

**МЕЖДУНАРОДНЫЙ ЦЕНТР НАУЧНОГО СОТРУДНИЧЕСТВА
«НАУКА И ПРОСВЕЩЕНИЕ»**



ЭКОНОМИКА, БИЗНЕС, ИННОВАЦИИ

**СБОРНИК СТАТЕЙ II МЕЖДУНАРОДНОЙ НАУЧНО-ПРАКТИЧЕСКОЙ КОНФЕРЕНЦИИ,
СОСТОЯВШЕЙСЯ 20 МАРТА 2018 Г. В Г. ПЕНЗА**

**ПЕНЗА
МЦНС «НАУКА И ПРОСВЕЩЕНИЕ»
2018**

УДК 001.1
ББК 60
Э40

Ответственный редактор:
Гуляев Герман Юрьевич, кандидат экономических наук

Э40

ЭКОНОМИКА, БИЗНЕС, ИННОВАЦИИ: сборник статей II Международной научно-практической конференции. – Пенза: МЦНС «Наука и Просвещение». – 2018. – 328 с.

ISBN 978-5-907046-81-8

Настоящий сборник составлен по материалам II Международной научно-практической конференции «**ЭКОНОМИКА, БИЗНЕС, ИННОВАЦИИ**», состоявшейся 20 марта 2018 г. в г. Пенза. В сборнике научных трудов рассматриваются современные проблемы науки и практики применения результатов научных исследований.

Сборник предназначен для научных работников, преподавателей, аспирантов, магистрантов, студентов с целью использования в научной работе и учебной деятельности.

Ответственность за аутентичность и точность цитат, имен, названий и иных сведений, а также за соблюдение законодательства об интеллектуальной собственности несут авторы публикуемых материалов.

Полные тексты статей в открытом доступе размещены в Научной электронной библиотеке **Elibrary.ru** и зарегистрированы в наукометрической базе **РИНЦ** в соответствии с Договором №1096-04/2016К от 26.04.2016 г.

УДК 001.1
ББК 60

© МЦНС «Наука и Просвещение» (ИП Гуляев Г.Ю.), 2018
© Коллектив авторов, 2018

ISBN 978-5-907046-81-8

СОДЕРЖАНИЕ

ЭКОНОМИЧЕСКАЯ ТЕОРИЯ	13
ОРГАНИЗАЦИОННО-ЭКОНОМИЧЕСКИЕ МЕХАНИЗМЫ РЕГУЛИРОВАНИЯ ЗЕМЕЛЬНО-ИМУЩЕСТВЕННЫХ ОТНОШЕНИЙ ЕВТУШКОВА ЕЛЕНА ПАВЛОВНА	14
ПРОБЛЕМА СТИМУЛИРОВАНИЯ ТРУДА И ПУТИ ИХ РЕШЕНИЯ БЕСЧАСТНОВА НАТАЛЬЯ ВЯЧЕСЛАВОВНА, КУРБАНГАЛЕЕВ РУНИС ЗАЛЬФИРОВИЧ.....	22
МЕНЕДЖМЕНТ	26
ОСОБЕННОСТИ РАСПРЕДЕЛЕНИЯ И ИСПОЛЬЗОВАНИЯ ПРИБЫЛИ ПРЕДПРИЯТИЯ ГЕРАСИМОВ КИРИЛЛ БОРИСОВИЧ, ЛАПИН ЕВГЕНИЙ АЛЕКСАНДРОВИЧ	27
СИСТЕМА ОБУЧЕНИЯ E-LEARNING В РОССИИ АВДЕЕВ ДМИТРИЙ ДМИТРИЕВИЧ.....	31
ТЕХНОЛОГИЯ РАЗВИТИЯ ОРГАНИЗАЦИОННОЙ КУЛЬТУРЫ НА ДИАГНОСТИЧЕСКОЙ ОСНОВЕ ДЖАБАЕВ МАКСИМ АРСЕНТЬЕВИЧ	34
ПРОФИЛЬ КИТАЙСКОГО ТУРИСТА (ПРЕДПОЧТЕНИЯ) И МЕНЕДЖМЕНТ В ТУРИСТСКОМ БИЗНЕСЕ РФ ДУНАЙ КСЕНИЯ СЕРГЕЕВНА, ЛЕПЕШКИН ВЯЧЕСЛАВ АНАТОЛЬЕВИЧ.....	38
БИЗНЕС-ПЛАНИРОВАНИЕ НА ПРЕДПРИЯТИИ КАК ОСНОВНОЙ ИНСТРУМЕНТ ДЛЯ ВЫРАБОТКИ ОПТИМАЛЬНЫХ УПРАВЛЕНЧЕСКИХ РЕШЕНИЙ СКАЧКОВА НАТАЛЬЯ ВИТАЛЬЕВНА.....	42
КОНТРОЛЛИНГ КАК ИНСТРУМЕНТ ПЛАНИРОВАНИЯ И УПРАВЛЕНИЯ В НЕФТЕПЕРЕРАБАТЫВАЮЩЕЙ ОТРАСЛИ ТЫЧИНИНА НАТАЛЬЯ АЛЕКСАНДРОВНА, МАЙБОРОДА РУСЛАН СЕРГЕЕВИЧ.....	45
МАРКЕТИНГ	49
ФОРМИРОВАНИЕ АССОРТИМЕНТА УСЛУГ САЛОНА КРАСОТЫ В САМАРЕ КОРЖОВА ГАЛИНА АНАТОЛЬЕВНА, КИРЮШИНА ДАРЬЯ СЕРГЕЕВНА	50
МАРКЕТИНГОВОЕ ЦЕНООБРАЗОВАНИЕ КАК ИНСТРУМЕНТ КОНКУРЕНТНОЙ БОРЬБЫ ПОНОМАРЕВА ЕЛЕНА АНАТОЛЬЕВНА, ЕВГЛЕВСКАЯ МАРИЯ ЭДУАРДОВНА	53
МАРКЕТИНГОВЫЙ АНАЛИЗ СТРУКТУРЫ ВЗАИМООТНОШЕНИЙ РИЭЛТОРСКОЙ КОМПАНИИ ОКОЛЬНИШНИКОВ АЛЕКСЕЙ ДМИТРИЕВИЧ	56
МОБИЛЬНОЕ СТРАХОВАНИЕ КАК ГЛАВНЫЙ ИНСТРУМЕНТ ПРОДВИЖЕНИЯ УСЛУГ КОЗЫРЕВА ЖАННА ДМИТРИЕВНА, СЛАУПОВА АНАСТАСИЯ АЛЕКСЕЕВНА.....	60

ФИНАНСЫ, ДЕНЕЖНОЕ ОБРАЩЕНИЕ И КРЕДИТ	64
ПРОБЛЕМА ВЫБОРА ОПТИМАЛЬНОЙ СТРУКТУРЫ КАПИТАЛА ПРЕДПРИЯТИЯ ЯРОШ НАТАЛИЯ НИКОЛАЕВНА, БОРИСОВА АЛЕКСАНДРА ИННОКЕНТЬЕВНА	65
УПРАВЛЕНИЕ АКТИВАМИ И ПАССИВАМИ КОММЕРЧЕСКОГО БАНКА (НА ПРИМЕРЕ ПАО КБ «САММИТ БАНК») ВЕДЕРНИКОВА ВАЛЕРИЯ ОЛЕГОВНА	73
ОПТИМИЗАЦИЯ ДЕНЕЖНЫХ ПОТОКОВ НА ПРЕДПРИЯТИИ АСТАШЕНКО НИКИТА ОЛЕГОВИЧ	79
ПРОБЛЕМА ПРАВОВОГО РЕГУЛИРОВАНИЯ КРИПТОВАЛЮТЫ АСТРЕЛИН ПАВЕЛ АЛЕКСАНДРОВИЧ.....	82
СОВЕРШЕНСТВОВАНИЕ ИПОТЕЧНОГО КРЕДИТОВАНИЯ В РОССИИ (НА ПРИМЕРЕ ПАО «СБЕРБАНК») КУЗОВОВА КРИСТИНА СЕРГЕЕВНА.....	85
ФОРМИРОВАНИЕ СИСТЕМЫ АНТИКРИЗИСНОГО ФИНАНСОВОГО УПРАВЛЕНИЯ КАК ЭЛЕМЕНТ УСТОЙЧИВОГО РАЗВИТИЯ ПРЕДПРИЯТИЯ ПРЯНИЧНИКОВ СЕРГЕЙ БОРИСОВИЧ	90
ПРИБЫЛЬ И ЕЕ РОЛЬ В ДЕЯТЕЛЬНОСТИ КОММЕРЧЕСКОГО БАНКА ЕГОРОВ АРТЁМ СЕРГЕЕВИЧ, СИЛКИНА НАТАЛЬЯ ГЕОРГИЕВНА	94
ОСОБЕННОСТИ УСЛОВИЙ ПРЕДОСТАВЛЕНИЯ ПОТРЕБИТЕЛЬСКОГО КРЕДИТОВАНИЯ В РЕСПУБЛИКЕ ТЫВА СЕВЕК РУСЛАНА МОНГУШОВНА, ДУМАНЯН ВАЛЕРИЯ ЕВГЕНЬЕВНА, МАМЕДОВА ЧОДУРАА МЕНГИЕВНА.....	97
СОВРЕМЕННЫЕ ДЕНЬГИ И ИХ ФУНКЦИОНИРОВАНИЕ В РЫНОЧНОЙ ЭКОНОМИКЕ ДОНГАК САЛБАК ИГОРЬЕВНА	100
ПРОБЛЕМЫ И ПЕРСПЕКТИВЫ РАЗВИТИЯ КРЕДИТНОЙ СИСТЕМЫ РОССИИ СЕВЕК РУСЛАНА МОНГУШЕВНА, МОНГУШ АЙ-ХЕРЕЛ ОРТУН-ООЛОВИЧ	103
БЮДЖЕТИРОВАНИЕ И ЕГО РОЛЬ В СИСТЕМЕ ФИНАНСОВОГО ПЛАНИРОВАНИЯ И ПРОГНОЗИРОВАНИЯ ХОЗЯЙСТВЕННОЙ ДЕЯТЕЛЬНОСТИ КОММЕРЧЕСКОЙ ОРГАНИЗАЦИИ УГЛОВ АНДРЕЙ СЕРГЕЕВИЧ.....	107
ОБОРОТНЫЕ СРЕДСТВА В СИСТЕМЕ УПРАВЛЕНИЯ ФИНАНСОВЫМИ РЕСУРСАМИ КОММЕРЧЕСКОЙ ОРГАНИЗАЦИИ УГЛОВ АНДРЕЙ СЕРГЕЕВИЧ.....	110
ОСОБЕННОСТИ УПРАВЛЕНИЯ ФИНАНСОВЫМИ РИСКАМИ КОМПАНИИ В СОВРЕМЕННЫХ УСЛОВИЯХ ЦИКУНОВА АНАСТАСИЯ ЕВГЕНЬЕВНА	113

ФАКТОРЫ, ВЛИЯЮЩИЕ НА ДЕЯТЕЛЬНОСТЬ КОММЕРЧЕСКИХ БАНКОВ РОССИИ НА РЫНКЕ ДРАГОЦЕННЫХ МЕТАЛЛОВ ДУВАЛОВА ЭЛЬВИРА ПЕТРОВНА, ИХСАНОВА ЛИЛИАНА РЕНАТОВНА, АНДРЕЕВА ОЛЬГА ВАДИМОВНА.....	117
ЦЕНТРАЛЬНЫЙ БАНК РФ И ЕГО РОЛЬ В СТАБИЛИЗАЦИИ ДЕНЕЖНОГО ОБРАЩЕНИЯ СЕВЕК РУСЛАНА МОНГУШОВНА, БИЛБА ДОЛААНА АРТУРОВНА	123
БУХГАЛТЕРСКИЙ УЧЕТ, АНАЛИЗ И АУДИТ	127
ПУТИ СОВЕРШЕНСТВОВАНИЯ УПРАВЛЕНИЯ ОБОРОТНЫМИ АКТИВАМИ РОДИОНОВА ЮЛИЯ АЛЕКСАНДРОВНА	128
АУДИТ В СИСТЕМЕ УПРАВЛЕНИЯ ЧЕЛОВЕЧЕСКИМ КАПИТАЛОМ ГУРИНА АНАСТАСИЯ СТАНИСЛАВОВНА	131
АНАЛИЗ ЭФФЕКТИВНОСТИ ИСПОЛЬЗОВАНИЯ ОБОРОТНЫХ АКТИВОВ ОРГАНИЗАЦИИ НА ПРИМЕРЕ РЫБОЛОВЕЦКОГО КОЛХОЗА ИМ. В.И. ЛЕНИНА, Г. ПЕТРОПАВЛОВСК-КАМЧАТСКИЙ АСТАННИКОВА АЛЁНА ЕВГЕНЬЕВНА	134
АНАЛИЗ ДЕНЕЖНЫХ ПОТОКОВ ПРЕДПРИЯТИЯ МАШКОВА ТАТЬЯНА АНДРЕЕВНА.....	139
СОВЕРШЕНСТВОВАНИЕ МЕТОДИКИ АУДИТА РАСЧЕТОВ С ПЕРСОНАЛОМ ПО ОПЛАТЕ ТРУДА В РОССИИ КАЛАШНИКОВА АЛЛА ВЛАДИМИРОВНА	143
СОВЕРШЕНСТВОВАНИЕ МЕТОДИКИ УЧЕТА, АНАЛИЗА ОПЛАТЫ ТРУДА И СОЦИАЛЬНЫХ ВЫПЛАТ В РОССИИ КАЛАШНИКОВА АЛЛА ВЛАДИМИРОВНА	147
МЕТОДИЧЕСКИЕ АСПЕКТЫ ПРОВЕДЕНИЯ АУДИТА РАСЧЕТОВ С ПЕРСОНАЛОМ ПО ОПЛАТЕ ТРУДА ШВЕЦ АЛЕВТИНА ВАЛЕРЬЕВНА, ПОПОВ ВИТАЛИЙ ПАВЛОВИЧ	150
АКТУАЛЬНЫЕ ПРОБЛЕМЫ СТРАХОВАНИЯ ПРЕДПРИНИМАТЕЛЬСКИХ РИСКОВ САЛИМОВА ПОЛИНА МАКСИМОВНА, СОФРОНОВ КИРИЛЛ ДМИТРИЕВИЧ	153
НАЛОГИ И НАЛОГООБЛОЖЕНИЕ	156
ОСОБЕННОСТИ УПЛАТЫ ТАМОЖЕННЫХ ПЛАТЕЖЕЙ ПРИ ТАМОЖЕННОЙ ПРОЦЕДУРЕ ПЕРЕРАБОТКИ НА ТАМОЖЕННОЙ ТЕРРИТОРИИ СУХОПАРОВА ТАТЬЯНА АЛЕКСЕЕВНА, ЮСУПОВ ДАМИР КАДИМОВИЧ.....	157
НАЛОГОВАЯ БАЗА ПО НАЛОГУ НА ПРИБЫЛЬ ОРГАНИЗАЦИЙ: РОЛЬ В ФОРМИРОВАНИИ НАЛОГОВЫХ ДОХОДОВ НА ПРИМЕРЕ ПРИМОРСКОГО КРАЯ КОЛЬКОВА ГАЛИНА АНДРЕЕВНА	160

СТРАХОВАНИЕ	166
КРИЗИС РОССИЙСКОГО РЫНКА ОСАГО: ПРИЧИНЫ, СОСТОЯНИЕ, ПЕРСПЕКТИВЫ ПОМЕРАНЦЕВА ЕКАТЕРИНА ИГОРЕВНА, ЛЕВЕН АННА ИВАНОВНА.....	167
ЭЛЕКТРОННЫЙ СТРАХОВОЙ ПОЛИС ОСАГО - СУЩНОСТЬ, ПРИЕМУЩЕСТВА, ПРОБЛЕМЫ ВНЕДРЕНИЯ БЫЧКОВА ПОЛИНА АЛЕКСАНДРОВНА, НЕПРОКИНА ЮЛИЯ НИКОЛАЕВНА	171
МИРОВАЯ ЭКОНОМИКА И МЕЖДУНАРОДНЫЕ ОТНОШЕНИЯ	177
БАРЬЕРЫ, ПРЕПЯТСТВУЮЩИЕ РАЗВИТИЮ ВЭД РЕГИОНА ФЕДОРЕНКО РОМАН ВЛАДИМИРОВИЧ, ФРОЛОВА КРИСТИНА АЛЕКСЕЕВНА, МУХАМАДИЕВА ЛИЛИЯ НАИЛЬЕВНА.....	178
ИССЛЕДОВАНИЕ ПРИВЛЕКАТЕЛЬНОСТИ РОССИИ ДЛЯ ИНОСТРАННЫХ ИНВЕСТОРОВ ЛАПТЕВ РОМАН АЛЕКСЕЕВИЧ	181
УЙГУРСКИЙ ФАКТОР – КЛЮЧ АРМЯНО-КИТАЙСКИХ ОТНОШЕНИЙ ХАЧАТРЯН АЛЕКСАНДР ГЕГАМОВИЧ	184
РЕГИОНАЛЬНАЯ ЭКОНОМИКА	189
ПЕНСИОННОЕ ОБЕСПЕЧЕНИЕ В ТУВЕ: ИСТОРИЧЕСКИЙ АСПЕКТ ДОРЖУ ЗОЯ ЮРЬЕВНА, АРНАК ЛАРЬЯНА ЮРЬЕВНА.....	190
ОЦЕНКА КАЧЕСТВА РАЗРАБОТКИ И ЭФФЕКТИВНОСТИ РЕАЛИЗАЦИИ РЕГИОНАЛЬНЫХ ГОСУДАРСТВЕННЫХ ПРОГРАММ КОСТЮЧЕНКО ТАТЬЯНА НИКОЛАЕВНА, ТЕЛЬНОВА НАТАЛЬЯ НИКОЛАЕВНА.....	193
СОСТОЯНИЕ И ПЕРСПЕКТИВЫ ИНВЕСТИЦИОННОЙ ПРИВЛЕКАТЕЛЬНОСТИ ОРЛОВСКОЙ ОБЛАСТИ ОРЛОВА СВЕТЛАНА АНАТОЛЬЕВНА, ПРИЩЕП ИРИНА ПЕТРОВНА, КУРИЛЕНКО ЕКАТЕРИНА СЕРГЕЕВНА.....	197
ЭКОНОМИКА ПРЕДПРИНИМАТЕЛЬСТВА	202
ПРОБЛЕМЫ И ПЕРСПЕКТИВЫ РАЗВИТИЯ ЭТНОГРАФИЧЕСКОГО ТУРИЗМА В ТОМПОНСКОМ РАЙОНЕ РЕСПУБЛИКИ САХА (ЯКУТИЯ) ПРОТОПОПОВА ЕЛЕНА НИКИФОРОВНА.....	203
ФОРМЫ ПОДДЕРЖКИ МАЛОГО БИЗНЕСА В МУНИЦИПАЛЬНОМ ОБРАЗОВАНИИ ГОРОД КРАСНОДАР АКОПЯН АРТУР РАЗМИКОВИЧ	205
ПРОБЛЕМА ОБЕСПЕЧЕНИЯ ФИНАНСОВОЙ УСТОЙЧИВОСТИ СПОРТИВНОЙ ОРГАНИЗАЦИИ В РОССИИ НА СОВРЕМЕННОМ ЭТАПЕ АБАГЕРО РАФАЭЛЬ ДЖЕМАЛОВИЧ, АЮБОВ УВАЙС ИСРЕПИЛОВИЧ, БОБЫЛЕВА ИРИНА СЕРГЕЕВНА, ЗДОБНИКОВ МАТВЕЙ АЛЕКСЕЕВИЧ, ПЫРИНА МАРИЯ АЛЕКСЕЕВНА.....	209

ВОПРОСЫ ЭКОНОМИКИ ОХРАНЫ ТРУДА НА ПРЕДПРИЯТИЯХ АПК ШИРОКОВ ЮРИЙ АЛЕКСАНДРОВИЧ.....	214
СТАТИСТИКА И ПРИЧИНЫ ВОЗНИКНОВЕНИЯ КРИЗИСА НА ПРЕДПРИЯТИЯХ ТОРГОВЛИ ОСМИНКИНА ВИКТОРИЯ АЛЕКСАНДРОВНА.....	218
ОСОБЕННОСТИ И КРИТЕРИЙ ФОРМИРОВАНИЯ ПЕРВОНАЧАЛЬНОГО КАПИТАЛА ПРЕДПРИЯТИИ МОНГУШ ОЛЬГА НИКОЛАЕВНА, ДЕЛЕГ БУЯНА БУЯНОВНА	222
ИНВЕСТИЦИИ ПРЕДПРИЯТИЯ: СУЩНОСТЬ, ВИДЫ И ОСОБЕННОСТИ МОНГУШ ОЛЬГА НИКОЛАЕВНА, АДАС ШОРААНА АЛЕКСАНДРОВНА.....	225
СОВРЕМЕННЫЕ ПРОБЛЕМЫ НАЦИОНАЛЬНОЙ ЭКОНОМИКИ.....	228
ДИНАМИКА КОНСОЛИДИРОВАННОГО БЮДЖЕТА РОССИЙСКОЙ ФЕДЕРАЦИИ КОРЗУН ЛАРИСА НИКОЛАЕВНА, ПАХОМОВА ЕЛЕНА ВИКТОРОВНА.....	229
КОНКУРЕНЦИЯ И КОНКУРЕНТОСПОСОБНОСТЬ	233
КОНКУРЕНТНЫЕ ПРЕИМУЩЕСТВА КАК ВАЖНЕЙШИЙ ИНСТРУМЕНТ ПОВЫШЕНИЯ КОНКУРЕНТОСПОСОБНОСТИ ПРЕДПРИЯТИЯ МАРТИМОВА ЕКАТЕРИНА ВИКТОРОВНА	234
ИННОВАЦИИ И ИННОВАЦИОННАЯ ДЕЯТЕЛЬНОСТЬ	238
ИНДУСТРИАЛЬНЫЙ ПАРК «ВЕЛИКИЙ КАМЕНЬ»: ЗНАЧЕНИЕ, ПРЕИМУЩЕСТВА И НЕДОСТАТКИ ДЛЯ ЭКОНОМИКИ БЕЛАРУСИ ПОДОБЕД НАТАЛЬЯ АЛЕКСАНДРОВНА, НЕСТЕРЕНКО НИНА ИГОРЕВНА, СОКОЛОВСКАЯ ДИАНА АВЕРЬЯНОВНА	239
ИННОВАЦИОННЫЙ ПОТЕНЦИАЛ РЕГИОНА (НА ПРИМЕРЕ КРАСНОДАРСКОГО КРАЯ) ЧАПЧАЙ АННА АЛЕКСАНДРОВНА, ДЕЙНЕКИНА ВИКТОРИЯ МИХАЙЛОВНА, ЕГОЯН КРИСТИНА ВЛАДИМИРОВНА, МАМАТПЯЗ КЫЗЫ АЙТУРГАН	243
ЭКОНОМИЧЕСКАЯ БЕЗОПАСНОСТЬ	247
ФОРМИРОВАНИЕ СОЦИАЛЬНО-ПСИХОЛОГИЧЕСКОЙ ГОТОВНОСТИ У СПЕЦИАЛИСТОВ ТАМОЖЕННЫХ ОРГАНОВ К АНТИКОРРУПЦИОННОЙ ДЕЯТЕЛЬНОСТИ КРАСАВИНА ЕКАТЕРИНА ВАЛЕРЬЕВНА, ДЕМИДОВ ИГОРЬ ВЛАДИМИРОВИЧ, ПУСТОЗЕРОВ АЛЕКСАНДР ИВАНОВИЧ.....	248
УГРОЗЫ ЭКОНОМИЧЕСКОЙ БЕЗОПАСНОСТИ РОССИИ И ПЕРСПЕКТИВЫ ИХ ПРЕДОТВРАЩЕНИЯ БЕЗВЕРХАЯ ОЛЬГА НИКОЛАЕВНА, КНЯЗЕВА ВИКТОРИЯ ВИТАЛЬЕВНА.....	252
ФИНАНСОВЫЙ АНАЛИЗ И ЕГО РОЛЬ В ИССЛЕДОВАНИИ ЭКОНОМИЧЕСКОЙ БЕЗОПАСНОСТИ ПРЕДПРИЯТИЯ КРИКУНОВА ИРИНА АЛЕКСАНДРОВНА, ШАВЛО ИРИНА МИХАЙЛОВНА.....	256

МАТЕМАТИЧЕСКИЕ И ИНФОРМАЦИОННЫЕ ИНСТРУМЕНТЫ В ЭКОНОМИКЕ	259
ИНФОРМАЦИОННЫЕ РЕСУРСЫ КАК ИНСТРУМЕНТ ПОВЫШЕНИЯ КОНКУРЕНТОСПОСОБНОСТИ СТРОИТЕЛЬНОГО ПРЕДПРИЯТИЯ ПЛОТНИКОВА АЛЕНА АЛЕКСЕЕВНА	260
ПРАВОВЫЕ АСПЕКТЫ ЭКОНОМИЧЕСКОЙ ДЕЯТЕЛЬНОСТИ	263
ОБЗОР НОРМАТИВНО-ПРАВОВОЙ БАЗЫ, РЕГУЛИРУЮЩЕЙ ПРОЦЕДУРУ ЭКСПОРТНОГО КОНТРОЛЯ ПРОДУКЦИИ ДВОЙНОГО НАЗНАЧЕНИЯ БИНАЛИЕВ РУСЛАН АНВАРОВИЧ	264
АКТУАЛЬНЫЕ ВОПРОСЫ ЭКОНОМИКИ	267
ПРИМЕНЕНИЕ ТАМОЖЕННОГО КОНТРОЛЯ ПРИ ПЕРЕМЕЩЕНИИ ТОВАРОВ ТОВАРНОЙ ПОЗИЦИИ 0603 Е ТН ВЭД ЕАЭС ЧЕРЕЗ ТАМОЖЕННУЮ ГРАНИЦУ ЕАЭС СУХОПАРОВА ТАТЬЯНА АЛЕКСЕЕВНА, БАРАЕВА КАРИНА АНАТОЛЬЕВНА	268
АНАЛИЗ ПОКАЗАТЕЛЕЙ ФИНАНСОВОГО СОСТОЯНИЯ КОММЕРЧЕСКИХ БАНКОВ РФ ТОТРОВА АЛЬДА АРТУРОВНА.....	272
ПЕРСПЕКТИВЫ РАЗВИТИЯ СТРАХОВОГО РЫНКА В РОССИИ СЕВЕК РУСЛАНА МОНГУШОВНА, МАДОН АЙ-СУУ МАННАЙОВНА, МАЙЫНДЫ СУБУДАЙ САЙДАШОВИЧ.....	276
ЭКОНОМИЧЕСКАЯ ЦЕЛЕСООБРАЗНОСТЬ ТЕХНОЛОГИЙ ВИРТУАЛИЗАЦИИ ПРИХОДЬКО ДМИТРИЙ ИГОРЕВИЧ	280
ПРИНЦИПАЛ И АГЕНТ ТРЫНКИН ВАДИМ ВЛАДИМИРОВИЧ	283
ОРГАНИЗАЦИЯ АВТОМАТИЗИРОВАННОГО УПРАВЛЕНИЯ ВЫСШИМ УЧЕБНЫМ ЗАВЕДЕНИЕМ КОНОПЛЕВА ИРИНА АПОЛЛОНОВНА, КОНОПЛЕВА ВАЛЕРИЯ СЕРГЕЕВНА	290
МИГРАЦИЯ: ПОТОКИ И ПРОБЛЕМЫ ПОГОСЯН ШОГЕР ПЕТРОВНА	294
МЕТОДЫ ОЦЕНКИ КРЕДИТОСПОСОБНОСТИ КЛИЕНТОВ КОММЕРЧЕСКОГО БАНКА СЕВЕК РУСЛАНА МОНГУШОВНА, ШООЛАЙ АМЫР-САНАА АЛЕКСАНДРОВИЧ.....	297
ПРИЕМЫ И МЕТОДЫ ФОРМИРОВАНИЯ ФИНАНСОВОЙ ПОЛИТИКИ ПРЕДПРИЯТИЯ ЛИТВИШКО ЛЮБОВЬ АЛЕКСАНДРОВНА	301
ВЫБОР И ИССЛЕДОВАНИЯ ВЛИЯНИЯ КОМПОНЕНТОВ КЛЕЕВОЙ КОМПОЗИЦИИ НА ПРОЧНОСТЬ МЕТАЛЛОПОЛИМЕРНЫХ СОЕДИНЕНИЙ КОЖЕМЯЧЕНКО АЛЕКСАНДР ВАСИЛЬЕВИЧ, ТАРТАНОВ АЛЕКСАНДР АЛЕКСЕЕВИЧ, КОПАЕВА ВЕРА ИВАНОВНА, МАСЛОВ ОЛЕГ СЕРГЕЕВИЧ.....	304

РАЗРАБОТКА ДВУХСТУПЕНЧАТЫХ АБСОРБЦИОННО-КОМПРЕССИОННЫХ ХОЛОДИЛЬНЫХ УСТАНОВОК И ТЕХНИЧЕСКИХ СРЕДСТВ ДЛЯ ИХ ИСПЫТАНИЯ КОЖЕМЯЧЕНКО АЛЕКСАНДР ВАСИЛЬЕВИЧ, ПЕТРОСОВ СЕРГЕЙ ПЕТРОВИЧ, МАСЛОВ ОЛЕГ СЕРГЕЕВИЧ, НИКИШИН ВЛАДИСЛАВ ВИКТОРОВИЧ	310
НЕКОТОРЫЕ ОСОБЕННОСТИ РАЗРАБОТКИ СТРАТЕГИИ РАЗВИТИЯ ТОВАРНОГО ПРОИЗВОДСТВА НА ПРЕДПРИЯТИЯХ АПК РЕГИОНА КИТИЕВА МАЛИКА ИБРАГИМОВНА, ОРЦХАНОВА МАРЬЯМ АЛЛАУДИНОВНА, ПОЛОНКОЕВА ФЕРДОУС ЯХЬЯЕВНА.....	316
ОСНОВНЫЕ НАПРАВЛЕНИЯ АНАЛИЗА СЕБЕСТОИМОСТИ КОВАЛЕВ АЛЕКСЕЙ ЕВГЕНЬЕВИЧ, УСТИМЕНКО НАДЕЖДА АЛЕКСЕЕВНА	319
АКТУАЛЬНЫЕ ВОПРОСЫ ПОЛИТИКИ	322
СМЕНА ПРИОРИТЕТОВ В ОТНОШЕНИЯХ РОССИЙСКОЙ ВЛАСТИ К БИЗНЕСУ В 2000-Е ГГ. ИГНАТЬЕВ НИКОЛАЙ ПЕТРОВИЧ.....	323

РЕШЕНИЕ
о проведении
20.03.2018 г.

II Международной научно-практической конференции

«ЭКОНОМИКА, БИЗНЕС, ИННОВАЦИИ»

В соответствии с планом проведения
Международных научно-практических конференций
Международного центра научного сотрудничества «Наука и Просвещение»

1. **Цель конференции** – содействие интеграции российской науки в мировое информационное научное пространство, распространение научных и практических достижений в различных областях науки, поддержка высоких стандартов публикаций, а также апробация результатов научно-практической деятельности

2. **Утвердить состав организационного комитета и редакционной коллегии (для формирования сборника по итогам конкурса) в лице:**

1) **Агаркова Любовь Васильевна** – доктор экономических наук, профессор, профессор кафедры ФГБОУ ВО «Ставропольский государственный аграрный университет»

2) **Ананченко Игорь Викторович** - кандидат технических наук, доцент, доцент кафедры системного анализа и информационных технологий ФГБОУ ВО «Санкт-Петербургский государственный технологический институт (технический университет)»

3) **Антипов Александр Геннадьевич** – доктор филологических наук, профессор, главный научный сотрудник, профессор кафедры литературы и русского языка ФГБОУ ВО «Кемеровский государственный институт культуры»

4) **Бабанова Юлия Владимировна** – доктор экономических наук, доцент, заведующий кафедрой «Управление инновациями в бизнесе» Высшей школы экономики и управления ФГАОУ ВО «Южно-Уральский государственный университет (национальный исследовательский университет)»

5) **Багамаев Багам Манапович** – доктор ветеринарных наук, профессор кафедры терапии и фармакологии факультета ветеринарной медицины ФГБОУ ВО «Ставропольский Государственный Аграрный университет»

6) **Баженова Ольга Прокопьевна** – доктор биологических наук, профессор, профессор кафедры экологии, природопользования и биологии, ФГБОУ ВО «Омский государственный аграрный университет»

7) **Боярский Леонид Александрович** – доктор физико-математических наук, профессор, профессор кафедры физических методов изучения твердого тела ФГБОУ ВО «Новосибирский национальный исследовательский государственный университет»

8) **Бузни Артемий Николаевич** – доктор экономических наук, профессор, профессор кафедры Менеджмента предпринимательской деятельности ФГАОУ ВО «Крымский федеральный университет», Институт экономики и управления

9) **Буров Александр Эдуардович** – доктор педагогических наук, доцент, заведующий кафедрой «Физическое воспитание», профессор кафедры «Технология спортивной подготовки и прикладной медицины ФГБОУ ВО «Астраханский государственный технический университет»

10) **Васильев Сергей Иванович** - кандидат технических наук, профессор ФГАОУ ВО «Сибирский федеральный университет»

- 11) **Власова Анна Владимировна** – доктор исторических наук, доцент, заведующей Научно-исследовательским сектором Уральского социально-экономического института (филиал) ОУП ВО «Академия труда и социальных отношений»
- 12) **Гетманская Елена Валентиновна** – доктор педагогических наук, профессор, доцент кафедры методики преподавания литературы ФГБОУ ВО «Московский педагогический государственный университет»
- 13) **Грицай Людмила Александровна** – кандидат педагогических наук, доцент кафедры социально-гуманитарных дисциплин Рязанского филиала ФГБОУ ВО «Московский государственный институт культуры»
- 14) **Давлетшин Рашит Ахметович** – доктор медицинских наук, профессор, заведующий кафедрой госпитальной терапии №2, ФГБОУ ВО «Башкирский государственный медицинский университет»
- 15) **Иванова Ирина Викторовна** – канд.психол.наук, доцент, доцент кафедры «Социальной адаптации и организации работы с молодежью» ФГБОУ ВО «Калужский государственный университет им. К.Э. Циолковского»
- 16) **Иглин Алексей Владимирович** – кандидат юридических наук, доцент, заведующий кафедрой теории государства и права Ульяновского филиал Российской академии народного хозяйства и госслужбы при Президенте РФ
- 17) **Ильин Сергей Юрьевич** – кандидат экономических наук, доцент, доцент, НОУ ВО «Московский технологический институт»
- 18) **Искандарова Гульнара Рифовна** – доктор филологических наук, доцент, профессор кафедры иностранных и русского языков ФГКОУ ВО «Уфимский юридический институт МВД России»
- 19) **Казданиян Сусанна Шалвовна** – доцент кафедры психологии Ереванского экономико-юридического университета, г. Ереван, Армения
- 20) **Качалова Людмила Павловна** – доктор педагогических наук, профессор ФГБОУ ВО «Шадринский государственный педагогический университет»
- 21) **Кожалиева Чинара Бакаевна** – кандидат психологических наук, доцент, доцент института психологи, социологии и социальных отношений ГАОУ ВО «Московский городской педагогический университет»
- 22) **Колесников Геннадий Николаевич** – доктор технических наук, профессор, заведующий кафедрой ФГБОУ ВО «Петрозаводский государственный университет»
- 23) **Корнев Вячеслав Вячеславович** – доктор философских наук, доцент, профессор ФГБОУ ВО «Санкт-Петербургский государственный университет телекоммуникаций»
- 24) **Кремнева Татьяна Леонидовна** – доктор педагогических наук, профессор, профессор ГАОУ ВО «Московский городской педагогический университет»
- 25) **Крылова Мария Николаевна** – кандидат филологических наук, профессор кафедры гуманитарных дисциплин и иностранных языков Азово-Черноморского инженерного института ФГБОУ ВО Донской ГАУ в г. Зернограде
- 26) **Кунц Елена Владимировна** – доктор юридических наук, профессор, зав. кафедрой уголовного права и криминологии ФГБОУ ВО «Челябинский государственный университет»
- 27) **Курленя Михаил Владимирович** – доктор технических наук, профессор, главный научный сотрудник ФГБУН Институт горного дела им. Н.А. Чинакала Сибирского отделения Российской академии наук (ИГД СО РАН)
- 28) **Малкоч Виталий Анатольевич** – доктор искусствоведческих наук, Ведущий научный сотрудник, Академия Наук Республики Молдова
- 29) **Малова Ирина Викторовна** – кандидат экономических наук, доцент кафедры коммерции, технологии и прикладной информатики ФГБОУ ВО «РЭУ им. Г. В. Плеханова»

30) **Месеняшина Людмила Александровна** – доктор педагогических наук, профессор, профессор кафедры русского языка и литературы ФГБОУ ВО «Челябинский государственный университет»

31) **Некрасов Станислав Николаевич** – доктор философских наук, профессор, профессор кафедры философии, главный научный сотрудник ФГБОУ ВО «Уральский государственный аграрный университет»

32) **Непомнящий Олег Владимирович** – кандидат технических наук, доцент, профессор, рук. НУЛ МПС ИКИТ, ФГАОУ ВО «Сибирский федеральный университет»

33) **Оробец Владимир Александрович** – доктор ветеринарных наук, профессор, зав. кафедрой терапии и фармакологии ФГБОУ ВО «Ставропольский государственный аграрный университет»

34) **Попова Ирина Витальевна** – доктор экономических наук, доцент ГОУ ВПО «Донецкий национальный университет экономики и торговли имени Михаила Туган-Барановского»

35) **Пырков Вячеслав Евгеньевич** – кандидат педагогических наук, доцент кафедры теории и методики математического образования ФГАОУ ВО «Южный федеральный университет»

36) **Рукавишников Виктор Степанович** – доктор медицинских наук, профессор, член-корр. РАН, директор ФГБНУ ВСИМЭИ, зав. кафедрой «Общей гигиены» ФГБОУ ВО «Иркутский государственный медицинский университет»

37) **Семенова Лидия Эдуардовна** – доктор психологических наук, доцент, профессор кафедры классической и практической психологии Нижегородского государственного педагогического университета имени Козьмы Минина (Мининский университет)

38) **Удут Владимир Васильевич** – доктор медицинских наук, профессор, член-корреспондент РАН, заместитель директора по научной и лечебной работе, заведующий лабораторией физиологии, молекулярной и клинической фармакологии НИИФиРМ им. Е.Д. Гольдберга Томского НИМЦ.

39) **Фионова Людмила Римовна** – доктор технических наук, профессор, декан факультета вычислительной техники ФГБОУ ВО «Пензенский государственный университет»

40) **Чистов Владимир Владимирович** – кандидат психологических наук, доцент кафедры теоретической и практической психологии Казахского государственного женского педагогического университета (Республика Казахстан. г. Алматы)

41) **Швец Ирина Михайловна** – доктор педагогических наук, профессор, профессор каф. Биофизики Института биологии и биомедицины ФГБОУ ВО «Нижегородский государственный университет»

42) **Юрова Ксения Игоревна** – кандидат исторических наук, декан факультета экономики и права ОЧУ ВО "Московский инновационный университет"

3. Утвердить состав секретариата в лице:

- 1) Бычков Артём Александрович
- 2) Гуляева Светлана Юрьевна
- 3) Ибраев Альберт Артурович

Директор
МЦНС «Наука и Просвещение»
к.э.н. Гуляев Г.Ю.



ЭКОНОМИЧЕСКАЯ ТЕОРИЯ

УДК 330

ОРГАНИЗАЦИОННО-ЭКОНОМИЧЕСКИЕ МЕХАНИЗМЫ РЕГУЛИРОВАНИЯ ЗЕМЕЛЬНО- ИМУЩЕСТВЕННЫХ ОТНОШЕНИЙ

ЕВТУШКОВА ЕЛЕНА ПАВЛОВНА

к.с.-х.н., доцент

Россия, ФГБОУ ВО «Государственный аграрный университет Северного Зауралья»

Аннотация: сбалансированное планирование доходов региональных бюджетов, а также эффективное и рациональное управление земельными ресурсами урбанизированных территорий требуют методически корректного определения кадастровой стоимости земель населенных пунктов, поскольку она является базой для расчета земельных платежей.

Ключевые слова: индивидуальное жилищное строительство, кадастровая оценка, кадастровая стоимость, метод анализа иерархии, престижность территории, рыночная стоимость, фактор стоимости.

ORGANIZATIONAL-ECONOMIC MECHANISMS OF REGULATION OF LAND AND PROPERTY RELATIONS

Evtushkova Elena Pavlovna

Annotation: balanced planning of the revenues of regional budgets, as well as efficient and rational management of land resources of urbanized territories require a methodologically correct definition of the cadastral value of the land of settlements, since it is the basis for calculating land payments.

Key words: individual housing construction, cadastral valuation, cadastral value, hierarchy analysis method, territory prestige, market value, cost factor.

Государственная кадастровая оценка земель населенных пунктов за период своего существования претерпела немало изменений. Существенными недостатками действующей методики являются отсутствие законодательно закрепленного стандартного перечня факторов кадастровой стоимости и метода, позволяющего установить состав факторов, оказывающих влияние на рыночную стоимость земель населенных пунктов.

Кадастровая оценка земли является базой расчета налога на недвижимость. Особенно остро этот вопрос стоит при определении кадастровой стоимости для земель населенных пунктов, как наиболее вовлеченных в оборот [5, 161].

В качестве объекта исследования выступает кадастровая стоимость земельных участков, предназначенных для индивидуального жилищного строительства на территории города Тюмени.

Тюмень – первый русский город в Сибири, административный центр Тюменского района и Тюменской области. Население города составляет 747 241 человек (состояние на 1 июня 2017 года). Площадь территории города равна 234,54 км². Индивидуальная жилая застройка занимает 14,7 % территории города и составляет 34,487 км².

При применении модернизированного метода Т. Саати был установлен состав факторов кадастровой стоимости земельных участков под индивидуальное жилищное строительство в г. Тюмени, ока-

зывающих существенное значение на цену земельных участков под индивидуальное жилищное строительство. Наряду с такими факторами как экологические, социальные и транспортные, фактор престижности территории также вошел в этот перечень.

Для ранжирования земель населенных пунктов разработана комплексная методика оценки престижности городских территорий.

Разработанная методика оценки престижности территорий под индивидуальное жилищное строительство прошла экспериментальную проверку на примере г. Тюмени, которая выявила наличие потенциальных условий для формирования зон престижности на данной территории.

Согласно результатам, в список наиболее значимых критериев оценки престижности г. Тюмени входят: уровень радиационного загрязнения, близость к источникам, представляющим собой действующую или потенциальную экологическую опасность, близость к объектам, вызывающим психологический дискомфорт, уровень озелененности, близость к водным объектам и средний уровень дохода населения.

Земельные участки подлежат обязательной плате за них земельного налога, размер которого следует определить. Кроме того, осуществляется определение арендной платы за земельный участок, его стоимость при купле или продаже, базой для этого является кадастровая стоимость земельного участка. Государственная кадастровая оценка земель (ГКОЗ) представляет собой комплекс нормативно-правовых решений, административных мероприятий и регламентированных процедур по сбору и обработке исходной информации, направленных на установление кадастровой стоимости земельных участков по состоянию на дату оценки [4, 103].

Проведение кадастровой оценки земель является обязательным условием эффективного налогообложения. На сегодняшний день земельный налог служит важным источником доходов для органов местного самоуправления. Соответствующим образом организованное налогообложение не только способствует наполнению бюджета, но и стимулирует рациональное использование земельных ресурсов, в том числе экономически целесообразную застройку территорий, а также служит базой для определения арендных платежей и обоснования инвестиционных проектов.

Определение состава факторов, оказывающих существенное влияние на кадастровую стоимость, предлагается реализовывать с использованием метода Парето, который базируется на анализе структуры распределения кумулятивной значимости показателей [3, 14].

Устойчивое развитие территории базируется на экологических, социальных, экономических и градостроительных факторах [2, 630].

По предлагаемой методике определения кадастровой стоимости земель под индивидуальное жилищное строительство в г. Тюмени бюджет города будет ежегодно пополняться на 46 833 рубля больше чем при действующей методике. Следует отметить, что данная величина рассчитана только для 322 земельных участков, что говорит о большей сумме при расчете всех земель под индивидуальную жилую застройку, находящихся на территории города.

С целью определения состава факторов, которые в наибольшей степени влияют на рыночную стоимость земель, был проведен анализ с использованием модернизированного метода парных сравнений. Согласно полученным результатам, было выделено 19 факторов, существенно влияющих на стоимость земельных участков для индивидуального жилищного строительства в г. Тюмени (таблица 1).

Как было отмечено ранее, методически некорректно использовать престижность территории при оценке недвижимости в качестве фактора стоимости, и в данной выпускной квалификационной работе предлагается использовать ее в качестве критерия деления территории города на зоны. Это обусловило исключение ее из списка факторов, а сбор информации о значениях независимых переменных производился для 18 факторов. При этом к данным факторам добавились 6 значимых критериев оценки престижности территории, из которых 4 совпали с факторами стоимости, а 2 критерия рассматривались отдельно: близость к объектам, вызывающим психологический дискомфорт, а также средний уровень дохода населения.

Таблица 1

Состав факторов стоимости земель под индивидуальное жилищное строительство в г. Тюмени

Номер фактора	Наименование фактора	Важность фактора согласно экспертному исследованию, %	Значения весовых коэффициентов
Ф42	Наличие электроснабжения	7%	0,11
Ф43	Наличие водоснабжения	6%	0,10
Ф25	Близость к источникам, представляющим собой действующую или потенциальную экологическую опасность	5%	0,08
Ф7	Доступность ближайшей транспортной магистрали ведущих городских направлений	4%	0,06
Ф5	Доступность остановок общественного транспорта	4%	0,06
Ф6	Доступность ближайшей ж/д станции	4%	0,06
Ф18	Доступность ближайшего магазина с минимально необходимым набором продуктов	3%	0,05
Ф44	Наличие газоснабжения	3%	0,05
Ф27	Уровень акустического загрязнения	3%	0,05
Ф4	Близость к водным объектам	3%	0,05
Ф29	Уровень загрязнения атмосферного воздуха	3%	0,05
Ф26	Уровень радиационного загрязнения	3%	0,05
Ф2	Удаленность от центра города	3%	0,05
Ф33	Уровень озелененности	2%	0,03
Ф10	Вид права	2%	0,03
Ф3	Близость к зонам рекреации и особоохраняемым природным территориям	2%	0,03
Ф11	Площадь	2%	0,03
Ф17	Престижность территории	2%	0,03
Ф1	Доступность локального центра	2%	0,03

Согласно предлагаемой методике оценки кадастровой стоимости на начальном этапе работ по предварительному анализу исходных данных была проведена группировка участков на основе результатов ранжирования территории по престижности. Таким образом, все дальнейшие этапы анализа выполнялись в каждой зоне отдельно. После разбиения объектов анализа в зоне престижных территорий оказалось 127 участков, в базовой зоне – 144, в зоне непрестижных территорий – 51.

Первостепенной для дальнейших расчетов является проверка соответствия значений ценообразующих факторов и цен объектов анализа нормальному закону распределения. Одним из наиболее точных критериев, предназначенных для проверки нормальности распределения, является критерий согласия Колмогорова-Смирнова, посредством которого и была проведена указанная проверка, результат которой приемлемый [1, 124].

Одним из важнейших этапов предварительного анализа данных также является проверка на мультиколлинеарность факторов, которая возникает в случае существования сильной взаимозависимости показателей. Включение в модель таких факторов приводит к искажению результатов моделирования и ухудшению модели вследствие того, что они характеризуют аналогичные свойства изучаемого явления.

Данная проверка была выполнена для всех факторов стоимости каждой группы участков, в ре-

в результате чего значения парных коэффициентов корреляции переменных имели небольшие значения, то есть мультиколлинеарность факторов отсутствует.



Рис. 1. Схема распределения показателей рыночных стоимостей земельных участков г.Тюмени под индивидуальное жилищное строительство

Для выявления зависимости стоимости земельного участка от факторов используется уравнение множественной регрессии, то есть уравнение связи зависимой переменной Y с независимыми переменными X_1, X_2, \dots, X_p .

$$Y = f(X_1, X_2, \dots, X_p). \tag{1}$$

В соответствии с полученными результатами, можно сделать заключение о том, что во всех случаях предпочтительной является использование мультипликативной формы связи переменных.

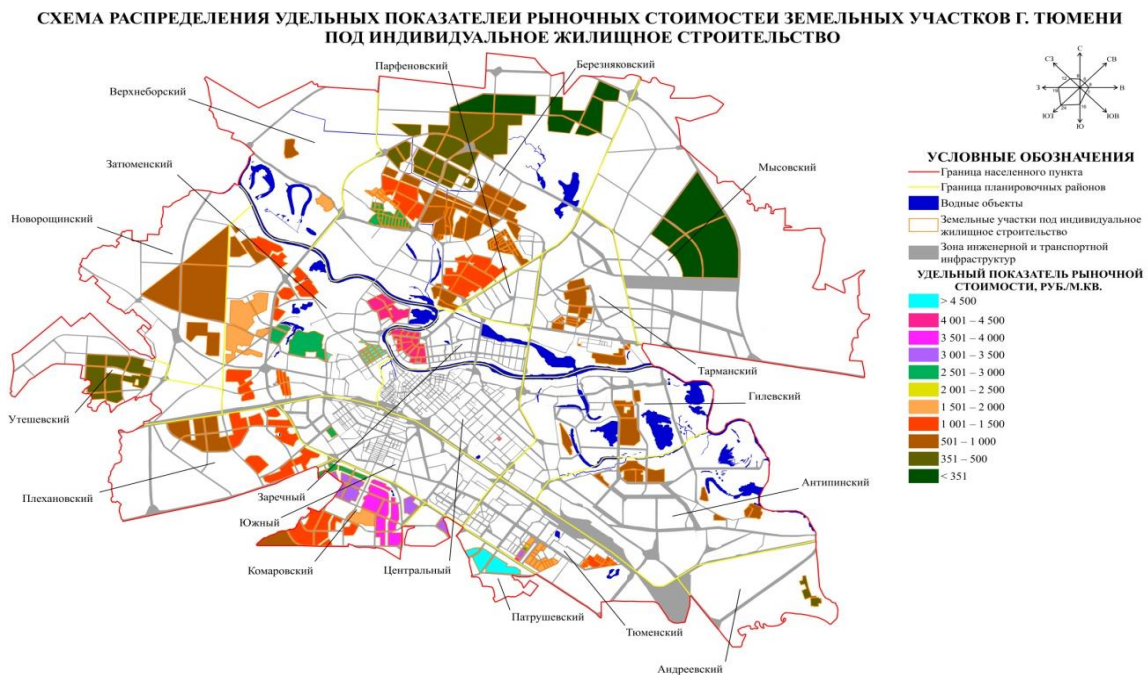
Согласно проводимым исследованиям, среди разных видов мультипликативных моделей для целей оценки объектов недвижимости наиболее подходящей является показательная, которая имеет следующий вид:

$$Y = a_0 * a_1^{x_1} * a_2^{x_2} * \dots * a_n^{x_n} * \varepsilon, \text{ где} \tag{2}$$

a, x – параметры уравнения;

n – число переменных;

ε – остаточная компонента.

Однако нелинейные модели очень трудоемки в реализации, обеспечивают менее точный результат, по сравнению с линейными моделями. Это обуславливает предпочтительность в использовании линейных моделей и необходимость линеаризации нелинейных, в том числе мультипликативных.

Следует отметить, что мультипликативную показательную модель легко линеаризовать путем логарифмирования обеих частей уравнения. В этом случае уравнение примет следующий вид:

$$\ln Y = \ln a_0 + \ln a_1 X_1 + \ln a_2 X_2 + \dots + \ln a_p X_p + \ln \varepsilon. \tag{3}$$

Таким образом, с целью соблюдения теории линейного регрессионного анализа моделирование рыночной стоимости ведется для ее линейной формы (формула 3), а после нахождения статистически значимого уравнения регрессии, оно преобразуется обратно в форму мультипликативной показательной модели (формула 2).

Построение модели и определение численных значений ее параметров процесс циклический, иными словами состоит из нескольких итераций, и происходит он до тех пор, пока показатели качества

модели не перестанут расти, а все критерии оценки модели будут удовлетворены.

В первую очередь в модель включаются все факторы с учетом функциональных зависимостей, описанных на предыдущем этапе регрессионного анализа, и строится пробная модель оценки. Затем полученные результаты моделирования тщательно анализируются, и осуществляется калибровка полученной модели за счет определения значений параметров функций факторов, наилучшим образом описывающих их зависимости от стоимости. Также в процессе моделирования производится анализ и уточнение не только вида и параметров функций, но и метода учета фактора, иными словами выдвигаются различные гипотезы о наиболее подходящем способе его измерения.

Суть метода состоит в последовательном исключении незначимых переменных из модели до тех пор, пока качество регрессионной модели не начнет существенно падать.

Модели оценки кадастровой стоимости земельных участков для индивидуальной жилой застройки в г. Тюмени для каждой из трех зон престижности были получены на основе обработки исходных данных и выполнения вышеуказанных этапов анализа (таблица 2).

Таблица 2

Результаты регрессионной статистики по трем зонам земельных участков под индивидуальное жилищное строительство

Наименование коэффициентов модели	Значения коэффициентов модели		
	Зона престижных территорий	Базовая зона со средним значением престижности	Зона непрестижных территорий
const	22,96	114,96	431,91
Доступность локального центра	-	1,17	1,06
Удаленность от центра города	2,72	1,00	1,00
Близость к зонам рекреации и особо охраняемым природным территориям	-	0,58	-
Близость к водным объектам	1,03	1,02	1,30
Доступность остановок общественного транспорта	-	-	0,80
Доступность ближайшей транспортной магистрали ведущих городских направлений	1,29	-	-
Площадь	1,10	-	1,29
Близость к источникам, представляющим собой действующую или потенциальную экологическую опасность	-	-	0,76
Уровень акустического загрязнения	97,97	128,06	0,64
Уровень озелененности	1,07	1,03	0,47
Наличие электроснабжения	-	1,21	1,21
Наличие водоснабжения	-	0,58	-
Наличие газоснабжения	1,61	-	-

Стоит отметить, что полученные модели оценки содержат 4 одинаковых переменных, оказавшихся значимыми для всех групп земельных участков: удаленность от центра города, близость к водным объектам, уровень акустического загрязнения и уровень озелененности. Остальные же факторы различны. Данный факт подтверждает гипотезу об обособленности ценообразующих процессов, действующих в разных зонах престижности.

Завершающим этапом моделирования кадастровой стоимости является этап верификации уравнения регрессии, то есть анализа полученных результатов, проводимый с целью проверки их качества и соответствия экономическим процессам и законам.

На основании проведенных проверок и рассчитанных значений критериев оценки качества моделей, следует сделать заключение о том, что уравнения регрессии адекватно описывают истинную зависимость цены от факторов стоимости, коэффициенты при независимых переменных надежны, а модели можно считать статистически значимыми и использовать для моделирования кадастровой стоимости.

Для получения итоговых моделей необходимо выполнить расчет коэффициентов исходной модели путем потенцирования полученных коэффициентов регрессии (схема 1) по формуле $a_1 = \exp(\ln a_1)$, при этом выявленные нелинейные зависимости сохраняют свой вид в обеих системах переменных.

После преобразований уравнения множественной регрессии группы земельных участков под индивидуальное жилищное строительство в Тюмени, необходимые для расчета удельного показателя кадастровой стоимости имеют вид, изображенный на схеме 1.

Следует отметить, что значимые факторы моделей, которые одинаковы для всех групп, найденные посредством корреляционно-регрессионным анализом, имеют не только разные аналитические функции зависимости кадастровой стоимости от фактора, но и отличаются даже в способе их измерения. Например, фактор удаленности от центра города в первой модели влияет на результирующий показатель и учитывается в виде дихотомической переменной (1/0), а во второй и третьей модели оказывает влияние на стоимость, имея функцию параболического вида.

Модель оценки УПКС земельных участков для ИЖС в зоне престижных территорий

$$Y = 22,96 * 2,72^{x_1} * 1,03^{f(x_2)} * 1,29^{x_3} * 1,10^{f(x_4)} * 97,97^{f(x_5)} * 1,07^{x_6} * 1,61^{x_7}$$

$$f(x_2) = \exp(-x_2^2)$$

$$f(x_4) = \ln(x_4)$$

$$f(x_5) = \exp\left(-\left(\frac{x_5}{45}\right)^{0,5}\right)$$

x_1 – удаленность от центра города, км;

x_2 – близость к водным объектам, км;

x_3 – доступность ближайшей транспортной магистрали ведущих городских направлений, км;

x_4 – площадь, м²;

x_5 – уровень акустического загрязнения, дБА;

x_6 – уровень озелененности, балл;

x_7 – наличие газоснабжения (значение фактора 1, если есть подключение к сети, иначе – 0).

Модель оценки УПКС земельных участков для ИЖС в базовой зоне со средним значением престижности

$$Y = 114,96 * 1,17^{f(x_1)} * 1,00^{f(x_2)} * 0,58^{x_3} * 1,02^{f(x_4)} * 128,06^{f(x_5)} * 1,03^{x_6} * 1,21^{x_7} * 0,58^{x_8}$$

$$f(x_1) = \exp\left(-\left(\frac{x_1}{0,75}\right)^3\right)$$

$$f(x_2) = 1,06\frac{x_2^2}{100} * 0,95^{x_2}$$

$$f(x_4) = \exp(-x_4^2)$$

$$f(x_5) = \exp\left(-\left(\frac{x_5}{50}\right)^{0,8}\right)$$

x_1 – доступность локального центра, км;

x_2 – удаленность от центра города, км;

x_3 – близость к зонам рекреации и особо охраняемым природным территориям, км;

x_4 – близость к водным объектам, км;
 x_5 – уровень акустического загрязнения, дБА;

x_6 – уровень озелененности, балл;

x_7 – наличие электроснабжения (значение фактора 1, если есть подключение к сети, иначе – 0);

x_8 – наличие водоснабжения (значение фактора 1, если есть подключение к сети, иначе – 0).

Модель оценки УПКС земельных участков для ИЖС в зоне непрестижных территорий

$$Y = 431,91 * 1,06^{f(x_1)} * 1,00^{f(x_2)} * 1,30^{f(x_3)} * 0,80^{x_4} * 1,29^{f(x_5)} * 0,76^{x_6} * 0,64^{f(x_7)} * 0,47^{f(x_8)} * 1,21^{x_9}$$

$$f(x_1) = x_1^{-1}$$

$$f(x_2) = 1,32\frac{x_2^2}{100} * 0,89^{x_2}$$

$$f(x_3) = \exp(-x_3^4)$$

$$f(x_5) = \exp\left(-\left(\frac{x_5}{1200}\right)^3\right)$$

$$f(x_7) = \ln(x_7)$$

$$f(x_8) = \exp(-x_8)$$

x_1 – доступность локального центра, км;

x_2 – удаленность от центра города, км.

x_3 – близость к водным объектам, км;

x_4 – доступность остановок общественного транспорта, км;

x_5 – площадь, м²;

x_6 – близость к источникам, представляющим действующую и потенциальную экологическую опасность (значение фактора 1, если участок попадает в санитарно-защитную зону, установленную вокруг объектов, являющихся источниками воздействия на среду обитания и здоровье человека, иначе – 0);

x_7 – уровень акустического загрязнения, дБА;

x_8 – уровень озелененности, балл;

x_9 – наличие электроснабжения (значение фактора 1, если есть подключение к сети, иначе – 0).

Рис. 2. Схема 1 – Уравнения множественной регрессии группы земельных участков под индивидуальное жилищное строительство в г. Тюмени

На основе полученных в ходе моделирования зависимостей были рассчитаны значения удельных показателей кадастровой стоимости земельных участков под индивидуальную жилую застройку, расположенных в трех зонах престижности, с целью их сопоставления с действующей кадастровой стоимостью и рыночной ценой объектов оценки.

Отнесение земельного участка к той или иной зоне производилось с использованием карты зон престижности. Расчет удельных показателей кадастровой стоимости земель производился посред-

ством подстановки значений ценообразующих факторов в одно из полученных в ходе моделирования уравнений регрессии (схеме 1).

Кадастровая стоимость земельного участка рассчитывалась как произведение удельного показателя кадастровой стоимости на площадь земельного участка (формула 4).

$$КС = УПКС * S, \text{ где} \quad (4)$$

КС – кадастровая стоимость земельного участка, руб.;

УПКС – удельный показатель кадастровой стоимости земельного участка, руб./м²;

S – площадь земельного участка, м².

Сопоставление действующей на сегодняшний день и рассчитанной по предлагаемой методике кадастровых стоимостей с рыночной ценой 322 земельных участков под индивидуальную жилищное строительство в г. Тюмени представлено в таблице 3.

Таблица 3

Оценка объективности результатов определения кадастровой стоимости земельных участков (по 322 земельным участкам)

Зона престижности	Разница действующей кадастровой стоимости и рыночной цены, %		Разница рассчитанной кадастровой стоимости и рыночной цены, %	
	недооценка	переоценка	недооценка	переоценка
Престижная	31,3	-	5,5	-
Базовая со средним значением	-	35,5	-	8,2
Непрестижная	-	29,2	-	3,1

Сравнительный анализ результатов определения кадастровой стоимости земельных участков под индивидуальное жилищное строительство с учетом дифференциации территории по престижности и их рыночных цен показывает, что удалось добиться снижения разницы расхождения между ними в зоне престижных территорий на 25,8 %, в базовой зоне – на 27,3 %, в зоне непрестижных территорий – на 26,1 %. Иными словами, рассчитанные значения кадастровой стоимости наиболее корректно описывают рыночную ситуацию, что подтверждает тот факт, что предлагаемая методика оценки кадастровой стоимости земель способна повысить объективность результатов кадастровой оценки. Полученные результаты позволяют утверждать, что влияние престижности территории на кадастровую стоимость является значительным. Данная методика может быть использована в различных регионах Российской Федерации с учетом особенностей каждого из них на локальном уровне.

Таким образом, полученные результаты позволяют с уверенностью утверждать, что влияние престижности территории на кадастровую стоимость является значительным. Данная методика может быть использована в различных регионах России с учетом особенностей каждого из них на локальном уровне.

Список литературы

1. Блюмин С.Л. Модели и методы принятия решений в условиях неопределенности: Липецк. ЛЭГИ, 2001. 138 с.
2. Кажухметова Н.К., Евтушкова Е.П. Устойчивое развитие сельских территорий // Актуальные вопросы науки и хозяйства: новые вызовы и решения. Сборник материалов I Международной студенческой научно-практической конференции. 2016. С. 627-631.
3. Шабаева Ю.И. Групповая экспертная оценка значимости факторов на основе использования метода парного сравнения // Инженерный вестник Дона. 2014. 220 с.
4. Никитин Д.Е., Евтушкова Е.П. Кадастровая оценка земельных участков индивидуальной жилой застройки города Тюмени с учетом ограничений и обременений. В сборнике: Актуальные вопросы

науки и хозяйства: новые вызовы и решения Сборник материалов LI Международной студенческой научно-практической конференции. 2017. С. 103-106.

5. Чугай В.Н., Евтушкова Е.П. Кадастровая оценка земель средних, больших и крупных населённых пунктов с учётом взаимной зависимости ценообразующих факторов, на землях индивидуальной застройки. В сборнике: Актуальные вопросы науки и хозяйства: новые вызовы и решения Сборник материалов LI Международной студенческой научно-практической конференции. 2017. С. 161-163

УДК 330

ПРОБЛЕМА СТИМУЛИРОВАНИЯ ТРУДА И ПУТИ ИХ РЕШЕНИЯ

БЕСЧАСТНОВА НАТАЛЬЯ ВЯЧЕСЛАВОВНА

к.э.н., доцент

КУРБАНГАЛЕЕВ РУНИС ЗАЛЬФИРОВИЧ

Студент группы ЭК-453

Институт экономики и управления, УГАТУ

Аннотация: в данной статье представлен вопрос о стимулировании труда работников предприятий, рассмотрены проблемы стимулирования труда, а также описаны возможные пути решения данных проблем.

Ключевые слова: стимулирование, труд, оплата труда, эффективность производства.

THE PROBLEM OF INCENTIVES AND WAYS OF THEIR SOLUTION

Beschastnova Natalia Vyacheslavovna,
Kurbangaleev Runis Zalfirovich

Abstract: this article presents the issue of stimulation of workers of enterprises, the problems of stimulation of labor, and describes possible solutions to these problems.

Key words: stimulation, labor, remuneration, production efficiency.

Как показывает опыт, в России на предприятиях существует ряд проблем по поводу стимулирования наемных работников. Существенной проблемой в области управления производством является достаточно большое опережение темпов роста заработной платы над темпами роста производительности труда, а это приводит к снижению стимулирующей силы заработной платы. Система оплаты труда должна создавать у работников чувство уверенности и защищенности, а также включать средства стимулирования и мотивации.

Стимулирование труда — это способ вознаграждения работников за их участие в производстве, который основывается на сопоставлении требований технологии и эффективности труда.

Важно отметить, что прежде всего стимулирование труда – это внешнее побуждение, которое влияет на человека в сфере труда, т.е. материальная оболочка мотивации работника.

У стимулирования труда есть три важные функции.

Во-первых, это экономическая функция, которая говорит о том, что стимулирование труда влияет на повышение эффективности производства на предприятии, так как повышается качество продукции и производительность труда в целом.

Во-вторых, стимулирование имеет социальную функцию, которая выражается в формировании социальной структуры общества через уровень доходов людей, который зависит от воздействия на них стимулов.

И третья функция – нравственная, которая выражается в том, что стимулы к труду формируют активную жизненную позицию людей и высоконравственный климат в обществе в целом.

Стимулом называется некое воздействие на работника со стороны, которое несет цель побуждения его к эффективной деятельности. У стимула есть две стороны. Со стороны начальства предприятия целью стимула работника является повышение эффективности труда и качества выполняемой им продукции. Со стороны самого работника это возможность получения дополнительных благ. [2]

В России часто встречаемыми проблемами на предприятиях являются:

1. Неправедливая оплата труда руководителей, служащих и специалистов, также необоснованное соотношение в оплате их труда;
2. Отрицательное отношение персонала к размеру заработной платы и к действующей системе оплаты труда;
3. Необъективная оценка индивидуальных трудовых показателей работников предпринимателем или же вообще ее отсутствие;
4. Недостаточно гибкий механизм формирования заработной платы и его неспособность реагировать на изменения в качестве труда отдельного рабочего и т.д.

Все эти проблемы вполне решаемы, если опереться на российский и зарубежный опыт.

Например, недостаточную гибкость в оплате труда можно решить с помощью введения современных форм вознаграждения, которые будут зависеть от результатов трудовой деятельности работника. Такие формы представляют собой гибкие системы оплаты, где помимо постоянного заработка есть еще и переменная часть в виде участия в прибылях, коллективных премий и др.

Что касается необъективной оценки результатов деятельности персонала, то они связаны также с устаревшим механизмом оплаты труда, который не учитывает индивидуальные достижения отдельного работника и результат деятельности самого предприятия в целом. Поэтому для справедливой оценки может быть создана система на основе описания рабочего места и должностных обязанностей рабочего для определения постоянной части заработной платы.

Говоря о справедливой оплате труда руководителей, нужно отметить, что она должна быть основана на тех же принципах, но применяя специальные для руководителей показатели, которые учитывают сложность решаемых задач, уровень ответственности, число подчиненных и т.д.

Благодаря применению гибких систем оплаты труда, использованию обоснованной оценки рабочего места и должностных обязанностей и последующим участием работников в прибылях и коллективных премиях может быть преодолено отрицательное отношение работников организации к действующей системе оплаты труда и размеру этой оплаты.

Результатом действия системы стимулирования на предприятии должно быть повышение эффективности деятельности предприятия, чего можно добиться, в свою очередь, за счет повышения эффективности и качества труда каждого работника предприятия. Поэтому применяются как материальные, так и нематериальные формы стимулирования персонала. Они включают в себя заработную плату, системы премирования, моральные стимулы, стимулирование работников, которые занимаются творческим трудом, а также применение свободного графика работы и социальные льготы для сотрудников.

Предприниматель должен учитывать и такой показатель, как индекс потребительских цен, который не зависит от эффективности и качества труда работников и коллектива предприятия в целом. Наличие этого показателя делает необходимым автоматическую индексацию заработной платы с учетом изменения индекса цен за определенный период. [1]

Система стимулирования на предприятии должна четко определять свои цели, определять систему оценки, период и сроки выплат вознаграждения. Любые виды стимулирования должны быть целевыми и гласными, потому что ожидать от работников улучшения эффективности и качества работы можно только когда они знают, что их труд оплачивается справедливо. Поэтому система стимулирования труда должна действовать по принципу соответствия оплаты труду.

Говоря о системе стимулирования персонала, необходимо выделить основные требования к ней. К таковым можно отнести:

- 1) ясность и конкретность системы стимулирования в целом, положений о заработной плате и дополнительных выплатах;

- 2) четкое изложение трудовых обязанностей работника;
- 3) создание системы объективной оценки работников и исключение субъективности в оценке;
- 4) зависимость размера заработной платы от сложности и ответственности работы;
- 5) возможность неограниченного роста заработной платы с ростом индивидуальных результатов работника;
- 6) учет в оплате труда уровня значимости тех или иных работ для предприятия;
- 7) равная оплата работников с одинаковой сложностью и ответственностью выполняемых работ в различных подразделениях предприятия (относится к базовой оплате без учета дополнительных выплат по результатам). [2]

Таким образом, при создании системы стимулирования необходимо учитывать весь комплекс вопросов, включая и государственное регулирование размера оплаты труда.

В целом же, по оценке, около 80 % западных корпораций, действующих на российском рынке, и до 50% местных лидирующих компаний теряют своих менеджеров в связи с переходом их к конкурентам.

Было проведено исследование эффективности методов стимулирования работников. Используемые компаниями формы поощрения можно разделить на несколько групп.

Первая группа:

- ценные подарки - в 64 компаниях;
- моральные поощрения (благодарности, почетные грамоты и т.п.) - в 58 компаниях;
- отгулы и дополнительные отпуска - в 40 компаниях.

Вторая группа менее распространена:

- внесение имени сотрудника в анналы истории;
- вывешивание портрета наиболее отличившихся на доску почета;
- награждение памятными значками - в 11 компаниях.

Третья группа выглядит несколько экзотично:

- 6 компаний в качестве поощрений берут у сотрудников в долг под проценты;
- 3 - предлагают сотрудникам участие в прибыли;
- 2 компании даже продают сотрудникам акции.

Если применить комплексную оценку по признаку “эффективно - дешево”, то на первом месте, по оценкам респондентов, стоят медицинское обслуживание и выдача ссуд. На втором - оплата проезда. Далее, в порядке убывания, - страхование, питание, обучение и др.

Обращает на себя внимание и то, что оценка эффективности и затратности компенсационных пакетов вызвала затруднения у весьма значительной части респондентов (от 39 до 67 %% от числа использующих по различным их составляющим).

Доля респондентов, затруднившихся с оценкой иных форм поощрения персонала гораздо ниже (от 17 до 33 %, практикующих ту или иную форму поощрения), чем попавших в это же положение при оценке компенсационного пакета (от 39 до 67 %%).

Снова применив комплексную оценку по признаку “эффективно - дешево”, получим следующий рейтинг.

Самое сильное мотивирующее воздействие оказывают (в порядке убывания):

- привлечение средств персонала под %%;
- моральные поощрения;
- занесение в книгу истории организации или на доску почета,
- награждение туристическими путевками, памятными значками и т.п.;
- отгулы, дополнительные отпуска и ценные подарки.

Особого комментария требуют случаи долевого участия персонала в прибыли и продажи сотрудникам акций компании. [3]

Количество компаний, реализующих подобные программы невелико, и судя по распределению оценок, использование этих форм поощрения и мотивации только апробируется. Как следствие, у компаний нет однозначного мнения на этот счет.

Можно прогнозировать успешность этих программ и их распространение, если они будут подкреплены реальным участием персонала в управлении, или будут направлены на закрепление персонала в компании, реструктуризацию доходов персонала и т.п.

Не существует единых методов мотивации персонала, эффективных во все времена и при любых обстоятельствах. Однако, любой метод, применяемый руководителем, основан на выбранной фирмой стратегии управления человеческими ресурсами. Выбор конкретного метода мотивации должна, в первую очередь, определять общая стратегия управления персоналом, которой следовала или желает следовать фирма.

Список литературы

1. Грачев М. В. Суперкадры. Управление персоналом в международной корпорации 2012;
2. Комарова Н. Мотивация труда и повышение эффективности работы.// Человек и труд.- 2014;
3. Мотивация персонала - <https://studfiles.net/preview/5885068/page:5/>.

МЕНЕДЖМЕНТ

УДК 336.671

ОСОБЕННОСТИ РАСПРЕДЕЛЕНИЯ И ИСПОЛЬЗОВАНИЯ ПРИБЫЛИ ПРЕДПРИЯТИЯ

ГЕРАСИМОВ КИРИЛЛ БОРИСОВИЧ

к.э.н., доцент

ЛАПИН ЕВГЕНИЙ АЛЕКСАНДРОВИЧ

Магистрант

ФГАОУ ВО Самарский национальный исследовательский университет
имени академика С.П. Королёва

Аннотация: Прибыль – главный и зачастую единственный мотив деятельности любого предприятия. Поэтому её распределение, и использование вопрос первостепенной важности. В представленной статье обозначены теоретические особенности и принципы распределения и использования прибыли предприятия. Продемонстрировано распределение прибыли на примере ПАО «Аэрофлот» и ПАО «Сбербанк».

Ключевые слова: распределение прибыли, использование прибыли, предприятие, экономические отношения.

FEATURES OF DISTRIBUTION AND USE OF ENTERPRISE'S PROFIT

Gerasimov Kirill Borisovich,
Lapin Evgeny Alexandrovich

Abstract: Profit is the main and often the only motive for the activity of any enterprise. Therefore, its distribution, and use is of paramount importance. In the article presented, theoretical features and principles of distribution and use of enterprise profits are indicated. The distribution of profit is demonstrated using the example of PJSC Aeroflot and PJSC Sberbank.

Key words: distribution of profits, use of profit, enterprise, economic relations

Как известно, основная цель любой предпринимательской деятельности – это извлечение прибыли [3].

В работах российских ученых, например, Ковалева В.В., прибыль определяется как суммарный доход от деятельности компании или предприятия за вычетом совокупных издержек [2]. Другие исследователи, такие как, Вечканов Г.С, определяют прибыль как разницу между полученной финансовой выгодой (выручка от реализации производимых товаров или услуг) и понесенными расходами (приобретение, производство, сбыт и доставка товаров и услуг) [4].

Прибыль является самым важным показателем, который характеризует эффективность предпринимательской деятельности, и, следовательно, производства и качество производимой продукции. Это показатель рентабельности бизнеса, то, ради чего и затевается вся предпринимательская деятельность. Именно ради прибыли производится товар или услуги, минимизируются издержки, проводятся аудиторские мероприятия, оптимизируется, совершенствуется любая компания.

Согласно современной науке, прибыль как важнейшая категория экономических отношений, выполняет определенные функции [1]:

- выражает суммарные выгоды, полученные в результате функционирования организации;
- одна из черт, характеризующих прибыль – это стимулирующая функция. Ее смысл состоит в том, что она одновременно оказывается и финансовым результатом, и основным компонентом финансовых источников предприятия. Истинное гарантирование принципа самофинансирования устанавливается полученной прибылью;

- прибыль является одним из очагов формирования разных уровней бюджетов предприятий [5].

Распределение и использование прибыли есть главный хозяйственный процесс, обеспечивающий реализацию потребностей владельцев бизнеса и формирование денежных поступлений в государственную казну.

Устройство механизма распределения прибыли выстроено таким образом, чтобы максимально содействовать увеличению эффективности производства и оптимизации издержек предприятия. Объектом распределения является балансовая прибыль предприятия. Под ее распределением понимается направление прибыли в федеральный и местный бюджет через налоги и другие платежи, а также направление прибыли по статьям использования на предприятии.

Рассмотрим принципы распределения прибыли.

- прибыль, получаемая компанией в результате производственной, экономической и финансовой деятельности компании, распределяется между государством и предприятием, как правило в пропорциях 20/80, в которой 20% прибыли поступает государству в виде налогов;

- прибыль для государства поступает в соответствующие бюджеты в виде налогов и сборов. Состав и ставки налогов, порядок их исчисления и взносов в бюджет устанавливаются законодательно, налоговым кодексом РФ. На сегодняшний день, базовая ставка налога на прибыль составляет 20%, из которых, 3% направляется в федеральный бюджет и 17% в региональный;

- размер прибыли компании, оставшейся в её распоряжении после необходимых расчетов с федеральной налоговой службой, не должна снижать её вовлеченности в увеличении объема производства и улучшении результатов производственно-хозяйственной и финансовой деятельности;

- прибыль, остающаяся в распоряжении предприятия, в первую очередь направляется на накопление, обеспечивающее его дальнейшее развитие, и только в остальной части – на потребление [6].

В условиях рыночной экономики, на предприятии распределению подлежит чистая прибыль, то есть прибыль, оставшаяся в распоряжении предприятия после уплаты налогов и других обязательных платежей. Из нее взимаются различного рода санкции, уплачиваемые в бюджет и ряд внебюджетных фондов.

Чистая прибыль (рассчитывается по формуле: прибыль-налоги) предприятия, используется им самостоятельно и направляется на дальнейшее развитие предпринимательской деятельности [7].

Для каждой организационно-правовой формы предприятия законодательно установлен соответствующий механизм распределения прибыли, остающейся в распоряжении предприятия, основанный на особенностях внутреннего устройства и регулирования деятельности предприятий соответствующих форм собственности. Механизмы уплаты налогов законодательно регулируются Налоговым кодексом РФ.

Наряду с финансированием производственного развития прибыль, остающаяся в распоряжении компании, может направляться на удовлетворение потребительских и социальных нужд, выплату дивидендов акционерам. Так, из этой прибыли выплачиваются единовременные вознаграждения и пособия сотрудникам, уходящим на пенсию, а также прибавки к пенсиям, совершаются расходы по оплате добавочных отпусков сверх установленной законом продолжительности.

Общая схема направлений распределения прибыли предприятия может выглядеть так: из полученной до налогообложения прибыли в первую очередь выплачиваются платежи в бюджет, это различного рода налоги (на прибыль, на землю, транспортные средства и т.д.). Оставшаяся после уплаты всех налогов чистая прибыль, в свою очередь, может направляться по следующим направлениям:

- выплата дивидендов акционерам;

- фонд накопления (капитализируемая часть прибыли, это, например, фонды развития производства);
- фонд потребления (потребляемая часть прибыли, например, фонды материального поощрения сотрудников);
- резервный фонд компании;
- благотворительность.

Для более корректного понимания теории распределения и использования прибыли, необходимо рассмотреть несколько практических примеров. Ниже будут рассмотрены примеры распределения прибыли на примере ПАО «Аэрофлот» и ПАО «Сбербанк».

Пример распределения прибыли ПАО «Аэрофлот» полученной в 2016 году представлен на рисунке 1.



Рис. 1. Распределение прибыли ПАО «Аэрофлот» в 2016 г.

Как видно на рисунке 1: одной из главных статей распределения прибыли ПАО «Аэрофлот» является выплата дивидендов. Так решил совет директоров. Из 30 816 800 тыс. руб. полученной прибыли решено было выплатить дивидендов на 19 413 018 тыс. руб., т.е. в процентном соотношении, 63% прибыли.

Еще 3 375 тыс. руб. или 0,001% прибыли направилось на выплату вознаграждения ревизионной комиссии.

Оставшаяся часть, 11 400 407 тыс. руб. или 37% чистой прибыли в совокупности с 7 885 708 тыс. руб. нераспределенной прибыли за предыдущий период направлены на финансирование капитальных вложений, погашение убытка за 2015 год, вознаграждение сотрудников, а также пополнение Фонда финансирования целевых программ и непредвиденных расходов.

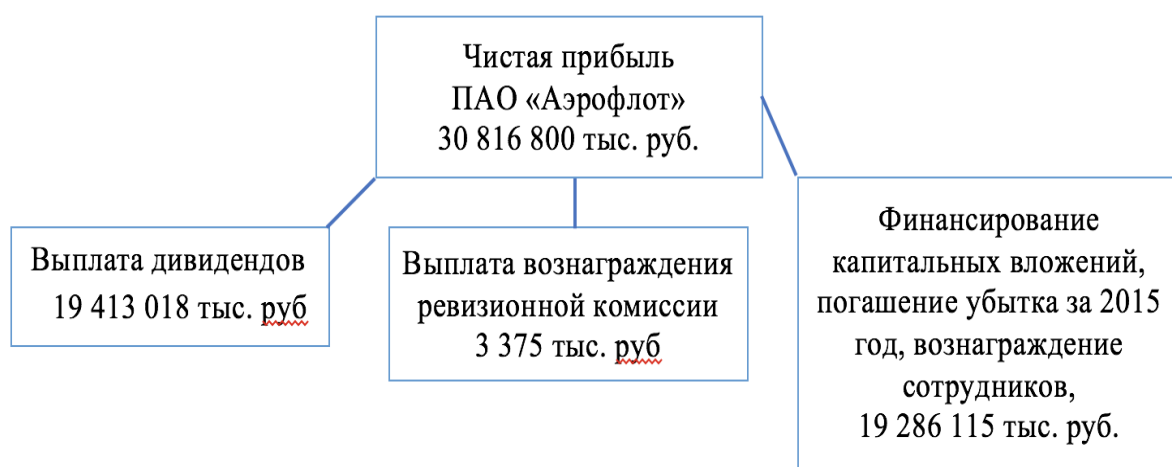
Общая сумма по ветвям распределения прибыли не равна значению чистой прибыли ввиду того, что при распределении прибыли за 2016 год учитывалась и неиспользованная чистая прибыль предыдущих периодов.

Очевидно, что ПАО «Аэрофлот» тратит большую часть прибыли (63%) на выплату дивидендов.

Как было сказано ранее, каждая компания сама решает вопрос распределения и использования прибыли после уплаты всех необходимых платежей и налогов в бюджет. Целесообразно рассмотреть и другой пример распределения прибыли. На рисунке 2 представлен пример распределения прибыли ПАО «Сбербанк» полученной за 2016 отчетный год.



Рис. 2. Распределение чистой прибыли ПАО «Сбербанк» в 2016 г.

Акционерный совет ПАО «Сбербанк» постановил использовать 135 521 688 тыс. руб. или 27% чистой прибыли на выплату дивидендов акционерам. Решение было принято на основании рекомендаций наблюдательного совета компании.

Оставшиеся 362 767 745 тыс. руб. или 73% прибыли было решено оставить в составе нераспределенной прибыли ПАО «Сбербанк». Эти денежные средства компания может распределить в дальнейшем, как посчитает нужным на любые цели.

Механизм распределения прибыли ПАО «Сбербанк» достаточно прост: наблюдательный совет разрабатывает и вносит свои предложения, а совет акционеров их утверждает.

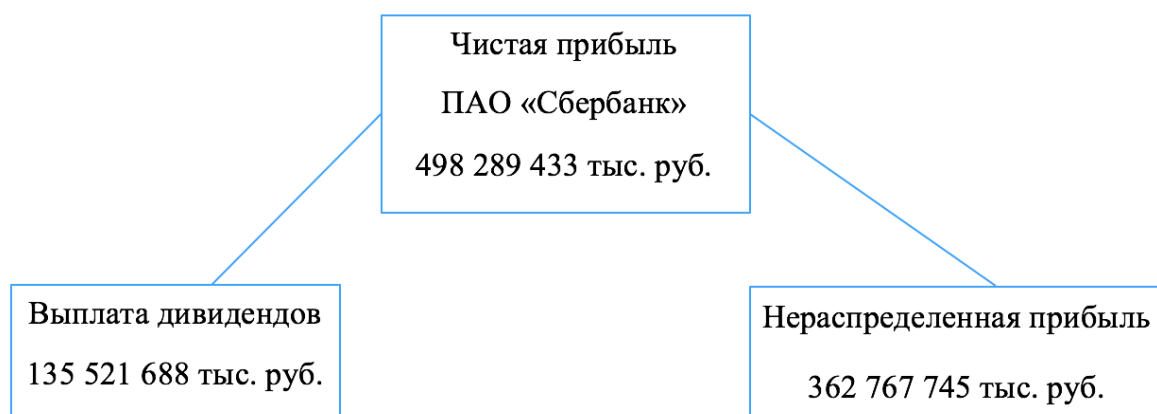
Очевидно, что Сбербанк более осторожен в использовании прибыли, в сравнении со стратегией Аэрофлота, это связано с двумя факторами: другими взглядами и мнениями наблюдательного совета Сбербанка, и спецификой бизнеса.

Подводя итог, хотелось бы еще раз отметить, что прибыль является основным мотивом деятельности любого бизнеса. Получая прибыль, встает вопрос о ее распределении и использовании. Под распределением прибыли подразумевается адресование прибыли в бюджет государства (уплата налогов и других платежей) и по статьям пользования на предприятии. Законодательно распределение прибыли координируется в той ее части, которая попадает в бюджеты разных уровней в виде налогов и других неизбежных платежей. Установление направлений расходования прибыли, остающейся в распоряжении предприятия, структуры формируемых фондов, ход их использования состоит в компетенции самого предприятия.

Список литературы

1. Богатырев В.Д., Герасимов Б.Н. Основы теории управления экономическими системами. – Самара: Изд-во Самар. гос. аэрокосм. ун-та, 2008. – 260 с.
2. Вечканов Г.С. Современная экономическая энциклопедия. – СПб: Лань, 2016 – 36 с.
3. Герасимов Б.Н. Корпоративное управление. – Самара: СФ ГОУ ВПО МГПУ, 2008. – 374 с.
4. Ковалев В.В. Введение в финансовый менеджмент. – М.: Финансы и статистика, 2007. – 768 с.
5. Колчина Н.В. Финансы организаций (предприятий): учебник / Н.В. Колчина, Г.Б. Поляк и др. М.: ЮНИТИ, 2015 – 102 с.
6. Самсонов В.Ф. Финансовый менеджмент. – М: Кнорус, 2015 – 142 с.
7. Стажкова М.М. Финансовый анализ. – М: НалогИнфо, 2015 – 150 с.

УДК 331

СИСТЕМА ОБУЧЕНИЯ E-LEARNING В РОССИИ

АВДЕЕВ ДМИТРИЙ ДМИТРИЕВИЧ

Студент

ФГБОУ ВО Российская академия народного хозяйства государственной службы при Президенте РФ, Волгоградский институт управления

Аннотация: Рассматривается система дистанционного обучения E-Learning, дается определение её понятию, описываются основные особенности и недостатки данной системы, а также дается оценка эффективности функционирования системы дистанционного обучения E-Learning на Российских предприятиях.

Ключевые слова: Обучение персонала, дистанционное обучение, E-Learning, система электронного обучения, персонал.

E-LEARNING TRAINING SYSTEM IN RUSSIA

Avdeev Dmitry Dmitrievich

Abstract: The system of distance learning E-Learning is considered, its concept is defined, the main features and shortcomings of this system are described, and also the efficiency of the E-Learning distance learning system at Russian enterprises is estimated.

Keywords: Personnel training, distance learning, E-Learning, e-learning system, personnel.

В настоящее время одним из важнейших условий успешного существования организации является своевременное и качественное обучение персонала. Профессиональное обучение персонала особенно актуально в период быстро меняющихся технологий, когда научно-технический прогресс не стоит на месте. Своевременно обученный персонал является главным конкурентным преимуществом в достижении стратегически важных целей для компании. Следовательно, работая на предприятии, сотрудник должен постоянно повышать свой уровень профессиональных знаний, осваивая теоритическую часть профессии и нарабатывая практические навыки. И наиболее быстрым и удобным способом обучения персонала являются системы дистанционного обучения, то есть система E-Learning.

Применение систем дистанционного обучения считается наиболее актуальным для крупных холдингов, где работает большое количество сотрудников. Данный вид обучения позволяет им развивать свои профессиональные качества не покидая своего рабочего места. Но это вовсе не говорит о сложности внедрения данной системы для малых предприятий.

Наоборот же, инструменты и методы, использующиеся в системе E-Learning, позволяют небольшой компании с успехом применять различные системы дистанционного обучения.

М. Аллен определяет E-Learning как систему обучения при помощи информационных и электронных технологий [1, с. 3]. E-Learning – это невероятный прорыв в области технологий и вовлечения в эти технологии человека.

E-Learning открывает безграничные возможности для обучения. Ведь само пространство, посредством которого происходит обучение, оно безгранично. Это Интернет, Глобальная Сеть, Всемирная паутина и т.д.

Данная система подразумевает самостоятельный процесс обучения работника посредством использования электронных материалов, персонального компьютера и получение консультаций, советов и рекомендаций у удаленного преподавателя [1, с. 4].

Ключевой особенностью данной системы является то, что база знаний, проекты обучения, инструменты и учебные мероприятия, определяются непосредственно на предприятии. Следовательно, каждая организация может в соответствии со своими целями и задачами скомпоновать наиболее подходящую программу обучения или заказать готовую программу у организаций которые специализируются на этом.

Также особенностью является интерактивность системы E-Learning, то есть информационный обмен между элементами этой системы, как непосредственно между субъектами обучения, так и между субъектами и источником знания.

Благодаря системе электронного обучения E-Learning, процесс подготовки персонала может осуществляться в любом структурном подразделении, независимо от того, насколько далеко предприятие расположено от главного офиса компании.

При внедрении системы E-Learning можно использовать услуги сторонних организаций, которые занимаются развитием персонала, а также и свой собственный опыт: внутренние тренинги, учебные пособия и семинары. При использовании внешнего источника обучения, компании предоставляется обширный выбор из предлагаемых специализированных образовательных учреждений, предлагающих различные тренинги и семинары, связанные с внедрением последних научных достижений, совершенствованием технологического процесса и выходом на новый сегмент рынка.

Система обучения E-Learning позволяет осуществлять процесс подготовки персонала фактически не отрывая его от профессиональных обязанностей и не покидая своего рабочего места. Данная система предполагает гибкое управление процессом обучения, унифицированный процесс сбора данных о достигнутых результатах и проведенных мероприятиях [2, с. 91].

Система дистанционного обучения находит свое признание среди молодых специалистов, которые идут в ногу с техническим прогрессом. Благодаря этой системе, работник имеет возможность получать учебные материалы в электронном виде, что в свою очередь дает возможность повышать свои профессиональные знания даже за пределами рабочего места, находясь в дороге на работу.

Применение электронного обучения во многих современных компаниях вызвано рядом обстоятельств. Стремительное развитие современного мира требует от компаний быстрых и дешевых процессов получения и распространения знаний между работниками, что в свою очередь не может сделать традиционная система обучения.

Именно E-Learning является тем инструментом, который способен решить эту проблему. Использование на практике данной системы позволяет организации поддерживать свою конкурентоспособность и отвечать требованиям современного мира.

Эффективность действия системы, напрямую зависит от того, как четко сформулирована цель обучения, насколько сильно руководство компании вовлечено в обучение персонала, а также от построения системы оценки приобретенных знаний и практических навыков и применение сотрудниками их на практике.

Как и любая система, E-Learning имеет свои недостатки. Одним из них является высокая стоимость реализации данной системы, а также отсутствие желания у руководства компании применять подобные подходы к обучению. Если данная система будет применяться хаотично, без упора на цели и задачи компании, то польза от данных мероприятий будет нулевой.

Для того чтобы реализовать данную систему необходимо не только определить основные цели обучения, но также определить основных субъектов обучения, подготовить учебную программу и инструменты для ее реализации.

Электронные системы обучения в наибольшей степени удовлетворяют потребности современных организаций, тем самым вытесняя традиционные формы, сочетая в себе их основные преимущества: более эффективную интерактивную среду обучения фактически без отрыва от рабочего места, а также подбирая оптимальные программы обучения для конкретного предприятия.

В Российских реалиях применение систем E-Learning не нашло достаточно широкого применения. Подобные программы встречаются единично в крупных организациях, и, как правило, создаются на заказ. Для применения данной системы в нашей стране требуются огромные усилия, а также госу-

дарственная поддержка как организаций, которые внедряют данную систему, так и компаний, занимающихся разработкой теоретических проектов для внедрения их на практике.

Руководству российских компаний необходимо принять важность данной системы обучения, в противном случае, спустя несколько лет, когда применение данной системы для российского рынка станет нормой, российские предприятия будут вынуждены пользоваться услугами зарубежных компаний, которые к тому времени наберут достаточно опыта в проведении этих проектов.

Список литературы

1. Аллен М. E-learning: Как сделать электронное обучение понятным, качественным и доступным / М. Аллен // Альпина Паблишер. – 2006. – С. 3-4.
2. Андреев А.А. Интернет в системе непрерывного образования / А.А. Андреев // Высшее образование в России. – 2005. – №7. С. 91.

УДК 330

ТЕХНОЛОГИЯ РАЗВИТИЯ ОРГАНИЗАЦИОННОЙ КУЛЬТУРЫ НА ДИАГНОСТИЧЕСКОЙ ОСНОВЕ

ДЖАБАЕВ МАКСИМ АРСЕНТЬЕВИЧ

студент
ФГБОУ ВО «Российская академия народного хозяйства и государственной службы при
Президенте РФ»
Волгоградский институт управления

Аннотация: Овладев навыком управления процессом изменения организационной культуры, руководитель получит не просто эффективный в современных условиях инструмент управления, он запустит, по сути, механизм «выращивания» персонала, который может и хочет (по определению организационной культуры) приблизить своё предприятие к успеху. В статье автором рассмотрены теоретические и практические аспекты технологии развития организационной культуры.

Ключевые слова: Организационная культура, технология развития, организационные ценности, диагностика, технология управления, инструмент оценки OCAI.

TECHNOLOGY FOR THE DEVELOPMENT OF ORGANIZATIONAL CULTURE ON THE BASIS OF THE DIAGNOSTIC

Dzhabaev Maxim Arsentievich

Abstract: Having Mastered the skill of managing the process of changing the organizational culture, the Manager will get not just an effective management tool in modern conditions, he will launch, in fact, the mechanism of «growing» personnel who can and wants (according to the organizational culture) to bring their company closer to success. In the article the author considers theoretical and practical aspects of technology development organizational culture.

Keywords: Organizational culture, development technology, organizational values, diagnostics, management technology, OCAI assessment tool.

В современных условиях развитая организационная культура выступает не только как предмет гордости фирмы и как средство привлечения высококлассных специалистов, но и как благоприятная платформа, обеспечивающая создание социально-экономического пространства с явными конкурентными преимуществами организации: синергией командной работы, мотивацией и лояльностью сотрудников и, как следствие, наивысшей производительностью.

Что же нужно предпринять для того, чтобы инструментом развития организации стала корпоративная культура и что нужно сделать, чтобы по итогам развития организационной культуры возникли положительные изменения в фирме? Из-за того, что в каждый момент времени любая ситуация уникальна для организации, как и сама организация, то резонно говорить лишь об общей технологии развития организационной культуры, подразумевающей последовательность действий по проектированию ее изменений. [3, 48.].

Для того чтобы представить процесс изменения организационной культуры, автором были разработаны следующие основные этапы:

Этап 1. Данный этап подразумевает проведение диагностики существующей организационной

культуры и позволяет ответить на вопрос «где мы сейчас?». Любой процесс изменений следует начинать с диагностики, поскольку нас интересует конкретно наша организация и наша ситуация.

Например, К. Камероном и Р. Куинном были обобщены теоретико-практические изыскания, и была разработана следующая классификация подходов в области измерения и диагностики организационных культур:

1. Холистический подход. Суть данного подхода заключается в том, что исследователь организационной культуры (далее – исследователь) полностью погружается в организационные процессы и действует как сопричастный сотрудник, цель которого – стать полноценным членом организации, частью «ядра» организации.

2. Метафорический подход. Данный подход иногда называется языковым из-за сопричастности и непрерывного наблюдения. Задачей исследователя является изучение существующих в организации мифов, легенд, бытующих рассказов и бесед, фирменных анекдотов.

3. Количественный подход. Смысл подхода заключается в том, что исследователем проводится оценивание конкретных проявлений организационной культуры путем использования вопросников и проведенных собеседований. Роль исследователя – это роль социолога, психолога, официального диагноста.

Одним из ярких представителей холистического подхода является Э. Шейн, которым была разработана модель клинического исследования организационной культуры. Эффективность данной модели заключается в том, что она дает возможность исследователю более глубоко погрузиться в изучаемую им культуру и исключает неактуальные или малозначимые параметры исследования с позиции изучения культурной динамики конкретной организации. [4, с. 150].

Разработчиками и приверженцами второго, метафорического подхода являются Г. Хофштеде, Р. Акофф, Д. Кунде и Ф. Тромпенаарс. Данный подход лежит на стыке двух путей – экспериментального и этнографического и является традиционным способом в изучении организационных культур благодаря проведению анкетирования и опросов. [1, с. 215].

Третий, количественный подход, по мнению К. Камерона и Р. Куинна, является наиболее эффективным при изучении организационных культур, при условии, что будет соблюдаться четкая формулировка вопросов оценочно-интерпретированной системы.

Этими исследователями была разработана и успешно апробирована методика оценки организационной культуры – инструмент оценки OCAI (Organisational Culture Assessment Instrument), суть которой заключается в измерении организационной культуры методом диагностирования доминирующих культур по типу: клановая (семейная), адхократическая (творческая), рыночная (предпринимательская) и иерархическая (бюрократическая).

Если при диагностике организационной культуры использовать инструменты оценки – OCAI, то Этап 1 будет состоять из следующих трёх действий.

Действие 1. Работа с анкетой, состоящей из двух частей. Первая часть анкеты направлена на измерение существующей организационной культуры. Сотрудникам необходимо ответить на вопрос: «Какая организационная культура присуща организации на данный момент времени?». Вторая часть анкеты направлена на определение будущего желаемого состояния организации и содержит вопрос: «Какой должна быть организационная культура в ближайшей перспективе, при условии сохранения / завоевания успеха?».

Действие 2. Следующее действие заключается в построении профиля существующей организационной культуры. Алгоритм действий для построения профиля:

1. Нанесение средних показателей оценки для каждой из альтернатив в форму диаграммы с названием «профиль организационной культуры»;

2. Соединение отмеченных в каждом квадранте форм точек таким образом, чтобы получился четырёхугольный многоугольник;

3. Повторение того же алгоритма действий по каждому вопросу в отдельности.

Результатом должно стать построение семи профилей организационной культуры, шесть из которых – частные, один – результирующий, главный.

Действие 3. Суть третьего действия заключается в построении профиля желаемой (идеальной) организационной культуры. Профиль существующей культуры обозначается сплошной линией фигуры, поверх которой пунктирной линией наносится профиль предпочтительной организационной культуры.

Этап 2. Для данного этапа характерна разработка «видения» предпочтительной организационной культуры. Главный вопрос: «Куда мы хотим прийти?». Задачей второго этапа технологии развития культуры является проведение сравнительного анализа главных профилей существующей и предпочтительной организационной культуры. Определяется «главное видение» того, к какой организационной культуре будет стремиться фирма для сохранения / достижения успеха в течение 3-5 лет. Очень важно, чтобы в проведении анкетирования участвовали не только рядовые сотрудники, но и руководители высшего звена: менеджеры, топ – менеджеры, первые руководители. На основании их общего мнения вырабатывается единое «видение» профиля организационной культуры, идеального для дальнейшего развития организации.

Этап 3. Третий этап подразумевает проектирование стратегии перехода от существующей организационной культуры к наиболее предпочтительной (идеальной) культуре. Главный вопрос: «Какой путь нам предстоит, и как его лучше пройти?». Сопоставляя различия между «настоящим профилем» и «идеальным», предстоит решать ряд вопросов, например: какие характеристики организационной культуры усилить / уменьшить, какие оставить прежними, а какие полностью исключить; какие действия и в каком порядке следует выполнять; какими показателями руководствоваться при определении результативности и так далее. Например, ослабление типов «рынок – бюрократия», но усиление квадрантов «семья – инновация».

Этап 4. Четвертым, завершающим этапом является диагностика профессиональной компетентности менеджеров в аспекте организационной культуры. Главный вопрос: «Кто нас поведёт?». Пренебрежение значимости руководителем данного этапа является серьезной ошибкой. Важно знать, что каждый тип организационной культуры предоставляет свои требования к менеджеру, его качествам, компетенциям и навыкам. Т. О. Соломанидина, опираясь на исследования К. Камерона и Р. Куинна, в своих работах описывает четыре категории навыков менеджера, идеального для четырёх типов культуры. [5, с. 344].

Для клановой культуры предпочтительными навыками менеджера являются: управление бригадами, управление межличностными взаимоотношениями и их поддержка, управление совершенствованием других.

Идеальные навыки менеджера для адхократического типа культуры: управление новаторством, стратегическое управление, управление непрерывным развитием.

Значимые предпринимательские навыки менеджера: управление конкурентоспособностью, стимулирование активности наёмных работников, управление обслуживанием потребителей.

Для иерархического типа культуры значимыми навыками менеджера являются: управление развитием культуры, управление системой контроля, управление координацией.

Необходимо также отметить, что анализ профессиональной подготовленности менеджеров для управления в «идеальной» для данной организации организационной культуре является очень важным этапом, требующим особого подхода к его проведению.

Таким образом, очевидно, что необходимо повысить часть менеджеров со среднего на высший уровень, провести их рокировку с менеджерами высшего уровня. На освободившиеся в среднем уровне места следует продвигать подготовленных менеджеров низового звена. Осуществляя всё мною выше озвученное, организация получает мотивированный на изменения персонал и эффективные на всех уровнях управленческие команды. Действенным инструментом развития организации становится организационная культура.

Список литературы

1. Камерон, К. Диагностика и измерение организационной культуры / К. Камерон, Р. Куинн. СПб. : Питер, 2001. 320 с.

2. Тромпенаарс, Ф. Четыре типа корпоративной культуры / Ф. Тромпенаарс, Ч. Хэмпден-Тернер. Минск : Попурри, 2012. 527 с.
3. Хмельницкая, Н. И. Анализ понятия «организационная культура» как подход к разработке её содержания // Вестн. Челяб. гос. ун-та. 2012. № 3 (257). Управление. Вып. 7. С. 47-54.
4. Шейн, Э. Организационная культура и лидерство : учебник / Э. Шейн ; [пер. с англ. С. Жильцова ; под ред. Т. Ю. Ковалевой]. 3-е изд. СПб. : Питер, 2008. 336 с.
5. Соломанидина, Т. О. Организационная культура компании. М. : Инфра-М, 2011. 624 с.

УДК 005

ПРОФИЛЬ КИТАЙСКОГО ТУРИСТА (ПРЕДПОЧТЕНИЯ) И МЕНЕДЖМЕНТ В ТУРИСТСКОМ БИЗНЕСЕ РФ

ДУНАЙ КСЕНИЯ СЕРГЕЕВНА

Студент

ЛЕПЕШКИН ВЯЧЕСЛАВ АНАТОЛЬЕВИЧ

к.э.н., доцент кафедры индустрии гостеприимства, туризма и спорта
ФГБОУ ВО «Российский экономический университет имени Г.В. Плеханова»

Аннотация: В статье рассматриваются профиль китайского туриста и его предпочтения, рассмотрены взаимодействия обеих стран в индустрии туризма и гостеприимства, приводится сравнительный анализ практик продвижения различными странами своего туристского продукта на китайский рынок, предлагаются пути возможного привлечения китайских путешественников в Российскую Федерацию.

Ключевые слова: китайский турист, туристская индустрия, конкурентный анализ, «красный туризм», менеджмент в туристском бизнесе.

THE PROFILE OF THE CHINESE TOURIST (PREFERENCES) AND MANAGEMENT IN TOURIST BUSINESS OF THE RUSSIAN FEDERATION

Dunay Ksenya Sergeevna,
Lepeshkin Vyacheslav Anatolyevich

Abstract: The article discusses the profile of the Chinese tourist and his preferences, provides a comparative analysis of the practices of promoting their tourism product to the Chinese market by different countries, proposes ways of possible attraction of Chinese travelers to the Russian Federation.

Key words: Chinese tourists, tourism industry, competitive analysis, and "red tourism" management in tourism business.

В минувшие года число путешественников из Китайской Народной Республики, выезжающих за границу постоянно увеличивается. Так, турпоток из Китая в Россию в 2017 году вырос на 23% по сравнению с предыдущим годом и в 2,5 раза с 2013 года, а в первые месяцы нового года Россию уже посетило около 300 тысяч китайских туристов.

Китайские туристы признаны самыми прибыльными туристами по всему миру. Так, по данным ЮНВТО, туристские расходы граждан Китая за рубежом увеличились в 2016 на 12% [1.с.3]. Вот только дохода иностранные путешественники в Россию не приносят. В прошлом году Министерство финансов РФ рассчитывал на \$200 млрд., которых Россия не досчиталась из-за падений цен на нефть и санкций. Российские расчеты с китайской арифметикой не совпали.

Китайский турист предпочитает «красный туризм», то есть посещение мест боевой и революционной славы и изучение истории социалистической революции. Но на практике оказалось, что такое увеличение китайских туристов связано не с огромным интересом к ленинским местам и вип-ночевкой в

шалаше Владимира Ильича, а с банальным обвалом руля в 2014 году, да и интересуются они, в основном, жизненными вопросами. Поэтому китайским туристам стало выгоднее ездить в Россию, вместо Европы, на которую обрушился поток беженцев и террористических актов. Но еще страшнее для российской индустрии туризма и экономики в целом оказался тот факт, что поток китайский путешественников обогатил не Россию, а в первую очередь китайский бизнес.

Дело в том, что весь тур.пакет, куда входят расходы на проживание, транспорт, питание и услуги китайского гида, оплачивается на территории Китая. А в Россию китайцы едут с не очень большой суммой (около 2-3 тысяч юаней), таким образом оставляя все деньги за тур в своей стране.

Приезжая в Россию, путешественники не рискуют послушаться своего туристического гида, поскольку для китайцев главной проблемой является языковой барьер и различия в культуре. Поэтому идут только туда, куда их поведет их туристский лидер. Все перемещения туристских групп контролируются гидом, поэтому шансы, что путешественник купит что-то вне магазинов, куда по договоренности их водит гид – минимальны [2.с. 137]. Поскольку ресторанный бизнес России еще не переориентировался на китайскую кухню (которую китайцы обожают и считают, что обязательно нужно попробовать иностранную, но только попробовать, а отдают предпочтение они только своей), то рестораны, в которых питаются путешественники контролируются китайским бизнесом.

Местные турфирмы в Китае берут около 30% от суммы, которую потратили поставленные ими группы. И еще около 30% забирает китайский экскурсовод.

Для таких государств, как Великобритания, Австралия и США, Китай является приоритетным туристическим рынком, который показывает наиболее быстрый темп роста показателей по въезду и расходам туристов по сравнению с другими рынками. Поэтому в этих государствах проводится большая работа по сотрудничеству с Китаем, касающаяся индустрии туризма.

Рассмотрим методы популяризации Австралии в КНР. В 2011 году была опубликована долгосрочная стратегия на китайском рынке «China 2020 Strategic Plan», разработанная организацией Tourism Australia в сотрудничестве с правительственными и туристическими организациями. До этого китайские и австралийские власти подписали Меморандум о понимании с целью усилить содействие в туризме и продвигать сотрудничество. В дополнение, региональные организации по туризму организуют собственные тренировочные программы, например, мастер-класс по работе с Китаем, и, особенно, с индивидуальными туристами, для туристической индустрии Квинсленда в 2014 году. Также, Tourism Australia продолжает подготовку специалистов Aussie Specialists для работы в Китае, а в 2012 году была запущена серия ознакомительных программ для агентов туристического бизнеса в Китае. Австралия сотрудничает с университетами Китая, проводит кампании в китайских социальных сетях Weibo и Tudou.

А вот в Великобританию, в отличие от других стран, предпочитают организовывать поездки самостоятельно. В связи с этим министр культуры Мария Миллер объявила в 2014 году запуск кампании «Welcome China», которая предлагает китайским тур.фирмам бесплатный пакет «GREAT China Welcome Charter», который дает им возможность быть размещенными онлайн и в справочниках туроператоров, предоставляет приоритетный доступ к рыночной информации и позволяет использовать торговый знак «GREAT China Welcome». Такой знак и статус «China-ready» могут получить компании, которые адаптировали сервис под китайских гостей. В 2016 году туристам был предложен новый тип визы в Соединенное Королевство – сроком на два года. Цена новой визы осталась прежней. При продвижении страны, Великобритания делает ставку на адаптированный сервис и богатое наследие.

Не менее интересные методы использует США. В 2013 региональная туристическая организация Visit California представила первую потребительскую кампанию направления Калифорния и первого «посла» - китайскую модель и актрису Гао Юаньюань. Звезда была приглашена на роль лица бренда Visit California для привлечения китайской аудитории к Калифорнии. Гао приглашала фанатов принять участие в викторине и выиграть поездку в Калифорнию.

Brand USA также предлагает американским организациям по туризму маркетинговые программы, которые включают насыщение их страниц в Интернете привлекательным для туриста содержанием (используя, в том числе, поддержку популярных блоггеров и китайских key opinion leaders). Другая

возможность маркетинга направлений и отдельных компаний предоставляется в связи с продвижением на официальных сайтах с поддержкой китайского языка GoUSA .cn и GoUS A, которые к 2014 году привлекли более двух миллионов посетителей. Важный компонент стратегии продвижения американских туристических направлений – постоянное присутствие в Китайских социальных медиа. Brand USA публикует более 10 постов в день на различных медиа - каналах, что гарантирует широкий охват аудитории в Китае. В настоящее время визы для китайских туристов выдаются на 10 лет, а процедура подачи документов проводится онлайн в течение пяти дней.

Стоит отметить, что, хотя Китай является важным рынком для Соединенных Штатов, Brand USA подчеркивает свою верность сбалансированному подходу ко всем рынкам. В условиях конкуренции страна не может позволить отказаться от вложений в другие, исторически важные рынки в пользу китайского, несмотря на то, что Китай показывает наиболее стремительный рост.

Исходя из всего вышеперечисленного, России следует адаптировать туристскую отрасль под китайских путешественников, но для начала необходимо проанализировать профиль китайского туриста:

- возраст путешественника оказывается в группе среднего возраста
- Большинство китайских туристов приезжают в Россию из Пекина, Гуанчжоу, Нянчанга, Шанхая
- В процентном соотношении среди китайских туристов приблизительно 60% занимают женщины и 40% мужчины
- у путешественников средний уровень дохода
- путешествуют с целью отдыха и развлечений. В туристическом предложении, китайцы особенно ценят наличие развлекательной составляющей (романтика, роскошь, приключения) и наличия компонента, переключающегося с их собственной культурой.
- 2-е место после посещения достопримечательностей занимает шопинг. Китайцы считают, что в России подделок нет и товары стоят дешевле, чем на их родине, поэтому предпочитают покупать в РФ. Гости из КНР интересуют одежда и аксессуары известных брендов, а также русский мех и ювелирные изделия — особенно российское золото и янтарь. Ещё китайцы приходят в восторг от российских сладостей и обычно везут домой несколько плиток известной в Китае шоколадки «Алёнка» для всех друзей и знакомых.
- китайским туристам выгоднее оформлять групповые безвизовые туристические списки, это дешевле и быстрее виз.
- значительную роль играет языковой барьер — китайские туристы не владеют английским языком, а россияне не говорят по-китайски, поэтому изучать нашу страну самостоятельно китайцам трудно, проще обратиться в туркомпанию и путешествовать с китайскоговорящим гидом. Кроме того, практически полное отсутствие информации о России в китайском интернете также не способствует индивидуальным путешествиям по нашей стране.
- Отпуск в Китае очень короткий, поэтому средняя продолжительность туристической поездки в Россию составляет от недели до 10 дней. Китайцы путешествуют во время праздников, так как бояться, что их уволят.
- предпочитают «красный туризм», присутствует интерес к жизни русского народа, считают рассказы друзей и родственников наиболее полезным
- предпочитают останавливаться в четырёх- и пятизвёздочных отелях России. Раньше они выбирали бюджетные «трёшки», но сейчас стали более требовательными к условиям проживания. В приоритете у китайцев — гостиницы с сертификатом China Friendly, то есть адаптированные к национальным особенностям туристов из Поднебесной. В отелях их волнует наличие WiFi-доступа и адаптированная еда.
- только употребление национальной еды

На основе анализа профиля китайского туриста, для привлечения путешественников из КНР можно предложить следующие решения:

1. Отмена визового режима .Только тогда китайские туристы будут свободны от турфирм и смогут приезжать самостоятельно и тратить деньги там, где считают нужным, а не там, куда их направляют гиды-соотечественники [3. с. 85].

2. Адаптация под китайскую культуру: учитывать особенности в размещении туристов- запретить в отелях цифру 4, расставлять тапочки в позицию «фен-шуй», обязательно наличие зеленого чая и чайника в номере, каналов в телевизоре на китайском языке; повсеместное размещение указателей на китайском языке, предложение китайской кухни, повышение квалификации и сертифицирования китайскоговорящих гидов и экскурсоводов.

3. Реклама Российской Федерации на уровне всей Китайской Народной Республики, маркетинговые исследования, договоры с китайскими блогерами, размещение на российских туристических сайтах информации на китайском языке.

4. Партнерские соглашения обеих стран, проведение совместных мероприятий, конкурсов, грандов.

Исходя из всего вышеперечисленного, можно сделать следующие выводы:

Население Китая быстро растет, китайцы интересуются нашей страной, китайский туризм выгоден для экономики нашей страны, Россия еще долгое время будет долго оставаться привлекательной туристической точкой.

Целевой группой для России могут стать обеспеченные, пожилые путешественники, для привлечения которых важно представлять доказательства высокого качества сервиса, дружелюбия и уважения по отношению к китайской культуре.

Дальнейшее продвижение России как модной и гостеприимной страны с яркой современной культурой может оказаться благотворным для уменьшения существующих страхов относительно языкового барьера и потенциальных культурных различий и привлечения дополнительных сегментов с более высокими требованиями и расходами.

Все это должно быть учтено работниками туристской индустрии. В процессе формирования тур-продукта для китайских потребителей следует обращаться к специалистам-востоковедам, которые могут дать более подробную информацию о культурной специфике китайского народа и особенностях поведения, а также нужно ориентироваться на успешные методы других стран по привлечению китайских туристов.

Открытым остается лишь один вопрос: насколько российский туристский рынок быстро адаптирует бизнес и подготовит и инфраструктуру для туристов из Китая и не только.

Список литературы

1. Барометр международного туризма UNWTO. Т. 15. 2017. Январь.
2. Китай и китайцы : о чем молчат путеводители / Алексей Маслов. - Москва : РИПОЛ классик, 2013. - 286 с.
3. Виды и тенденции развития туризма: учеб. пособие/В.А.Назаркина, Ю.О. Владыкина, Е.Ю. Воротникова и др.; под общей ред. Б.И.Штейнгольца.- Новосибирск: Изд-во НГТУ, 2014.-235 с.

УДК 338.2

БИЗНЕС-ПЛАНИРОВАНИЕ НА ПРЕДПРИЯТИИ КАК ОСНОВНОЙ ИНСТРУМЕНТ ДЛЯ ВЫРАБОТКИ ОПТИМАЛЬНЫХ УПРАВЛЕНЧЕСКИХ РЕШЕНИЙ

СКАЧКОВА НАТАЛЬЯ ВИТАЛЬЕВНА

студент
ФГБОУ ВО «Санкт-Петербургский государственный университет промышленных технологий и
дизайна»

Аннотация: Для повышения эффективности бизнеса, сохранения и повышения конкурентоспособности, в рамках развития предприятий, необходимы современные подходы к управлению, путем оптимальных управленческих решений. Бизнес-планирование является одним из инструментов принятия этих решений. В данной статье рассмотрены основные теоретические аспекты применения бизнес-планирования на предприятии.

Ключевые слова: бизнес-планирование, планирование, бизнес-план, классификация бизнес-планов, функции бизнес-плана, основополагающие принципы, возможные ошибки при написании бизнес-плана.

BUSINESS PLANNING AT ENTERPRISE AS A BASIC TOOL FOR THE MAKING OF OPTIMUM MANAGERIAL SOLUTIONS

Skachkova Natalya Vital'evna

Abstract: To improve business efficiency, preserve and improve competitiveness, in the framework of enterprise development, modern approaches to management are needed, through optimal management decisions. Business planning is one of the tools for making these decisions. In this article, the main theoretical aspects of the application of business planning in the enterprise are considered.

Keywords: business planning, planning, business plan, classification of business plans, business plan functions, basic principles, possible errors when writing a business plan.

В современном мире, при экономической ситуации, которая быстро меняется, невозможно добиться каких-либо положительных результатов, не обращая должного внимания на планирование и прогнозирование своих действий. Для развивающихся предприятий необходимы современные подходы к управлению для повышения эффективности бизнеса, а также сохранения конкурентоспособности. Бизнес-планирование является одним из наиболее эффективных инструментов для управления бизнесом. В современном менеджменте оно занимает существенную долю. Бизнес-планирование, в наибольшей мере, необходимо малым и средним предприятиям, которые работают в условиях высокого риска, но при этом имеют меньше прав на ошибку.

Планирование – это определение цели развития управляемого объекта, методов, способов и средств её достижения, разработка программы, плана действия различной степени детализации на

ближайшую и будущую перспективу. Планирование является нормой любой предпринимательской деятельности [1, с.144].

Бизнес-планирование на предприятиях может отличаться по срокам, точности, по различным поправкам. Но следующие признаки являются общими для всех видов планирования:

1. Планирование – это упорядоченный процесс
2. Обработка информации – это основа планирования
3. В рамках планирования разрабатываются определенные действия
4. Планирование направлено на достижение определенных целей и задач

В соответствии с данными признаками планирование можно определить, как упорядоченный процесс по разработке проекта, который определяет параметры для достижения будущих целей [2, с.45].

Достаточно большой опыт как зарубежных, так и российских предприятий показывает, что недооценка и игнорирование планирования может привести к большим экономическим потерям, а в конечном счете и к банкротству.

С помощью плана организации можно определить такие вещи как, наиболее выгодные источники финансирования и рациональное расходование средств. Достаточно подробно декомпозиция процесса бизнес-планирования рассмотрена в работе [3, с.5].

Внутрифирменное планирование – важная часть ведения бизнеса. Именно бизнес-план – это наиболее прогрессивная форма планирования.

В бизнес-плане отражаются основные аспекты будущего коммерческого предприятия, с достаточной полнотой анализируются проблемы, с которыми оно столкнется, и определяются способы решения этих проблем. [4, с.7]

Для решения стратегических задач необходимо концентрирование финансовых ресурсов, то есть ядро бизнес-плана. Оно помогает решить следующие задачи, которые связаны с функционированием фирмы [5, с. 57]:

1. Определить конкретные направления деятельности, рынки сбыта и места сбыта на рынках
2. Оценить затраты, которые необходимы для изготовления и сбыта продукции
3. Выявить соответствие кадров фирмы и условия для мотивации труда, требования по достижению поставленных целей
4. Проанализировать материальное и финансовое положение фирмы и определить, соответствуют ли материальные и финансовые ресурсы достижению намеченных целей
5. Просчитать риски и предусмотреть трудности, которые могут помешать выполнению бизнес-плана

Бизнес-планирование служит основой организации и менеджмента производства, так как позволяет рассматривать одновременно проблемы, связанные с различными сферами, такими как: экономические, социальные, управленческие и др. [6, с.163]

В современной практике бизнес-план выполняет следующие функции:

1. Связана с возможностью его использования для разработки стратегии бизнеса. Эта функция жизненно необходима в период создания предприятия, а также при выработке новых направлений деятельности.
2. Планирование. Она позволяет оценить возможности развития нового направления деятельности, контролировать процессы внутри фирмы.
3. Позволяет привлекать денежные средства - ссуды, кредиты.
4. Позволяет привлечь к реализации планов компании потенциальных партнеров, которые пожелают вложить в производство собственный капитал или имеющуюся у них технологию.
5. Реализация путем вовлечения всех сотрудников в процесс составления бизнес-плана.

Следует отметить, что функциональный и факторный анализ проблем и перспектив предприятия, новых точек роста возможен по методикам, описанным в работах [7, с. 94].

Любой проект, будь это новая разработка или преобразование организации, требует постоянной работы с целью наибольшего достижения результатов при соблюдении поставленных сроков, фиксированных расходов, установленных требований к качеству. Не каждый бизнес-план реализуется, несмотря на достаточную простоту его разработки. Рассмотрим наиболее типичные ошибки при состав-

лении бизнес-плана:

1. Недостаточное изучение имеющегося состояния и обоснование требований к проекту не позволяют обнаружить все проблемы, а также точно установить потребности в изменении состояния организации и приготовить нужную информацию для принятия решения.

2. Смутно установлены цели проекта.

3. Вместо объективного поиска выбор падает на излюбленный вариант. Для любой цели обычно имеется множество альтернативных решений по ее достижению, но чаще применяют лишь одну альтернативу.

4. Команда планирования и управления проектом не полностью заполнена квалифицированными работниками. При установленных сроках и лимитированных затратах трудовые ресурсы проекта – это слабое место.

5. Недооценивать риск. Улюбого проекта есть риск в отношении результата, сроков, затрат и др. Поэтому следует понять, что необходимо сделать для снижения риска.

6. Повторение ошибок из прошлых проектов и отсутствие готовности к самосовершенствованию. Каким бы новым и неповторимым ни был новый проект, его реализация зависит от переноса профессиональных знаний и анализа осуществления старых проектов.

Таким образом, исходя из всего вышеперечисленного, можно определить то, что бизнес-план является аналитическим документом для планирования предпринимательской деятельности. В нем описываются все основные аспекты будущей организации, анализируются все проблемы и риски, с которыми предприятие может столкнуться, а также определяются способы их решения. С помощью эффективного бизнес-плана можно определить целесообразность вложений, а также прибыльность. Бизнес-план необходимо разработать в соответствии с определенными требованиями и выполнить необходимые расчеты, что позволит предвидеть будущие проблемы, и оценить возможность их преодоления. Бизнес-планирование организует менеджмент предприятия, помогает определить необходимые управленческие решения, обеспечивает разработку действий. Без планирования практически невозможно создать прибыльный бизнес.

Список литературы

1. Гомола А.И. Бизнес-планирование: Учебное пособие для студ. Сред. Проф. учеб. Заведений / А.И. Гомола, П.А.Жанин. – 4-е изд., стер.М. Издательский центр «Академия», 2014. – 144 с.

2. Должанской И.З. Бизнес – план: технология разработки. Учебное пособие / И.З. Должанской, Т.О. Нагорная, Л.В. Фролова – 2014г., - 45 с.

3. Леонов С.А. Использование нестандартных показателей оценки коммерческой активности и подход к принятию решений в сбытовой деятельности предприятия // Известия Высших учебных заведений. Технология текстильной промышленности. 2012, № 1(337) ,С. 5-7.

4. Леонов С.А. Математическая оценка факторов, оказывающая влияние на производственно-сбытовую деятельность швейных предприятий // Известия Высших учебных заведений. Технология текстильной промышленности. 2013, № 5(347) ,С. 5-10.

5. Леонов, С.А. Организация бизнес-процессов на предприятиях швейной отрасли легкой промышленности [Текст] // Известия Высших учебных заведений. Технология текстильной промышленности. – 2017. - № 1

6. Леонов С.А. Методическое совершенствование процесса принятия решений в сфере сбытовой деятельности предприятия // Известия Высших учебных заведений. Технология легкой промышленности. 2011, № 4,С. 161-164.

7. Леонов С.А. Производственно-сбытовая деятельность швейного предприятия и факторы, оказывающие влияние на нее // Дизайн. Материалы. Технология. 2014, № 2 (32),С. 95-97.

УДК 330

КОНТРОЛЛИНГ КАК ИНСТРУМЕНТ ПЛАНИРОВАНИЯ И УПРАВЛЕНИЯ В НЕФТЕПЕРЕРАБАТЫВАЮЩЕЙ ОТРАСЛИ

ТЫЧИНИНА НАТАЛЬЯ АЛЕКСАНДРОВНА

к.э.н., доцент

МАЙБОРОДА РУСЛАН СЕРГЕЕВИЧ

магистрант

ФГБОУ ВО «Оренбургский государственный университет»

Аннотация: В статье рассмотрено применение контроллинга как инструмента планирования и управления на предприятиях нефтеперерабатывающего комплекса.

Ключевые слова: Контроллинг, планирования, инструмент, управление, нефтеперерабатывающее предприятие.

CONTROLLING AS AN INSTRUMENT FOR PLANNING AND MANAGEMENT IN THE OIL-PROCESSING INDUSTRY

**Tychinina Natalia Alexandrovna,
Mayboroda Ruslan Sergeevich**

Annotation: The article considers the application of controlling as a planning and management tool for refineries.

Keywords: Controlling, planning, instrument, management, oil-processing enterprise.

Современные условия функционирования хозяйствующих субъектов выдвигают требования совершенствовать процессы управления и планирования на предприятии в части оптимизации и упорядочивания управленческих воздействий на экономическую сферу, постоянного исследования на предмет вариантов достижения поставленных целей. С необходимостью решения этих задач столкнулись все хозяйственные субъекты национальной экономики, и, в первую очередь, предприятия топливно-энергетического комплекса, играющего доминирующую роль в экономике России. Деятельность предприятий нефтеперерабатывающего комплекса, неотъемлемой части ТЭК, охватывает значительную часть территории страны, множество хозяйственных связей с другими отраслями и производствами, и поэтому в значительной степени подвержена факторам усложняющейся внешней среды.

При организации процесса контроллинга целесообразно руководствоваться принципом рациональности, который носит организационный характер в управлении крупными нефтеперерабатывающими организациями. Всеобщая доктрина экономики, установленная А. Смитом, также гласит, что объем расходов на организацию и ведение процедур контроллинга не должен превышать экономические выгоды от деятельности единой управленческой, учетной, отчетной, аналитической и контроллинговой системы. Субъекты хозяйствования, а именно крупных нефтеперерабатывающих организаций самостоятельно выстраивают индивидуальную схему системы контроллинга, принимая за основу такие ба-

зовые категории, как степень доминирования видов сбора, анализа, учета, установление позиций, точек пересечения и выявления различий между ними.

В современных экономических условиях основной конечной целью любой коммерческой организации, особенно нефтяной компании, является получение прибыли, либо промежуточными подцелями - завоевание доли рынка нефти и нефтепродуктов, устранение конкурентов и так далее. В этом случае контроллинг ориентирует усилия предприятия в направлении этих целей и его можно назвать системой управления прибылью предприятия [1]. Находясь на пересечении учета, информационного обеспечения, контроля и координации, контроллинг занимает особое место в управлении организацией, он связывает воедино все функции, интегрирует и координирует их, причем не подменяет собой управление, а лишь переводит его на качественно новый уровень. Контроллинг, или как его называют «управление управлением», является своеобразным механизмом само-регулирования в нефтяной компании обеспечивающим обратную связь в контуре управления [2, с.256]. В связи с тем, что контроллинг основывается на научных достижениях различных дисциплин – экономической теории, анализа хозяйственной деятельности, бухгалтерского учета, планирования, менеджмента, информационных технологий, социологии, – при формировании, реализации или корректировки концепции контроллинга нефтяных компаний следует применять методы данных направлений как базовые, учитывая специфику деятельности нефтяной отрасли.

Существуют ряд причин мешающих внедрению контроллинга на российских предприятиях:

- 1) отсутствие достаточной информации о российской практике внедрения систем контроллинга и ее низкая оперативность;
- 2) недостаточное количество разработок в области комплексных информационных систем, отвечающих требованиям определенной организации (поэтому российские предприятия вынуждены покупать информационные системы за рубежом, а это в свою очередь достаточно затратно);
- 3) нестабильность экономической политики многих предприятий, отсутствие ее целевой направленности;
- 4) несогласованность в работе различных отделов предприятия, а также не достаточная прозрачности информации;
- 5) игнорирование и недооценка состояния проблем внешней среды;
- 6) высокая затратность внедрения системы контроллинга (обучение специалистов в данной области, приобретение информационных систем, реструктуризации уже существующих подразделений и формирования нового отдела);
- 7) отсутствие соответствующего нормативно-правового обеспечения системы контроллинга;
- 8) недостаток специалистов, обладающих необходимыми знаниями и навыкам, несмотря на то, что в последние годы многие вузы ведут набор студентов по специальности «Контроллинг на предприятии» с целью пополнения квалифицированных кадров в сфере «контроллинг».

Внедрение контроллинга способствует повышению качества и результативности управления за счет расстановки приоритетов (тайм-менеджмент). Современному менеджеру приходится принимать решения, исходя из огромного количества информации, которую порой просто невозможно в полной мере и в нужные сроки правильно оценить. Решить эту проблему помогает контроллинг - он обеспечивает руководителей уже проанализированной, обобщенной информацией, относящейся непосредственно к проблеме, которую менеджеру предстоит решить. Кроме того, контроллинг предоставляет необходимые данные менеджменту практически сразу по востребованности, поскольку служба контроллинга ведет эту работу постоянно, каждодневно.

Активно используется контроллинг и при проведении антикризисных мероприятий. Главная задача службы контроллинга - последовательно и своевременно анализировать финансово-хозяйственную деятельность всех подразделений предприятия с учетом намеченных затрат и прибыли, а также осуществлять подготовку инициативных предложений по устранению несоответствий плановым заданиям и рекомендациям по улучшению результатов работы.

Для современной предприятий нефтеперерабатывающего комплекса характерны те же тенденции, как и для других промышленных отраслей: глобализация, консолидация, научнотехнический прогресс, усиление конкуренции, поиск новых форм организации производства и управления.

Таким образом, многие компании, занимающие лидирующее положение в своих отраслях, понимают, что основным их конкурентным преимуществом являются собственные сотрудники. Знания и опыт сотрудников в условиях жесткой конкуренции на рынке становятся важными стратегическими ресурсами фирмы или предприятия, имеют высокую потребительскую стоимость на рынке труда. И как любые ресурсы их надо хранить, пополнять, обновлять, т.е. управлять ими, что обеспечит достижение эффективных результатов в бизнесе.

Особое значение в этих условиях приобретает способность создавать новые и распространять существующие знания и применять их к новым ситуациям, что говорит об острой необходимости исследования, развития и внедрения в практику соответствующего направления менеджмента - управления знаниями.

Понятие «управление знаниями» обретает самостоятельность в результате эволюции теоретических взглядов и концептуальных представлений о знании в целом. Общемировая тенденция - в возрастающей ценности знаний для развития всего человечества, в результате чего возникает необходимость управлять знаниями как наиболее значимым активом личности, организации, государства, обеспечивая возможность создания новых знаний, их обмена, эффективного применения и сохранения. Управление знаниями рождается на стыке технологических решений в сфере коммуникаций и межличностного общения работников организации.

Основными проблемами организаций, решить которые призвана система управления знаниями являются:

- информационная перегруженность - ресурсы неактуальны, неизвестны сотрудникам, значительная доля рабочего времени тратится на поиск нужной информации;
- неэффективное использование коллективного и индивидуального опыта - нет возможностей для сохранения прошлого опыта сотрудников, что приводит к непрофессиональным действиям, повторным ошибкам и лишней работе; обучение и адаптация новичков проходят неэффективно;
- нарушенная коммуникация между подразделениями - принимаются неверные решения, дублируются действия и средства, наносится ущерб репутации организации.

В рамках выделенных концепций управления знаниями используются различные инструменты и технологии, позволяющие организациям избежать серьезных проблем и получить возможность занять лидирующее положение на рынке, создавая инновационные продукты и услуги, эффективно используя собственные организационные знания и опыт[3, с. 58].

Таким образом, в последние годы контроллинг становится неотъемлемой частью системы управления и планирования нефтеперерабатывающего предприятия, связанной с реализацией финансово-экономической функции в менеджменте для принятия оперативных и стратегических управленческих решений. Благодаря внедрению инструмента контроллинга в современную практику ведения бизнеса, многие нефтеперерабатывающие предприятия стремятся формировать эффективную систему управления всеми сферами своей деятельности, укрепляя не только собственные позиции, но и отрасли в целом[4, с. 37].

В настоящее время перед нефтеперерабатывающими предприятиями все острее встает вопрос о необходимости контроллинга управления и планирования в условиях усиливающейся конкуренции, нестабильности внешнего окружения и более оперативного реагирования на изменяющиеся условия. Преобладающие подходы, методы и инструменты менеджмента не позволяют до конца эффективно проектировать и применять на практике системы управления предприятиями, отвечающие современным требованиям.

В соответствии с этим, одним из путей совершенствования управления является попытка предприятий в условиях невозможности исключения неопределенности выбрать вариант установления системой взаимосвязей, шансов и рисков, тенденций развития отрасли, стратегий конкурентной борьбы и т.д. Системой позволяющей реализовать указанные преимущества является контроллинг, который

можно отнести к одному из современных инструментов совершенствования систем управления и планирования на предприятии.

Список литературы

1. Контроллинг как инструмент управления предприятием / Под ред. Н. Г. Данилочкиной. – М., 1998.
2. Карминский, А.М. Контроллинг в бизнесе. Методологические и практические основы построения контроллинга в организациях / А.М. Карминский, Н.И. Оленев, А.Г. Примак, С.Г. Фалько. М. : Финансы и статистика, 2002. 256 с.
3. Руденко, И.В. Комплекс инструментов управления знаниями в организации / И.В. Руденко, О.М. Винжегин // Вестник Омского ун-та. - 2009. - №1. - С. 54-58.
4. Харитонова А. Н., Медведева Д. С. Контроллинг как инструмент управления организацией // Современная наука: Актуальные проблемы теории и практики. Серия: Экономические науки. 2012. № 10. С. 33-37.

МАРКЕТИНГ

УДК339.138

ФОРМИРОВАНИЕ АССОРТИМЕНТА УСЛУГ САЛОНА КРАСОТЫ В САМАРЕ

КОРЖОВА ГАЛИНА АНАТОЛЬЕВНА

к.э.н., Доцент

КИРЮШИНА ДАРЬЯ СЕРГЕЕВНА

Магистрант

ФГБОУ ВПО «Самарский государственный экономический университет»

Аннотация: В статье освещаются вопросы составления наиболее оптимального набора предоставляемых услуг салона красоты в Самаре. Затрагиваются вопросы тенденций в данной сфере, а также особенности организации заведения данного типа.

Ключевые слова: ассортимент, салон красоты, характеристики, сфера услуг, конкурентоспособность.

THE FORMATION OF THE RANGE OF SERVICES OF A BEAUTY SALON IN SAMARA

Galina Korzhova Anatolievna,
Kiryushina Daria Sergeevna

Abstract: the article highlights the issues of drawing up the most optimal set of services provided by the beauty salon in Samara. Questions of tendencies in this sphere, and also features of the organization of an institution of this type are touched upon.

Keywords: assortment, beauty salon, characteristics, services, competitiveness.

В настоящее время сфера услуг в нашей стране переживает момент роста. Постоянно появляются новые малые предприятия, готовые бороться за конкурентоспособность, как на новых, так и на уже освоенных рынках. Одной наиболее важных задач, стоящих перед предпринимателями, открывающими свое дело в сфере услуг, это гармоничное и рациональное составление ассортимента, производимой продукции. Разумеется, такая проблема стоит перед руководством не только в момент открытия, но и во время функционирования, потому что обновление подбора товаров и услуг также очень важно в условиях свободной конкуренции. Современное ведение бизнеса, связанного с непосредственным взаимодействием с конечным потребителем, требует соответствия повышенным требованиям к организации и формированию ассортимента продукции.

Рынок салонов красоты на сегодняшний день значимая и быстро развивающаяся ниша в сфере услуг. Сюда относятся заведения, предоставляющие парикмахерские услуги, услуги по косметическому обслуживанию клиентов, а также спа-салоны. Специфика данной отрасли представлена не только быстрыми темпами развития, но и активной изменчивостью. Практически каждый год около четверти, а по некоторым данным, 30% заведений разоряется или закрывается. Отсюда проблема формирования наиболее оптимального ассортимента услуг стоит для компаний данной отрасли наиболее остро.

Конечно, как и в любой другой отрасли, для формирования ассортимента услуг в салоне красоты, важно учитывать индивидуальные особенности рынка, относящиеся к определенной области. То есть фактор интересов потребителя можно рассматривать лишь применительно к определенной территории. Поэтому в данной статье рассматривается процесс и особенности формирования ассортимента

услуг в салонах красоты Самары. Основным первоисточником, на котором основываются положения данной статьи являются различные отзывы и обзоры на существующие самарские заведения (поскольку в этом случае видны конкретные пожелания и недовольства конечного потребителя), но также используются и различные работы авторов, пишущих на данную тему. В частности была рассмотрена работа салона «ArtWonderful».

В целом весь возможный ассортимент услуг салона красоты может включать в следующие группы:

- 1) Медицинские – коррекция недостатков лица и фигуры клиентов, выполнение антицеллюлитных программ, процедур омоложения, пилингов, мезотерапии.
- 2) Имиджевые салоны – предоставление парикмахерских услуг, педикюра, маникюра, пирсинга, тату, загара и пр.
- 3) Релаксация – массаж и разные виды обертываний, SPA, талассотерапии, ароматерапия, светотерапия.

В целом, у каждой группы существуют определенные условия, в которых они будут исследованы. Основным фактором формирования подборки являются потребности населения. Так если, салон располагается в районе, где большая часть проживающих зрелые женщины, логично предположить, что имеет место быть спросу на различные медицинские услуги. Если район расположен рядом с молодежными объектами, то можно сделать ставку на недорогие но разнообразные имиджевые услуги. Соседство с спортзалами, йога-центрами и т.д. было бы хорошей идеей для релаксацией. Однако все это должно быть подчиненно одному общему правилу. Чем более широким ассортиментом грамотно подобранных услуг обладает салон, тем более обширной будет лояльная аудитория. Клиент не будет заходить лишь ради маникюра, если планируете еще и сделать стрижку. Он предпочтет выбрать заведение, в котором будут предоставлены обе услуги. Составлять прейскурант нужно с расчетом, чтобы салон красоты с каждой услуги получал чистую прибыль минимум 30%.

Рынок салонов красоты Самары можно отнести к развивающимся. Соотношение продукции салонов красоты на долю населения ниже, чем в центральных регионах России. Меньшее количество новых салонов. Однако справедливо будет отметить, что в данном субъекте ниже и количество обанкротившихся заведений. Все это указывает на то, что рынок еще не полностью заполнен. Основным спросом пользуются салоны, предоставляющие имиджевые услуги, а также медицинское косметологическое обслуживание клиентов. Ценовой диапазон услуг в основном рассчитан на людей со средним заработком. Услуги класса люкс занимают очень маленькую часть рынка и медленнее развиваются, но данная ниша существует.

Рассмотрим деятельность самарского салона красоты ArtWonderful. Это заведение относится к современным предприятиям. Отличительной его особенностью является то, что он предоставляет мастер классы и полноценные обучающие курсы по проведению различных косметических услуг. В действительности как показывает практика, две эти деятельности могут прекрасно совмещаться и формировать для предприятия новые конкурентные качества.

Ассортимент услуг салона представлен следующими пунктами:

- Дневной макияж
- Вечерний макияж
- Свадебный макияж
- Вечерние прически
- Прически на каждый день
- Косоплетение
- Художественное оформление бровей (создание/коррекция формы, окрашивание бровей хной)
- Отбеливание зубов
- Ногтевой сервис

Обучение данный салон проводит также по нескольким направлениям, среди которых:

- Визажист «с нуля»
- Стилист «с нуля»

- Курсы повышения квалификации
- Свадебный стилист
- Фотомакияж «Art»
- Макияж для себя

Одним из аспектов, которые необходимо учитывать при формировании ассортимента услуг это лицензирование. Некоторые виды услуг салонов красоты обязаны проходить лицензию. В соответствии с Государственными санитарно-эпидемиологическими правилами и нормативами, не нужно получать лицензию при работе салона с декоративными, гигиеническими и эстетическими услугами, в числе которых:

- 1) Стрижка, окраска, укладка. Химическая завивка и прочие услуги для ухода за волосами.
- 2) Массаж шеи, лица.
- 3) Окраска бровей, маски, макияж, выполнение гигиенической чистки лица, прочих косметических процедур.
- 4) Услуги маникюра, педикюра.

Для предоставления названных выше услуг не нужна особая медицинская лицензия. Однако для оказания медицинского спектра косметических услуг необходимо получения официального документа, позволяющего специалистам оказывать специальные виды услуг. Список направлений медицинской деятельности, для которых требуется получение лицензии, регламентирован приказом Минздрава России от 29 апреля 1998 г. N 142. Стоит отметить, что глубокий массаж и другие смежные его наименования часто требуют получения для мастера лицензии. Помимо лицензии для того, чтобы оказывать услуги глубокого (медицинского) массажа необходимо также наличие специального оборудования.

Необходимо медицинское лицензирование и для того, чтобы предоставлять услуги, в ходе которых происходит нарушение кожных покровов или сильное химическое воздействие. А значит пирсинг, татуировки, химические пилинг, и всевозможные инъекции недоступны для простых салонов.

Каждое заведение в индустрии красоты имеет свою направленность. К примеру, парикмахерская работает с имиджевой направленностью, для косметологических центров – эстетическая. Именно на этот нюанс нужно делать акцент в своем прейскуранте. На первом месте в нем должны быть приведены услуги соответствующей направленности. Формируется список услуг с учетом направленности салона и особенностей целевой аудитории.

Таким образом, формирование ассортимента услуг в салонах красоты это один из основополагающих факторов в эффективности данного бизнеса. Важно сформировать широкую базу, которая бы соответствовала:

- 1) Интересам ближайшего населения (целевой группы)
- 2) Тенденциям, которые постоянно обновляют данную сферу деятельности
- 3) Экономической фондоотдаче
- 4) Фактору лицензирования

УДК 330

МАРКЕТИНГОВОЕ ЦЕНООБРАЗОВАНИЕ КАК ИНСТРУМЕНТ КОНКУРЕНТНОЙ БОРЬБЫ

ПОНОМАРЕВА ЕЛЕНА АНАТОЛЬЕВНА

канд. эконом. наук, доцент

ЕВГЛЕВСКАЯ МАРИЯ ЭДУАРДОВНА

студент, Северо-Кавказский федеральный университет. г. Ставрополь

Аннотация: В данной статье рассматривается роль ценообразования на рынке. Как оно воздействует на фирму и на производителя и какие методы, и стратегии необходимы фирме, чтобы иметь устойчивую позицию на рынке.

Ключевые слова: цена, ценообразование, ценовая политика, факторы ценообразования, фирма, потребитель, производитель.

MARKETING PRICING AS A TOOL OF COMPETITIVE FIGHT

Ponomareva Elena Anatolyevna,
Evglevskaya Maria Eduardovna

Annotation: This article examines the role of pricing in the market. How does it affect the firm and the manufacturer and what methods and strategies are necessary for the firm to have a stable position in the market.

Keywords: price, pricing, pricing policy, pricing factors, firm, consumer, producer.

В современной рыночной экономике одними из главных факторов, влияющих на успех фирмы является стратегии ценообразования. Перед фирмой стоит достаточно сложная задача: какую цену нужно установить на свой товар, чтобы иметь устойчивое место на рынке!? Поэтому выработка правильной конкурентной ценовой политики является довольно сложным процессом, ведь от этого процесса зависят результаты и будущее существование фирмы.

Организации, компании или фирме, при внедрении своего продукта, необходимо тщательно продумать стратегии маркетинга для своего товара. Формирование и процветание всего маркетингового процесса в общем зависит именно от выбора стратегий.

Чтобы заработать, при этом угождая потребителю, потребителю нужно внимательно продумать товарную цену.

Для того чтобы иметь преимущества перед конкурентами, мало иметь хорошую продукцию и яркую рекламу - все-таки главным показателем является приемлемая цена. Большинство населения имеют средние доходы, поэтому для них ценовой показатель является очень важным, и они будут в первую очередь смотреть на цену, а не качество товара.

Некоторые фирмы устанавливают предельно низкие цены, для того, чтобы завоевать максимальную долю рынка. Они это делают с расчетом на то, что большая часть рынка будет оказывать содействие минимальным издержкам и принесет максимальную прибыль в долгосрочной перспективе.

Фирма, стремящиеся занять лидирующую позицию по качеству товара, устанавливают высокие цены, которые могут покрыть издержки на производство более качественного продукта.

Изготовителю нужно разработать свою маркетинговую стратегию, прежде чем устанавливать це-

ны. Успех развития всего маркетингового комплекса, а также и стратегии ценообразования, зависит от пути товарного позиционирования и правильного выбора целевого рынка.

Поэтому основными элементами, включающими маркетинговую деятельность, значение которых имеет наиболее важную роль на рынке, являются цена, ценообразование и ценовая политика. Ведь, важным элементом на этапе попадания на рынок, является именно цена продукции.

Ценообразование - это процесс установление цены на конкретный товар. Значение ценообразование заключается в том, чтобы завладеть рынком и обеспечить конкурентоспособность товара по его ценовым показателям.

Цена - это денежное выражение стоимости товара и услуг, сумма денег, за которую покупатель готов купить товар, а производитель - продать.

Внутренние и внешние факторы в первую очередь оказывают большое влияние на ценообразование. По большей части внутренние факторы зависят от самого производителя, к ним можно отнести:

- 1) Мобильность произведенного процесса;
- 2) Специфика производимой продукции;
- 3) Уровень рекламы;
- 4) Специфика жизненного цикла продукции.

Безусловно фирма должна учитывать все факторы при разработке товара, поэтому производитель сам должен контролировать весь внутренний процесс производства. При создании маркетинговой деятельности производитель обязан создать такой продукт, который смог бы удовлетворить потребность в которой нуждается общество.

Внешние факторы существуют под воздействием внешней среды, они не зависят от фирмы:

- 1) Объём рынка;
- 2) Характер экономической политики государства;
- 3) Динамика и уровень инфляции;
- 4) Политическая стабильность в стране.

Входя в рынок, каждая фирма устанавливает себе определённые цели.

Необходимо, чтобы постановка целей была сориентирована на окончательный результат так, чтобы пожелания и требования потребителей могло удовлетворить производство.

Целями фирмы могут быть активизация сбыта товара, стремление иметь лидирующие позиции на рынке и т.д. Но все-таки каждый производитель стремится достичь как можно большей прибыли для своей фирмы при минимальных затратах. И для этого он обращается к политике цен, а политика цен в свою очередь опирается на маркетинговые стратегии.

Фирма может применять для своего продукта такие стратегии как:

- 1) стратегия «снятия сливок» - кратковременное конъюнктурное завышение цен с целью максимизации прибыли.
- 2) стратегия «цены проникновения» - значительное занижение цены с целью захвата массового рынка;
- 3) стратегия «стабильности цен» - установление цен, неизменных при любом изменении рыночных ситуаций;
- 4) стратегия «роста проникающей цены».

Все эти стратегии необходимы для того, чтобы иметь устойчивое на рынке место и при правильном применении иметь лидирующие позиции.

Рынок имеет огромное влияние на фирму, поэтому обязанность предпринимателя - это постоянно следить за уровнем цены на свой товар.

Стоит отметить, что установленные цены являются значимым элементом маркетинга, они напрямую влияют на сбытовую деятельность фирмы. И это означает, что соотношение цен и их уровень оказывают значительное воздействие на объёмы совершаемых покупок.

Несомненно, успех фирмы во много зависит и от того примет ли его товар потребитель или нет. Поэтому при производстве товар фирма, в первую очередь, должна удовлетворить потребности потребителя. Чтобы товар мог иметь спрос на рынке.

Целенаправленная ценовая стратегия в маркетинге заключается в следующем: надо устанавливать на свои товары такие цены и так изменять их в зависимости от ситуации на рынке, чтобы овладеть определенной долей рынка и получить при этом достаточный объем прибыли.

Ценовые стратегии - это тщательно отобранный выбор цены из нескольких вариантов, который так или иначе направлен на достижение максимальной прибыли для фирмы.

Ценовая стратегия фирмы является неотъемлемой частью маркетинговой и ценовой политик, так как является главным средством обеспечения рыночного успеха фирмы. Эффективная разработка ценовых стратегий помогает верно осуществлять сбыт товара.

Производитель обязан определить и обосновать такую цену, которую может предложить рынку. Тем самым он обращается к методам ценообразования.

Методология ценообразования - это совокупность общих правил, принципов и методов, направленных на разработку концепций ценообразования, определение и обоснование целей, формирование систем цен, управление ценообразованием.

Ценообразование, как правило, опирается на методы основанные на издержках производства, ориентированные на качество и потребительские свойства товара, ориентированные на спрос и уровень конкуренции и т.д.

Выбор одного из методов формируется степенью новизны товара, его характером, видом рынка, на котором он продаётся, и иными факторами.

В маркетинге методами ценообразования являются:

1) Методы, которые ориентированы на конкурентов – используются в повышенной конкурентной среде и в случае, если ценообразование на базе иных методов потерпело неудачу: цена поменяется до среднеотраслевой или до цены конкурентов;

2) Методы, которые ориентированы на спрос – ценообразование учитывает предпочтения потребителей и рыночную ситуацию и базируется на эксперименте, экспертных оценках и на опросах потребителей;

3) Производственные методы ценообразования базируются на методе обратной калькуляции и на агрегатном методе;

4) Затратные методы ценообразования – цена исчисляется как наценки на себестоимость и как сумма издержек.

Таким образом, от применения той или иной ценовой стратегии, которое оказывает существенное влияние на деятельность фирмы в целом. Так как в стране с высокой конкуренцией на рынке важно иметь и применять грамотную ценовую политику. От этого выбора зависит окончательный исход фирмы (банкротство или полное прекращение деятельности фирмы). Маркетинговые стратегии и стратегии ценообразования должны применяться исходя их целей предприятия, и может изменяться с течением времени.

Список литературы

1. ЭБС «Znanium»: Цахаев, Р. К. Маркетинг: учебник / Р. К. Цахаев, Т. В. Муртузалиева. - М.: Издательско-торговая корпорация «Дашков и К°», 2013. - 550 с.
2. Годин, А. М. Маркетинг: Учебник для бакалавров / А. М. Годин. - 10-е изд., перераб. и доп. - М.: Дашков и К, 2013. - 656 с.
3. ЭБС «Лань»: Бронникова, Т.С. Маркетинг: теория, методика, практика (для бакалавров): учебное пособие.— М. : КноРус, 2014. — 208 с.
4. Кеворков, В.В. Практикум по маркетингу: учебное пособие / В.В. Кеворков, Д.В. Кеворков. — Электрон.дан. — М. : КноРус, 2015. — 567 с.

УДК 339.138

МАРКЕТИНГОВЫЙ АНАЛИЗ СТРУКТУРЫ ВЗАИМООТНОШЕНИЙ РИЭЛТОРСКОЙ КОМПАНИИ

ОКОЛЬНИШНИКОВ АЛЕКСЕЙ ДМИТРИЕВИЧаспирант кафедры «Логистика и экономика торговли»
ФГАОУ ВО «Южно-Уральский государственный университет (НИУ)»

Аннотация: В статье автором обоснована необходимость управления взаимодействием риэлторской компании с целевыми аудиториями на российском рынке. Представлен анализ взаимоотношений риэлторских компаний в бизнес среде с позиции маркетинга, на основе которого выделены группы взаимоотношений (взаимоотношения с клиентами, внутренние взаимоотношения, горизонтальные и вертикальные взаимоотношения) и выявлены маркетинговые цели и задачи для каждой группы. Проведенный маркетинговый анализ позволяет упорядочить маркетинговое коммуникативное взаимодействие риэлторской компании на основе приоритета и тем самым повысить эффективность коммуникаций.

Ключевые слова: маркетинговые коммуникации, маркетинг взаимодействия, маркетинг риэлторских услуг, целевые аудитории, рынок риэлторских услуг.

MARKETING ANALYSIS OF THE REAL ESTATE COMPANY RELATIONSHIPS STRUCTURE

Okolnishnikov Alexey Dmitrievich

Abstract: In the article the author substantiates the necessity of managing the interaction of a realtor company with target audiences in the Russian market. The analysis of the relationship of real estate companies in the business environment from the point of view of marketing is based on which groups of relationships (relationships with customers, internal relationships, horizontal and vertical relationships) are identified and marketing goals and objectives for each group are identified. Conducted marketing analysis allows to streamline the marketing communication interaction of a realtor company on the basis of priority and thereby improve the effectiveness of communications.

Key words: marketing communications, relationship marketing, real estate services marketing, target audience, real estate services market.

Российский рынок риэлторских услуг согласно мировым стандартам достаточно молодой, его возникновение обусловлено появлением частной собственности в 90-х годах XX столетия. Тем не менее за время его становления и развития происходили изменения в составе и количестве участников данного рынка, структуре взаимоотношений между ними. В настоящее время рынок риэлторских услуг России представляет собой сложную структуру, а риэлторские компании в процессе работы взаимодействуют с большим числом целевых аудиторий. С учетом высокой конкуренции на рассматриваемом рынке успех риэлторской компании во многом зависит и от использования возможностей по взаимодействию с целевыми аудиториями. Проанализируем структуру взаимоотношений риэлторской компании в бизнес среде (рис. 1).



Рис. 1. Структура взаимоотношений риэлторской компании на рынке риэлторских услуг

С позиции маркетинга взаимодействия [1, 2] покупатель не является единственной целевой аудиторией компании, данная концепция охватывает взаимодействие компании и с другими аудиториями, такими, как поставщики, внутренние клиенты и другие внешние организации. Согласно данной концепции взаимоотношения могут быть разделены на четыре группы [3]: взаимоотношения с клиентами, внутренние взаимоотношения, вертикальные (объединяют все или несколько звеньев цепи поставок – поставщиков, производителей, посредников) и горизонтальные взаимоотношения (возникают между организациями, занимающими одинаковое положение в канале дистрибуции, в том числе конкурентами, и стремящимися к сотрудничеству для достижения обоюдной выгоды).

С учетом специфических особенностей сферы услуг, а также отличительных особенностей рынка риэлторских услуг, представленные на рисунке целевые аудитории можно классифицировать следующим образом:

- 1) взаимоотношения с клиентами – покупатели риэлторских услуг;
- 2) внутренние взаимоотношения – сотрудники риэлторской компании и потенциальные работники;
- 3) формирующие (вертикальные) взаимоотношения:
 - федеральные и муниципальные органы власти;
 - строительные компании, девелоперы;
 - инвесторы;
 - банки;

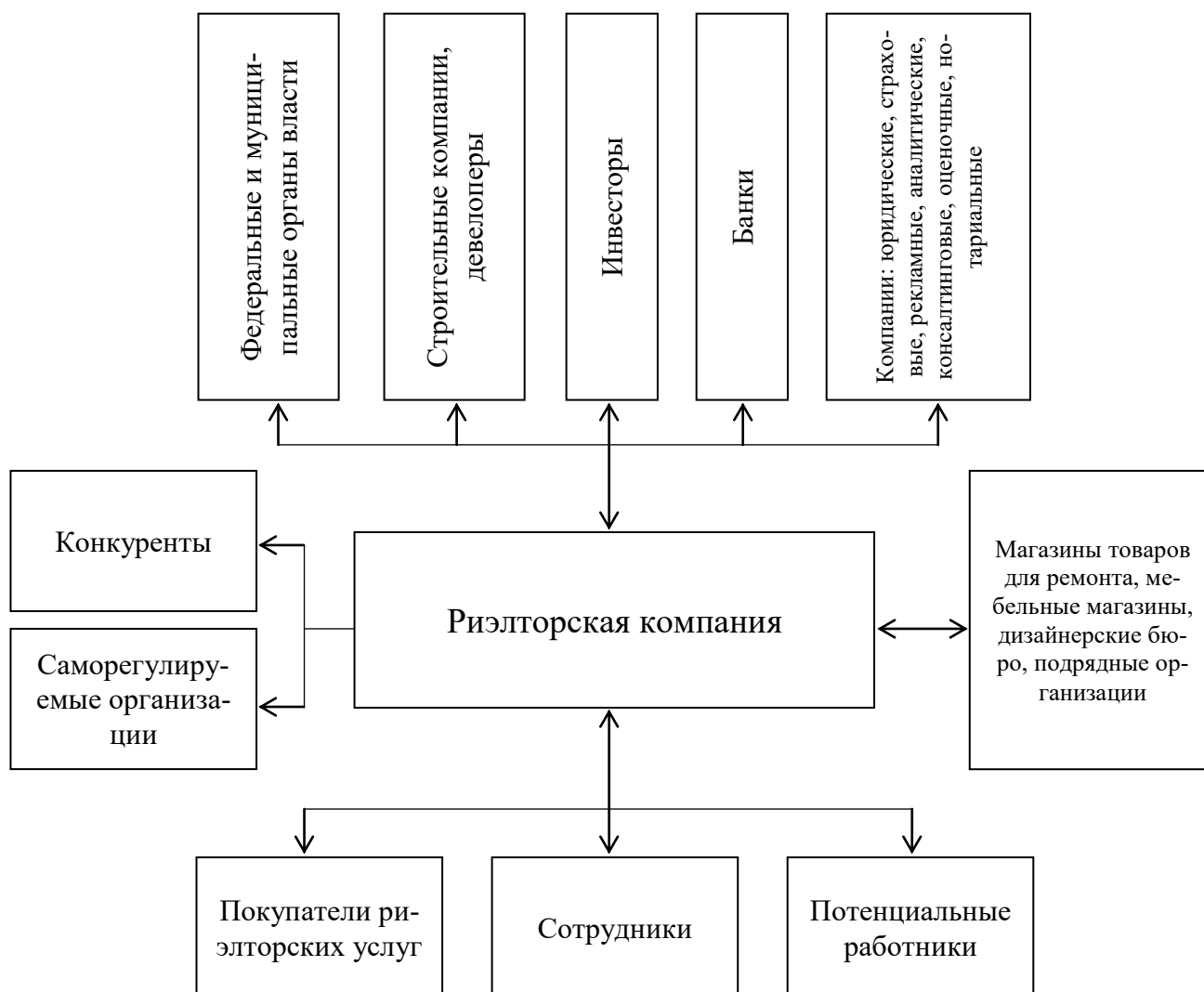
– компании-партнеры (юридические, страховые, рекламные, аналитические, консалтинговые, оценочные, нотариальные);

4) партнерские (горизонтальные) взаимоотношения:

– конкуренты;

– саморегулируемые организации;

– магазины товаров для ремонта, мебельные магазины, дизайнерские бюро, подрядные организации.

Каждая из выделенных групп взаимоотношений в одинаковой степени важна для риэлторской компании, однако маркетинговые цели и задачи работы с целевыми аудиториями будут в значительной степени различаться (табл. 1).

Таблица 1

Маркетинговые цели и задачи групп взаимоотношений

Группа	Целевые аудитории	Маркетинговые цели и задачи
Взаимоотношения с клиентами	Покупатели риэлторских услуг	Повышение объемов продаж за счет привлечения новых клиентов и увеличения потребления услуг текущими клиентами на основе инициирования и поддержки коммуникации и выстраивания долгосрочных партнерских взаимоотношений
Внутренние взаимоотношения	Сотрудники риэлторской компании; потенциальные работники	Формирование и поддержание лояльности текущих и потенциальных сотрудников к компании
Формирующие (вертикальные) взаимоотношения	Федеральные и муниципальные органы власти; строительные компании, девелоперы; инвесторы; банки; компании-партнеры	Расширение предложения услуг благодаря участию в проектах на условиях эксклюзивных договоров, что достигается за счет формирования и поддержания взаимоотношений с партнерами на условиях взаимовыгодного сотрудничества в процессе реализации совместных проектов
Партнерские (горизонтальные) взаимоотношения	Конкуренты; саморегулируемые организации; магазины товаров для ремонта, мебельные магазины, дизайнерские бюро, подрядные организации	Повышение качества оказываемых услуг за счет реализации совместных проектов и программ, в том числе посредством инструментов соконкуренции и кросс-маркетинга

Несмотря на различия в маркетинговых целях и задачах коммуникаций риэлторской компании с разными целевыми аудиториями, по мнению автора, в условиях высокой конкуренции на рынке актуальным видится выстраивание маркетингового коммуникативного взаимодействия со всеми группами целевых аудиторий. Такой подход в организации маркетинговой деятельности позволит повысить эффективность маркетинговых коммуникаций и в долгосрочной перспективе занять прочное положение на рынке риэлторских услуг.

Список литературы

1. Багиев, Г.Л., Шульга, А.О. Концепция маркетинга взаимодействия: измерение и оценка эффективности / Г.Л. Багиев, А.О. Шульга // Проблемы современной экономики. – 2010. – №2. – С. 262–265.
2. Юлдашева, О.У. Реалии и перспективы развития маркетинга взаимодействия в России на стратегическом уровне: сетевая перспектива / О.У. Юлдашева // Корпоративное управление и инновационное развитие экономики Севера: Вестник Научно-исследовательского центра корпоративного права, управления и венчурного инвестирования Сыктывкарского государственного университета. – 2014. – №1. – С. 56–77.
3. Мосеева, Г.В. Маркетинг взаимоотношений: клиенты, поставщики и конкуренты / Г.В. Мосеева // Современные технологии управления [Электронный ресурс]. – №4 (16). – Номер статьи: 1604. – Режим доступа: <http://sovman.ru/article/1604/>

© А.Д. Окольнишников, 2018

УДК330

МОБИЛЬНОЕ СТРАХОВАНИЕ КАК ГЛАВНЫЙ ИНСТРУМЕНТ ПРОДВИЖЕНИЯ УСЛУГ

КОЗЫРЕВА ЖАННА ДМИТРИЕВНА,
СЛАУПОВА АНАСТАСИЯ АЛЕКСЕЕВНА

Студенты
Новосибирский Государственный Университет Экономики и Управления

Научный руководитель: Архипов Анатолий Евгеньевич
Д-р экон. наук, доцент, профессор

Аннотация: в статье рассмотрены особенности рекламы на рынке страховых услуг. Новые технологии в мобильных приложениях по страхованию, их совершенствование и возможности их использования на современном рынке страховых услуг.

Ключевые слова: мобильные приложения, маркетинг в сфере страховых услуг, реклама онлайн, продвижение услуг.

Актуальность темы обусловлена тем, что сегодня сфера услуг становится более значимой в экономике, так как она создает многочисленные рабочие места, и вносит существенный вклад в увеличение внутреннего национального продукта.

Каждая страховая компания в своей деятельности ставит задачи привлечения новых клиентов и повышения объемов продаж страховых услуг. Однако, в условиях незначительного спроса на добровольное страхование, влияния экономических кризисов, обострения конкуренции между рыночными субъектами, расширения присутствия международных страховщиков на российском рынке эти задачи представляются сложно достижимыми.

За последнее десятилетие в связи с обострением конкуренции участники рынка страховых услуг спродуцировали новые, более совершенные средства привлечения потенциальных страхователей. К числу подобного рода средств относят мобильные приложения по страхованию услуг.

У современного человека, телефон почти всегда находится рядом с их владельцем, остаётся включенным круглосуточно и является личным устройством конкретного человека. Данный фактор стимулирует маркетологов использовать мобильный телефон в качестве полноценного канала эффективной коммуникации. В результате использования данного канала производитель получает возможность установить контакт с потенциальным потребителем напрямую и осуществлять с ним взаимодействие в он-лайн режиме с помощью мобильных приложений [2].

Основная цель рекламы в сфере страхования может быть сформулирована следующим образом: всемерно способствовать заключению новых и возобновлению ранее действовавших договоров страхования. В более обобщенном виде главная цель рекламной деятельности страховщика представляется как целенаправленное формирование разумных потребностей населения в услугах страхового характера [4].

Страховая реклама призвана способствовать преодолению различий в обеспеченности страховыми услугами населения больших и малых городов, различных регионов страны. Необходимо предоставить возможность потребителю приобрести услугу, вне зависимости от своего местонахождения и времени суток.

Все рекламно-информационные мероприятия страховщика направлены на достижение трёх основных задач:

1. Представление страховой компании публике;
2. Создание имиджа страховщика;
3. Обеспечение возможности купить здесь и сейчас [1].

Все вышеперечисленные задачи можно выполнить с помощью собственного мобильного приложения страховой компании. Мобильные приложения для смартфонов могут существенно расширять функционал телефона, поэтому полезное мобильное приложение может быть установлено у миллионов людей.

С точки зрения маркетинговой деятельности предприятия, мобильные приложения имеют массу выгод для страховой компании:

1. Узнать более подробную информацию о компании и ее услугах;
2. Выбрать пакеты интересующих вас услуг;
3. Рассчитать стоимость страхового полиса;
4. Быстро купить страховой пакет без посещения офиса;
5. Быстрая связь со страховым агентом.

Не смотря на все явные преимущества мобильного приложения, страховые компании редко вводят его в свою маркетинговую политику. Из десяти крупнейших страховых компаний города Новосибирска, только у пяти есть собственные мобильные приложения.

Рассмотрим более подробно деятельность страховой компании СК ПАО «АльфаСтрахование» в городе Новосибирске.

Группа «АльфаСтрахование» – одна из крупнейших российских страховых компаний с универсальным портфелем услуг, включающим как комплексные программы защиты интересов бизнеса, так и широкий спектр страховых продуктов для частных лиц. Согласно лицензии, компания предлагает более 100 продуктов, включая продукты по страхованию жизни.

Также, очень важную часть маркетинговой деятельности СК ПАО «АльфаСтрахование» составляет процесс непрерывного сбора, анализа и оценки информации – в первую очередь, о состоянии страхового рынка и ожиданий их потребителей.

Для улучшения своей работы и продвижения на рынке, компания разработала свое собственное приложения «АльфаСтрахование Mobile». Разработкой приложения «АльфаСтрахование» занималась компания RedMadRobot, а это уже знак качества. Помимо стандартного набора в виде покупки полисов и их управления, в приложение встроен доступ к программе лояльности (что подойдет, прежде всего, любителям путешествий) и, что немаловажно, механизму урегулирования страховых случаев на месте.

Оно доступно только клиентам компании – для входа требуется номер полиса или логин и пароль от личного кабинета. Приложение хранит информацию о полисах и памятки на страховые случаи. С его помощью можно также записаться в клинику и подать заявление при ДТП: «АльфаСтрахование Mobile» дает возможность отправить фотографии повреждений автомобиля и отслеживать статус своего заявления. Также приложение позволяет экстренно связаться с компанией – в «АльфаСтрахование Mobile» есть кнопка «SOS». Этой функцией, по данным компании, воспользовалась треть пользователей [6].

Любой, кто покупал билет на сайте «Аэрофлота» сталкивался с предложением купить и страховку от задержки рейса или потери багажа. Большинство потенциальных потребителей услуги снимет установленную по умолчанию галочку, руководствуясь простым доводом: получить страховую выплату будет достаточно сложно. В действительности, решение проблемы заложено в самом приложении: при заполнении формы, система проверяет, действительно ли рейс задержали, и мгновенно переводит деньги на банковскую карту [3].

Также в приложении можно использовать преимущества дополнительного медицинского страхования: не только найти ближайшую клинику, где вас примут с полисом ДМС, но и записаться на прием к врачу в самом приложении. А оно вас предупредит, когда подойдет время отправиться к доктору.

Несмотря на тот факт, что СК ПАО «АльфаСтрахование» по оценке редакции Content Review, входит в тройку лидеров страховых компаний по мобильным приложениям, оно имеет недостатки и недоработки.

Необходимо учитывать, что в настоящее время в России идет экономический кризис, реальные доходы граждан упали, снизилась покупательская способность. Многие люди вынуждены экономить, в том числе на услугах страховых компаний.

Одной из наиболее массовых страховых услуг является автостраховка, в том числе КАСКО. Процесс оказания услуги у большинства компаний не сильно отличается. Страховщик предлагает клиенту бесплатно установить телематическое устройство в его автомобиль. Перед тем, как им пользоваться, необходимо скачать приложение и указать в нем идентификационный номер устройства.

После этого в приложении можно просматривать подробную информацию о стиле своего вождения. Прибор по спутниковой связи передает данные о вождении на сервер компании, где они анализируются.

Между тем полное КАСКО нужно далеко не всем, так как большинство страховых случаев, которые оно учитывает, маловероятны, но стоимость полиса поднимает заметно. И многие автомобилисты хотели бы приобрести этот страховой полис, но дешевле.

Соответственно выходом является сокращенный полис КАСКО, который учитывает основные риски, и не включает в себя маловероятные риски.

К основным рискам относятся: угон/хищение или повреждение при ДТП.

При этом КАСКО может служить продолжением ОСАГО, что также позволит сэкономить деньги клиента и в то же время может продвигать новую страховую услугу, так как ОСАГО автомобилисты будут приобретать в любом случае.

Таким образом, с помощью мобильного устройства, компания смогла повысить продажу пакетов услуг и при этом повысить прибыль компании.

Но, к сожалению, есть и ряд минусов. Перед рынком «мобильного страхования» стоит еще ряд нерешенных задач.

Во-первых, российские страховые компании сильно отличаются от своих американских и европейских аналогов. Поэтому зарубежные разработки так просто перенять не получится: все компоненты новых решений – в частности, программные и аппаратные средства – придется адаптировать к особенностям нашей страны.

Во-вторых, в России для внедрения подобных технологий пока нет законодательной базы. Сейчас ведется разработка государственных стандартов – работа, которая потребует усилий, как со стороны властей, так и со стороны страховщиков. Кроме того, имеются существенные различия между страховыми рынками отдельных стран: это создаст дополнительные трудности при разработке глобальных стандартов в этой области [5].

Подводя итог, можно сказать, что множество вопросов остаются незавершенными в области внедрения мобильных технологий в качестве маркетинговых инструментов. Но, несмотря на трудности, за внедрением новых технологий в сферу страховых услуг будущее. Использование мобильных приложений в сфере страховых услуг, это получение возможности создавать высокоэффективные каналы коммуникации с потребителем, которые будут действовать длительный период времени, осуществлять непрерывное интерактивное взаимодействие с клиентами, получать ценную маркетинговую информацию и извлекать на их основе маркетинговые знания, которые являются основой маркетинговой компетентности организации.

Список литературы

1. Архипов А.Е., Севрюков И.Ю. Приоритетность маркетинговых коммуникаций в условиях глобализации экономики // Проблемы современной экономики. – 2015. - №1 (53). – С. 163 – 165.

2. Архипов А.Е., Севрюков И.Ю. Управление конкурентоспособностью компании: стратегические аспекты // Инновации в современном мире: сб. статей Международной научно-практической конференции. – М.: ЕФИР, 2015. – С. 59-62.
3. Ермасов С.В., Ермасова Н.Б. Страхование услуги: учебник. М.: Высшее образование, 2015. - 613 с.
4. Кривоносов А.Д., Филатова О.Г, Шишкина О.Г. Основы теории связей с общественностью: учебник для вузов. СПб.: Питер, 2014. - 376 с.
5. Севрюков И.Ю. Инновационные формы современных маркетинговых коммуникаций // Развитие науки и образования в современном мире: сб. науч. трудов. – М.: ООО «АР-Консалт», 2015. – С. 62 – 64.
6. Официальный сайт СК ПАО «АльфаСтрахование» [Электронный ресурс]. Режим доступа: <http://www.alfastrah.ru/> (дата обращения: 11.11.2016)

© Ж.Д. Козырева, А.А. Слаупова, 2018

ФИНАНСЫ, ДЕНЕЖНОЕ ОБРАЩЕНИЕ И КРЕДИТ

УДК 338.23

ПРОБЛЕМА ВЫБОРА ОПТИМАЛЬНОЙ СТРУКТУРЫ КАПИТАЛА ПРЕДПРИЯТИЯ

ЯРОШ НАТАЛИЯ НИКОЛАЕВНА

к.т.н., доцент

БОРИСОВА АЛЕКСАНДРА ИННОКЕНТЬЕВНА

Магистрант

ФГБОУ ВО «Московский государственный гуманитарно-экономический университет»

Аннотация: в статье актуализируется проблема оптимизации структуры капитала предприятия с учетом рисков источников внешнего финансирования, решение которой предполагает идентификацию максимального количества параметров, связанных с многообразием потенциально доступных предприятию источников финансирования. Предлагаемая модель оптимизации опробована на показателях деятельности конкретного предприятия сферы услуг.

Ключевые слова: оптимизация, структура, капитал, механизм, система, метод.

THE PROBLEM OF CHOOSING THE OPTIMAL CAPITAL STRUCTURE OF THE ENTERPRISE

Yarosh Natalia Nikolaevna,
Borisova Alexandra Innokentevna

Abstract: the article updates the problem of optimizing the capital structure of the enterprise taking into account the risks of external financing sources, the solution of which involves the identification of the maximum number of parameters associated with the variety of potentially available sources of financing. The proposed optimization model is tested on performance indicators of a particular service sector company.

Key words: optimization, structure, capital, mechanism, system, method.

Наиболее распространенное понятие структуры капитала в экономической науке – это соотношение собственного и заемного капитала. При этом собственный капитал выступает как общая стоимость средств предприятия, принадлежащих ему на правах собственности и инвестируемых им в свои чистые активы, а заемный капитал характеризует средства, привлекаемые на возвратной, платной и срочной основе для финансирования хозяйственной деятельности. Необходимость выбора структуры капитала, стоящего перед предприятием в любой сфере экономики, обусловлено неодинаковой стоимостью привлекаемых элементов капитала, различным уровнем риска и различным уровнем ликвидности, связанным с использованием собственного и заемного капитала. Соответственно, формирование финансовой структуры капитала в процессе управления ею, предполагает достижение оптимального соотношения: доходность – риск – ликвидность, поскольку рост доли заемного капитала обеспечивает большую доходность собственного капитала, но одновременно повышает финансовый риск и ухудшает ликвидность баланса.

Оптимизация структуры капитала – это непрерывный процесс адаптации предприятия к изменениям во внешней и внутренней среде под влиянием различных экономических ситуаций. [4]

Оптимальная структура капитала - это такое соотношение использования собственных и заемных средств предприятия, при котором максимальная рыночная стоимость предприятия и соответ-

ственно, минимальная стоимость используемого капитала.

Единого подхода для определения оптимального соотношения собственных и заемных источников капитала не существует.

Рассмотрим систему управления и оптимизации структуры капитала с помощью информации в таблице 1. [5]

Таблица 1

Система управления и оптимизации структуры капитала

Система управления структурой капитала		Система оптимизации структуры капитала	
Формирование капитала в соотношениях		Формирование капитала в оптимально заданных соотношениях	
1. Собственного и заемного	2. Краткосрочных обязательств и перманентного капитала	3. Срочных и просроченных обязательств	4. Неплатежей и источников их компенсации
Идентификационные признаки			
1. Формирование пропорций собственного и заемного капитала как индикаторы финансового состояния и типа финансовой устойчивости		1. Формирование оптимально заданных соотношений собственного и заемного капитала как индикаторы роста финансовой устойчивости	
2. Формирование соотношений собственного и заемного капитала и его использование при данных соотношениях как индикаторы эффекта финансового рычага		2. Формирование оптимально заданных соотношений собственного и заемного капитала и его использование при данных пропорциях как индикаторы повышения эффекта финансового левериджа	
3. Формирование пропорций собственного и заемного капитала во взаимосвязи со структурой активов как индикаторы финансовых рисков		3. Формирование источников капитала в оптимально заданной взаимосвязи со структурой активов как индикаторы формирования потенциала минимизации финансовых рисков	

Неотъемлемой частью общей системы управления финансовой устойчивостью современного предприятия является механизм оптимизации структуры капитала, который представлен в таблице 2. [5]

Таблица 2

Механизм управления и оптимизации структуры капитала

Механизм управления структурой капитала		Механизм оптимизации структуры капитала	
Способы, инструменты, приемы, обеспечивающие взаимодействие собственного и заемного капитала	Идентификационные характеристики воздействия	Способы, инструменты, приемы, обеспечивающие оптимально заданное взаимодействие собственного и заемного капитала	Идентификационные характеристики воздействия
I. Формирование финансового состояния и типа финансовой устойчивости		I. Регулирование финансового состояния, имеющего потенци-	I. Формирование финансового состояния и типа финансовой устойчивости

Механизм управления структурой капитала		Механизм оптимизации структуры капитала	
		ал роста финансовой устойчивости	
1. Корректировка:		1. Корректировка:	
1.1. концентрации собственного и заемного капитала	Усиление (ослабление) концентрации собственного и заемного капитала	1.1.концентрации собственного и заемного капитала, обеспечивающая маневр укрепления плеча рычага (финансового левериджа)	Расширение диапазона выбора пропорций собственного и заемного капитала
1.2. финансового левериджа	Укрепление (ослабление) плеча рычага		Расширение диапазона нормативного роста финансового левериджа
2. Маневрирование запасом финансовой устойчивости	Усиление (ослабление) финансовой гибкости (возможности привлечения заемного капитала)	2. Нарастание запаса финансовой устойчивости	Максимизация финансовой гибкости пропорционально росту собственного капитала
3. Балансировка: чистых активов и уставного капитала; активов и пассивов; финансовых и нефинансовых активов	Увеличение (уменьшение) достаточности собственного капитала. Укрепление (ослабление) финансового равновесия		
II. Использование инструментов финансового левериджа (рычага)		II. Варьирование ростом маневренности финансового левериджа	
1. Маневрирование дифференциалом финансового рычага – между рентабельностью капитала и риском привлечения заемного капитала в определенных пропорциях к собственному	Усиление (ослабление) воздействия финансового рычага.	1. Варьирование ростом дифференциала финансового рычага	Расширение границ (масштаба) роста воздействия финансового рычага
2. Корректировка эффекта финансового рычага (приращение рентабельности	Увеличение (уменьшение) эффекта финансового рычага	2. Варьирование эффекта финансового рычага	Расширение границ (масштаба) выбора параметров увеличения эффекта фи-

Механизм управления структурой капитала		Механизм оптимизации структуры капитала	
собственного капитала – финансовой рентабельности)			нансового рычага
III. Дифференцирование соотношений размеров собственных и заемных источников финансирования по видам активов в зависимости от способов формирования капитала (умеренного, консервативного, агрессивного)	Амплитуда колебаний финансового левериджа, определяющая пределы варьирования уровня риска снижения финансовой устойчивости	III. Выбор способов формирования капитала (умеренного, консервативного, агрессивного) определяющих рост мобильности варьирования собственной и заемной его частями и взаимодействия со структурой активов	Расширение диапазона выбора параметров снижения уровня финансовых рисков

В настоящее время не существует общей теории оптимизации структуры капитала, которую можно было бы применить к любому предприятию.

Однако, основные критерии оптимизации структуры капитала предприятия для всех универсальны и представлены на рис. 1:



Рис. 1. Критерии оптимизации капитала предприятия

Наиболее значимым критерием оптимизации, в большей степени характеризующим экономический эффект от использования вложенного капитала, является рентабельность собственного капитала предприятия, так как доходность формирует мнение собственников об эффективном управлении капи-

талом в условиях непрерывно меняющейся конъюнктуры рынка.

Рассмотрим и сравним два методических подхода к оптимизации структуры капитала на основе критерия рентабельности собственного капитала предприятия:

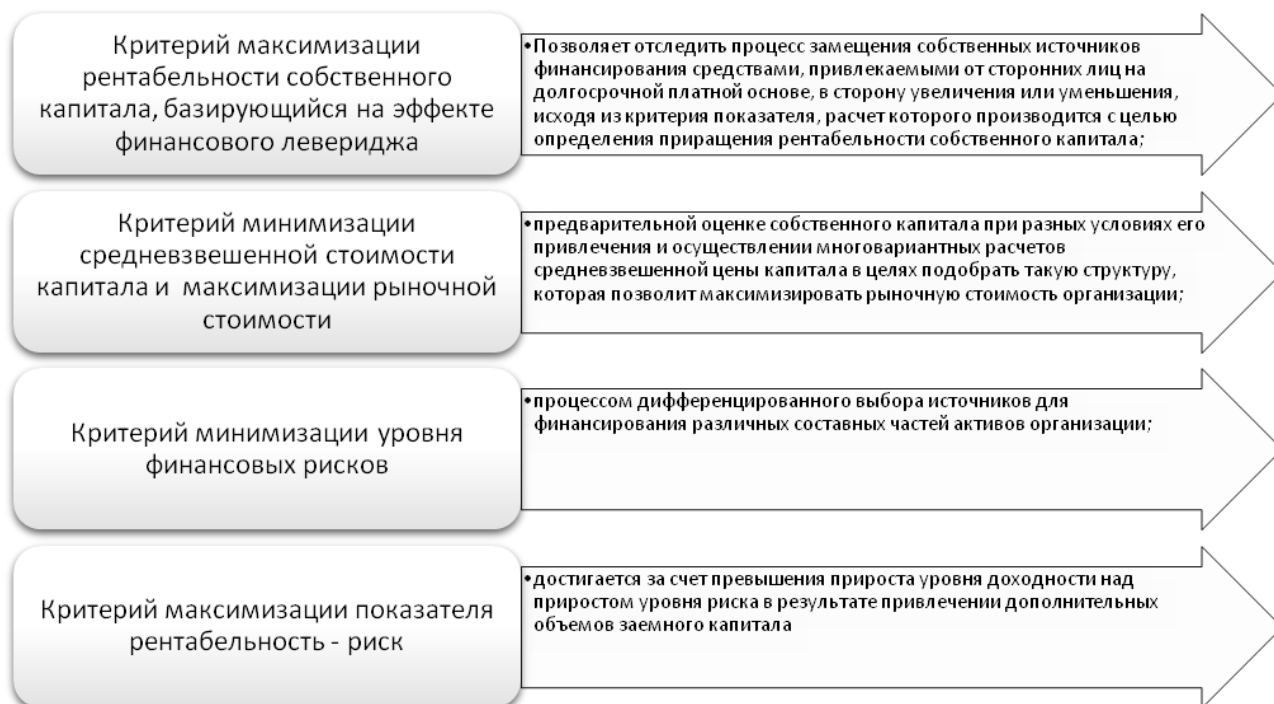
1. Подход, основанный на оценке эффекта финансового левириджа:

Базовая формула:

$$\text{ЭФЛ} = (1 - \text{Снп}) * (\text{ROA} - \text{Сп}) * (\text{ЗК} / \text{СК}), \quad (1)$$

где

ЭФЛ – эффект финансового левириджа; Снп – ставка налога на прибыль (%);

Сп – размер процентов за кредит, уплачиваемых за пользование заемным капиталом (%).

Модифицированная формула:

$$\text{ЭФЛ} = [(\text{ROA} * (1 - \text{Снп}) - \text{WACC} / (1 + I)) * (I * \text{ЗК} / ((1 + I) * \text{СК})], \quad (2)$$

где

ЗК – заемный капитал (руб); СК – собственный капитал (руб);

ROA – экономическая рентабельность совокупного капитала (%).

(1 - Снп) – стоимость заемного капитала, привлекаемого посредством кредитования, с учетом налога на прибыль;

WACC – средневзвешенная стоимость капитала, позволяющая учесть совокупную сумму расходов предприятия на поддержание существующей структуры его пассивов (руб); I - уровень инфляции (%).

2. Метод «Дюпон»:

Базовая формула:

$$\text{ROE} = \text{ЧП} / \text{СК}, \quad (3)$$

где

ЧП – чистая прибыль (руб); СК – собственный капитал (руб).

Модифицированная формула:

$$\text{ROE} = (\text{Пэ} / (\text{СК} + \text{ЗК}) + ((\text{Пэ} / (\text{СК} + \text{ЗК}) - r)) * \text{ЗК} / \text{СК}) * (1 - \text{tax}), \quad (4)$$

где

Пэ – экономическая прибыль (руб); r - проценты по заемным средствам, в десятичных долях

Применение базовой формулы (1) финансового левириджа, как показателя эффективности использования заемного капитала в полной мере не может удовлетворить запросы менеджеров и собственников в отношении принятия решения об оптимальной структуре капитала, поэтому требует внесения определенных корректировок. (см. формула 2)

Недостатки применения базовой формулы финансового левириджа и возможности модифицированной формулы представлены в таблице 3.

Применение формулы (4) в качестве целевой функции оптимизации структуры капитала представляется целесообразным в связи с наличием в ее составе помимо финансовых результатов деятельности предприятия, размеров собственного и заемного капиталов, но и размера расходов предприятия на выплату процентов по кредитам.

Критерием эффективности является максимизация уровня рентабельности собственного капитала $\text{ROE} \rightarrow \text{max}$, что соответствует главной цели предприятия - увеличению доходности. Однако, если для стабильно работающего предприятия эта цель может достигаться увеличением доли заемного капитала (согласно эффекту финансового рычага), то для предприятий, в составе капитала которых доля заемных средств достаточно высока, а прибыль при этом не значительна, необходимо соблюдение определенных условий, которые позволят добиваться поставленной цели при сохранении определенного уровня финансовой безопасности, т.е. необходимы ограничения представленной модели максимизации рентабельности собственного капитала.

Ограничениями разрабатываемой модели выступает соответствие используемой структуры капитала определенному уровню риска, который характеризуется допустимыми значениями отдельных коэффициентов финансовой устойчивости (таблица 4).

Таблица 3

Сравнение базовой и модифицированной формул эффекта финансового левериджа

Недостатки применения базовой формулы финансового левериджа	Модифицированная формула эффекта финансового левериджа позволяет:
<ul style="list-style-type: none"> отсутствует разделение заемных средств на долгосрочные и краткосрочные собственные средства предприятия характеризуются как «бесплатные» 	<ul style="list-style-type: none"> учесть стоимость привлечения различных источников финансирования деятельности, а не только средневзвешенный процент принять во внимание внутреннюю структуру пассивов (собственных и заемных); принять к рассмотрению стоимость собственного капитала, на практике отличная от нуля; учесть структуру пассивов по срокам их привлечения, таким образом, в расчет принимаются только долгосрочные пассивы; преодолевается статичность базового показателя финансового левериджа в связи с возможностью использования его модифицированного варианта как при проведении статического анализа, так и в динамике путем задания ожидаемых значений оценки

Таблица 4

Коэффициенты финансовой устойчивости

Коэффициент финансовой устойчивости	Рекомендуемое значение
Коэффициент автономии, k_1	$k_1 \geq 0,5$
Коэффициент обеспеченности собственными оборотными средствами, k_2	$k_2 \geq 0,1$
Коэффициент маневренности собственного капитала, k_3	$k_3 \geq 0,2$
Коэффициент долгосрочного привлечения заемных средств, k_4	$k_4 \leq 0,5$
Коэффициент финансовой устойчивости, k_5	$k_5 \geq 0,6$

Данные коэффициенты представляют собой систему показателей, в которой каждый из них является отдельной характеристикой многогранного понятия финансовой устойчивости, являющейся показателем финансовой безопасности деятельности промышленного предприятия. Поэтому они должны быть включены в экономико-математическую модель оптимальной структуры капитала, в которой, на основе значений соответствующих показателей бухгалтерского баланса можно будет определить оптимальное соотношение собственных и заемных средств, требующихся предприятию для достижения наивысшей эффективности производства при сложившихся условиях.

Таким образом, экономико-математическая модель оптимизации структуры капитала представляет собой задачу оптимизации относительно следующих неизвестных:

$$ROE = \left(\frac{Pz}{K \cdot x + K \cdot (1-x)} \right) + \left(\frac{Pz}{K \cdot x + (1-x)} - r \right) \cdot \left(\frac{K \cdot (1-x)}{K \cdot x} \right) \cdot (1 - tax) \rightarrow \max \quad (5)$$

где:

x – доля собственного капитала в структуре капитала (%);

$(1 - x)$ – доля заемного капитала в структуре капитала (%);

K – совокупный капитал (руб);

Модель реализуется при системе ограничений, представленных в таблице 5.

Таблица 5

Система ограничений	
Система ограничений	
$\frac{K \cdot x}{K \cdot x + K \cdot (1 - x)} \geq 0,5$	
$\frac{K \cdot x - BA}{OA} \geq 0,1$	
$\frac{K \cdot x - BA}{K \cdot x} \geq 0,2$	
$\frac{K \cdot (1 - x) \cdot 0,56}{K \cdot x + K \cdot (1 - x) \cdot 0,56} \leq 0,5$	
$\frac{K \cdot (1 - x) \cdot 0,56}{K \cdot x + K \cdot (1 - x)} \geq 0,6$	
$x, (1 - x) \geq 0$	

Апробация двух методов оптимизации структуры капитала была проведена на предприятия ООО «РЭД», основным видом деятельности которой является неспециализированная оптовая торговля, представлена в таблице 6 - 7.

Таблица 6

Оценка эффективности использования капитала в ООО "РЭД" по методическому подходу оптимизации структуры капитала, основанная на эффекте финансового левериджа

Показатели	2015	2016
ROA, %	2,63	41,34
Средневзвешенная стоимость капитала (WACC), %	0,0	0,03
Ставка налога на прибыль, %	2	2
Доля ЗК	0,97	0,56
Доля СК	0,03	0,44
Уровень инфляции (I), %	12,91	5,38
ЭФЛ, %	84,11	21,22

Эффект финансового рычага оптимально должен быть равен 30 - 50% от рентабельности активов, так как чем сильнее эффект финансового рычага, тем выше финансовый риск невозврата кредита, падения дивидендов и курса акций.

Таблица 7

Исходные данные для формирования модели оптимизации структуры капитала ООО "РЭД" за 2016 год

Показатели	Значение показателей
Экономическая прибыль(тыс.руб)	27623
Совокупный капитал (тыс. руб)	53454
Внеоборотные активы	0
Оборотные активы (тыс. руб)	53454
Ставка налога на прибыль, tax	0,2
Доля заемного капитала, r	0,1156
Целевая функция, ROE	Формула (5)
Система ограничений	Таблица 6

Таблица 8

Результат решения задачи оптимизма структуры капитала ООО "РЭД"

Показатели	Значение показателей
Целевая функция (ROE)	0.7343
$k_1 \geq 0,5$	0.5
$k_2 \geq 0,1$	0.5
$k_3 \geq 0,2$	1
$k_4 \leq 0,5$	0.36
$k_5 \geq 0,6$	0.78
X	0.50
1-x	0.50

На основании полученных данных, представленных в табл. 8, был сделан вывод, что при фактических финансовых результатах деятельности ООО «РЭД» и объеме капитала, необходимого для финансирования деятельности, оптимальной структурой капитала является следующая:

- собственный капитал – 50 %;
- заемный капитал – 50 %.

При соответствии полученным ограничениям, данное соотношение структуры капитала обеспечит максимизацию рентабельности собственного капитала равное 73,43%.

В заключении можно сделать вывод о том, что проблема выбора оптимального соотношения элементов совокупного капитала является центральной в теории структуры капитала, представляя собой одну из важнейших концепций управления финансами, тем не менее, остается неразрешенной в связи с тем, что достаточно трудно поддается математической формализации.

В реальных условиях для максимизации суммарной стоимости предприятия и минимизации издержек предприятия руководству необходимо выработать оптимальную структуру капитала, позволяющую установить динамическое равновесие между риском и доходом, только на основе анализа, практических рекомендаций, специальных разработок по обоснованию выбора структуры капитала, а также с учетом личного опыта.

Список литературы

1. Бондина Н.Н. Обеспечение оптимальной структуры источников формирования финансовых ресурсов // Нива Поволжья. - 2014. - №1. - С. 115- 122.
2. Брусов П.Н. Инвестиционный менеджмент : учебник / П.Н. Брусов, Т.В. Филатова, Н.И. Лахметкина. - М.: ИНФРА-М, 2014.-333 с.
3. Загайнова Ю.В. Финансовый левверидж как показатель оптимальности структуры капитала компании // Научные записки НГУЭУ. — 2011. — № 4. — С. 76—82.
4. Сысоева Е.Ф. Модели оптимизации структуры капитала организаций и их адаптация к современным российским условиям // Международная научно-практическая конференция «Теория и практика функционирования финансовой и денежно-кредитной системы России». Воронеж: ВГУ, 2012. С. 522-531
5. Кандрашина Е.А., Смолина Е.С. Оценка эффекта финансового рычага в решении задач оптимизации структуры капитала предприятия // Вести Самарского государственного экономического ун-та. - 2015. - №10. - С. 61-64.
6. Ушакова Н.А., Бережной В.И. Методические подходы к оптимизации структуры капитала предприятия // Научное сообщество студентов XXI столетия. Экономические науки: сб. ст. по мат. V международной студенческой научно-практической конференции, 2015, № 5.-С.12-15

УДК 336

УПРАВЛЕНИЕ АКТИВАМИ И ПАССИВАМИ КОММЕРЧЕСКОГО БАНКА (НА ПРИМЕРЕ ПАО КБ «САММИТ БАНК»)

ВЕДЕРНИКОВА ВАЛЕРИЯ ОЛЕГОВНА

Студент 4 курса

ФГБОУ ВО «Владивостокский государственный университет экономики и сервиса»

Аннотация: В статье рассматриваются вопросы управления активами и пассивами коммерческого банка и эффективности их использования.

Ключевые слова: активы банка, пассивы банка, ликвидность, собственный капитал, обязательства, рентабельность, маржа, чистая ссудная задолженность.

Коммерческие банки являются индикатором развития экономики страны в целом, так как если экономика функционирует эффективно, то и банковская система получает достаточно ресурсов для того, чтобы вкладывать их в свои активные операции. Эффективность функционирования коммерческих банков является важным индикатором, позволяющим определить условия хозяйствования в стране или регионе [1].

Современное состояние банковской системы России требует принятия комплекса мер по укрупнению банков как ее основных элементов, поддержанию их финансовой устойчивости, снижению системного риска [2].

Управление активами и пассивами – постоянный процесс в любом коммерческом банке. Постоянная нестабильность денежных потоков, изменчивость стоимости ресурсов заставляют руководство банков искать эффективные способы управления активами и пассивами банка. При этом основной задачей становится не просто управление активами и пассивами, но и нахождение оптимального соотношения структуры активов/пассивов, их стоимости, риска и ликвидности банка в целом.

Актуальность проблемы управления активами и пассивами коммерческого банка обусловлена тем, что в современных условиях, характеризующихся нестабильностью экономических процессов, остро встают вопросы эффективного управления в банковской сфере. В ситуации, характеризующейся ограниченным доступом банков к ресурсам, происходит повышение рисков размещения их активов, поэтому дальнейшее стабильное функционирование банков возможно при оптимальном соотношении между риском и доходностью и оптимальным методом управления активами.

Целью управления активами и пассивами банка является получение заданной величины прибыли и достижения запланированного уровня рентабельности. Для этого коммерческим банкам необходимо разрабатывать и использовать современные методы управления активами [3].

Управление активами и пассивами также рассматривается как действия банка, направленные на оптимизацию структуры активов и пассивов с точки зрения их срочности, качества, дифференцированности и ценовых характеристик, а также на предотвращение потерь в процессе деятельности [4].

Таким образом, под управлением активами и пассивами следует понимать процесс формирования и последующего регулирования такой структурой активов и пассивов баланса банка,

которая обеспечивает достижение определенных стратегий и целей финансового менеджмента.

Оптимальная структура активов призвана выполнять решение следующих задач:

- обеспечивать максимальную доходность банка при условии поддержания необходимого уровня ликвидности;
- минимизировать риски ликвидности при помощи диверсификации источников и сумм, вложенных в различные фонды;
- обеспечивать проникновение на целевые рынки при качественном управлении кредитными рисками портфелей;
- снижать долю малопродуктивных и «неработающих» активов с учетом требуемого уровня инвестиций во внеоборотные активы и текущих финансовых потребностей [5].

Одной из особенностей кредитной активности банков на современном этапе является отраслевая направленность – они не проявляют активности в финансовой поддержке сельского хозяйства, транспорта и связи, чаще размещают денежные средства в розничной торговле [6].

Управление активами и пассивами коммерческого банка требует использование методов формирования ресурсов банка и их размещение по активным операциям, которые позволят обеспечить оптимальное для банка соотношение ликвидности, доходности и риска.

В настоящее время выделяют три основных метода управления активами:

- общий метод;
- метод распределения активов или конверсии средств;
- научный метод управления активами [7].

Сущность общего метода распределения средств состоит в том, что за счет средств, собираемых путем пассивных операций, банк образует общий фонд [8].

Общий метод пропорционального размещения средств считается рискованным, так как может подорвать ликвидность банка, поэтому применяют его только крупные банки, которые располагают значительными денежными ресурсами и могут не соблюдать сроки вкладов. Мелкие и средние банки не могут себе позволить такого пропорционального распределения средств, так как это грозит им серьезными осложнениями. Поэтому большинство банков используют метод распределения активов или конверсии средств.

Метод распределения активов или конверсии средств основан на том, что размер необходимых банку ликвидных средств зависит от источников привлечения фондов по срокам. С помощью этого метода делается разграничение между источниками средств и скоростью их обращения (оборачиваемости). Недостатками метода распределения активов являются в том, что банк уделяет большее внимание на ликвидности обязательных резервов и изъятию вкладов и меньше – необходимости удовлетворять заявки клиентов на кредит. Для учета таких недостатков в мировой практике применяется научный метод управления активами [9].

Научный метод управления активами направлен на максимизацию прибыли. Научный метод исходит из того, что при любом уровне риска банк делает вложения исходя из высших процентных ставок (это 12-13%), но банк также имеет и других клиентов.

Публичное акционерное общество коммерческий банк «САММИТ БАНК» осуществляет свою деятельность в сфере банковских услуг с 1989 года. На сегодняшний день основным видом его деятельности является оказание кредитных услуг. Главной целью банка при формировании кредитной политики является получение стабильного дохода по операциям предоставления (размещения) средств при допустимом уровне кредитного риска, формирование круга надежных клиентов [10].

Основным источником данных о финансовых активах и обязательствах банка выступает годовая бухгалтерская отчетность. Проанализируем динамику и структуру активов ПАО КБ «САММИТ БАНК» по данным в таблицы 1.

Таблица 1

Анализ активов ПАО КБ «САММИТ БАНК» в 2014-2016 гг.

В тысячах рублей

Показатели	2014		2015		2016		Изменения (+/-)		Темп роста, %	
	сумма	уд. вес, %	сумма	уд. вес, %	сумма	уд. вес, %	2015/2014	2016/2015	2015/2014	2016/2015
Денежные средства	59581	5,01	113686	8,21	67870	5,23	54105	-45816	190,81	59,70
Средства кредитных организаций в ЦБ РФ	149078	12,53	80597	5,82	36046	2,78	-68481	-44551	54,06	44,72
в том числе обязательные резервы	9125	0,00 0,77	5994	0,00 0,43	6738	0,00 0,52	-3131	744	65,69	112,41
Средства в кредитных организациях	14269	1,20	15558	1,12	5538	0,43	1289	-10020	109,03	35,60
Чистая осудная задолженность	933465	78,43	1133318	81,82	1163939	89,62	199853	30621	121,41	102,70
Требование по текущему налогу на прибыль	0	0,00	1919	0,14	0	0,00	1919	-1919	-	-
Отложенный налоговый актив	80	0,01	532	0,04	1098	0,08	452	566	665,00	206,39
Основные средства, нематериальные активы и материальные запасы	26229	2,20	29667	2,14	22837	1,76	3438	-6830	113,11	76,98
Прочие активы	7467	0,63	9811	0,71	1428	0,11	2344	-8383	131,39	14,56
Итого активы	1190169	100	1385088	100	1298756	100	194919	-86332	116,38	93,77

В 2016 году активы банка сократилась на 6,23% по отношению к прошлому году, при этом в целом за два года их величина увеличилась на 9,12%. В структуре активов банка преобладают кредитные вложения, в 2016 году они составили 89,62%. Высоколиквидные активы в виде денежных средств в кассе и на счетах в 2016 году составили 8,01%. За анализируемый период наблюдается существенное снижение доли этих активов.

Проанализируем динамику и структуру пассивов коммерческого банка по данным таблицы 2.

Анализ структуры источников средств ПАО КБ «САММИТ БАНК» показал, что коммерческий банк для финансирования своей деятельности использует преимущественно привлечённые источники в виде средств физических и юридических лиц, на долю этого вида источников в 2016 году приходилось 83,43% всех средств. Удельный вес собственного капитала банка в 2016 году сократился по отношению к 2014 году и составил 16,57%.

Основным источником ресурсной базы банка являются его обязательства, они отражаются в бухгалтерском учете в соответствии с условиями договора в целях обеспечения контроля полноты и своевременности их исполнения. Обязательства могут переоцениваться по справедливой стоимости в случаях, установленных нормативными документами ЦБ РФ.

Анализируя динамику обязательств видно, что в 2015 году произошло увеличение средств клиентов, не являющихся кредитными организациями на 22,2%, а в 2016 году этот показатель сократился на 9,43%. В 2016 году обязательства банка на 72,7% были сформированы за счёт вкладов физических лиц и ИП. Их величина в 2015 году увеличилась на 77,34%, а в 2016 году сократилась на 8,59%.

В целом за два года обязательства банка увеличились на 121025 тыс. руб. или 12,57%.

Привлеченные средства коммерческого банка состоят в основном из депозитов, то есть денежных средств, помещенных в банк его клиентами (физическими и юридическими лицами), хранящихся на специальных счетах и используемых в соответствии с банковским законодательством. Финансовое состояние ПАО КБ «САММИТ БАНК» в 2016 году можно оценить как недостаточно устойчивое в связи с низкой долей собственных средств.

Проведённый анализ финансовых результатов деятельности коммерческого банка показал что, за анализируемый период несмотря на рост общей величины процентных доходов, финансовые результаты его деятельности ухудшились.

Таблица 2

Анализ пассива ПАО КБ «САММИТ БАНК» в 2014-2016 гг.

В тысячах рублей

Показатели	2014		2015		2016		Изменения (+/-)		Темп роста, %	
	сумма	уд. вес, %	сумма	уд. вес, %	сумма	уд. вес, %	2015/2014	2016/2015	2015/2014	2016/2015
Уставный капитал	180000	15,12	180000	13,00	180000	13,86	0	0	100	100
Добавочный капитал	5868	0,49	5868	0,42	5868	0,45	0	0	100	100
Резервный капитал	9000	0,76	9000	0,65	9000	0,69	0	0	100	100
Нераспределенная прибыль	32734	2,75	13145	0,95	20296	1,56	-19589	7151	40,16	154,40
Итого собственный капитал	227602	19,12	208013	15,02	215164	16,57	-19589	7151	91,39	103,44
Средства клиентов, не являющихся кредитными организациями	957556	80,46	1170169	84,48	1059764	81,60	212613	-110405	122,20	90,57
в том числе вклады физических лиц	486045	40,84	861958	62,23	787898	60,67	375913	-74060	177,34	91,41
Прочие обязательства	5011	0,42	6906	0,50	23828	1,83	1895	16922	137,82	345,03
Итого обязательства	962567	80,88	1177075	84,98	1083592	83,43	214508	-93483	122,28	92,06
Баланс	1190169	100	1385088	100	1298756	100	194919	-86332	116,38	93,77

Эффективность использования активов банка оценим с помощью таких показателей, как коэффициент работоспособности активов, чистая процентная маржа, уровень рентабельности активов и капитала.

В таблице 3 приведены показатели эффективности использования активов ПАО КБ «САММИТ-БАНК».

В 2015 году совокупные активы банка увеличились на 16,38%, а в 2016 году их величина снизилась на 6,23%. Коэффициент работоспособности активов, рассчитываемый как отношение величины активов, приносящих доход к их общей величине в 2014 году составил 85,25%. В 2015 году этот показатель повысился на 3,41%, в 2016 году – на 7,28%. В результате в 2016 году около 96% активов ПАО КБ «Саммит банк» приносили доход, что является достаточно высокими показателем.

Показатель чистой процентной маржи в 2015 году снизился на 1,11%, а в 2016 году – на 0,43%; в результате за анализируемый период снижение показателя составило 1,54 процентных пункта. Снижение чистой процентной маржи говорит о снижении доходности процентных операций банка.

В 2014-2016 годы деятельность банка была прибыльной. При этом было отмечено резкое ухудшение финансовых результатов банка. В результате произошло резкое снижение показателей рентабельности банка. Так, рентабельность активов в 2016 году составила 0,55%, что на 1,8 процентных пункта ниже уровня 2014 года. Также наблюдается снижение уровня рентабельности капитала с 12,28% в 2014 году до 3,32% в 2016 году. Снижение показателей рентабельности позволяет сделать вывод о снижении эффективности использования активов ПАО КБ «Саммит банк».

Одним из основных факторов снижения эффективности использования активов банка является неблагоприятные экономические условия.

В качестве основного фактора снижения эффективности использования активов в ПАО КБ

«САММИТ-БАНК» нами было выявлено снижение доходности процентных операций банка.

С целью повышения уровня процентной маржи в рассматриваемом кредитном учреждении нами было предложено внедрить систему взаимоотношений с клиентами - CRM систему.

Таблица 3

Показатели эффективности использования активов ПАО КБ «САММИТ-БАНК» в 2014-2016гг.

Показатель	2014	2015	2016	Изменения (+/-), в тыс. р.		Темп роста, в %	
				2015/ 2014	2016/ 2015	2015/ 2014	2016/ 2015
Совокупные активы банка, тыс. руб.	1190169	1385088	1298756	194919	-86332	116,38	93,77
в том числе доходные активы	1014668	1228108	1246123	213440	18015	121,04	101,47
Коэффициент работоспособности активов, %	85,25	88,67	95,95	3,41	7,28	-	-
Чистая ссудная задолженность, тыс. руб.	933465	1133318	1163939	199853	30621	121,41	102,70
Совокупные обязательства, тыс. руб.	962567	1177075	1083592	214508	-93483	122,28	92,06
Собственные средства, тыс. руб.	227602	208013	215164	-19589	7151,00	91,39	103,44
Чистый процентный доход, тыс. руб.	98326	99016	87241	690	-11775,0	100,70	88,11
Чистая прибыль за период, тыс. руб.	27956	5519	7151	-22437	1632,0	19,74	129,57
Чистая процентная маржа, %	8,26	7,15	6,72	-1,11	-0,43	-	-
Рентабельность активов, %	2,35	0,40	0,55	-1,95	0,15	-	-
Рентабельность капитала, %	12,28	2,65	3,32	-9,63	0,67	-	-

CRM система представляет собой метод программной поддержки клиентоориентированного подхода к организации бизнеса, позволяющий в максимальной степени обеспечить потребности клиентов. Основной задачей внедрения CRM системы в ПАО КБ «САММИТ-БАНК» является повышение доходности клиентов.

При внедрении CRM системы в ПАО КБ «САММИТ-БАНК» предлагается учитывать положительный опыт ОАО «Дальневосточный Банк», осуществляющего свою деятельность в этом же регионе. Работу системы предлагается организовать с использованием решения специалистов ЦМД-софт с использованием модуля «Управление Отношениями» системы Microsoft Navision.

Ежемесячно по каждому клиенту предлагается рассчитывать плановые значения по таким основным показателям, как величина кредитного портфеля, среднедневной остаток на счетах, величина процентных доходов, общий доход. На основе заданных и фактических отклонений перечисленных показателей система будет подавать менеджеру сигнал о необходимости взаимодействия с данным клиентом.

Предлагаемая система позволит вовремя получить сигнал о необходимости взаимодействия с клиентом. Она также позволяет постоянно отслеживать и повышать доходность клиента с помощью механизма планирования основных показателей.

Опыт внедрения описываемой системы в ПАО «Дальневосточный банк» показал, что эта система позволяет создать эффективную мотивацию менеджеров по работе с клиентами, повысить результативность их работы.

В таблице 4 представлены плановые показатели эффективности использования активов в ПАО КБ «САММИТ-БАНК» после предложенных мероприятий.

Планируется увеличение совокупных активов банка на 5% при сохранении коэффициента работоспособности активов на уровне 96%.

Таблица 4

Фактические и планируемые показатели эффективности использования активов ПАО КБ «САММИТ-БАНК»

Показатель	Фактически в 2016 году	По плану в 2018 году	Отклонение, +,-	Темп роста, %
Совокупные активы банка, тыс. руб.	1298756	1363693,8	64937,8	105,00
в том числе доходные активы	1246123	1309146,05	63023,048	105,06
Коэффициент работоспособности активов, %	95,95	96	0,05	-
Чистая ссудная задолженность, тыс. руб.	1163939	1222135,95	58196,95	105,00
Совокупные обязательства, тыс. руб.	1083592	1137771,6	54179,6	105,00
Собственные средства, тыс. руб.	215164	272738,76	57574,76	126,76
Чистый процентный доход, тыс. руб.	87241	102277	15036	117,24
Чистая прибыль за период, тыс. руб.	7151	22187	15036	310,26
Чистая процентная маржа, %	6,72	7,5	0,78	-
Рентабельность активов, %	0,55	1,63	1,08	-
Рентабельность капитала, %	3,32	8,13	4,81	-

Представленный расчёт плановых показателей показал, что повышение чистой процентной маржи с 6,72% до 7,5% в ПАО КБ «Саммит-банк» позволит повысить чистый процентный доход на 15036 тыс. руб. (17,24%). Это окажет положительное влияние на формирование показателей прибыли и рентабельности банка - уровень рентабельности активов повысится на 1,08%, уровень рентабельности капитала повысится на 4,81% и составит 8,13%. Повышение показателей рентабельности банка указывает на рост эффективности использования его активов.

Список литературы

1. Кривошапова С.В. Оценка кредитного потенциала банков России / С.В. Кривошапова, И.Д. Саласкина, Е.Ю. Зайцева // Карельский научный журнал. - 2017. - Т. 6. - № 2 (19). - С. 131-135
2. Мясоедова В.В. Оценка финансовой устойчивости коммерческих банков Приморского края / В.В. Мясоедова, С.В. Кривошапова // Территория новых возможностей. Вестник Владивостокского государственного университета экономики и сервиса. - 2016. - Т. 8. - № 4 (35). - С. 117-128
3. Маркова О. М. Организация деятельности коммерческого банка: учебник / О.М. Маркова. - М.: ИД ФОРУМ, НИЦ ИНФРА-М, 2016. - 496 с.
4. Умарова К.А. Управление активами и пассивами в коммерческом банке [Электронный ресурс] / К.А. Умарова, А.Т. Идирисова // Инновационная наука. - 2015. - №5-1.
5. Герасимова Е.Б. Банковские операции: учеб. пособие. / Е.Б. Герасимова, И.Р. Унанян, Л.С. Тишина. - М.: ФОРУМ, 2013 – 272 с.
6. Кривошапова С.В. Оценка инвестиционной активности кредитных организаций в России / С.В. Кривошапова, М.И. Непрокина // Фундаментальные исследования. - 2014. - № 12-11. - С. 2414-2419.
7. Афанасьева О.Г. Анализ деятельности коммерческого банка: конспект лекций / О.Г. Афанасьева. - Чебоксары, 2013. - 70 с.
8. Батракова Л.Г. Экономический анализ деятельности коммерческого банка / Л.Г. Батракова. - М.: Логос, 2013. – 387 с.
9. Кулумбекова Т. С. Методы управления активами коммерческого банка / Т. С. Кулумбекова, С. А. Кадохова // Вопросы экономики и управления. – 2016. – №3. – С. 35-40.
10. Годовой отчёт ПАО КБ «САММИТ БАНК» за 2016 год. – Владивосток: ПАО КБ «САММИТ БАНК», 2017. – 44 с.
11. САММИТ БАНК: официальный сайт ПАО КБ «САММИТ БАНК» [Электронный ресурс]. – Режим доступа: <http://www.kbsammit.ru/>

УДК 330

ОПТИМИЗАЦИЯ ДЕНЕЖНЫХ ПОТОКОВ НА ПРЕДПРИЯТИИ

АСТАШЕНКО НИКИТА ОЛЕГОВИЧ

Бакалавр

РГУ им. Косыгина студент-магистрант группы ВМАГ-М-512

Аннотация: Статья посвящена изучению денежных потоков на предприятии. Автором изучено понятие «денежные потоки», кроме того выявлена необходимость управления денежными потоками. В статье представлены основные направления для оптимизации денежных потоков на предприятии.

Ключевые слова: Денежные потоки, оптимизация, управление, прибыль.

OPTIMIZATION OF CASH FLOWS AT THE ENTERPRISE

Astashenko Nikita Olegovich

Annotation: The article is devoted to the study of cash flows in the enterprise. The author studied the concept of «cash flows», in addition revealed the need for management of cash flows. The article presents the main directions for the optimization of cash flows in the enterprise.

Key words: Cash flows, optimization, management, profit.

Деятельность организаций, преследующих в качестве своей цели извлечение прибыли, является важной предпосылкой возникновения денежного потока. Совершение фактически всех типов коммерческих операций непосредственно связано с движением денежных средств в форме их поступления или расходования.

Денежные потоки – сумма денежных средств, находящихся в собственности у предприятия и обеспечивающих его эффективность, финансовое состояние, платежеспособность, имидж на рынке. Необходимо знать, что финансовую устойчивость предприятию обеспечивает оптимальный размер денежных потоков. Излишек денежных средств может привести к их обесцениванию; дефицит – к останову производства, ухудшению финансового состояния и банкротству [1, С.93].

Стоит отметить, что денежные средства сами по себе являются неприбыльным активом, поэтому главная цель управления ими – поддержание их на минимально необходимом уровне, достаточном для эффективной хозяйственной деятельности предприятия. Управление денежными потоками предприятия – поддержание оптимального остатка денежных средств путем обеспечения сбалансированности их поступления и расходования [2, С.43].

Одним из наиболее важных и сложных этапов управления денежными потоками предприятия является их оптимизация. Оптимизация денежных потоков представляет собой процесс выбора наилучших форм их организации на предприятии с учетом условий и особенностей осуществления его хозяйственной деятельности.

Выделим основные направления оптимизации денежных потоков предприятия:

1. Сбалансирование объемов денежных потоков. Это направление оптимизации денежных потоков предприятия призвано обеспечить необходимую пропорциональность объемов положительного и отрицательного их видов. На результаты хозяйственной деятельности предприятия отрицательное воздействие оказывают как дефицитный, так и избыточный денежные потоки.

Отрицательные последствия дефицитного денежного потока проявляются в снижении ликвидности и уровня платежеспособности предприятия, росте просроченной кредиторской задолженности поставщикам сырья и материалов, повышении доли просроченной задолженности по полученным финансовым кредитам и другие. Отрицательные последствия избыточного денежного потока проявляются в потере реальной стоимости временно неиспользуемых денежных средств от инфляции, потере потенциального дохода от неиспользуемой части денежных активов в сфере краткосрочного их инвестирования [3, С.6].

Рост объема положительного денежного потока в перспективном периоде может быть достигнут за счет следующих мероприятий:

- привлечения стратегических инвесторов с целью увеличения объема собственного капитала;
- дополнительной эмиссии акций;
- привлечения долгосрочных финансовых кредитов;
- продажи части (или всего объема) финансовых инструментов инвестирования;
- продажи (или сдачи в аренду) неиспользуемых видов основных средств.

Снижение объема отрицательного денежного потока в перспективном периоде может быть достигнуто за счет следующих мероприятий;

- сокращения объема и состава реальных инвестиционных программ;
- отказа от финансового инвестирования;
- снижения суммы постоянных издержек предприятия.

2. Синхронизация денежных потоков во времени. Это направление оптимизации денежных потоков предприятия призвано обеспечить необходимый уровень его платежеспособности в каждом из интервалов перспективного периода при одновременном снижении размера страховых резервов денежных активов.

Объектом синхронизации выступают предсказуемые денежные потоки, поддающиеся изменению во времени.

Ускорение привлечения денежных средств в краткосрочном периоде может быть достигнуто за счет следующих мероприятий:

- увеличения размера ценовых скидок за наличный расчет по реализованной покупателям продукции;
- обеспечения получения частичной или полной предоплаты за произведенную продукцию, пользующуюся высоким спросом на рынке;
- сокращения сроков предоставления товарного (коммерческого) кредита покупателям;
- ускорения инкассации просроченной дебиторской задолженности;
- использования современных форм рефинансирования дебиторской задолженности – учета векселей, факторинга, форфейтинга;
- открытия «кредитной линии» в банке, обеспечивающего оперативное поступление средств краткосрочного кредита при необходимости срочного пополнения остатка денежных активов;
- ускорения инкассации платежных документов покупателей продукции (времени нахождения их в пути, в процессе регистрации, в процессе зачисления денег на расчетный счет и т.п.) [4, С. 12].

3. Максимизация чистого денежного потока. Это направление оптимизации является наиболее важным и отражает результаты предшествующих ее этапов. Рост чистого денежного потока обеспечивает повышение темпов экономического развития предприятия на принципах самофинансирования, снижает зависимость этого развития от внешних источников формирования финансовых ресурсов, обеспечивает прирост рыночной стоимости предприятия.

Повышение суммы чистого денежного потока предприятия может быть обеспечено за счет осуществления следующих основных мероприятий:

- снижения суммы постоянных издержек;
- снижение уровня переменных издержек;

- осуществления эффективной налоговой политики, обеспечивающей снижение уровня суммарных налоговых выплат;
- осуществления эффективной ценовой политики, обеспечивающей повышение уровня доходности операционной деятельности;
- использования метода ускоренной амортизации используемых предприятием основных средств;
- сокращения периода амортизации используемых предприятием нематериальных активов;
- продажи неиспользуемых видов основных средств и нематериальных активов;
- усиления претензионной работы с целью полного и своевременного взыскания штрафных санкций.

На основе оптимизации денежных потоков предприятия может быть построена система планов рационального использования средств предприятия с учетом его специфики и внедрена соответствующая система контроля над их исполнением. Результаты оптимизации денежных потоков организации получают свое отражение в системе планов формирования и использования денежных средств в предстоящем периоде.

Список литературы

1. Балковой П.П., Стародубцева О.А. Движение денежных средств – инструмент анализа финансового состояния предприятия // Производственный менеджмент: теория, методология, практика. – 2015. – № 2. – С. 93-97.
2. Сидорин А.А. Модернизация механизмов финансового обеспечения устойчивого развития сельских территорий // Вестник Орел ГАУ. – 2016. – № 5. – С. 42-44.
3. Попова О.В. Проблемы реализации и перспективы развития механизмов государственной финансовой поддержки аграрных товаропроизводителей России. Вестник Орел ГАУ. – 2015. – №1. С. 3-9.
4. Яковлева Н.И. Денежные потоки компании: особенности управления // Справочник экономиста. – 2013. – № 3. – С. 8-14.
5. Сергеева, А.П. Деньги, кредит, банки (для бакалавров) / А.П. Сергеева. - М.: КноРус, 2013. - 448 с.
6. Дворецкая, А.Е. Деньги, кредит, банки: Учебник для академического бакалавриата / А.Е. Дворецкая. - Люберцы: Юрайт, 2016. - 480 с.

УДК 330

ПРОБЛЕМА ПРАВОВОГО РЕГУЛИРОВАНИЯ КРИПТОВАЛЮТЫ

АСТРЕЛИН ПАВЕЛ АЛЕКСАНДРОВИЧ

Студент

Юридический факультет Университет «МФЮА» Орский филиал

Аннотация: Данная статья посвящена вопросу правового регулирования криптовалюты. Поскольку данный термин не находит законодательного регулирования в России, предлагается его детальное изучение и последующее правовое закрепление.

Ключевые слова: криптовалюта, биткоин, правовое регулирование, валюта, платежное средство, финансы.

THE PROBLEM OF LEGAL REGULATION OF CRYPTUALS

Astrelin Pavel Alexandrovich

Abstract: This article is devoted to the issue of legal regulation of the crypto currency. Since this term does not find legislative regulation in Russia, it is proposed that it be studied in detail and be enshrined subsequently.

Key words: crypto currency, bitcoin, legal regulation, currency, means of payment, finances.

Всем известно, что нынешнее время характеризуется активным развитием информационных технологий. Это коснулось практически всех сфер деятельности общества, в том числе и денег. На рубеже 2000-х годов мир открыл для себя новый способ оплаты товаров и услуг – безналичный расчет электронными деньгами. В настоящее время все большей популярностью пользуется такая особая «разновидность» денег, как криптовалюта.

В российском законодательстве не существует четкого понятия денег. ГК РФ в ст. 128 относит деньги и безналичные денежные средства к иному имуществу, так же, как и имущественные права [1.с.3301]. Экономическая литература в этом плане более разнообразна. Американские ученые Э. Дж. Долан, Кэмпбелл К.Б. и Кемпбелл Дж. Р. в своем труде определяли деньги как средство оплаты товаров и услуг, средство изменения стоимости и средство сохранения (накопления) стоимости. Кроме того, деньги можно рассматривать как средство обмена или особый товар [2.с.12].

Что же касается непосредственно криптовалюты, то здесь проблема формулировки определения стоит наиболее остро. Для экономики и права данное явление относительно ново, что затрудняет его закрепление в законодательстве России и других стран. Председатель совета ассоциации «Электронные деньги» В. Достов и аналитик П. Шуст определяют криптовалюту как «негосударственные расчетные единицы, не имеющие единого эмиссионного центра»

Для начала стоит понять, что криптовалюту следует отнести к группе безналичных. Это объясняется тем, что данный вид валюты не осязаем физически и используется исключительно при помощи электронных вычислительных машин.

Самая популярная и дорогостоящая криптовалюта – это биткоин. В настоящее время стоимость одного биткоина составляет 654 446 рублей. Российские государственные органы стали уделять особое внимание криптовалюте в 2014 году. В этот период такое новшество вызвало некоторые одобре-

ния с дальнейшей перспективой развития. К сожалению, дальше обсуждения дело не сдвинулось. В 2016 году единственным инструментом, регулирующим биткоин, являлся Федеральный закон от 10.07.2002 г. № 86-ФЗ «О Центральном банке Российской Федерации (Банке России)» [3.с.2790]. В нем содержатся нормы, запрещающие выпуск подобных суррогатов на территории России (сноска). Как показывает практика, этого недостаточно, что понимания криптовалюты. С 2017 года стали возникать случаи отмывания денег с помощью биткоина. К примеру, в Костромской области возбудили уголовное дело против трёх человек, которые обменяли биткоина и получили сумму в размере 500 миллионов рублей. Дело было возбуждено, опираясь на часть 2 статьи 172 УК РФ [4.с.5].

24 октября 2017 года Президент Российской Федерации В.В. Путин обратился к Правительству РФ с поручением разработать средства регулирования криптовалюты. Данная задача должна быть исполнена в срок до 1 июля 2018 года.

Проблема достаточно актуальная, но при анализе законодательства возникает немало вопросов. Например, какой же статус обретет криптовалюта после июля 2018 года? В соответствии со ст. 75 Конституции РФ, денежной единицей в Российской Федерации является рубль. Денежная эмиссия осуществляется исключительно Центральным банком Российской Федерации. Введение и эмиссия других денег в Российской Федерации не допускаются. Исходя из данной нормы, можно предположить, что законодатель маловероятно допустит приравнивание криптовалюты к денежной единице. Этот процесс может вызвать огромный резонанс в праве и последующем практическом применении норм.

Как отмечает П. Д. Вотинцев в своем труде «Правовое регулирование криптовалюты», отсутствие определения правового статуса криптовалюты приводит к тому, что при вынесении решений суды полагаются, в первую очередь, на отдельные статьи законодательства и, в том числе, даже на отдельные высказывания относительно системы Биткоин со стороны государственных лиц [5.ст.215]. А. С. Оборев к первостепенной задаче в правовом регулировании криптовалюты относит «необходимость определения с правовой составляющей рассматриваемого финансового продукта. Определение его юридической природы может обеспечивать контроль передвижения криптовалюты, тем самым ограничив возможность ее использования для отмывания доходов или спонсирования экстремистской деятельности» [6.с.85].

Анализируя позиции ученых, можно выделить три варианта законодательного развития электронной валюты в Российской Федерации:

Во-первых, криптовалюта будет приравнена к иностранной валюте.

Во-вторых, биткоины смогут приобрести имущественную ценность.

В-третьих, криптовалюта может приобрести статус платежного средства.

В странах с наиболее высоким процентом оборота биткоина, таких как Китай и США, процесс регулирования проходит по другим сценариям. К примеру, Народный Банк Китая, несмотря на огромную поддержку криптовалюты со стороны крупных бизнесменов, запретил ее обмен на национальную валюту. США, в свою очередь, не предпринимали контроля данного феномена на федеральном уровне, но, к примеру, в штате Калифорния был принят закон, который признал криптовалюту платежным средством.

Вышесказанное дает нам понять, что криптографическая валюта – понятие инновационное как для экономики, так и для права, нуждающаяся в законодательном закреплении. Установление основ правового регулирования, равно как и запреты должны быть законодательно урегулированы в действующем законодательстве. Разработке законопроекта предшествует этап выявления предпосылки к необходимости законодательного регулирования отношений [7, с. 76]. Все необходимые предпосылки в России уже возникли. И, наконец, как в послании Федеральному Собранию выразился Президент РФ В. В. Путин: «Скорость технологических изменений нарастает стремительно, идет резко вверх. Тот, кто использует эту технологическую волну, вырвется далеко вперед. Тех, кто не сможет этого сделать, она – эта волна – просто захлестнет, утопит» [8, с. 2].

Список литературы

1. Гражданский кодекс Российской Федерации от 30.11.1994 № 51-ФЗ. Часть 1 (в ред. от 13.07.2015) // Собрание законодательства. 1994. № 32. Ст. 3301.
2. Долан Э. Дж., Кэмпбелл К.Б., Кэмпбелл Дж. Р. Деньги, банковское дело и денежно-кредитная политика. М., 1996. С. 12.
3. Федеральный закон от 10.07.2002 N 86-ФЗ «О Центральном банке Российской Федерации (Банке России)» (ред. от 29.12.2014) // Собрание законодательства РФ, 15.07.2002, № 28, ст. 2790.
4. Приговор по уголовному делу № 1-74/2017 предусмотренных ч. 2 ст. 210; п.п. «а,г» ч. 4 ст. 228.1 (4 эпизода); п. «а» ч. 4 ст. 228.1 (3 эпизода), ч. 3 ст. 30, ч. 5 ст. 228.1 УК РФ Ленинского районного суда г. Костромы. 2017 г. - URL:<http://www.rospravosudie.com/court-leninskij-rajonnyj-sud-g-kostromy-kostromskaya-oblast-s/act-554714691/>
5. Вотинцев П. Д. Правовое регулирование криптовалюты. / Проблемы, перспективы и направления инновационного развития науки: Сборник статей по итогам Международной научно-практической конференции. - Sterlitaмак. 2017. С. 214-218.
6. Оборов А. С. К вопросу о необходимости правового регулирования криптовалюты. // Ученые записки. №4 (24). 2017. С. 85 — 86.
7. Khusainov, Z.F., Khusainova, O.V. Valiullin, F and Fomicheva, O.A. Stages of the legislative initiative development // Вісник Національної академії керівних кадрів культури і мистецтв. 2017. № 4. Pp.75-79
8. Послание Президента РФ Федеральному Собранию. Москва. 1 марта 2018.

© Астрелин П. А., 2018

УДК 330

СОВЕРШЕНСТВОВАНИЕ ИПОТЕЧНОГО КРЕДИТОВАНИЯ В РОССИИ (НА ПРИМЕРЕ ПАО «СБЕРБАНК»)

КУЗОВОВА КРИСТИНА СЕРГЕЕВНА

Магистрант

МФЮА «Московский финансово-юридический университет»

Аннотация: Статья посвящена тенденциям развития и совершенствования ипотечного кредитования в России. Автором обозначена актуальность и практическая значимость выбранной темы. Рассмотрено понятие, сущность и предмет ипотечного кредитования. Проанализированы основные тенденции рынка ипотечного кредитования в России, а также ключевые факторы, экономические барьеры и перспективы развития ипотечного кредитования в России. Изучена динамика ипотечного кредитования ПАО «Сбербанк» за последние годы, рассмотрены актуальные программы ипотечного кредитования. Предложены меры по совершенствованию ипотечного кредитования в России.

Ключевые слова: ипотечное кредитование, рефинансирование, долгосрочное кредитование, государственная поддержка.

IMPROVEMENT OF MORTGAGE LENDING IN RUSSIA (ON THE EXAMPLE OF PJSC SBERBANK)

Abstract: Article is devoted to tendencies of development and improvement of mortgage lending in Russia. The author designated relevance and the practical importance of the considered subject. The concept, essence and a subject of mortgage lending is considered. The main tendencies of the market of mortgage lending in Russia are analyzed. Major factors, economic barriers and the prospects of development of mortgage lending in Russia are analyzed. Dynamics of mortgage lending of PJSC Sberbank in recent years is studied, relevant programs of mortgage lending are considered. Measures for improvement of mortgage lending in Russia are proposed.

Keywords: mortgage lending, refinancing, long-term crediting, state support.

Актуальность. Система ипотечного кредитования занимает особое место в современной экономике. В первую очередь, в большинстве развитых стран, данный институт является не только ключевой формой улучшения жилищных условий, предпринимательской активности и т.п., но и оказывает существенное влияние на экономическую ситуацию в государстве в целом. Кроме того, ипотечное кредитование большое влияние на мотивацию и интересы общества к оптимизации качества и условий жизни.

Актуальность исследования темы ипотечного кредитования состоит в том, что в России по-прежнему остро стоит проблема приобретения собственного жилья гражданами нашей страны. А ипотека позволяет в короткие сроки получить жилое помещение в собственность практически любому нуждающемуся в нем человеку или семье с условием разделения его стоимости на периоды. Эффективность данного института подтверждается возрастающим спросом в последние годы. Так, по данным Банка России, за 2017 г. в РФ выдано 1086939 рублевых ипотечных кредитов на сумму более 2 трлн. руб., что на 37% больше, чем в прошлом году. Стоит отметить, что просроченная задолженность в целом составляет чуть более 1% [5].

Все же, такое долгосрочное кредитование как ипотека подвержена ряду серьезных, в большинстве своем, общенациональных проблем, таких как экономическая нестабильность в мире и в России, ограниченная платежеспособность граждан, проблема прозрачности доходов, высокая стоимость ипотечных кредитов, высокий уровень инфляции и т.п. [13]. Исходя из этого, политика кредитных организаций в отношении механизма предоставления ипотеки должна постоянно актуализироваться, обновляться и совершенствоваться с учетом общей социально-экономической ситуации в стране, даже если речь идет о таких лидерах кредитного рынка, как ПАО «Сбербанк».

Понятие ипотечного кредита и тенденции его развития в современной России. С юридической точки зрения, ипотечный кредит состоит в обременении имущественных прав собственности на объекты недвижимости при их залоге. С правовой – представляет собой вид залога объекта недвижимости, при котором закладываемое имущество не передается в руки кредитора, а остается у должника (залогодателя) в его владении и использовании (ст. 1, п. 1 ФЗ «Об ипотеке (залоге недвижимости)» [2]; ст. 338, п. 1 ГК РФ [1]). В разрезе экономики, ипотечный кредит – это рыночный инструмент оборота имущественных прав на объекты недвижимости, который позволяет привлекать дополнительные финансовые средства для реализации любых проектов [4, с. 149]. Предметом ипотечного кредитования могут быть различные объекты недвижимости, права на которые зарегистрированы в уставном порядке, например, жилые дома, квартиры, земельные участки, предприятия (как имущественные комплексы), здания и сооружения, гостиницы, леса и т.п.

В нашей стране, рассматриваемый институт хорошо развит и имеет тенденции в росту. Так, по данным аналитической службы «Реального времени», за 9 мес. 2017 г. отечественные банки выдали 690 тыс. ипотечных кредитов на общую сумму в 1,271 трлн. руб.; в сравнении с прошлым годом рост составил 17%, а объем – 25%. Если говорить о жилищном кредитовании, то около трети (207 тыс. на сумму 431 млрд. руб.) касались участия в долевом строительстве, а порядка 3 тыс. (3 млрд. руб.) являются жилищными (неипотечными) [8]. В целом ипотечный портфель вырос в 2017 г. на 10,1% (459,9 млрд. руб.), а за последние пять лет – в 2,5 раза.

Основным игроком рынка ипотечного кредитования является ПАО «Сбербанк». За девять месяцев 2017 г. он выдал 819,5 млрд. руб. На втором месте – ПАО «ВТБ» - 300,7 млрд. руб., далее – ПАО «Газпромбанк» - 57,9 млрд. руб., ПАО «Россельхозбанк». – 49,5 млрд., на пятом месте – «ДельтаКредит». – 39,5 млрд. руб. Однако, наиболее высокая средняя сумма выданной ипотеки у МТС-Банка (11,1 млн. руб.) и у ПАО «Росбанка» (5,5 млн. руб.). Как видно из рис. 1, несмотря на тотальное сокращение кредитного рынка в целом в связи с забором у банков лицензий ЦБ РФ, объем выданных банками ипотечных кредитов растет.

Факторы, экономические барьеры и перспективы развития рынка ипотечного кредитования. Что касается перспектив, то на рынок ипотечного кредитования, по мнению аналитиков, влияет несколько факторов. В первую очередь – это инфляция, которая по данным ЦБ РФ составляет по итогам 2017 г. 2,5% [7], что благоприятно влияет на создание базы формирования длинных денег в целях ипотечного кредитования. Ключевая ставка на сегодняшний день составляет 10% и факторы к ее снижению раньше марта 2018 г. как таковые не просматриваются, т.к.: 1) в связи с тем, что в январе выплачивается единовременная компенсация пенсионерам, 2) ежемесячная индексация пенсий способствует росту инфляции. Одновременно с этим, ЦБ РФ допускает уменьшение ключевой ставки до 8% во втором квартале 2018 г., что будет в свою очередь, способствовать снижению процентных ставок по ипотечному кредитованию.

Далее, несмотря на экономическую нестабильность, общие тенденции развития российской экономики говорят о восстановлении роста ВВП. Так, по данным ЦБ РФ, в 2018 г. прогнозируется рост данного показателя в пределах от 0,2% до 0,6%, а в 2018-2019 гг. – 1,7-2,5%%. Это связано преимущественно с ростом цен на нефть марки Brent в первом квартале 2018 г. в среднем до 53 долл./барр., а во втором – до 56 долл./барр. Данный тренд обусловлен снижением объемов добычи нефти странами Персидского залива и в целом динамикой цен указанной марки. Если говорить о Urals, то по прогнозам регулятора, она будет стоить порядка 60 долл./барр. и не упадет ниже 40 долл./барр., а это в свою очередь, может благоприятно сказаться на курсе национальной валюты как ключевом кредитном ре-

сурсе ипотеки.



Рис. 1. Объем выданных ипотечных кредитов и банков, выдающие ипотечные кредиты, 2012-2017 гг. [10]

Уровень реальных доходов населения в наступившем году будет повышаться вследствие того, что ЦБ РФ проводит сберегательную денежно-кредитную политику с сохранением заработных плат и реальных доходов, однако, темпы восстановления и роста последних прогнозируются как невысокие, что выше нуля, особенно в государственном секторе. Этот фактор может стать барьером развития рынка ипотечного кредитования и отразиться на его объемах [12].

С целью поддержания его темпов Правительство приняло решение о продлении программы ипотечного кредитования (для молодых семей, военнослужащим, для социально значимых слоев населения, педагогическим работникам и молодым ученым, для многодетных семей [9]) на 2018 г. с некоторыми правками: расширен перечень категорий заемщиков, которые реконструировали задолженности по ипотечному кредитованию; остаток суммы кредита для государственной поддержки реконструкции ипотечного долга был увеличен с 10% до 20% от стоимости недвижимости.

Одной из информационно-технологических новаций стал проект Агентства по ипотечному жилищному кредитованию «Фабрика ипотечных ценных бумаг». Средние ставки по данному виду кредитов находятся на уровне 11-13%, в среднем – 12,7%. Ипотека с государственной поддержкой выдается в среднем по ставке 12%.

Однако, стоит констатировать по-прежнему высокий уровень процентных ставок в нашей стране, что также отражается на перспективах развития рынка ипотечного кредитования. Так, например, самой лояльной в мире ставкой по ипотечному кредитованию – это ставка США (3%), далее идет Великобритания (3,1%), Германия (2,7%), причем в большинстве своем они выдаются на срок от 25 до 40 лет [14]. Все же, тенденция к росту объемов использования ипотеки в качестве решения жилищных, предпринимательских и иных проблем говорит о том, что происходит активная адаптация населения и бизнес-сообщества к условиям, существующим в нашей стране. Кроме того, наша экономика после кризиса, в условиях санкционного давления и т.п. все еще восстанавливается, поэтому судить о качестве принимаемых для оптимизации рассматриваемого института мер можно будет судить по истечению как минимум одного года.

Анализ объемов и результатов ипотечного кредитования в ПАО «Сбербанк». Ключевыми факторами формирования и развития механизма ипотечного банковского кредитования для такого лидера, как ПАО «Сбербанк» являются международный опыт и его адаптация к отечественной законодательной базе с учетом тех условий, которые присущи российской экономике, в т.ч. недостатка долгосрочных ресурсов и повышенных рисков.



Рис. 2. Объем и количество выданных ипотечных кредитов ПАО «Сбербанк» и его доля на рынке ипотечного кредитования РФ, 2013-2017 гг. [3, 6]

Ипотечное кредитование оставалось и остается приоритетным видом кредитования. Как видно из рис. 2, доля Банка на российском рынке растёт с каждым годом. Такая же тенденция видна и в аспекте количества объема выданных ипотечных кредитов. К началу 2018 г. ПАО «Сбербанк» увеличил объем выданных ипотечных кредитов до 1082,4 млрд. руб., а их количество – до 629,6 ед.

В 2018 г. ПАО «Сбербанк» предлагает шесть ипотечных программ, рефинансирование ипотеки, кредиты под залог жилья и программу с привлечением материнского капитала. Их можно увидеть в табл. 1.

Таблица 1
Ипотечные программы и иные решения по долгосрочному кредитованию ПАО «Сбербанк», 2018 г. [10]

Ипотечная программа	Минимальный %	Максимальный %
Ипотека с государственной поддержкой для семей с детьми	6%	9,5 (по истечении льготного периода)
Приобретение строящегося жилья	7,4%	9,5%
Приобретение готового жилья	8,6%	9,5%
Строительство жилого дома	10%	10%
Загородная недвижимость	9,5%	9,5%
Военная ипотека	9,5%	9,5%

Итак, из представленной таблицы видно, что все программы имеют даже максимальную ставку 10% и менее. Однако, невзирая на обилие предложений, по большинству из них условия идентичны: минимальная сумма кредитования составляет 300 тыс. руб.; минимальный первоначальный взнос – 15% стоимости жилья (для загородной – 25%); максимальный срок кредита – 30 лет (для военной ипотеки – 20 лет); минимальный трудовой стаж заемщика – 6 мес. на последнем месте и 1 год за 5 лет всего; наличие российского гражданства.

Одним из ключевых трендов предоставления ипотечного кредитования ПАО «Сбербанк» в этом году является еще большее снижение процентной ставки, что позволяет сделать оптимальный для страны уровень инфляции (2,5%), соответственно у ЦБ РФ есть возможность снижать ключевую ставку и далее. В марте 2018 г. она равна 7,5% и к концу года может снизиться на 0,5-1 пп. В таком случае ипотека в среднем может составлять порядка 8% годовых.

Все же, в связи с продолжающейся экономической нестабильностью в мире, а также иных проблем, которые могут препятствовать развитию рынка ипотечного кредитования в нашей стране (например, юридические, среди которых можно отметить несовершенство нормативно-правовой базы, которая регулирует механизмы и процессы ипотечного кредитования; организационные, среди которых недостаточная развитость инфраструктуры рынка, несовершенство механизма взаимодействия потенци-

альных заемщиков с участием ипотечного рынка и т.п.). В связи с этим, предлагаем следующие общие меры для развития исследуемого института в РФ: 1) увеличение доступности ипотечных жилищных кредитов на приобретение жилья экономкласса, в т.ч. возводимого в рамках проектов комплексного освоения территорий, 2) развитие инструмента рефинансирования ипотечных кредитов, 3) обеспечение посредством коммуникации с институтами развития жилищного рынка поддержания уровня процентной ставки на приемлемом для надежных заемщиков уровне за счет привлечения различных источников финансирования, 4) предоставление надежным застройщикам возможности снижения первоначального взноса за счет развития ипотечного страхования и оказания государственной поддержки социально значимым категориям граждан на оплату первоначального взноса, 5) стимулирование развития иных специальных программ ипотечного кредитования, которые будут ориентированы на заемщиков с низким уровнем доходов, 6) имплементация в платформу «Госуслуги» системы по оформлению необходимых документов для оформления ипотечного кредита населению в целом.

Список литературы

1. Гражданский кодекс Российской Федерации (часть первая) от 30.11.1994 N 51-ФЗ (ред. от 29.12.2017) // "Собрание законодательства РФ", 05.12.1994, N 32, ст. 3301
2. Федеральный закон от 16.07.1998 N 102-ФЗ (ред. от 31.12.2017) "Об ипотеке (залоге недвижимости)" // "Собрание законодательства РФ", 20.07.1998, N 29, ст. 3400.
3. Аналитики составили рейтинг российских ипотечных банков. – 25.01.2018 // РБУ. Недвижимость. – [Электронный ресурс]: режим доступа <https://realty.rbc.ru/news/5a69c37e9a7947466ef02e1c>
4. Асаул, А. Н. Экономика недвижимости: учебник для вузов. - 3-е изд., исправл. / А. Н. Асаул, С. Н. Иванов, М. К. Старовойтов. - СПб.: АНО «ИПЭВ», 2009. 304 с.
5. В России бум ипотеки. Итоги 2017 года. – 07.02.2018 // Портал «Ипотека РФ». – [Электронный ресурс]: режим доступа <http://ipotekahouse.ru/v-rossii-bum-ipoteki-itogi-2017-goda/>
6. Годовой отчет ПАО «Сбербанк» (интерактивный) 2016 г. – [Электронный ресурс]: режим доступа <https://2016.report-sberbank.ru>
7. Инфляция в России по итогам 2017 года составила 2,5%. – 10.01.2018 // РИА-Новости. – [Электронный ресурс]: режим доступа <https://ria.ru/economy/20180110/1512374938.html>
8. Ипотека в России: сумма кредитов выросла на четверть, а за Сбербанком — половина рынка. – 20.11.2017 // Портал «Реальное время». – [Электронный ресурс]: режим доступа <https://realnoevremya.ru/articles/81737-obzor-rynka-ipoteki-za-9-mesyacev-2017-goda>
9. Ипотека с господдержкой в 2018 году: условия программы. – 02.03.2018. – [Электронный ресурс]: режим доступа http://sovets.net/16173-ipoteka-s-gospodderzhkoj-v-2018-godu.html#h2_2
10. Ипотека Сбербанка в 2018 году: процентные ставки и условия по ипотеке. – 06.03. 2018 // Портал «BankiKlab». – [Электронный ресурс]: режим доступа <https://bankiclub.ru/ipoteka/ipoteka-sberbanka-v-2018-godu-procentnye-stavki-i-usloviya-po-ipoteke/>
11. Куда растет ипотека. Возникнет ли на российском рынке ипотечный пузырь? – 10.01.2018 // Портал «Банки.ру». – [Электронный ресурс]: режим доступа <http://www.banki.ru/news/daytheme/?id=10189139>
12. Проблемы ипотеки в России в 2018 году. – 07.02.2018. – [Электронный ресурс]: режим доступа <https://avtoschit-penza.ru/problemy-ipoteki-v-rossii-v-2017-godu-71898/>
13. Садыкова А.А., Буторина Ю.В., Мызникова Т.Н. Проблемы развития ипотечного кредитования в России // Научно-аналитический экономический журнал. 2018. №1. – [Электронный ресурс]: режим доступа <http://sae-journal.ru/archives/1392>
14. Шмидт К. Не выше 2% годовых: 5 стран с самыми низкими ставками по ипотеке. – 10.04.2016 // РБК. Недвижимость. – [Электронный ресурс]: режим доступа <https://realty.rbc.ru/news/577d0ab59a7947e548ea44de>

УДК 330

ФОРМИРОВАНИЕ СИСТЕМЫ АНТИКРИЗИСНОГО ФИНАНСОВОГО УПРАВЛЕНИЯ КАК ЭЛЕМЕНТ УСТОЙЧИВОГО РАЗВИТИЯ ПРЕДПРИЯТИЯ

ПРЯНИЧНИКОВ СЕРГЕЙ БОРИСОВИЧ

к.э.н., доцент
ФГБОУ ВО «Нижегородский государственный лингвистический университет им.
Н.А. Добролюбова»

Аннотация: обеспечение устойчивого развития отечественных предприятий в условиях нестабильной внешней и внутренней среды возможно на основе соблюдения необходимых параметров устойчивости в процессе их деятельности. В связи с этим большое значение имеет формирования системы антикризисного финансового управления как основы устойчивого развития.

Ключевые слова: устойчивое развитие, экономическая устойчивость, конкурентоспособность, финансовый кризис, система антикризисного финансового управления.

THE FORMATION OF THE SYSTEM OF ANTI-CRISIS FINANCIAL MANAGEMENT AS AN ELEMENT OF SUSTAINABLE DEVELOPMENT OF THE ENTERPRISE

Pranichnikov Sergey Borisovich

Abstract: ensuring the sustainable development of domestic enterprises in an unstable external and internal environment is possible on the basis of compliance with the necessary parameters of stability in the process of their activities. In this regard, the formation of an anti-crisis financial management system as a basis for sustainable development is of great importance.

Key words: sustainable development, economic stability, competitiveness, financial crisis, anti-crisis financial management system.

В условиях меняющихся факторов внешней и внутренней среды, а также усиления санкционных ограничений повышается вероятность катастрофического риска предприятий, выражающаяся в возникновении финансового кризиса.

Отличительными чертами финансового кризиса является то, что он: а) детерминирован во времени; б) выступает объективным экономическим процессом; в) проявляется в нарушении финансового равновесия предприятия; г) отражает характер финансовых противоречий предприятий; д) может возникнуть на любой стадии жизненного цикла предприятий; е) носит циклический характер.

К главным экзогенным факторам финансового кризиса на предприятиях можно отнести следующие:

- 1) спад экономической конъюнктуры в стране;
- 2) снижение платежеспособности населения;

- 3) повышение уровня инфляции;
- 4) нестабильность законодательства в области хозяйственной деятельности предприятий и налогообложения;
- 5) высокая волатильность на финансовом и валютном рынках;
- 6) усиление конкуренции и кризис отдельных отраслей;
- 7) наличие сезонных колебаний;
- 8) усиление рыночного монополизма;
- 9) усиление регулирования деятельности предприятий органами власти и управления;
- 10) экономическая и политическая нестабильность в стране местонахождения предприятия или в странах, где находятся предприятия, являющиеся поставщиками сырья или потребителями продукции;
- 11) наличие конфликтов между собственниками предприятия.

Влияние внешних факторов кризиса имеет в большинстве своем стратегический характер, при этом здесь одной из важных задач является прогнозирование банкротства.

Эндогенными факторами финансового кризиса выступают:

- 1) низкое качество системы управления;
- 2) несовершенство организационной структуры;
- 3) недостаточная профессиональная подготовка персонала;
- 4) наличие недостатков в производственной сфере;
- 5) неотлаженная система снабжения и логистики;
- 6) потеря рынков сбыта продукции в связи с непрофессиональной работой службы маркетинга;
- 7) просчеты в инвестиционной политике;
- 8) недостаточно разработанная и неэффективная инновационная политика;
- 9) нехватка финансовых ресурсов;
- 10) отсутствие или неудовлетворительная работа служб контроллинга.

Основными последствиями влияния данных факторов на финансово-экономическое состояние предприятия являются: а) снижение количества клиентов и покупателей; б) уменьшение объема продаж; в) неритмичность производственного процесса и неполная загрузка производственных мощностей; г) рост затрат на производство и реализацию, а также падение производительности труда; д) образование сверхнормативных запасов и повышение уровня неликвидных оборотных средств; е) увеличение числа внутренних конфликтов и повышение текучести кадров; ж) рост уровня цен.

Предотвращение финансового кризиса предприятия, обеспечивается системой антикризисного финансового управления предприятием, представляющее собой совокупность принципов, методов и приемов разработки и реализации соответствующих управленческих решений, которые направлены на предупреждение и преодоление финансовых кризисов, а также минимизацию их негативных последствий.

Целью антикризисного финансового управления является восстановление финансового равновесия предприятия и сокращение величины снижения его рыночной стоимости, которое вызывается финансовыми кризисами.

Задачами антикризисного финансового управления предприятия являются следующие: 1) осуществление своевременной диагностики предкризисного финансового состояния; 2) разработка и принятие необходимых превентивных мер, связанных с предупреждением наступления финансового кризиса; 3) устранение причин, обуславливающих неплатежеспособность предприятия; 4) восстановление финансовой устойчивости предприятия; 5) разработка мер по предотвращению возможного банкротства и ликвидации предприятия; 6) формирование мероприятий по минимизации негативных последствий финансового кризиса.

Процесс антикризисного финансового управления предприятием осуществляется в следующей последовательности:

На первом этапе осуществляется мониторинг финансового состояния с целью раннего выявления признаков финансового кризиса, путем: 1) установления группы объектов наблюдения; 2) форми-

рование системы наблюдаемых показателей; 3) определения периодичности наблюдения показателей; 4) определения, размеров отклонений значений показателей; 5) анализа причин отклонений; 6) осуществления, по результатам мониторинга, предварительной диагностики финансовой деятельности и финансового состояния.

На втором этапе разрабатывается система профилактических мероприятий, направленных на предотвращение финансового кризиса на основе диагностики предкризисного финансового состояния, включающая: 1) оценку возможности предотвращения наступления финансового кризиса в условиях изменения факторов внешней и внутренней среды; 2) определение направлений действий по предотвращению финансового кризиса; 3) разработку системы превентивных антикризисных мероприятий, которые направлены на нейтрализацию возникающей угрозы наступления финансового кризиса; 4) определение эффективности разработанных превентивных антикризисных мер.

На третьем этапе проводится идентификация параметров финансового кризиса в процессе диагностирования его наступления, включающая: 1) идентификацию масштаба охвата финансовой деятельности предприятия кризисом; 2) идентификацию степени воздействия кризиса на финансовую деятельность; 3) прогнозирования возможного периода протекания кризиса на предприятии.

На четвертом этапе осуществляется анализ факторов, которые обусловили возникновение финансового кризиса предприятия и генерирующие возможность его дальнейшего углубления, когда: 1) идентифицируются отдельные факторы финансового кризиса; 2) исследуется степень влияния того, как отдельные факторы воздействуют на формы и масштабы финансового кризиса; 3) прогнозируется возможное развитие факторов финансового кризиса и их совокупное негативное влияние на осуществление финансовой деятельности предприятия.

На пятом этапе проводится оценка финансовых возможностей предприятия, связанных с преодолением финансового кризиса, при этом: 1) дается оценка возможному объему чистого денежного потока предприятия, который может быть генерирован в кризисных условиях, а также насколько он достаточен для преодоления финансового кризиса; 2) оценивается состояние резервных финансовых ресурсов предприятия и их адекватность возможным масштабам угроз, которые генерирует финансовый кризис; 3) определяются направления экономии финансовых средств в период протекания финансового кризиса; 4) определяется возможность привлечения и использования альтернативных внешних источников формирования финансовых ресурсов, которые необходимы для функционирования предприятия в кризисных условиях; 5) производится оценка качественного состояния финансового потенциала предприятия с целью возможного преодоления финансового кризиса.

На шестом этапе осуществляется выбор механизма для создания условий финансовой стабилизации предприятия, адекватного масштабам его кризисного состояния, направленного на решение следующих задач: 1) разработка и применение мер по устранению неплатежеспособности; 2) формирование мероприятий связанных с восстановлением финансовой устойчивости; 3) определение направлений по финансовому обеспечению устойчивого развития предприятия в долгосрочной перспективе.

На седьмом этапе проводится разработка и реализация комплексной программы, направленной на вывод предприятия из финансового кризиса, которая включает формирование двух основных документов:

1) комплексного плана вывода предприятия из финансового кризиса, включающего: а) перечень разработанных антикризисных мероприятий; б) объем финансовых ресурсов, которые выделяются для реализации данных мероприятий; в) указание сроков реализации отдельных антикризисных мероприятий; г) перечень лиц, на которых возложена ответственность за реализацию антикризисных мероприятий; д) ожидаемые результаты по реализуемым мероприятиям финансовой стабилизации;

2) инвестиционный проект финансовой реструктуризации предприятия, имеющий форму бизнес-плана и включающий такие разделы как: а) общие сведения о предприятии, на котором реализуются мероприятия финансовой реструктуризации; б) оценка возникшего кризисного состояния; в) обоснование концепции, форм и методов проведения финансовой реструктуризации предприятия; г) си-

стема мероприятий, направленных на финансовое оздоровление предприятия; д) ожидаемые результаты финансовой реструктуризации.

На восьмом этапе формируется система контроля за реализацией разработанной программы вывода предприятия из финансового кризиса, возлагаемой на менеджеров предприятия.

На девятом этапе проводится разработка и реализация мероприятий направленных на устранение предприятием негативных последствий финансового кризиса.

Список литературы

1. Прогноз долгосрочного социально-экономического развития Российской Федерации на период до 2030 года. Минэкономразвития РФ, 2013 г.
2. Пряничников С.Б. Реструктуризация предприятий: Учебное пособие. – Н. Новгород: НГЛУ, 2017. – 130 с.

УДК 330

ПРИБЫЛЬ И ЕЕ РОЛЬ В ДЕЯТЕЛЬНОСТИ КОММЕРЧЕСКОГО БАНКА

ЕГОРОВ АРТЁМ СЕРГЕЕВИЧ

студент СТИ НИТУ «МИСиС»

СИЛКИНА НАТАЛЬЯ ГЕОРГИЕВНАк. э. н., доцент кафедры экономики
управления и организации производства

Аннотация: статья посвящена прибыли коммерческого банка и её роли в деятельности банка, в статье описаны подходы к определению различных видов прибыли банка, факторы и источники прибыли, а также расходы и их характеристика.

Ключевые слова: коммерческий банк, прибыль, доходы, расходы, деятельность банка.

PROFIT AND ITS ROLE IN ACTIVITIES OF A COMMERCIAL BANK

**Silkina Natalia Georgievna,
Egorov Artiom Sergeevich**

Abstract: the article is devoted to the profit of a commercial bank and its role in the activities of the bank, the article describes the approaches to determining the different types of profit of the bank, factors and sources of profit, as well as costs and their characteristics.

Key words: commercial bank, profit, income, expenses, bank activity.

Сегодняшняя банковская система - это важнейшая область национального хозяйства каждого развитого государства.

Коммерческие банки, функционируя в соответствии с денежно-кредитной политикой государства, контролируют движение денежных потоков, оказывая влияние на скорость их оборота, выпуск, общую массу, включая величину наличных денег, имеющих в обращении.

Основная задача деятельности коммерческого банка – извлечение максимальной прибыли при обеспечении постоянного длительного функционирования и надежной позиции на рынке.

Прибыль коммерческого банка – это основной финансовый результат деятельности банка, определяемый как разница между всеми доходами и расходами, является внутренним источником его развития. Эдвардс и Белл выделяют четыре типа прибыли, указанные в таблице 1.

По мнению Одинцовой Д. А., данные о данных четырех типах прибыли стали бы лучшим признаком «благополучия» и обеспечивали бы пользователей материалом для анализа итогов деятельности банка.

Такое мнение к прибыли представляет собой значительный шаг по аналогии с традиционным, потому что он выступает за предоставление информации о возникших за период выигрышей и потерь от обладания на том основании, что это повысило бы информационное наполнение финансовых отчетов.[1]

Различие между суммой валового дохода и суммой затрат, связанных в соответствии с существующим законодательством на затраты банка, называется балансовой, или валовой прибылью, которая делится на: операционную прибыль; процентную; комиссионную прибыль; прибыль от операций на финансовых рынках; прочую операционную прибыль; прибыль от побочной деятельности; прочую прибыль. Наибольшую часть в составе прибыли имеет место операционная прибыль, а в ней – процентная прибыль. [2]

Если эта разница имеет отрицательную величину, ее называют убытком.

Таблица 1

Определения прибыли Эдвардса и Белла

Текущая прибыль	Превышение выручки от оказания услуг над данной стоимостью расходов на производство услуг и внутренней стоимостью оказываемых услуг
Реализуемая экономия расходов	Увеличение уровня цен имеющихся в наличии активов в течении промежутка времени
Реализованная экономия расходов	Разница между себестоимостью и настоящими покупными ценами предоставляемых услуг
Реализованные успехи по капитальным активам	Разность выручки от сбыта и исторической себестоимости при погашении долгосрочных активов

Ударцева А. Л. выделяет факторы, которые влияют на получение прибыли. Все факторы представляют собой определенную совокупность, элементы которой взаимосвязаны между собой и взаимно дополняют друг друга, так как факторы оказывают позитивное или негативное воздействие на финансовые результаты банка. Совокупность всех факторов можно классифицировать по следующим признакам.[3] Данная совокупность представлена на рисунке 1.

признаки совокупности факторов прибыли:

- место возникновения (внешние и внутренние факторы воздействия);
- значимость конечного результата (основные и второстепенные);
- структура (простые и сложные);
- период воздействия (постоянные и временные).

Рис. 1. Признаки совокупности факторов прибыли

По мнению Одинцовой Д. А., традиционно банковская прибыль классифицируется по видам операций. Выделяют прибыль от кредитных операций, прибыль от операций в зарубежной валюте, прибыль от операций с ценными бумагами, прибыль от операций с счетами клиентов.

Источниками доходов банка являются разные виды бизнеса. Элементами банковского бизнеса являются:

- ссудный бизнес;
- дисконт-бизнес, который построен на операциях по приобретению банком непогашенных векселей, чеков и потребностей с определенным дисконтом;
- охранный бизнес, приносящий банку прибыль в форме комиссии за руководство имуществом потребителя или за выполнение определенных операций по поручительству, относящемуся к этому имуществу;
- доход банка от бизнеса с ценными бумагами складывается из курсового изменения при реализации ценных бумаг, дивидендов, процентной прибыли по долговым обязательствам, полученного коммиссионного поощрения за услуги по приватизации, за распределение ценных бумаг и пр.[2]

Расходы банка можно группировать по характеру, типу, способу учета, промежутку времени, с которым они связаны, по зависимости на налогооблагаемую информацию, методу ограничения. Разделение расходов по характеру показано на рисунке 2.

К операционным расходам относятся:

- уплата процентов за причастные банком источники на основании кредитных и к депозитных операций;
- комиссия, выплаченная банком по сделкам с ценными бумагами, с иностранными денежными средствами, по кассовым и расчетным операциям, за инкассацию;

- другие операционные расходы.



Рис. 2. Разделение расходов банка (по характеру)

Таким образом, операционные расходы - это издержки, которые напрямую связаны с банковскими операциями.

Расходы по оснащению хозяйственной активности банка содержат в себе амортизацию, затраты по аренде, ремонту машин и оборудования, канцелярские, по содержанию транспорта, приобретению униформы и т.д.

Расходы по оплате труда сотрудников банка складываются из заработной платы, премиальных и начислений на заработную плату.

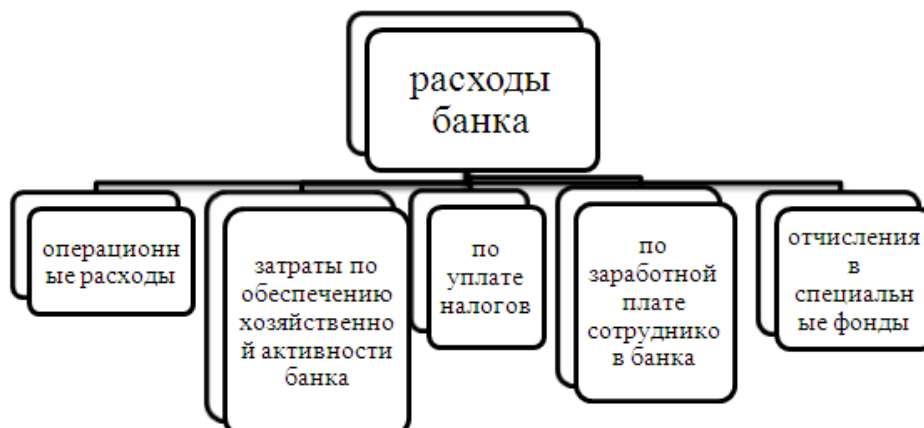
Затраты по уплате налогов относятся к налогам на владения, земельным налогом, с собственников транспортных средств, на потребителя дорог и прочими налогами, которые касаются себестоимости банковских операций.

Особым типом затрат являются расходы по созданию резервов на покрытие вероятных потерь по ссудам, под обесценивание ценных бумаг и на оплату возможных расходов по прочим активным операциям.

Прочие затраты банка различны по своему строению. Это затраты на пиар, расходы на поездки, на обучение сотрудников, расходы на маркетинг, затраты по аудиторским надзорам, по размещении отчетности и т.д.[4]

Следовательно, извлечение прибыли представляет собой одной из важнейших задач управления и главным объектом финансового анализа деятельности коммерческого банка.

Итак, основным принципом активности банков является желание получить максимально возможную прибыль. Но это желание ограничивается риском потерпеть убытки, поэтому банк обязан знать объем возможного для него риска, сопоставить доходность с размышлениями безопасности и реализуемости в процессе контроля банковским портфелем (активами и пассивами коммерческого банка). [1]

Список литературы

1. Одинцова Д. А., Банковская прибыль для целей налогообложения // Научные исследования: от теории к практике – 2016 – 2-2 – 165-168
2. Лещукова И. В., Прибыль коммерческого банка и ее источники // Инновационная наука – 2017 – №5 – 114-116
3. Ударцева А. Л., Формирование стратегии, ориентированной на увеличение прибыли коммерческого банка // ECONOMICS – 2017 – №6. - 77-80.
4. Лещукова И. В., Прибыль коммерческого банка и ее источники // Инновационная наука – 2017 – №5 – 114-116

УДК 336

ОСОБЕННОСТИ УСЛОВИЙ ПРЕДОСТАВЛЕНИЯ ПОТРЕБИТЕЛЬСКОГО КРЕДИТОВАНИЯ В РЕСПУБЛИКЕ ТЫВА

СЕВЕК РУСЛАНА МОНГУШОВНА

к.э.н., доцент

ДУМАНЯН ВАЛЕРИЯ ЕВГЕНЬЕВНА

МАМЕДОВА ЧОДУРАА МЕНГИЕВНА

студентки

ФГБОУ ВО «Тувинский Государственный Университет»

Аннотация: в статье рассматриваются особенности потребительского кредитования, его востребованность, а также представлены аналитические данные по банкам Республики Тыва на 2018 год. Цель статьи – исследовать особенности предоставления кредита различными банками Республики Тыва и выявление наиболее выгодного кредитования на 2018 год. Результаты, отраженные авторами, могут быть использованы физическими и юридическими лицами.

Ключевые слова: кредит, потребительский кредит, ставка кредита, заемщик, кредитор, финансовый кризис.

FEATURES OF THE TERMS OF CONSUMER CREDIT IN THE REPUBLIC OF TYVA

Sevek Ruslana Mongushovna,
Dumanian Valeriia Evgen`evna,
Mamedova Choduraa Mengievna

Abstract: the article discusses the features of consumer lending, its demand, as well as analytical data on the banks of the Republic of Tuva in 2018. The purpose of the article is to investigate the peculiarities of lending by various banks of the Republic of Tuva and identify the most profitable lending for 2018. Results reported by the authors, can be used by individuals and legal entities.

Keywords: credit, consumer credit, loan rate, borrower, lender, financial crisis.

В наше время множество видов кредитования, но из кратковременных наиболее распространенным является потребительский кредит – предоставление материальных средств заемщику на потребительские нужды. Его основное отличие от других кредитов состоит в том, что, выдавая заем, кредитная организация не требует пояснений на какие цели пойдут занимаемые ресурсы. В такие финансовые взаимоотношения входит заемщик – физическое лицо и кредитор – банк-корреспондент (кредитная организация) либо торгово-сервисная организация.

Потребительский кредит подразделяется на две отдельные категории – целевые кредиты и нецелевые. Данный кредит, обычно выдается на сравнительно небольшие суммы на срок от 3 месяцев до 5 лет. Отличия между такими кредитами существенны. При выдаче первого: договор двух сторон

оформляется напрямую, на месте получения услуги, к примеру, в торговом центре с целью осуществления дорогостоящей покупки. Выдача второго закрепляется и оформляется в кредитной организации – банке. Потребительский кредит подразумевает наличие процентной ставки по кредиту, ставка которой варьируется в зависимости от обстоятельства кредитования, сроков, суммы, типа самого кредита и иных аспектов [1, с. 24].

Имеются и некоторые другие особенности рассматриваемого кредитования. К примеру, заем с рассрочкой платежа и на базе единовременного погашения. В другом случае заемщик должен в указанный период погасить кредит с процентами, для первого варианта свойственны ежемесячные выплаты (рассчитанная сумма плюс процент) до указанного времени в соглашении. Практикуют выдачу необеспеченных кредитов (договор основан на доверии между сторонами, и он закреплен более значительными процентами) и обеспеченных (заемщик имеет возможность взять кредит наличными средствами под залог).

Причины популярности потребительского кредита в следующем [2]:

1. Заемщик использует полученные средства на свое усмотрение, при этом не предоставляет отчетность кредитодателю;
2. Предоставляемая сумма заемщику выплачивается в течение часа - 5 дней. Срок зависит от банка;
3. Денежная сумма может быть предоставлена на банковский счет, наличными, переводом денег на пластиковую карту, а также необходимым товаром или услугой.

При необходимости в потребительском кредите нужно соответствовать некоторым требованиям. Заемщик является физическим лицом, удовлетворяющим установленные кредитной организацией требования. В зависимости от банка выдвигаемые требования могут изменяться. Однако есть и стандартные критерии по кредитам. Возраст должен быть не меньше 21 года и наличие стабильного источника дохода. Нужно отметить, что есть и банки, предоставляющие кредит лицам и от 18 лет, а возрастной предел – 55-70 лет [3, с.188].

При заключении договора необходимо наличие паспортных данных заемщика, его прописка или хотя бы временной регистрации, стаж работы должен быть не менее шести месяцев и наличие среднего образования. Последние условия, а также возраст, важны, когда кредит выдается на значительную сумму. Иногда не обходимо, чтобы был поручитель.

С 2014 года в России затянулся финансовый кризис. Как известно, финансовая активность населения, условия по кредитованию физических лиц напрямую зависят от экономической обстановки в стране в целом. В 2016 году не снижалась необходимость в потребительских кредитах для населения. Ставки составляли от 12 до 69%. В среднем ставки потребительского кредитования держались на уровне 22-25%, что свидетельствует о востребованности потребительского кредита. Сегодня процентные ставки по кредитам идут на снижение из-за снижения ключевой ставки. Потребительские займы в банках можно найти и за 12-13% в год.

Обычно потребительские кредиты берут на сумму от трехсот тысяч до миллиона рублей. При необходимости в меньшей сумме в основном используется кредитная карта. Максимальный срок потребительского кредита составляет 7 лет, однако в основном клиенты банков берут кредит на 5 лет. Кроме того, существует возможность, которой очень часто пользуются это – досрочного погашения кредита, тогда проценты будут начислены только за реальный срок использования.

Так же как и по всей России, банки республики Тыва предлагают на 2018 год различные условия потребительского кредитования (табл.1) [4].

Первая половина 2018 года станет самым благоприятным временем для оформления потребительского кредита. Следует отметить, что данная область кредитования становится более доступной для физических лиц, при том, что наблюдается снижение уровня заработной платы.

Таблица 1

Условия потребительского кредитования различными банками в Республике Тыва

Наименование банка	Сумма кредита	Сроки	Процентная ставка, %
Росбанк	от 300 000 до 3 000 000	от 13 до 60 месяцев	от 14% до 21%
ОТП Банк	от 15 000 до 1 000 000	До 5 лет	от 11.5% до 38.9%
Восточный	от 25 000 до 500 000	от 12 до 60 месяцев	от 12%
Россельхозбанк	от 200 000 до 750 000	от 12 до 60 месяцев	от 14.5%
Сбербанк	от 250 000 до 3 000 000	от 3 до 60 месяцев	от 11.5% до 18.5%
Связь-Банк	от 30 000 до 3 000 000	от 6 до 60 месяцев	от 10% до 16.9%
Хоум Кредит Банк	от 10 000 до 999 000	от 12 до 84 месяцев	от 12.5% до 24.9%

Главой Центрального банка РФ Эльвиры Набиуллиной высказано, что «взят курс на снижение процентной ставки, но все зависит от существующей и устойчивой инфляции в стране». Именно от возможного отклонения ЦБ и будет варьироваться процент кредитной ставки. Все это свидетельствует о том, что последует повышение кредитной активности населения.

Действительно, во многом ситуация напрямую зависит от некоторого количества непрогнозируемых факторов, такие как: цены на нефть, отмены или сохранении санкций со стороны европейских стран, положения по экспорту и т.д.

Список литературы

1. Турушева, А.А. Кредитование физических лиц: проблемы и перспективы (на примере Бурятского ОСБ №8601) : выпускная квалификационная работа / А.А. Турушева ; Гуманитарный институт (г. Москва), Экономический факультет, Кафедра теории и практики рыночной экономики. - М. : , 2016. - 66 с. : ил., табл. ; [Электронный ресурс]. - URL: //biblioclub.ru/index.php?page=book&id=440959 .
2. [Электронный ресурс].-http://cbkg.ru/articles/vygodnyjj_kredit_2017.html
3. Экономическая теория : учебник / под ред. Н.Д. Эриашвили. - М. : ЮНИТИ-ДАНА, 2015. - 527 с.
4. [Электронный ресурс].- <http://www.sredstva.ru/credit/search>

УДК 336.74

СОВРЕМЕННЫЕ ДЕНЬГИ И ИХ ФУНКЦИОНИРОВАНИЕ В РЫНОЧНОЙ ЭКОНОМИКЕ

ДОНГАК САЛБАК ИГОРЬЕВНА

Студент

ФГБОУ ВО РТ «Тувинский государственный университет»

Научный руководитель: Севек Руслана Монгушовна

к.э.н., доцент

Аннотация: В данной статье рассмотрены такие вопросы как понятие, сущность и функции денег, а также история возникновения денег, и функционирование современных денег в рыночной экономике. Для достижения поставленной цели в работе были решены следующие задачи: рассмотрение сущности и вида денег; исследование современных этапов и, следовательно, исследованы новые формы денег.

Ключевые слова: деньги, функции денег, виды денег, денежная масса, рыночная экономика.

MODERN MONEY AND THEIR FUNCTIONING IN THE MARKET ECONOMY

Dongak Salbak Igorevna

Annotation: This article considers the development of monetary denominations, including the current stage and their functioning in a market economy. To achieve this goal, the following tasks were accomplished in the work: The essence of their types of money was considered; the modern stages are investigated and, consequently, new forms of money.

Key words: money, finance, credit, money supply, economy.

Деньги являются важнейшим атрибутом рыночной экономики. От того, как функционирует денежная система, во многом зависит стабильность экономического развития страны[1]. Изучение природы и основных функций денег, процесса эволюции денежных систем, организации денежного обращения, а так же развитие современных денег необходимо для последующего анализа особенностей функционирования всей денежной массы.

В современных условиях в роли денег выступают не столько конкретные товары (например, золото или иные драгоценные металлы, из которых делаются инвестиционные монеты), сколько обязательства государства или центрального банка в форме банкнот. Самостоятельной стоимости такие деньги не имеют и являются эквивалентом лишь номинально. Государство обязывает граждан принимать банкноты и монеты в качестве законного средства платежа на данной территории. Для Российской Федерации это указано в Федеральном законе от 10 июля 2002 года № 86-ФЗ «О Центральном банке Российской Федерации (Банке России)» (ст.29, банкноты (банковские билеты) и монеты Банка России являются единственным законным средством наличного платежа на территории Российской Федерации.; банкноты и монеты являются безусловными обязательствами Банка России и обязательны к приёму по нарицательной стоимости при осуществлении всех видов платежей, для зачисления на

счета, во вклады и для перевода на всей территории Российской Федерации) и в Гражданском кодексе Российской Федерации (ст. 140, рубль является законным платёжным средством, обязательным к приёму по нарицательной стоимости на всей территории Российской Федерации).

Сущность денег выражается в том, что деньги - это товар особого рода, выполняющий роль всеобщего эквивалента [2].

Денежный мир состоит из наличных и безналичных денежных средств.

Наличные денежные средства - бумажные деньги и разменная монета, которые физически переходят от покупателей к продавцу при расчёте за товар или осуществлении других платежей.

Безналичные денежные средства - форма осуществления денежных платежей и расчётов, при которой физической передачи денежных знаков не происходит, а просто осуществляются соответствующие записи в специальных книгах.

Денежные агрегаты (агрегаты – присоединенные части) – виды современных денежных средств, которые применяются для денежного обращения и платежа. Они объединяют разные долговые обязательства в зависимости от степени и характера их ликвидности. Эти присоединенные части последовательно включают все менее ликвидные агрегаты, которые предназначены для сохранения ценности денег.

Современные деньги – долговые обязательства государства, банков и сберегательных учреждений, которые признаны законным платёжным средством.

В разных странах вся денежная масса делится на разные виды агрегатов, что во многом зависит от уровня развития кредитных отношений и денежного рынка. Наиболее распространены три денежных агрегата, которые именуются M1, M2 и M3. В России в M1 входят деньги, обладающие наибольшей ликвидностью (наличные деньги, вклады населения в сберегательных и коммерческих банках до востребования, чеки, средства населения и предприятий на расчетных и текущих счетах). В M2 и M3 включаются, как говорится, «почти деньги» – финансовые (денежные) средства, предназначенные для сохранения ценности (срочные вклады в сберегательных банках, облигации государственных займов и др.) [3].

В XX веке широко развивались межгосударственные экономические отношения. Валюта (денежная единица) той страны, которая имеет высокий удельный вес в международной торговле и предоставляет значительные кредиты другим странам, получает преимущество. Расчеты между государствами осуществляются в национальной валюте, занимающей главенствующее положение в мировом платёжном обороте. При этом признается неременное условие: господствующая валютная единица представляет определенное количество золота.

С развитием мировых хозяйственных связей появляются различные международные средства расчета, заменяющие золото. Однако валюта, представляющая мировые деньги и различные средства расчетов должна быть свободно обратима в золото. Когда такая обратимость прекращается, наступает кризис платёжного оборота [4].

Деньгам принадлежит ключевая роль в рыночной экономике.

Во – первых, общественная роль денег, их место в экономической системе состоит в том, что будучи только конкретизированными в определенном предмете, имеющем стоимость, они выступают всеобщим условием общественного производства, «инструментом» общественных экономических связей независимых товаропроизводителей, орудием стихийного учета общественного труда в товарном хозяйстве.

Во – вторых, деньги приобретают качественно новую роль: они становятся капиталом, что осуществляется через пять функций. Так, стоимость товаров, произведенных на предприятиях, выражается в деньгах; при этом деньги служат мерой стоимости и денежным капиталом.

Если же продукция предприятия продается за наличный расчет, на вырученные деньги покупаются средства производства, то деньги служат средством обращения и капиталом.

Далее, если деньги накапливаются в качестве сокровища с целью покупки средств производства и расширения объема производства в дальнейшем, то в этом случае деньги выступают и как сокровища, и как капитал. И, наконец, на мировом рынке деньги выступают в функции и мировых денег, и капитала.

Однако деньги приобретают характер денежного капитала не благодаря своим функциям, а в связи с тем, функционирование денег включено в кругооборот промышленного капитала. Важно то, что на деньги приобретается особый товар – рабочая сила и средства производства, которые служат элементами производительного капитала. Таким образом, деньги, превращаясь в денежный капитал, участвуют в воспроизводстве индивидуального капитала.

Но деньги участвуют и в воспроизводстве общественного капитала, обслуживая реализацию совокупного общественного продукта. При этом денежное обращение выступает в виде ряда денежных потоков: одни из них движутся внутри первого подразделения (производство средств производства), другие – внутри второго подразделения (производство предметов потребления), третьи – между первым и вторым подразделениями.

В – третьих, с помощью денег происходит образование и перераспределение национального дохода через государственный бюджет, налоги, займы и инфляцию.

В – четвертых, в условиях интернационализации хозяйственных связей деньги обслуживают процесс обмена между странами, а именно, движение товаров, рабочей силы и капитала.

В 80 – е гг., когда в ведущих странах мира в соответствии с монетаристской концепцией денежно – концепция стала важнейшим элементом государственного регулирования экономики, роль денег значительно усилилась.

Подводя итог анализу денежных функций, следует отметить их взаимодействие, а также принять во внимание, что функция средства обращения и платежа должна определять размеры общей денежной массы в стране, а функция накопления напрямую связана с кредитно-денежной политикой государства.

Итак, роль денег в экономике очень велика. Являясь всеобщим эквивалентом, деньги принимают участие в ценообразовании. Деньги выступают в качестве общественного связующего звена между товаропроизводителями. Основная же роль денег в экономике той или иной страны осуществляется в пяти функциях, о которых подробно была рассказано выше. Также деньги участвуют в формировании государственного бюджета и обслуживают процесс обмена между различными странами.

Список литературы

1. Лушин С.И. Москва «Деньги и кредит» - 2005 - С. 25-29
2. Авдокушин Е.Ф. «Международные экономические отношения» Учебник. - М.: Юрист, (2001. – 304 с.
3. Нухович Э.С., Смитиенко Б.М., Эскиндиров М.А. «Мировая экономика на рубеже XX-XXI веков» М., (2007.– 420 с.)
4. Конотопов М.В., Сметанин С.И. «История экономики».Москва. (2000, 368с.)
5. Липсиц И.В. «Экономика».Москва. (2006, 656с.)
6. Владимирова М.П., Козлов А.И. учебник. «Деньги, кредит, банки» (2006, 2-е изд., 288с.)
7. Вудалл П. «Новая экономика» Эксперт. — 2010. — № 42
8. История экономики. Конотопов М.В., Сметанин С.И. (2000, 368с.)

УДК 336.77

ПРОБЛЕМЫ И ПЕРСПЕКТИВЫ РАЗВИТИЯ КРЕДИТНОЙ СИСТЕМЫ РОССИИ

СЕВЕК РУСЛАНА МОНГУШЕВНА

к.э.н., доцент

МОНГУШ АЙ-ХЕРЕЛ ОРТУН-ООЛОВИЧ

Студент

ФГБОУ ВО «Тувинский государственный университет»

Аннотация: В статье рассмотрены основные закономерности функционирования системы кредитования в России и проанализировано развитие рынка кредитных отношений в РФ. Кратко изложены особенности ключевых направлений кредитной системы РФ. Описаны проблемы их развития и намечены перспективы дальнейшего применения в современных экономических условиях. Разработаны рекомендации по повышению эффективности отдельных видов кредитования.

Ключевые слова: кредитная система, кредитование, проблемы кредитной системы, повышения эффективности кредитования, кредитные отношения, кредит.

PROBLEMS AND PROSPECTS OF DEVELOPMENT OF THE CREDIT SYSTEM OF RUSSIA

Sevek Ruslana Mongushevna,
Mongush Ai-Kherel Ortun-oolovich

Abstract: The article considers the main regularities of the functioning of the credit system in Russia and analyzes the development of the credit relations market in Russia. The features of the key areas of the Russian credit system are briefly described. Problems of their development are described and perspectives of further application in modern economic conditions are outlined. Recommendations are developed to improve the effectiveness of certain types of lending.

Keywords: credit laws, credit system, lending, problems of the credit system, improving the efficiency of lending.

Современная система кредитования в РФ – одна из форм стабильности и экономического роста страны. Это «совокупность самых разнообразных кредитно-финансовых институтов, действующих на рынке ссудных капиталов и осуществляющих аккумуляцию и мобилизацию доходов, состоящая из нескольких институциональных звеньев или ярусов» [1, с.135].

Поскольку кредитная и банковская системы взаимозависимы, их развитие происходит в совокупности, и без совершенствования банковской системы невозможно эффективное кредитование финансовыми организациями различных секторов экономики.

В настоящее время в связи с последними политическими событиями и напряженностью внешне-политических и экономических отношений РФ со странами ЕС и США многие сектора российской экономики могут быть подвержены негативным последствиям этих изменений. От эффективности кредитной системы РФ в сложившейся ситуации зависит уровень хозяйственных отношений в данных секторах, их финансовый результат для страны. Этим определяется актуальность данного исследования.

Слово «кредит» происходит от латинского «creditum» – ссуда, долг (иногда толкуют как «верую»)

или «доверяю»)[2, с. 131].

Кредит — это форма движения заемного капитала, выражающая отношения между кредиторами и заемщиками и обеспечивающая превращение денежного капитала в кредитный. Последний вследствие этого выступает денежным капиталом, предоставляемым его собственниками в кредит на условиях срочности, возвратности и платности.

Банковское кредитование осуществляется по различным видам кредитов. Их классификация может быть основана на многочисленных особенностях, отражающих различные стороны процесса кредитования.

Прежде чем говорить о перспективах развития кредитной системы, необходимо выделить проблемы, которые характерны сейчас для российской кредитной системы.

В качестве основных можно выделить следующие: низкий уровень банковского капитала; значительный объем невозвращенных кредитов; высокая зависимость ряда банков и иных кредитных организаций от государственных и местных бюджетов; чрезмерная концентрация усилий на развитии тех направлений деятельности, которые приносили немедленный, в основном «спекулятивный» доход; недостаточное внимание к кредитованию реального сектора экономики; масштабное использование руководителями находящихся в их распоряжении ресурсов для решения политических целей, выходящих за пределы собственного банковского дела; недостаточная жесткость надзорных требований; недостатки действующего законодательства, неурегулированность многих юридически аспектов деятельности банков, осуществления банковского надзора; отсутствие системы страхования вкладов граждан, организация процедур санирования, реструктуризации и банкротства.

Если проанализировать все эти проблемы, то мы приходим к выводу, что коренной проблемой является – низкое качество управления, когда российские банки не могут адекватно реагировать на меняющуюся ситуацию. В случае благоприятного сценария развития российской экономики экономистами предполагаются следующие направления развития кредитной системы:

1) Активизация кредитования (кредиты могут достигнуть 0,4-0,7% ВВП), что приведет к росту активов на 0,6-0,9% ВВП. При этом в условиях подъема внутреннего спроса и сокращения внешнеторгового сальдо продолжится рост прежде всего рублевого кредитования. Объем государственных ценных бумаг в портфелях банков по номиналу увеличится незначительно.

2) Увеличение капитализации банков, причем без особого участия государства. Произойдет дальнейшее увеличение роли доходов от кредитования. Увеличение роли вкладов населения по мере роста реальных доходов можно предположить, лишь при условии сохранения действующего уровня цен на основные продукты. В противном случае эти цифры могут, наоборот, уменьшиться. Четвертое. Решение проблемы корпоративного управления в кредитных учреждениях.

3) Сложной проблемой является активизация инвестиционной деятельности банков. Пока в экономике сохраняются денежные суррогаты, бартер, неплатежи, банковская система не может активно осуществлять инвестиционную деятельность. В стране еще не созрели условия для долгосрочных накоплений и ни один коммерческий банк не пойдет на риски длительных инвестиций без государственных гарантий.

4) Решение проблемы корпоративного управления в кредитных учреждениях

Современная кредитная система в РФ не вполне соответствует всем потребностям экономики, необходимы изменения в отдельных областях кредитования. Между тем, система уже сформирована, имеет свои тенденции развития, препятствующие структурным изменениям. Жизнь в кредит стала привычной для многих россиян, различные области кредитования будут только развиваться. Поэтому необходимо государственное регулирование с опорой на стимулирующие методы структурной политики в целях предотвращения дестабилизации банковской системы.

Развитие кредитной системы РФ в последующие годы, по мнению исследователей, будет иметь следующие тенденции.

В течение последних месяцев 2015 г. наблюдается отток капитала иностранных инвесторов из некоторых секторов российской экономики в связи с обострением отношений РФ с рядом стран ЕС, США и Канадой. Отмечается тенденция сворачивания деятельности некоторых иностранных банков на

территории РФ, уменьшения объема кредитования, приходящегося на данные финансовые организации, которая по прогнозам будет продолжаться и в наше время.

Но вместе с этим российские банки в такой ситуации приобретают более сильные конкурентные преимущества. Доверие вкладчиков к иностранным банкам уменьшается в связи с замораживанием счетов отдельных лиц, нарушением прав вкладчиков. В то же время российские финансовые институты представляются более стабильными. Поэтому в ближайшее время будет наблюдаться спрос на заимствование средств в крупных российских банках. Этому будут способствовать восстановление платежеспособности населения, замедление роста просроченных платежей. Такой обстановке будет благоприятствовать отток российского капитала из иностранных банков и увеличение благоприятных для заемщиков вариантов кредитования от крупных и частных российских банков.

В последнее время увеличится спрос на краткосрочные кредиты, а также кредиты по ипотеке из-за роста цен на аренду жилья. При этом ипотечное кредитование не будет демонстрировать стремительного роста, напротив, многие банки будут уменьшать количество выданных кредитов или пересматривать условия их предоставления.

Снижение ставок по кредитам в ближайшее время будет приостановлено, на некоторые виды кредитов ставка возрастет (автокредиты до 10%).

При этом сократится рост непогашенных кредитов из-за увеличения платежеспособности населения.

Старая модель роста кредитования, основанная на увеличении внешних заимствований, будет заменена моделью, рассчитанной на внутренние сбережения граждан и доленое финансирование кредитов

Необходимо применить ряд мероприятий по повышению эффективности отдельных видов кредитования:

- 1) обеспечение государственной поддержки российским банкам
- 2) увеличение объемов кредитов из федерального бюджета субъектов РФ и срока их предоставления
- 3) создание благоприятных условий для кредитования коммерческими банками субъектов малого и среднего предпринимательства (увеличение сумм кредита для юридических лиц до 20 млн. рублей, для предпринимателей без образования юридического лица до 1 млн. рублей и срока его предоставления до 5 лет, снижение процентных ставок по кредиту)
- 4) расширение целевого кредитования предприятий под расчеты за поставленную продукцию (факторинг);
- 5) предоставление субсидий на развитие образовательных кредитов (сделать образовательные кредиты более доступными по срокам предоставления и размерам процентной ставки, предоставить возможность получения социальных беспроцентных кредитов);
- 6) предоставление субсидий на укрепление банковской системы;
- 7) улучшение требований к заемщикам (снижение требований по возрасту заемщиков и др.);
- 8) увеличение объема кредитов крупных российских банков
- 9) снижение ставок по кредитам в крупных российских банках до 10-12% и повышение доверия заемщиков;
- 10) развитие ипотечного кредитования под залог недвижимости [3, с. 649]
- 11) сокращение непогашенных долгов по кредитам

Классификацию кредита традиционно принято осуществлять по нескольким базовым признакам, к важнейшим из которых следует отнести категории кредитора и заемщика, а также форму, в которой предоставляется конкретная ссуда. В зависимости от того, кто в кредитной сделке является кредитором, выделяются следующие формы кредита: банковская, хозяйственная (коммерческая), государственная, международная, гражданская (частная, личная).

Главной формой кредита является банковский кредит. Именно банки чаще всего предоставляют ссуды хозяйствующим субъектам, которые временно нуждаются в финансовой помощи. Однако не менее популярным является потребительский кредит, так как он дает возможность населению приобре-

тать различные товары и услуги при нехватке собственных денежных средств, что стимулирует эффективность труда для заемщика и ускоряет процесс реализации товаров и получения прибыли для кредитора [4, с.160].

На основании сравнения показателей в сфере кредитования в России в период 2013-2016 года, не смотря на плохое финансовое положение, на 14 прошедшие кризисы, кредитные отношения развиваются только в сторону роста. Конечно это суждение не совсем имеет положительные отзывы, так например многие эксперты приходят к выводу о том, что такие отношения приведут только к падению устойчивости нашей экономики. Вместе с тем, 2015-2016 гг. стали для российских кредитных отношений годами выздоровления. На фоне возобновившегося роста экономики банковский сектор продемонстрировал уверенные признаки восстановления. Это проявилось и в росте кредитования. В докризисное время российские банки больше внимания уделяли форме, наполняя уже разработанные стандарты, такие как стандарты качества организации управления кредитным риском и стандарты качества управления взаимоотношениями с потребителями банковских услуг, содержанием, отражавшим бум на кредитном рынке России. Посткризисный период характеризуется поиском нового содержания стандартов кредитования, которое бы учитывало выявленные кризисом недостатки в организации процесса кредитования и позволяло минимизировать последствия возможных в будущем финансовых кризисов[4, с.288].

В заключение подчеркнем, что кредитные отношения выступают опорой современной рыночной экономики, неотъемлемым элементом экономического развития. Кредитные отношения стали большой частью нашей страны и оказывают влияние на каждого вне зависимости является ли он участником этих отношения или выступает в роли спонсора.

Список литературы

1. Денежно-кредитный энциклопедический словарь / сост. С.Р. Моисеев. – М.: Дело Сервис, 2006. – 383 с.
2. Костерина Т.М. Банковское дело: учебно-практическое пособие. – М.: Изд. центр ЕАОИ, 2009. – 360 с.
3. Кулешова Л.В., Лапина Е.Н. Ипотечное кредитование как способ решения жилищной проблемы в России // Политематический сетевой электронный научный журнал Кубанского государственного аграрного университета (Научный журнал КубГАУ) [Электронный ресурс]. – Краснодар: КубГАУ, 2012. – № 05 (079). – с. 648-659. URL: <http://ej.kubagro.ru/2012/05/pdf/47.pdf> (дата обращения 02.05.2012).
4. Зеленкова, Н.М. Деньги. Кредит. Банки : учебник / Н.М. Зеленкова, Е.Ф. Жуков, Н.Д. Эриашвили ; под ред. Е.Ф. Жукова. - 4-е изд., перераб. и доп. - Москва : Юнити-Дана, 2015. - 783 с. : табл., граф., ил., схемы - Библиогр. в кн. - ISBN 978-5-238-01529-3 ; То же [Электронный ресурс]. - URL: <http://biblioclub.ru/index.php?page=book&id=114805> (02.03.2018).

УДК 338.2

БЮДЖЕТИРОВАНИЕ И ЕГО РОЛЬ В СИСТЕМЕ ФИНАНСОВОГО ПЛАНИРОВАНИЯ И ПРОГНОЗИРОВАНИЯ ХОЗЯЙСТВЕННОЙ ДЕЯТЕЛЬНОСТИ КОММЕРЧЕСКОЙ ОРГАНИЗАЦИИ

УГЛОВ АНДРЕЙ СЕРГЕЕВИЧСтудент
Российский университет кооперации

Аннотация: в данной статье определяется роль технологий финансового планирования и прогнозирования в развитии субъекта хозяйствования, характеризуется бюджетирование как основной инструмент финансового планирования и прогнозирования и формулируются направления его совершенствования.
Ключевые слова: бюджетирование, субъект хозяйствования, финансовое планирование и прогнозирование, финансовые показатели.

BUDGETING AND ITS ROLE IN THE SYSTEM OF FINANCIAL PLANNING AND FORECASTING THE ECONOMIC ACTIVITY OF THE COMMERCIAL ORGANIZATION

Uglov Andrei Sergeevich

Annotation: this article determines the role of financial planning and forecasting technologies in the development of the business entity, characterized by budgeting as the main tool of financial planning and forecasting and formulates the direction of its improvement.

Keywords: budgeting, business entity, financial planning and forecasting, financial indicators.

Успешная финансово-экономическая деятельность каждого субъекта хозяйствования зависит от правильного использования в процессе его управления существующими технологиями финансового планирования и прогнозирования функционирования коммерческого предприятия. Использование системы финансового планирования и прогнозирования позволяет провести всесторонний анализ основных направлений дальнейшего развития субъекта хозяйствования, выявить факторы, оказывающие влияние на его финансовое состояние, определить меры, направленные на улучшение своей финансовой устойчивости, платежеспособности и ликвидности, разрабатывать долгосрочные и краткосрочные планы и прогнозы прибыльности и т.п.

Инструменты и механизм финансового планирования и прогнозирования являются основными методами инновационного и стратегического развития субъекта хозяйствования. При обосновании принятия любого управленческого решения производятся непрерывный мониторинг проблемных аспектов финансово-экономической деятельности и разработка прогнозных оценок дальнейшего функци-

онирования субъекта хозяйствования. В связи с этим, роль использования технологий финансового планирования и прогнозирования является основой управления финансами каждого коммерческого предприятия.

Финансовое состояние субъекта хозяйствования, которое зависит от правильных прогнозных оценок своей деятельности, «предопределяет целый комплекс показателей, характеризующих величину капитала и его состояние в процессе кругооборота, а также выявляют способность предприятия инвестировать свои средства в тот или иной период времени» [1, с. 47].

Основой успешного функционирования субъекта хозяйствования, как ранее отмечалось, является его предпринимательская стратегия, под которой понимается система долгосрочных целей субъекта хозяйствования, определяемая его миссией и идеологией, и выбор наиболее эффективных способов их достижения. Идеология и стратегия субъекта хозяйствования реализуются совместно с процессами политики управления и планирования.

Вышеизложенное говорит о том, что для развития субъекта хозяйствования в первую очередь нужно определить целый ряд основополагающих показателей, предопределяющих дальнейшие свои возможности и перспективы. Для этого данному предприятию, как правильно считает Клепикова Ю.А., «требуется финансовое планирование» [2, с. 57].

Достижение стратегических целей может занять много времени, иногда даже десятилетия. В то же время индивидуальные частные тактические задачи должны решаться на каждом этапе развития субъекта хозяйствования. Для обеспечения выполнения задач необходимо разработать бизнес-планы сроком от 5 до 10 лет. Если достижение целей субъекта хозяйствования связано с реализацией значительных инвестиций, необходимо также разработать инвестиционные проекты, которые могут охватывать длительные периоды времени (в зависимости от периода окупаемости и продолжительности инвестиций).

Бюджетирование субъекта хозяйствования как такового представляет собой систему оперативного планирования для субъекта хозяйствования в целом и его подразделений на ближайший финансовый год, разделенный на кварталы, месяцы, десятилетия, недели с выделением запланированных целей для обеспечения всех областей его финансовой и экономической деятельности. Как известно, бюджетирование представляет собой систему краткосрочного планирования, учета и контроля ресурсов и эффективности бизнес-организации в центрах ответственности и / или бизнес-сегментах, что позволяет анализировать прогнозируемые и полученные экономические показатели для управления бизнес-процессами.

Бюджетирование - это коллективный процесс, который позволяет координировать деятельность подразделений внутри субъекта хозяйствования и подчинять ее общей стратегической цели. Бюджеты охватывают все аспекты финансово-экономической деятельности и включают запланированные и фактические данные. В принципе, бюджеты отражают цели и задачи субъекта хозяйствования.

Суть бюджетного планирования заключается в установлении ответственности за каждый элемент расходов и доходов субъекта хозяйствования. Бюджетирование приобретает наибольшее значение с точки зрения финансовой устойчивости субъекта хозяйствования. Если условия функционирования субъекта хозяйствования быстро меняются, то, как правило, используется метод непрерывного бюджетирования (скользящего бюджетирования).

С помощью бюджетов достигается спецификация задач планирования.

Можно выделить следующие задачи бюджетного планирования:

- оценка предстоящих расходов по периодам;
- своевременная реализация планов деятельности субъекта хозяйствования;
- формирование базы для расчета эффективности субъекта хозяйствования в различных направлениях.

Абсолютно прав Подкопаев О.А., который считает, что «внедрение системы финансового планирования посредством технологии бюджетного управления на предприятии позволяет провести запланированные мероприятия, существенно снизить дебиторскую задолженность и увеличить годовой денежный поток» [3, с. 37].

В процессе разработки бюджетов и их реализации необходимо особое внимание уделять следующим ограничениям. Процесс бюджетирования как неотъемлемая часть оперативного планирования координируется со стратегическими, маркетинговыми и другими субъекта хозяйствования. Основным условием его применения является использование информационных технологий. Более того, процесс бюджетирования обязан определять специфику деятельности субъекта хозяйствования и отрасли.

Бюджеты в субъекте хозяйствования должны постоянно пересматриваться и корректироваться по мере необходимости для поддержания их контрольной роли.

Подводя итог вышеизложенному, можно сделать вывод, что бюджетирование как часть управленческого учета становится все более важным для местных и иностранных субъектов хозяйствования, чтобы выжить и развиваться в современных условиях рыночной экономики. Развитие этого направления и применение на практике позволяет сделать экономику субъекта хозяйствования более формальной и открытой, что важно для получения кредитов и привлечения инвесторов.

Основными мерами по совершенствованию системы бюджетирования в субъекте хозяйствования должны быть:

- разработка четкой концепции будущей деятельности субъекта хозяйствования, то есть разработка ее стратегии, позволяющей систематизировать деятельность компании на будущее;
- применение автоматизированных программ бюджетирования субъекта хозяйствования, которое обеспечит более своевременную и достоверную информацию в процессе бюджетного планирования на следующий период;
- в современных динамичных условиях развития рыночных отношений необходимым условием для внедрения успешного процесса составления бюджета в субъекте хозяйствования является рассмотрение всех возможных сценариев дальнейшего развития.

Поэтому предварительным условием является снижение рисков в процессе составления бюджета посредством процесса планирования основных условий для дальнейшего успешного развития субъекта хозяйствования.

Список литературы

1. Хапаев И.Б., Боташева З.Х. Роль финансовой устойчивости в оценке финансово-экономической деятельности коммерческого предприятия / Экономика и современный менеджмент: теория и практика. – Новосибирск, 2013. № 31. С. 46-51.
2. Клепикова Ю.А. Финансовое планирование и прогнозирование как инструмент укрепления финансовой устойчивости / Политика, экономика и социальная сфера: проблемы взаимодействия. – Новосибирск, 2015. № 1. С. 55-60.
3. Подкопаев О.А. Концептуальные основы бюджетирования как технологии финансового планирования и прогнозирования финансовых показателей / Социальные науки. - Санкт-Петербург, 2015. Т. 1. № 3 (6). С. 36-47.

УДК: 657.422

ОБОРОТНЫЕ СРЕДСТВА В СИСТЕМЕ УПРАВЛЕНИЯ ФИНАНСОВЫМИ РЕСУРСАМИ КОММЕРЧЕСКОЙ ОРГАНИЗАЦИИ

УГЛОВ АНДРЕЙ СЕРГЕЕВИЧ

Студент
Российский университет кооперации

Аннотация: в данной статье определяется роль оборотных средств в управлении финансовыми ресурсами субъекта хозяйствования, дается определение понятию «оборотные средства», характеризуется их структура, выявляются проблемные аспекты их формирования.

Ключевые слова: оборотные средства, собственный и заемный капитал, производственный процесс, источники формирования оборотного капитала, финансовые ресурсы.

CURRENT ASSETS IN THE MANAGEMENT SYSTEM OF THE FINANCIAL RESOURCES OF THE COMMERCIAL ORGANIZATION

Uglov Andrei Sergeevich

Annotation: in this article the role of circulating assets in the management of the financial resources of a business entity is determined, a definition of the term "working capital" is given, their structure is characterized, problematic aspects of their formation are identified.

Key words: working capital, own and borrowed capital, production process, sources of working capital formation, financial resources.

В современной экономике оборотные средства являются неотъемлемой частью любого предприятия. Они служат важнейшим экономическим ресурсом и обеспечивают бесперебойный кругооборот средств предприятия.

Оборотные средства – это инструмент, который может, как повышать эффективность предприятия, при умелом использовании, так и снижать результативность его деятельности, при отсутствии такового. Поэтому, для любой фирмы очень важно определить объем оборотных средств. Занижение величины оборотных средств влечет за собой неустойчивость финансового положения, перебои в производственном процессе и, как результат, снижение объемов производства и прибыли. Завышение размера оборотных средств снижает возможности предприятия производить капитальные затраты для расширения производства.

Помимо объема оборотных средств, очень важно определить их структуру. Она зависит от состава затрат на производство, типа производства (единичное, серийное, массовое), длительности производственного цикла, периодичности и регулярности поставок материальных ценностей, условий реализации продукции.

Формирование политики управления оборотными средствами позволяет повышать рентабельность оборотных активов, определять потребность в источниках их финансирования, улучшать показатели их оборачиваемости, а также показатели финансово-хозяйственной деятельности предприятия,

снижать затраты, возникающие при обслуживании оборотных активов, увеличивать получаемую прибыль.

Оборотный капитал предприятия формируется еще на начальной стадии своего создания как одной из составляющей его уставного (акционерного) капитала. Данный капитал используется для покупки производственных запасов, необходимых для производства продукции, товаров. До момента реализации своей продукции и ее оплаты каждый субъект хозяйствования нуждается в денежных средствах. И в связи с этим приходится предприятию привлекать в производственный процесс заемные средства, которые обеспечивают непрерывность кругооборота производственного процесса. В первую очередь это касается кредиторской задолженности, банковских кредитов и т.д.

Наиболее активно привлекаются заемные средства для кредитования сезонного процесса производства и периодического пополнения недостающих собственных оборотных средств и т.д.

На процесс планирования кредитования производственного процесса оказывают влияние такие внешние факторы, как состояние рынка ссудного капитала, темпов роста инфляции, процентных кредитных ставок и др.

Вследствие этого предприятию необходимо определить уровень использования кредитных ресурсов в оборотном капитале, поскольку это отражается как на состоянии оборотных средств субъекта хозяйствования, так и на его финансовое состояние в целом.

Во-первых, без кредитных ресурсов, привлекаемых в производственный процесс в условиях временного отсутствия собственных средств, в лучшем случае происходит сокращение производственного процесса, а в худшем – полная его остановка, т.е. практически субъект хозяйствования может дойти и до стадии банкротства. Во-вторых, увеличение доли кредитных ресурсов в оборотном капитале приводит к потере собственных средств, происходит дестабилизация финансового состояния предприятия.

Предприятие, которое не обладает достаточным уровнем оборотного капитала, может столкнуться с риском неплатежеспособности [1, с. 22].

Главная роль в структуре источников формирования оборотного капитала отводится собственным источникам, т.к. их величина в структуре оборотного капитала отражает финансовую устойчивость предприятия. Также субъект хозяйствования имеет в своем распоряжении имеет средства, приведенные к собственным. Заемные источники финансирования оборотного капитала предприятия представлены в первую очередь краткосрочными банковскими кредитами и займами.

Основным фактором непрерывного процесса производства является возобновляемость материальной составляющей - средств производства. Непрерывность производственного процесса осуществляется в виде кругооборота. Здесь оборотные фонды предприятия в строгой последовательности приобретают следующие формы: денежную, производительную и товарную. Отсюда вытекает, что они делятся на производственные фонды и фонды обращения. Процесс их оборота состоит 3-ех стадий кругооборота:

- на первой стадии происходит вложение денежных средств на покупку сырья, материалов, ГСМ и других производственных средств. Здесь происходит трансформация формы денежных средств в форму производственных запасов, т.е. осуществляется переход из сферы обращения в сферу производства;

- на второй стадии кругооборота осуществляется создание новой продукции, опять создается новая стоимость, при которой происходит изменение формы авансированной стоимости из производительной формы в товарную форму;

- на третьей стадии кругооборота производится реализация и сбыт готовой уже продукции, тем самым здесь происходит переход оборотного капитала из сферы производства в сферу обращения, поскольку происходит получение денежных средств.

Разница суммы денежных средств, которая получена предприятием при реализации готовой продукции и ее производством, и является денежными накоплениями субъекта хозяйствования.

Таким образом, каждому субъекту хозяйствования необходимо определить уровень доли собственных, заемных и привлеченных средств в оборотном капитале, что положительно отразится на

финансовом состоянии предприятия.

Все проблемы, связанные с формированием собственных и привлеченных средств и их увеличением, можно разделить на внешние и внутренние. Внешние факторы включают изменение общей политической и общей экономической ситуации в стране и регионе. Внутренние факторы являются инструментами воздействия на оборотный капитал [2, с. 174], включают отсутствие надлежащей политики депозитов, недостаточная капитализация, низкое качество управления, слабое развитие современных банковских технологий, несовершенные операции, в том числе недостаточный уровень обслуживания клиентов. Каждая из этих проблем влияет на источники, через которые формируется ресурсная база коммерческого банка.

Оборотный капитал предприятия формируется еще на начальной стадии своего создания как одной из составляющей его уставного (акционерного) капитала. Данный капитал используется для покупки производственных запасов, необходимых для производства продукции, товаров. До момента реализации своей продукции и ее оплаты каждый субъект хозяйствования нуждается в денежных средствах. И в связи с этим приходится предприятию привлекать в производственный процесс заемные средства, которые обеспечивают непрерывность кругооборота производственного процесса. В первую очередь это касается кредиторской задолженности, банковских и межбанковских кредитов и т.д.

Список литературы

1. Дементьева С.Я., Мельник Г.Н. Теоретические аспекты формирования учетной информации об оборотном капитале / Таврический научный обозреватель. – Ялта, 2016. № 2 (7). С. 22-25.
2. Мудрова Е.Ю. Факторы, определяющие потребность в оборотном капитале // Научное мнение. - Санкт-Петербург, 2014. № 3 .С. 170-174.

УДК 33.336

ОСОБЕННОСТИ УПРАВЛЕНИЯ ФИНАНСОВЫМИ РИСКАМИ КОМПАНИИ В СОВРЕМЕННЫХ УСЛОВИЯХ

ЦИКУНОВА АНАСТАСИЯ ЕВГЕНЬЕВНАмагистрант
ФГБОУ «Башкирский государственный университет»

Аннотация: В данной статье автор затрагивает вопрос управления финансовыми рисками компании в условиях финансовой нестабильности экономики России, продолжающейся по настоящее время (начало 2018 г.). Автор объясняет необходимость грамотного и комплексного управления финансовыми рисками, раскрывает основные этапы их управления и финансовые стратегии выхода предприятия из кризиса, предлагает пути решений по их минимизации.

Ключевые слова: риск, риск-менеджмент, кризис, финансовые потери, банкротство, финансовая стратегия, управление финансами.

FEATURES OF MANAGING FINANCIAL RISKS OF THE COMPANY IN MODERN CONDITIONS

Tsikunova Anastasia Evgenyevna

Abstract: In this article the author touches upon the issue of financial risk management of the company in the conditions of financial instability of the Russian economy, which continues to the present (early 2018). The author explains the need for competent and comprehensive management of financial risks, reveals the main stages of their management and financial strategies for the company's exit from the crisis, and offers solutions for their minimization.

Key words: risk, risk-management, crisis, financial losses, bankruptcy, financial strategy.

В современных условиях, а именно в условиях кризиса, для большинства предприятий остро назрела проблема комплексного формирования системы риск-менеджмента. В России данная система находится в стадии становления, что связано как с особенностями политической и экономической истории страны, так и со сравнительно недавним возникновением этого направления исследования в мировой экономической науке и практике. Актуальность данной темы обуславливается тем, что риски неизбежны для любого предприятия в рыночных условиях, они могут быть разной величины и разного характера. Перед менеджером каждого предприятия в условиях кризиса стоит задача обоснования необходимости функции управления финансовыми рисками и делегирования её сотрудникам аппарата управления.[1,с.220].

Риск-это возможность возникновения неблагоприятной ситуации или неудачного исхода какой-либо деятельности. Любая предпринимательская деятельность связана с неопределенностью. Причем рыночные операции с повышенным риском приносят наибольшую прибыль. Риск всегда сопряжен с элементом непредсказуемости, что отражается на деятельности любого предприятия, следовательно, риск нужно рассчитать до максимально допустимого предела. Итак, согласно большинству определенных риск понимается как возможность ущерба или наступление неблагоприятного исхода, но он может

означать и вероятность наступления выигрыша, достижения большего результата.[2,с.245].

Процесс управления финансовыми рисками включает реализацию следующих основных этапов (табл. 1):

Таблица 1

Основные этапы управления финансовыми рисками

Этап	Разъяснение
1. Постановка цели, задач	Желаемый результат, который стремится достичь организация, подразделение, должностное лицо. По результатам реализации первого этапа определяется первоначальный уровень риска операции или проекта.
2. Определение возможных видов финансового риска	Основной параметр дифференциации финансовых рисков в процессе управления ими. Характеристика конкретного вида риска одновременно дает представление о генерирующем его факторе.
3. Анализ финансовых рисков	Процедуры выявления факторов рисков и оценки их значимости. Анализ вероятности того, что произойдут определенные нежелательные события и отрицательно повлияют на достижение целей проекта.
4. Оценка финансовых рисков	Определение количественным или качественным способом величины (степени) рисков.
5. Определение стратегии управления финансовыми рисками	Обобщающая модель действий, необходимых для управления риском в неопределенной хозяйственной ситуации, основанная на прогнозировании риска и разработке приемов его снижения.
6. Выбор и реализация методов управления финансовым риском	Различные способы снижения риска, воздействующие на те или иные стороны деятельности предприятия в условиях действия разнообразных внешних и внутренних факторов.
7. Контроль выполнения и анализ эффективности принятых решений	Процесс отслеживания хода выполнения принятых управленческих решений и оценки достигнутых результатов в ходе их выполнения. Эффективность управленческих решений следует охарактеризовать как совокупность эффективности разработки управленческих решений и эффективность осуществления этих управленческих решений.

В современных условиях, т.е. в условиях финансового кризиса, финансовый риск связан с процентными, валютными и кредитными отношениями, которые ухудшаются из-за низкой платежеспособности, изменениями курсов валют, инфляции, выбора неудачного варианта реструктуризации капитала и долгов.[3,с.148].

Разработка антикризисной финансовой стратегии предприятия нацелена на построение эффективной системы управления финансами, с помощью которой можно обеспечить решение стратегических и тактических задач его деятельности. Реформирование предприятия направлено на решение таких стратегических задач, как оптимизация прибыли, рост стоимости чистых активов (максимизация рыночной стоимости бизнеса), оптимизация структуры капитала и формирование инвестиционной привлекательности предприятия. Финансовые стратегии выхода предприятия из кризиса, представленные в таблице (табл.2), предложены И.Г. Кукукиной и И.А. Астраханцевой.[4, с.140].

Таблица 2

Финансовые стратегии выхода предприятия из кризиса

Стратегия	Сущность стратегии
Повышение ликвидности активов	<ul style="list-style-type: none"> · Оценка стоимости чистых активов; · Передача на баланс местных органов власти объектов соцкультбыта; · Распродажа неликвидов; · Продажа/сдача в аренду площадей; · Взыскание дебиторской задолженности.
Оптимизация структуры капитала	<ul style="list-style-type: none"> · Финансирование собственником; · Привлечение внешних инвесторов; · Использование инструментов лизинга; · Капиталовложения за счет собственных средств; · Налоговое планирование; · Реструктуризация долгов; · Развитие инструментов управления ликвидностью.
Улучшение системы учета и контроля издержек	<ul style="list-style-type: none"> · Внедрение системы компьютерного контроля затрат; · Разработка и внедрение учетной политики; · Внедрение новой системы определения цен, основанной на методике расчета переменных затрат; · Внедрение управленческого учета; · Внедрение процесса бюджетирования; · Внедрение анализа деятельности предприятия; · Уменьшение накладных расходов.
Оптимизация прибыли	<ul style="list-style-type: none"> · Повышенный контроль за рентабельностью; · Отказ от низкомаргинальной и убыточной продукции; · Внедрение программного обеспечения оценки фактической рентабельности производственных линий; · Обучение и привлечение новых специалистов в финансовый отдел и бухгалтерию; · Повышение ответственности за расчетные данные.

В условиях кризиса недооцененные риски могут обернуться невозполнимыми финансовыми потерями для предприятий, а именно, потерей части прибыли, всей прибыли или же всего дохода. Катастрофическим исходом недостаточной оценки финансового риска для предприятия является банкротство, в результате чего оно становится неспособным удовлетворить в установленные законом сроки требования кредиторов и выполнить свои обязательства. В минувшем году в России наметилась печальная тенденция: значительно увеличилось число новых арбитражных дел о корпоративных банкротствах. Всего в региональных судах в 2016 году было открыто производство по 37 884 делам. Это практически на треть (30,8%) выше уровня 2015 года, когда было открыто 28 972 новых дел. Если рассмотреть годовую динамику в ежемесячном разрезе, то самый большой прирост пришелся на октябрь и декабрь 2016 года, когда количество новых дел увеличилось на 56,5% и 45,9% соответственно.

Рост банкротств связан, прежде всего, со сложившейся финансовой ситуацией (курсы валют, санкции). Не все бизнесмены смогли приспособиться к работе в новых условиях.

По словам экспертов, рост числа банкротств в России связан как с ухудшением финансового положения многих компаний, так и с изменениями в законодательстве, которые усилили роль банков в процедурах банкротства.[5].

Разработка антикризисной финансовой стратегии предприятия нацелена на построение эффек-

тивной системы управления финансами, с помощью которой можно обеспечить решение стратегических и тактических задач его деятельности. Она должна находиться в полном согласии со стратегической задачей роста стоимости чистых активов (либо приведением ее в соответствие с прогнозом продаж), что, в конечном счете, ведет к максимизации рыночной стоимости бизнеса и поддержании его инвестиционной привлекательности.

Список литературы

1. Дмитриева, В.В. Управление финансовыми рисками научно-производственного предприятия // Экономика и менеджмент инновационных технологий. – 2014. – № 6. – 220 с.
2. Лифиренко, С.А. Проблемы риска и пути их решения в управленческой деятельности / С.А. Лифиренко // Административное право и процесс. – 2010. – № 3. – 215 с.
3. Лукасевич, И.Я. Финансовый менеджмент: учебник. 2-е изд. М.: Эксмо, 2010. – 148 с.
4. Кукукина И. Г., Астраханцева И. А. Бухгалтерский учёт и анализ банкротств – М.: Финансы и статистика, 2012. – 140 с.
5. Официальный сайт «Бизнес класс » [электронный ресурс]. – Режим доступа: http://www.classs.ru/stati/fin_krizis/pereeoценка_riskov/ (Дата обращения: 08.02.2018);

УДК 336.71

ФАКТОРЫ, ВЛИЯЮЩИЕ НА ДЕЯТЕЛЬНОСТЬ КОММЕРЧЕСКИХ БАНКОВ РОССИИ НА РЫНКЕ ДРАГОЦЕННЫХ МЕТАЛЛОВ

ДУВАЛОВА ЭЛЬВИРА ПЕТРОВНА

старший преподаватель

ИХСАНОВА ЛИЛИАНА РЕНАТОВНА,**АНДРЕЕВА ОЛЬГА ВАДИМОВНА**

к.э.н, доцент

ФГАОУ ВО «Казанский (Приволжский) федеральный университет»

Аннотация: В статье рассматриваются основные факторы, влияющие на деятельность коммерческих банков России на рынке драгоценных металлов, на их объем и структуру банковских операций с драгоценными металлами.

Ключевые слова: драгоценные металлы, золото, серебро, платина, Шанхайская фондовая биржа, Лондонский рынок драгоценных металлов, металлические счета, драгоценные монеты.

FACTORS INFLUENCING THE ACTIVITY OF COMMERCIAL BANKS OF RUSSIA IN THE MARKET OF PRECIOUS METALS

**Duvalova Elvira Petrovna,
Ihsanova Liliana Renatovna,
Andreeva Ol'ga Vadimovna**

Abstract: The article discusses the main factors affecting the activities of commercial banks in Russia in the precious metals market, their volume and structure of banking operations with precious metals.

Keywords: precious metals, gold, silver, platinum, Shanghai stock exchange, London precious metals market, metal accounts, precious coins.

Основными факторами, влияющими на объем и структуру банковских операций с драгоценными металлами являются законодательные (свобода совершения операций), культурно-исторические (традиции), социально-экономические (уровень доходов, налоги, динамика мировых цен на драгоценные металлы), институциональные (уровень развития финансовых рынков), политические (отношение государства).

Остановимся на наиболее актуальном в последние годы политическом факторе - влиянии санкций. Несмотря на введение санкций против крупных российских коммерческих банков - активных участников рынка драгоценных металлов, таких как Сбербанк России, Газпромбанк, санкции в большей мере коснулись области внешнего финансирования и инвестирования.

Однако ближе к середине 2014 года Россия начала активно скупать золото на мировом рынке и значительно пополнила объем золотых запасов и продолжает наращивать его по сей день. Следует заметить, что 70 % золотовалютных резервов России приходится на доллары и евро. Возможно, Банк

России таким образом пытался сократить долю американского доллара и европейской валюты. Снижение долларовой составляющей в резервах позволяет ослабить зависимость экономики страны от негативных событий в экономиках западных стран и в первую очередь США.

Таким образом, мы можем сказать, что в период введения санкций против России объем проводимых операций коммерческими банками на рынке золота значительно вырос.

Банки Китая сократили количество финансовых операций с российскими банками после того, как Европейский союз ввел санкции против России. Многие банковские учреждения Китая запретили проводить межбанковские транзакции с участием банков РФ. Помимо этого, банки КНР существенно уменьшили свою долю во внешнеторговых операциях, в том числе касающихся торгового финансирования. Однако, это не помешало нашим коммерческим банкам выйти на китайский золотой рынок и стать полноправными членами-участниками Шанхайской биржи золота и участвовать в торгах.

Одним из самых значительных факторов, влияющих на деятельность коммерческих банков на рынке драгоценных металлов можно назвать цены на драгоценные металлы. Если снижается цена на драгоценные металлы, увеличивается спрос и объем проводимых операций, если же цена повышается, инвестирование в драгоценные металлы становится более выгодным. Рассмотрим мировую динамику цен на золото и серебро за последние три года. Динамика цен на золото приведена (рис. 1).



Рис. 1. Динамика цен на золото на лондонском рынке драгоценных металлов за 2014-2016гг. [6]

По данным (рис. 1) мы можем сказать, что цена на золото в течение последних трех лет непрерывно снижалась. Основное падение цены на золото пришлось на начало 2016 года, максимально низкая цена золота упала до отметки 1050 долларов США за тройскую унцию, в последующие годы котировки золота показывали, как положительную динамику, так и отрицательную. На данный момент цена золота достигла отметки 1269 долларов за тройскую унцию.

Далее рассмотрим мировую динамику цен на серебро (рис.2).

Аналогичную ситуацию мы наблюдаем и с серебром. Цена на этот драгоценный металл непрерывно снижается, однако, несмотря на этот факт, в последние годы серебро пользуется более активным спросом, чем золото. Максимально низкая цена на серебро также была достигнута в 2016 году, цена на серебро составила 13,7 доллара за тройскую унцию. Далее же снижение идет более медленными темпами и сохраняется примерно на уровне 18 долларов за тройскую унцию.

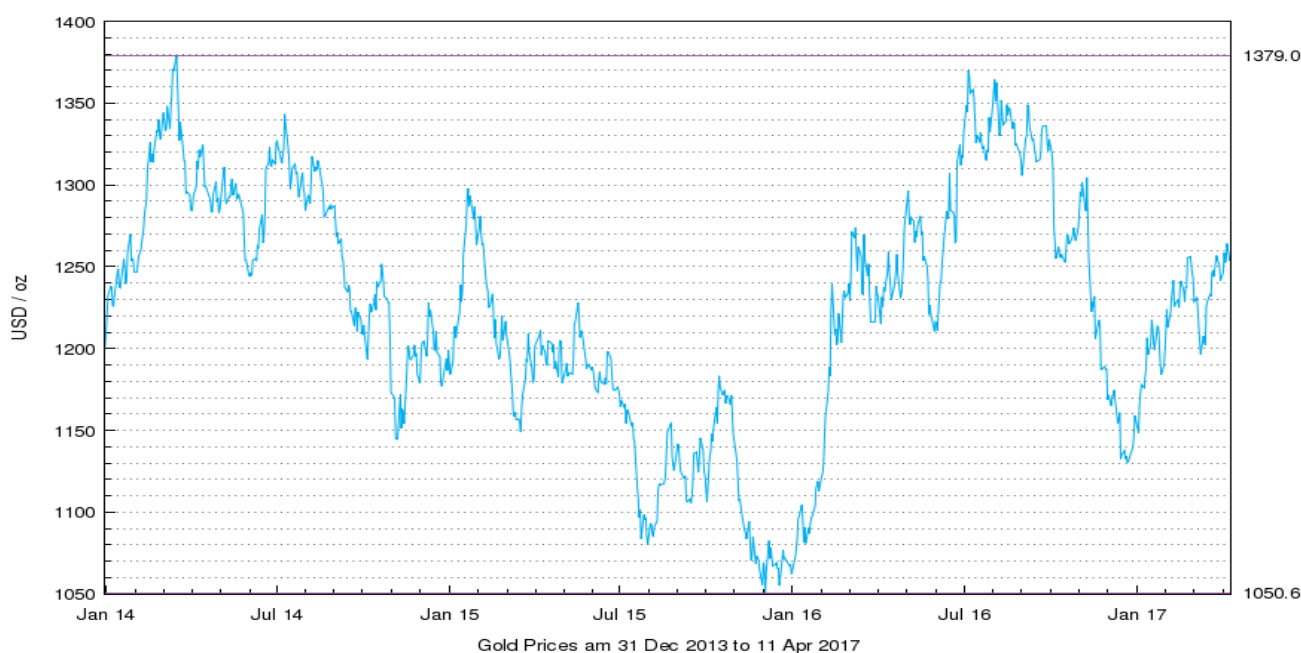

Рис. 2. Динамика цен на серебро на лондонском рынке драгоценных металлов за 2014-2016 гг. [6]

Далее рассмотрим динамику цен на драгоценные металлы в нашей стране. Официальные учетные цены на драгоценные металлы устанавливаются Центральным банком каждый рабочий день. Цены рассчитываются на основе фиксинга на золото, серебро, платину и палладий на лондонском рынке драгоценных металлов и пересчитываются в рубли по официальному курсу доллара США к рублю. Динамика учетных цен на золото за последние три года (рис. 3).

По данным рис. 3 мы можем сказать, что учетная цена на золото в России имеет тенденцию к росту. За последние 3 года цена на золото в России возросла практически в 2 раза, достигнув в 2016 году отметки 3000 рублей за грамм. Следует отметить, что в России складывается совершенно иная ситуация с ценообразованием золота нежели на мировом рынке драгоценных металлов.

Если на мировом рынке драгоценных металлов цена на золото ежедневно снижается, то на нашем рынке она наоборот растет. Чем можно объяснить такую ситуацию? Центральный Банк при установке учетной цены золота ориентируется на зарубежное соотношение спроса и предложения, поэтому на внутреннем рынке России не всегда будет соответствие официальной цене.

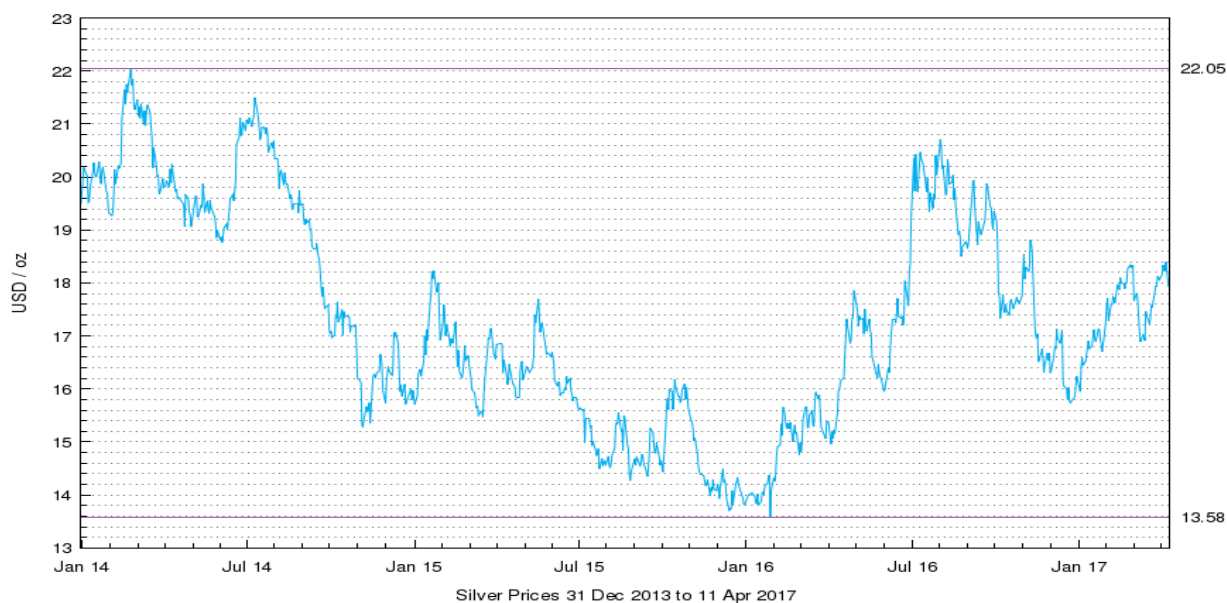

Рис. 3. Динамика учетных цен на золото в России за 2014-2016 гг. [5]

Стоимость золота во многом зависит от объемов добычи. Основная забота золотодобывающих компаний - поддержание баланса между предложением и спросом. Если увеличить добычу золота, то оно упадет в цене, следовательно, компания, добывающая редкий металл, понесет убытки.

Если предложения на рынке обеспечивают золотодобывающие компании, то потребителями драгоценных металлов являются организации, изготавливающие ювелирную продукцию, и предприятия, занимающиеся производством высокотехнологичных устройств. Если данная группа потребителей увеличивает объемы закупок золота для своей деятельности, курс золота поднимается. Государство также оказывает влияние на формирование цены - продажа или накопление золотовалютного резерва страны отражается на цене драгоценного металла.

К другой группе потребителей золота относятся инвесторы, вкладывающие финансовые средства в «желтый» металл. Их единственная цель - сохранить финансовые накопления и, по возможности, приумножить их. Величина котировок на золото во многом зависит от курса доллара. Точнее, она имеет обратно пропорциональную зависимость - доллар понижается в цене, значит, стоимость золота повышается.

Далее рассмотрим динамику учетных цен на серебро за последние три года, (рис.4).

По данным, представленным на рисунке 4, мы можем сказать, что цена на серебро в России в последние годы имеет тенденцию к росту. Максимальное значение цены на серебро мы наблюдаем в конце 2016 года, в этот период учетная цена достигла отметки 44 рублей за грамм соответственно, средняя цена на серебро в 2014-2016 году составила 29 рублей за грамм.



Рис. 4. Динамика учетных цен на серебро в России за 2014-2016 гг. [5]

Сравнивая тенденции мирового и российского рынка драгоценных металлов, мы наблюдаем две абсолютно разные ситуации, на мировом рынке цена на серебро, так же как и цена на золото падает, на нашем рынке она растет. Колебания валютных курсов традиционно сказываются на котировках серебра, которые под их влиянием показывают больший рост в рублевом эквиваленте, чем динамику показателей в американской национальной валюте. Также стоит отметить, что в последние годы спрос на серебро в нашей стране значительно возрос.

Для осуществления операций с драгоценными металлами кредитная организация должна иметь генеральную лицензию Банка России на совершение банковских операций и лицензию на осуществление операций с драгоценными металлами. Перечень и характер операций с драгоценными металлами, которые могут совершать специально уполномоченные банки, определяется Банком России.

Основные риски, с которыми сталкиваются коммерческие банки при осуществлении операций с драгоценными металлами, представлены ниже (табл. 1).

Данная таблица показывает, что одним из способов защиты от возникающих в ходе банковской деятельности различных видов риска является страхование. Оно направлено на максимальное ограничение воздействия непредвиденных изменений, а также обеспечение максимального отклонения фактической прибыли банка от ожидаемой. Страхование банковских рисков занимает особое место в системе управления. Взяв свое начало в США, банковское страхование в настоящий момент претерпевает процесс адаптации с учетом законодательства и действует во многих странах мира, в том числе и в России.

Российские банки на данном этапе располагают двумя основными методами борьбы с рисками. Первый из них базируется на большом количестве регламентирующих документов Банка России (внутренних положений, инструкций, распоряжений), а также разработанных методик действий в условиях форсмажоров. Второй метод борьбы с банковскими рисками направлен на формирование резервов на возможные потери. Данные методы имеют сомнительную эффективность в условиях действительно серьезных потрясений. Но в условиях современной нестабильности экономической ситуации банки стали использовать третий метод – страхование банковских рисков.

Таблица 1

Основные риски коммерческих банков при осуществлении операций с драгоценными металлами [3, с. 34]

Наименование риска	Описание риска
ценовой риск	связан с возможностью возникновения потерь от неблагоприятного, непредвиденного изменения цен на драгоценные металлы (драгоценные камни).
риск потери ликвидности	связан с возможностью появления убытков при управлении активами и пассивами коммерческого банка в драгоценных металлах и драгоценных камнях, несбалансированными по срокам и размерам.
правовой риск	связан с возможностью возникновения убытков в результате принятия новых нормативных документов, касающихся деятельности банков.
кредитный риск	состоит в неспособности, либо нежелании контрагента действовать в соответствии с условиями договора купли-продажи или корреспондентского срочного обезличенного металлического счета.
риск не оплаты драгоценных металлов	отказ контрагента от выполнения своих обязательств по оплате драгоценных металлов или возврату драгоценных металлов с металлических счетов НОСТРО и/или уплаты процентного дохода.
операционный риск	связан с нарушением процесса внутреннего контроля и управления банком.

Данный метод достаточно перспективный и быстро развивается, а в случае наступления риска он позволяет получить реальное возмещение ущерба, убытков и прочих неприятностей материального характера.

В соответствии с законом «О банках и банковской деятельности» N 395-1 от 02.12.1990 г. сами банки не могут осуществлять операции по страхованию, за исключением страхования валютных и кредитных рисков. Для этого в банке образуется резервный фонд. Выходом из данной ситуации является страхование рисков.

Опираясь на международную практику, в целях снижения рисков по операциям с драгоценными металлами, в частности ценового риска, российские банки используют различные методы страхования (табл.2).

Как показывает (табл. 2), хеджирование осуществляется путем купли-продажи срочных

контрактов (форвардного или опционного) и заключения сделок с учетом вероятных изменений цен на драгоценные металлы в будущем.

Таблица 2

**Методы страхования рисков по операциям
с драгоценными металлами [3, с. 35]**

Наименование метода	Описание
защитные оговорки	оговорные условия, включаемые в соглашения и предусматривающие возможность их пересмотра в процессе исполнения этих соглашений
хеджирование	страхование риска неблагоприятного изменения цен путем создания встречных требований и обязательств в драгоценных металлах

Для страхования риска, согласно методу хеджирования, могут также использоваться фьючерсные контракты. Контракты носят стандартный характер. Отличительная особенность фьючерсов заключается в том, что они могут быть перепроданы владельцем, что позволяет ему при выявлении нежелательной тенденции в изменениях цен своевременно избавиться от фьючерсного контракта.

Несмотря на заметный прогресс в развитии страхования банковских рисков, имеется и ряд проблем. К ним можно отнести следующие затруднения: низкая прозрачность деятельности страховых компаний, искусственное занижение страховщиками стоимости страхования банковских рисков, приводящее к проблемам с выплатами страховых возмещений при наступлении страховых случаев.

Проведение операций с драгоценными металлами являются высокорискованными операциями. Поэтому банк использует механизмы страхования и управления финансовыми рисками. Важность и значимость страхования, а также ее социально-общественная функция заключается в защите прибыли - дохода кредитной организации, от неблагоприятных внешних и внутренних воздействий, которые никаким образом не должны повлиять на финансовую устойчивость организации, а следовательно, на состояние денежно-кредитной системы государства.

Список литературы

1. О совершении кредитными организациями операций с драгоценными металлами на территории Российской Федерации и порядке проведения банковских операций с драгоценными металлами: положение Центрального Банка от 01.10.1996 г. №50 (ред. Указаний ЦБ РФ от 09.04.1988 № 209-У, от 11.04.2000 № 776-У). Информ.- правов. система «Гарант».
2. О драгоценных металлах и драгоценных камнях: федеральный закон от 26.03. 1998 г., № 41-ФЗ (ред. от 03.07.2016 г.). Информ.- правов. система «Гарант».
3. Генкин А.С. Частные деньги: история и современность / А.С. Генкин. – М.: Альпина Паблшер, 2015. – 310 с.
4. Чертков А.С. Проблемы динамики институциональной среды российского рынка драгоценных металлов и драгоценных камней / Чертков А.С. // Вестник УГТУ-УПИ. Серия: Экономика и управление. - 2016. - № 1. - С. 84-95.
5. Официальный сайт Центрального банка Российской Федерации [Электронный ресурс]. – Режим доступа: <http://www.cbr.ru/>, свободный.
6. Официальный сайт London Bullion Market Association [Электронный ресурс]. – Режим доступа: <http://www.lbma.org.uk/>, свободный.
7. Официальный сайт Международной финансовой группы ВТБ [Электронный ресурс]. – Режим доступа: <http://www.vtb.ru/>, свободный.

© Э.П. Дувалова, Л.Р. Ихсанова, О.В. Андреева, 2018

УДК 330

ЦЕНТРАЛЬНЫЙ БАНК РФ И ЕГО РОЛЬ В СТАБИЛИЗАЦИИ ДЕНЕЖНОГО ОБРАЩЕНИЯ

СЕВЕК РУСЛАНА МОНГУШОВНА

к.э.н., доцент

БИЛБА ДОЛААНА АРТУРОВНА

Студент

ФГБОУ ВО «Тувинский государственный университет»

Аннотация: В статье проанализирована деятельность Банка России и его роль в регулировании денежного обращения. А также проблемы денежного обращения в Российской Федерации. Основные направления оптимизации анализа денежного обращения в России. Исходя из существующих проблем, были предложены ряд методов стабилизации денежного обращения.

Ключевые слова: Центральный банк, денежное обращение, деньги, стабилизация, депозит, валюта, кредит.

THE CENTRAL BANK OF THE RUSSIAN FEDERATION AND ITS ROLE IN THE STABILIZATION OF THE MONEY OBRASHENIYA

Sevek Ruslan Morosova,
Bilba Dolana Arturovna

Abstract: the article analyzes the activities of the Bank of Russia and its role in the regulation of monetary circulation. And also problems of money circulation in the Russian Federation. The main directions of optimization of the analysis of money circulation in Russia. Based on the existing problems, a number of methods of stabilization of monetary circulation were proposed.

Key words: Central Bank, money circulation, money, stabilization, Deposit, currency, credit.

Центральный Банк Российской Федерации является мощнейшим центром кредитной системы нашей страны. Его роль очень велика, и в условиях нынешней экономики она продолжает возрастать. Он определяет и регулирует ситуацию на финансовом и кредитном рынках. Кроме того, Банк России выполняет множество различных функций, без которых государство не смогло бы нормально функционировать. Данные функции наделяют Центральный банк соответствующими полномочиями, в результате чего на разных этапах развития банковской системы Банк России играл разные роли.

Регулирование денежного обращения в РФ осуществляется в соответствии с действующим банковским законодательством и основными направлениями денежно-кредитной политики Российской Федерации. На Банк России возлагаются:

1. прогнозирование и организация объемов производства, перевозки, хранения банкнот и монет, создание их резервных фондов;
2. установление правил хранения, перевозки и инкассации наличных денег для кредитных организаций;
3. установление признаков платежности денежных знаков и порядка замены поврежденных банкнот и монет, а также их уничтожения;

4. определение порядка ведения кассовых операций в РФ.

Таким образом, управление денежной системой в РФ основано на централизованных началах и возложено на Банк России. В соответствии с пунктом «ж» ст. 71 Конституции РФ финансовое и валютное регулирование, денежная эмиссия, федеральные банки отнесены к исключительному ведению самой Федерации. Поэтому именно федеральное законодательство составляет правовую основу денежной системы Российской Федерации.

Основными целями финансово-правового регулирования денежной системы РФ являются разработка и нормативно-правовое закрепление системы мер, обеспечивающих экономический рост, сдерживание инфляции, обеспечение занятости населения и выравнивание платежного, баланса, смягчение структурных хозяйственных диспропорций в условиях рыночной экономики. Именно нормы финансового права детально регламентируют организацию денежной системы РФ [2, с. 214].

Особое значение среди норм, регулирующих денежную систему, имеют нормы банковского права, установленные правовыми актами Банка России (как правило, в форме положений, указаний, инструкций ЦБ РФ, носящих нормативный характер), обеспечивающие функционирование денежной системы посредством урегулирования конкретных вопросов финансово-технического характера (порядка изготовления денежных знаков, правил их перевозки, хранения, инкассации, установления признаков и порядка платежности, замены и уничтожения поврежденных денежных знаков и т.п.).

Обращение наличных денег регулируется как часть совокупного денежного оборота и осуществляется Банком России. Обращение наличных денег начинается с их эмиссии, т.е. выпуска в обращение. Эмиссия наличных денег, организация их обращения и изъятия на территории РФ осуществляется исключительно Банком России. Наличные деньги являются безусловными обязательствами Банка России и обеспечиваются всеми его активами. Образцы банкнот и монет утверждаются Банком России по согласованию с высшим представительным органом РФ [6, с. 157].

Регулирование денежного кредитного обращения в РФ возложено на Банк России. В соответствии с Федеральным законом "О Центральном банке Российской Федерации (Банке России)" от 12 апреля 1995 г. основными инструментами и методами являются:

- процентные ставки по операциям Банка России;
- нормативы обязательных резервов;
- операции на открытом рынке;
- рефинансирование банков;
- депозитные операции;
- валютное регулирование;
- установление ориентиров роста денежной массы;
- прямые количественные ограничения [1].

Процентные ставки Банка России - это минимальные ставки, по которым он осуществляет свои операции. Это ставки рефинансирования, ставки по депозитным операциям, ломбардные ставки, ставки "РЕПО" и др.

Нормативы обязательных резервов - это беспроцентные обязательные вклады кредитных организаций в Банке России. Размер обязательных резервов устанавливается Советом директоров Банка России в процентах к обязательствам кредитных организаций.

Операции на открытом рынке - это купля-продажа Банком России государственных ценных бумаг, краткосрочные операции с ценными бумагами с совершением затем обратной сделки. Лимит операций на открытом рынке утверждается Советом директоров.

Рефинансирование банков - это кредитование Банком России коммерческих банков, в том числе и переучет векселей. Банк России устанавливает процентную ставку рефинансирования. Увеличение этой ставки приводит к удорожанию кредитов и уменьшению массы денег в обращении, снижение ставки - к удешевлению кредитов и росту массы денег.

Депозитные операции - это операции по привлечению в депозиты (вклады) средств банков. Они позволяют Банку России привлекать временно свободные денежные средства банков и тем самым нейтрализовать их возможное давление на валютный рынок.

Валютное регулирование осуществлялось с помощью валютной интервенции, под которой понимается купля-продажа Банком России иностранной валюты на валютном рынке для воздействия на курс рубля, суммарной спрос и предложение валюты. Если спрос на валюту был больше предложения, то Банк России продавал валюту из своих золотовалютных резервов.

Установление ориентиров роста денежной массы. Банк России устанавливал минимальные и максимальные границы прироста денежной массы на контрольный срок (таргетирование). Начиная с 1995 г., Банк России устанавливал ежегодно две промежуточные цели - предельные темпы прироста M2 и предельные границы девальвации обменного курса рубля на доллары США [7, с. 106].

Прямые количественные ограничения - установление лимитов на рефинансирование банков, проведение кредитными организациями отдельных банковских операций. В качестве примера можно привести выдачу ломбардных, внутрисдневных и однодневных расчетных кредитов Банком России коммерческим банкам в пределах установленного лимита [3, с. 132].

Когда и какие из вышеназванных мер используются? Если необходимо увеличить количество денег в обращении, то Банк России скупает ценные бумаги, снижает нормы обязательных резервов, уменьшает ставку рефинансирования и т. д. Такая политика получила название политики дешевых денег. В условиях же инфляции, когда необходимо уменьшить количество денег в обращении, Банк России продает ценные бумаги, увеличивает нормы обязательных резервов, повышает ставку рефинансирования и т. д. Такая политика называется политикой дорогих денег. По существу, это антициклическое регулирование.

Таким образом, Центральный банк является ключевым звеном во всей банковской системе страны. Он осуществляет монопольный выпуск денег, является банком банков, банкиром Правительства, главным расчетным центром страны и органом регулирования экономики денежно-кредитными методами. Все вышперечисленное и является функциями Банка России. Его статус, задачи, функции, полномочия и принципы организации деятельности определены законом «О Центральном банке РФ (Банке России)» от 10.07.2002.

ЦБ РФ интересуют в первую очередь состояние и устойчивость банковской системы страны. Он анализирует степень соблюдения банками экономических нормативов, периодичность отчислений в централизованные фонды и определяет эффективность государственного регулирования банковской деятельности.

Центральный банк воздействует на денежное обращение через рынок с помощью рыночного механизма. Объектом воздействия служат: объем предложения денег в наличной и безналичной формах, объем спроса, цена кредита [5, с. 189].

Возможность воздействия на предложение денег обеспечивается центральному банку совмещением субъекта денежной эмиссии в ее наличной и безналичной формах и непосредственного субъекта регулирования.

Во-первых, монополия на эмиссию банкнот предоставляет базу контроля над наличной составляющей денежного обращения, во-вторых, особая роль центрального банка в формировании кредитных ресурсов банковской системы в целом создает основу для определения возможного объема банковских кредитов.

В современных условиях преобладание депозитной части денежного обращения повышает значение регулирования центральным банком именно объема предложения банковских кредитов. Регулирование центральным банком спроса на деньги осуществляется по этой же причине прежде всего через регулирование условий предоставления кредитов центральным банком, косвенно определяющих условия предоставления кредитов банковской системой [4, с. 74].

Список литературы

1. Федеральный закон от 10.07.2002г. №86-ФЗ «О Центральном банке Российской Федерации (Банке России)» - Консультант плюс.
2. Банки и банковское дело / под ред. И.Т. Балабанова. - СПб.: «Питер», 2011г.

3. Белоглазова Г.Н., Толоконцева Г.В. Денежное обращение и банки: Учебное пособие. - М.: Финансы и статистика, 2003.
4. Братко А.Г. Центральный Банк в банковской системе России - М.: «Спарк», 2011г.
5. Букато В.И., Головин Ю.В., Ю.И. Львов. Банки и банковские операции в России.- М.: «Финансы и статистика», 2013г.
6. Деньги. Кредит. Банки.: Учебник для вузов / под ред. академ. РАЕН Е.Ф. Жукова. - 2-е изд., перераб. и доп. - М.: «ЮНИТИ-ДАНА», 2013г.
7. Челноков В.А. Банки и банковские операции. - М.: Высшая школа, 2015г.

БУХГАЛТЕРСКИЙ УЧЕТ, АНАЛИЗ И АУДИТ

УДК 338.24

ПУТИ СОВЕРШЕНСТВОВАНИЯ УПРАВЛЕНИЯ ОБОРОТНЫМИ АКТИВАМИ

РОДИОНОВА ЮЛИЯ АЛЕКСАНДРОВНАстудентка бакалавриата
ФГБОУ ВО "РГУТИС"

Аннотация: Оборотные средства, являясь важнейшим фактором производственной деятельности, обеспечивают непрерывность и качество процесса производства, а также во многом определяют его финансовое состояние, эффективность и конкурентоспособность. В статье раскрывается сущность понятия оборотные активы, подробно рассматриваются способы совершенствования управления оборотными активами.

Ключевые слова: оборотные средства, управление оборотными активами, запасы, рационализация, незавершенное производство, оптимизация.

WAYS OF IMPROVEMENT OF MANAGEMENT OF CIRCULATING ASSETS

RodionovaYuliyaAleksandrovna

Abstract: Working capital, being the most important factor of production activity, provide continuity and quality of process of production, and also in many respects define its financial condition, efficiency and competitiveness. The article reveals the essence of the concept of current assets. The ways of improvement of working assets management are considered in detail.

Key words: working capital, working capital management, inventories, rationalization, work in progress, optimization.

Основной целью деятельности современных коммерческих предприятий является максимизация конечных результатов. Сегодня для предприятия особенно важно иметь устойчивое финансовое положение, хорошее финансовое состояние и высокую конкурентоспособность. Для обеспечения вышеуказанных параметров необходимо эффективно управлять имеющимися в распоряжении фирмы активами.

Необходимой предпосылкой для нормального функционирования предприятия в условиях рыночной экономики является наличие достаточных оборотных средств. Финансовое положение предприятия напрямую зависит от состояния оборотных активов и их рациональной организации.

Каждая компания основной задачей своего существования считает развитие и рост. Когда все внешние источники финансирования полностью задействованы, компания начинает искать внутренние резервы роста. Наряду с оптимизацией управленческого процесса, автоматизацией производства, реструктуризацией и прочее, предприятия все чаще прибегают к совершенствованию управления оборотными активами. Эффективное регулирование и формирование объемов оборотного капитал помогает предприятию поддерживать оптимальный уровень ликвидности, обеспечивать оперативность производственного цикла, финансовую устойчивость и высокую платежеспособность предприятия.

Управление активами — это особая сфера финансового менеджмента, представляющая собой постоянный процесс анализа, прогнозирования, планирования, организации, регулирования и контроля

формирования и использования ресурсов предприятия.

Оборотные средства – это финансовая категория, которая находит отражение в активе баланса организации и представляет ее оборотный капитал. Оборотный капитал представляет собой совокупность денежных и материальных средств, которые участвуют и потребляются в одном производственном цикле и полностью переносят свою стоимость на готовую продукцию.

К оборотным активам относятся запасы готовой и отгруженной продукции предприятия, незавершенное производство, дебиторская задолженность, кредиторская задолженность, денежные средства на счетах и наличные деньги в кассе.

Элементы оборотных средств группируются по различным критериям. Одним из таких критериев является степень управляемости активов. Существуют нормируемые и ненормируемые оборотные активы. К нормируемым оборотным средствам традиционно относятся товарно-материальные запасы, малоценный инвентарь, вспомогательные запасы, расходы будущих периодов и др. В состав ненормируемых оборотных активов входят вложения, задолженности покупателей, остатки денежных средств в кассе и на расчетном счету.

Существуют общие способы повышения эффективности использования оборотных активов, такие как:

1. Сокращение производственных запасов путем рационализации их использования; улучшение организации снабжения; ликвидация излишек запасов; совершенствование системы нормирования запасов; оптимизация организации складского хозяйства
2. Сокращение производственного цикла путем внедрения новейших технологий, совершенствования уже имеющихся, интенсификация производства и переход к непрерывному процессу производства
3. Рационализация взаимосвязей с потребителями и поставщиками путем ликвидации платежей между хозяйствующими субъектами
4. Рационализация сбыта путем применения прогрессивных форм расчетов, соблюдения платежной и договорной дисциплины, своевременного оформления документации
5. Ускорение денежного оборота путем оптимизации инкассации выручки, лимитирования остатка денежных средств на расчетных счетах в банке и в кассах
6. Оптимизация использования денежных средств путем перечисления свободных остатков на досрочное погашение кредитов, вложения свободного капитала в ценные бумаги, предоставления кредитов физическим и юридическим лицам
7. Сокращение размера незавершенного производства путем совершенствования технологии и организации производства, системы планирования, устранения потерь рабочего времени и усиления трудовой дисциплины
8. Сокращение расходов будущих периодов и улучшение непосредственно всей системы учета, управления и контроля

Таким образом, принятие данных мер по совершенствованию управления оборотными активами позволит высвободить значительную сумму денег и увеличить объем производства без использования дополнительных ресурсов.

Оборотные активы — это важнейший источник, обеспечивающий текущую деятельность предприятия. Они находятся в постоянном кругообороте. Специфика кругооборота состоит в непрерывном преобразовании активов одного вида в другой. Для обеспечения эффективной деятельности предприятия необходимо осуществлять непрерывное управление оборотными активами, основным назначением которого является определение необходимого их объема для нормального функционирования предприятия.

Список литературы

1. Бокарева Е.В., Силаева А.А., Дуборкина И.А. Развитие малого бизнеса в России: проблемы и пути решения// Сервис в России и за рубежом. 2016. Т. 10. № 1 (62). С. 174-185.

2. Сафонова Н. С., Блажевич О. Г., Мурашова Е. А. Внеоборотные активы: сущность, классификация, особенности управления ими // Вестник Науки и Творчества. 2016. №6 (6). С. 126–132.
3. Кузьминых А. О. Необходимость классификации оборотных активов // Проблемы современной экономики. 2014. №9 С. 240–244.
4. Макаренко А.А. Проблемные вопросы корпоративной финансовой политики// В сборнике: XII Международная научно-практическая конференция "Наука-сервису" 2007. С. 101-107.
5. Хотинская Г.И., Бокарева Е.В., Макаренко А.А. Балансовый метод в экономике и финансах: сущность, эволюция, современность на примере сервисных видов деятельности / Российский государственный университет туризма и сервиса. Москва, 2008.
6. Шрайбфедер Дж. Эффективное управление запасами. – М.: Альпина Бизнес Букс, 2015. - 304 с.

©Ю.А. Родионова, 2018

УДК 330

АУДИТ В СИСТЕМЕ УПРАВЛЕНИЯ ЧЕЛОВЕЧЕСКИМ КАПИТАЛОМ

ГУРИНА АНАСТАСИЯ СТАНИСЛАВОВНА

Магистрантка
ФГАОУ ВО «Тюменский государственный университет»

Аннотация: статья посвящена аудиту в системе управления человеческим капиталом. В статье рассматриваются цель проведения аудита, основные показатели, которые рассматриваются и оцениваются в процессе аудита человеческого капитала, этапы проведения такого аудита, а также предложены требования к программе по совершенствованию системы управления человеческим капиталом.

Ключевые слова: аудит человеческого капитала, система управления, показатели человеческого капитала, аудиторские процедуры, этапы проведения аудита.

AUDIT IN THE SYSTEM OF HUMAN CAPITAL MANAGEMENT

Gurina Anastasiya Stanislavovna

Abstract: the article is devoted to audit in the system of human capital management. The article discusses the purpose of the audit, the main indicators and stages of such an audit, as well as the requirements for the program to improve the human capital management system.

Key words: audit of human capital, management system, human capital indicators, audit procedures, stages of the audit.

Для любой компании является необходимым ведение кадрового учета, который подразумевает раскрытие информации о персонале, а, следовательно, и о человеческом капитале в отчетности. Однако не все работодатели уделяют должное внимание ведению учета персонала, что приводит к ошибкам при составлении отчетности.

В системе управления человеческим капиталом в настоящее время существенно возрастает роль аудита, что обусловлено рядом причин: человеческий капитал играет большую роль в реализации стратегических целей и задач организации; развитие компании во многом зависит от качества человеческого капитала; увеличиваются инвестиции в человеческий капитал, что обуславливает важность проблемы их окупаемости.

Следует обратить внимание, что на практике аудит в системе управления человеческим капиталом является, не только способом наблюдения, но и инструментом управления, с помощью которого можно решить возникающую в сфере человеческого капитала проблему. При проведении аудита, возникает возможность преобразовать и увязать систему управления персоналом организации с политикой организации и воздействием внешней среды.

Таким образом, аудит в системе управления человеческим капиталом позволяет совершенствовать систему управления персоналом, вследствие чего повышается эффективность использования кадрового потенциала и человеческого потенциала организации.

Основной целью аудита человеческого капитала является выражение обоснованного мнения об уровне полноты и достоверности финансовой отчетности организации в части учета человеческого капитала.

Аудиторские процедуры необходимо проводить с помощью анализа, а именно: расчет и сравнение ожидаемых значений человеческого капитала с фактическими, расшифровка отклонений и разниц, детализация составляющих человеческого капитала, если есть такая необходимость.

К основным показателям, рассматриваемым и оцениваемым в процессе проведения аудита человеческого капитала относятся: рентабельность инвестиций в человеческий капитал; эффективность человеческого капитала; инновационность в уровне человеческого капитала; показатели движения трудовых ресурсов организации; затраты на человеческий капитал; добавленная стоимость человеческого капитала; экономическая добавленная стоимость человеческого капитала; рыночная добавленная стоимость человеческого капитала; совокупные накопленные знания работника [1, с. 118; 2 с. 67].

Оценив данные показатели в процессе проведения аудита человеческого капитала, представляется возможным сделать вывод о состоянии человеческого капитала организации как по подразделениям, так и по отдельным сотрудникам.

Как аудит любых других объектов бухгалтерского учета, аудит человеческого капитала строится на трех основных этапах: планирование, сбор аудиторских доказательств и завершающий этап.

На первоначальном этапе планирования аудита человеческого капитала необходимо определить рамки проведения аудита. Так как мы рассматриваем аудит с позиции системы управления человеческим капиталом, то рамки проведения аудита определяются наличием в организации системы отчетности, отражающей информацию о человеческом капитале. Если такого отчета у организации не имеется, то его необходимо подготовить. Данный отчет может быть подготовлен в рамках аудита аудитором или сотрудниками организации. Период, за который должен быть подготовлен отчет выбирается по необходимости.

На этапе планирования необходимо совершить следующие действия:

1. Определить существует ли в организации система управления человеческим капиталом посредством интервьюирования глав отделов, опроса кадровой службы, изучения внутренней политики организации.

2. Оценить уровень человеческого капитала организации за несколько отчетных периодов с помощью расчетов показателя уровня человеческого капитала по отделам в зависимости от движения рабочей силы и динамики достижения показателей производительности.

3. Произвести экспертную оценку существующей системы, т. е. проанализировать полученные данные и выявить существующие проблемы.

4. Разработать программу и план аудита человеческого капитала.

После проведения первоначального этапа планирования аудитор подготавливает отчет о системе управления человеческим капиталом в организации по следующим критериям:

- существует ли в организации система управления человеческим капиталом;
- система управления человеческим капиталом рассматривается как отдельная политика организации или является частью мотивационной системы;
- какие процессы осуществляет организация для управления человеческим капиталом;
- встроена ли система управления человеческим капиталом в систему премирования;
- какие показатели использует организация для оценки человеческого капитала отдельного сотрудника;
- удовлетворяет ли сотрудников система управления человеческим капиталом;
- какие существуют у действующей системы управления человеческим капиталом слабые стороны;
- определение на основе данного этапа рамок проведения аудиторских процедур.

Этап сбора аудиторских доказательств. На данном этапе аудитор проводит детальный анализ слабых сторон, выявленных в ходе первоначального этапа, разбивает процессы управления человеческим капиталом на более простые и мелкие, определяет возможности улучшения системы управления человеческим капиталом. У каждой отдельной организации потенциальные возможности находятся в различных областях, что связано с отраслевыми особенностями, культурой управления и другими ха-

раактеристиками. Следовательно, этап сбора аудиторских доказательств будет индивидуальным для каждой организации.

Завершающий этап. На этапе завершения аудитор проводит полный анализ и диагностику полученных в ходе аудита данных и разрабатывает программу по улучшению системы управления человеческим капиталом. Разработанная программа представляет собой совокупность действий по улучшению системы управления человеческим капиталом в каждом отдельном отделе, для достижения высокого уровня человеческого капитала всей организации. В данной программе описываются методы консалтинга в области человеческого капитала, которые необходимо применить организации с целью улучшения системы управления человеческим капиталом.

Реализация программы улучшения системы управления человеческим капиталом подразумевает применение методов консалтинга и тренинга, перепроектирования бизнес процессов, аутсорсинга, управления талантами и т.д. в зависимости от особенностей организации [3, с. 375].

Цель программы состоит в формировании устойчивой системы управления человеческим капиталом. Для достижения цели необходимо выполнить следующие задачи:

- ознакомить персонал с системой управления человеческим капиталом;
- сформировать интеллектуально-ориентированное единство персонала;
- организовать и проводить работу по совершенствованию человеческого капитала на постоянной основе;
- содействовать процессу вовлечения новых сотрудников в постоянное управление человеческим капиталом.

При реализации мероприятий по улучшению системы управления человеческим капиталом организация может ожидать следующих результатов: разработку интеллектуальной продукции, соответствующей своим требованиям; настройку бизнес процессов наиболее оптимальным образом; эффективно выстроенная внутренняя система взаимодействия персонала; развитие индивидуального подхода к человеческому капиталу сотрудника и др.

Таким образом, у каждой компании существует возможность применения аудита в системе управления человеческим капиталом, что приведет к отсутствию ошибок при составлении отчетности и совершенствованию на основе аудита системы управления персоналом, а значит повышению эффективности использования человеческого капитала.

Список литературы

1. Кристиневич, С.А. Эффективность развития человеческого капитала: теоретико-методический аспект // Экономический вестник университета. Сборник научных трудов ученых и аспирантов, № 25-1, 2015. – С. 117-121.
2. Армстронг М. Практика управления человеческими ресурсами. – СПб.: Питер, 2012. – 71 с.
3. Хьюзлид М.А., Беккер Б.И., Битти Р.В. Оценка персонала: как управлять человеческим капиталом, чтобы реализовать стратегию. М.: Вильямс, 2007. – 432 с.

УДК 330

АНАЛИЗ ЭФФЕКТИВНОСТИ ИСПОЛЬЗОВАНИЯ ОБОРОТНЫХ АКТИВОВ ОРГАНИЗАЦИИ НА ПРИМЕРЕ РЫБОЛОВЕЦКОГО КОЛХОЗА ИМ. В.И. ЛЕНИНА, Г. ПЕТРОПАВЛОВСК- КАМЧАТСКИЙ

АСТАННИКОВА АЛЁНА ЕВГЕНЬЕВНА

Студент
Владивостокского Государственного университета
экономики и сервиса института заочного и дистанционного обучения

Аннотация: Статья посвящена исследованию новых путей эффективности использования оборотных активов в организации с учётом специфики предприятия. Рассмотрена динамика и структура оборотных активов организации, дана оценка эффективности использования оборотных средств предприятия в настоящее время и даны рекомендации по повышению эффективности использования оборотных активов.

Ключевые слова: оборотные активы, оборотный капитал, нормирование, оборачиваемость, оптимизация, эффективность.

**ANALYSIS OF EFFICIENCY OF USE OF CIRCULATING ASSETS OF THE ORGANIZATION ON THE
EXAMPLE OF THE FISHING COLLECTIVE FARM. V. I. LENIN, PETROPAVLOVSK-KAMCHATSKY**

Astannikova Alena E.

Abstract: the Article is devoted to the study of new ways of efficient use of current assets in the organization, taking into account the specifics of the enterprise. The dynamics and structure of circulating assets of the organization, and the estimation of efficiency of use of circulating assets of the company currently, and recommendations for improving the efficiency of use of circulating assets.

Key words: current assets, working capital, normalization, turnover, optimization, efficiency.

Оптимизация и положение оборотных средств напрямую связано с действенной работой фирмы и с тем, получит ли предприятие выгоду. Для того, чтобы действительно управлять оборотными активами, надо рассматривать их в целом и в разрезе отдельных статей [5, с. 19].

Оборотные активы – это активы, которые служат или погашаются в течение 12 месяцев, либо в течение нормального операционного цикла организации (если он превышает 1 год) [1, с.28]. Оценка эффективности использования оборотного капитала осуществляется через показатели его оборачиваемости, которые могут ускоряться или замедляться. Рост оборачиваемости капитала ведет к экономии этого капитала, приросту объемов продукции и увеличению получаемой прибыли [3, с. 89].

Рыболовецкий колхоз им. В.И. Ленина - одно из старейших крупных рыбопромышленных предприятий Камчатского края. Ассортимент выпускаемой предприятием продукции насчитывает 22 вида мороженой рыбопродукции. Фабрика береговой обработки рыбы-сырца (ФБОР) оснащена самым современным, высокотехнологичным оборудованием, позволяющим выпускать готовую продукцию широкого ассортимента.

Состав, динамика и структура активов колхоза им. В.И. Ленина по видам оборотных средств за 2015-2017 гг. представлены в таблице 1.

Как видно из данных таблицы 1, доля оборотных активов в колхозе им. В.И. Ленина в 2017 году по сравнению с 2015 выросла на 6,13%, соответственно на столько же снизился удельный вес внеоборотных активов, из чего можно сделать вывод, что вследствие роста доли оборотных активов снизилась мобильность внеоборотных.

Таблица 1
Состав, динамика и структура активов колхоза им. В.И. Ленина за 2015-2017 гг., тыс. руб.

Виды активов	2015		2016		2017		Отклонение удельного веса	
	сумма	уд. вес, %	сумма	уд. вес, %	сумма	уд. вес, %	2016 / 2015	2017 / 2016
Внеоборотные активы	589160	51,47	581507	44,70	620884	45,34	-6,77	0,64
Оборотные активы:	555531	48,53	719450	55,30	748564	54,66	6,77	-0,64
Запасы	336228	29,37	449303	34,54	463055	33,81	5,16	-0,72
НДС	28415	2,48	40453	3,11	37743	2,76	0,63	-0,35
Дебиторская задолженность	179922	15,72	219369	16,86	231858	16,93	1,14	0,07
Финансовые вложения	3486	0,30	752	0,06	3189	0,23	-0,25	0,18
Денежные средства	7480	0,65	9573	0,74	12719	0,93	0,08	0,19
БАЛАНС	1144691	100	1300957	100	1369448	100	0,00	0,00

Общая сумма оборотных активов за 2015-2017 гг. выросла на 193033 тыс. руб., наибольший рост активов наблюдается за счет увеличения дебиторской задолженности на 51936 тыс. руб. и запасов на 126827 тыс. руб. Рост доли запасов в общей сумме оборотных средств является отрицательным фактором, так как свидетельствует о замедлении оборачиваемости средств, вложенных в запасы предприятия. Структура оборотных активов в РК им. В.И. Ленина за 2015 – 2017 гг. представлена на рисунке 1

Расчёт суммы собственных оборотных средств представлен в таблице 2 [6, с. 74].

Таблица 2
Расчёт суммы собственных оборотных средств, тыс. руб.

Показатель	2016	2017	Абсолютное отклонение	Относительное отклонение
СОС	206940	215083	8143	3,79
Добавочный капитал	216242	216242	0	0,000
Нераспределенная прибыль	546020	593518	47498	22,084
Основные средства	450341	508900	58559	27,226
Незавершенное строительство	130363	110196	-20167	-9,376
Отложенные налоговые активы	803	1788	985	0,458



Рис. 1. Структура оборотных активов в РК им. В.И. Ленина, %

Величина собственных средств колхоза им. В.И. Ленина в 2017 году увеличилась на 8143 тыс. руб., что составляет 3,79 %. Данное увеличение произошло за счет увеличения нераспределенной прибыли на 47498 тыс. руб. и основных средств – 58559 тыс. руб., а также за счет отложенных налоговых активов – на 985 тыс. руб.

Динамика показателей эффективности использования оборотных средств представлена в таблице 3 [4, с. 142].

Таблица 3

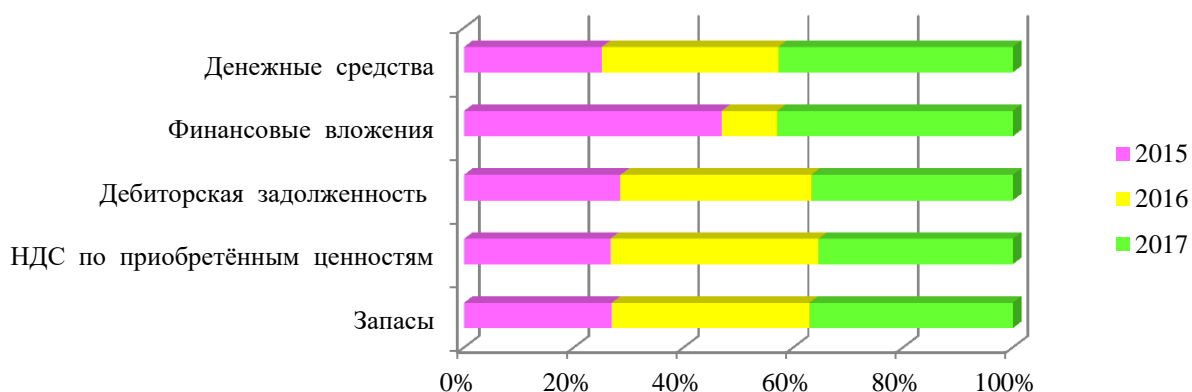
Динамика показателей эффективности использования оборотных средств

Показатели	2015	2016	2017	Отклонение	
				2016 /2015	2017 /2016
Оборачиваемость запасов, раз	3,35	2,89	2,95	-0,5	0,1
Продолжительность оборота запасов, дни	107	125	122	17	-3
Оборачиваемость дебиторской задолженности, раз	6,3	5,9	5,9	-0,4	-0,02
Продолжительность оборота дебиторской задолженности, дни	57	61	61	3	0
Оборачиваемость денежных средств, раз	150,8	135,4	107,3	-15,4	-28,1
Продолжительность оборота денежных средств, дни	2	3	3	0	1
Оборачиваемость финансовых вложений, раз	323,6	1723,9	427,9	1400,3	-1296,0
Продолжительность оборота финансовых вложений, дни	1	0	1	-1	1

Из таблицы 3 видно, что оборачиваемость запасов увеличилась в 2017 году по сравнению с 2016 годом, а продолжительность оборота сократилась. Оборачиваемость же дебиторской задолженности, денежных средств, финансовых вложений наоборот сократилась, а продолжительность оборота соответственно выросла.

В целом можно сделать вывод, что в результате увеличения оборачиваемости оборотных средств высвобождается больше оборотных средств. По результатам анализа были выделены факторы, положительно влияющие на деятельность предприятия:

- увеличение выручки от реализации продукции,
- ускорение оборачиваемости оборотных активов предприятия,
- показатели рентабельности имеют положительное значение.

Также были выявлены факторы, негативно влияющие на деятельность РК им. В.И. Ленина:

- увеличение дебиторской задолженности;
- оборачиваемость дебиторской задолженности превышает оборачиваемость кредиторской задолженности.

В результате выявленных проблем и проведенного анализа и с целью ускорения оборачиваемости оборотных средств было рекомендовано РК им. В.И. Ленина:

- снизить дебиторскую задолженность,
- увеличить оборачиваемость оборотных средств предприятия за счет роста доходов.

С целью повышения доходов РК им. В.И. Ленина и ускорения оборачиваемости оборотных средств необходимо построить рыбзавод в г. Краснодаре для производства качественной продукции из мороженого сырца, а также для последующей реализации данной продукции в этом городе.

Финансовый результат проекта представлен в таблице 4. Из таблицы 4 видно рентабельность продаж составит 31,7%. В целом доходы предприятия увеличатся на 80950,5 тыс. руб.

Таблица 4

Финансовый результат проекта, тыс. руб.

Показатель	Сумма
Выручка от реализации продукции	80 950,5
Себестоимость продукции	48 867,4
Прибыль от реализации продукции	32 083,1
Налог на прибыль (20%)	6 416,6
Чистая прибыль	25 666,5
Рентабельность продаж, %	31,7

Посмотрим как отразятся рассчитанные показатели на эффективности использования оборотных средств РК им. В.И. Ленина в таблице 5 [2, с. 55].

Таблица 5

Динамика показателей эффективности использования оборотных средств предприятия

Показатели	2016	2017	Отклонение
Выручка, тыс. руб.	1364607	1445558	80951
Величина текущих активов, тыс. руб.	1369448	1398048	28600
Оборачиваемость текущих активов, раз	0,996	1,034	0,04
Продолжительность оборота текущих активов, дни	361,3	348,2	-13

Из таблицы 5 видно, что при внедрении проекта по строительству рыбзавода в г. Краснодаре величина текущих активов возрастает на 28600 тыс. руб. Оборачиваемость текущих активов увеличивается на 0,04, а продолжительность оборота уменьшается на 13 дней и составляет 348 дней.

В целом предложенные мероприятия будут способствовать эффективному использованию оборотными средствами РК им. В.И. Ленина и в целом улучшат показатели финансово-хозяйственной деятельности предприятия.

Список литературы

1. Астафурова И.С. Рациональный подход к оценке финансовой устойчивости предприятия / И.С. Астафурова // Экономика и предпринимательство. - 2018. - № 12. – С.3-4.
2. Афанасьев В. Обеспечение текущей платежеспособности предприятий / В. Афанасьев // Российский экономический журнал. - 2017. - № 2. - С. 59 - 65.

3. Балабанов И.Т. Финансовый анализ и планирование хозяйствующего субъекта / И.Т. Балабанов. – М.: Издательство «Финансы и статистика», 2016. – 639 с.
4. Божко В. П. Управление прибылью предприятия / В.П. Божко. – М.: Издательство «Финстатинформ», 2015. – 250 с.
5. Кривошапова С.В. Анализ потока денежных средств / С.В. Кривошапова // Наука сегодня: теоретические и практические аспекты. - 2017. - № 11. – С.13-18.
6. Уксуменко А.А. Управление финансовым результатом коммерческой организации / А.А. Уксуменко // Международный журнал прикладных и фундаментальных исследований. – 2017. - №8. – С. 157-160.

УДК 330

АНАЛИЗ ДЕНЕЖНЫХ ПОТОКОВ ПРЕДПРИЯТИЯ

МАШКОВА ТАТЬЯНА АНДРЕЕВНАБухгалтер
ООО «Бриз ДВ» г. Уссурийск

Аннотация: В статье рассмотрены необходимость, сущность, источники информации анализа денежных потоков, раскрыта методика анализа денежных потоков организации с использованием прямого и косвенного методов.

Ключевые слова: денежные средства, денежный поток, бухгалтерская (финансовая) отчетность организации, отчет о движении денежных средств, прямой метод анализа денежных потоков, косвенный метод, оптимизация и прогнозирование денежных потоков.

Annotation: The necessity, essence, information sources of cash flow analysis are considered in the article, the methodology of analysis of the organization's cash flows is disclosed using direct and indirect methods.

Keywords: cash, cash flow, financial statements of the organization, cash flow statement, direct cash flow analysis method, indirect method, optimization and forecasting of cash flows.

Анализ движения денежных средств выступает одним из основных моментов при оценке прибыльности деятельности предприятий, так как является основой формирования эффективной денежной политики и лежит в основе оценки предприятий, потому что именно денежная оценка выступает универсальным измерителем. В связи с этим становится очевидным повышенный экономический интерес к созданию целостной методологии учета, анализа и оценки эффективности движения денежных средств организаций [1]. При этом отметим недостаточность разработки целостной системы методического обеспечения анализа движения денежных средств, которая бы основывалась на взаимосвязях методологии и процессов управления, оптимизации и прогнозирования. В специализированной литературе недостаточно работ, которые посвящены изучению движения денежных средств.

Актуальным становится уточнение существующего терминологического аппарата стратегического анализа и оценки движения денежных средств, обновление классификации видов денежных потоков, расширение и совершенствование инструментов и методов, способствующих их оптимизации, что определило выбор темы исследования.

Любую финансовую операцию можно охарактеризовать и полностью основываясь на порождаемых ею денежных потоках. В основе анализа финансовых операций положено определение времени и суммы, создаваемых ими платежей и последующей их оценки в виде показателей, которые позволяют провести сравнение и сопоставление возможных варианты [2].

Денежные потоки являются разницей между величиной полученных и выплаченных организацией денежных средств за определенный временной период. Объем денежных средств, которыми располагает организация, определяет ее платежеспособность и выступает одной из наиболее важных характеристик ее финансового состояния [3].

В качестве основного источника информации о движении денежных средств отметим бухгалтерскую (финансовую) отчетность организаций, и прежде всего, форму отчета о движении денежных средств [4].

Основным видом деятельности анализируемой организации ООО «Бриз ДВ» является деятельность ресторанов и услуги по доставке продуктов питания. Предприятие является убыточным от основной деятельности, но получает прибыль за счет прочих операций. Актуальным для ООО «Бриз ДВ» является обеспечение сбалансированности притоков и оттоков денежных средств.

Прямой метод расчета денежных потоков, представленный в таблице 1, позволяет раскрыть информацию об основных видах валовых денежных поступлений и платежей.

Таблица 1

Расчет денежного потока прямым методом ООО «Бриз ДВ» прямым методом за 2014-2016 гг.

Показатели	2014 г.	2015 г.	2016 г.	2016 г. к 2014 г.	
				+/-	% (раз)
Остаток денежных средств на начало отчетного года	202	285	246	44	121,78
Движение денежных средств по текущей деятельности					
Средства, полученные от покупателей, заказчиков	19651	15526	19054	-597	96,96
Прочие доходы	2467	3329	789	-1678	31,98
Денежные средства, направленные:					
На оплату приобретённых товаров, работ, услуг, сырья и иных оборотных активов	-8080	-8209	-8256	176	102,18
На оплату труда	-6651	-6722	-7619	968	114,55
На прочие расходы	-7304	-3967	-3414	-3890	46,74
Чистые денежные средства от текущей деятельности	-1917	-39	554	5445	Ув. в 2,05 раза
Остаток денежных средств на конец отчётного периода	285	246	800	515	2,81 раз

Анализируя данные таблицы 1 нельзя не отметить увеличение остатка денежных средств на начало 2016 года. За 2014 – 2016 гг. денежные средства увеличились на 21,78 % и составили 246 тыс. руб. Остаток денежных средств на конец отчетного года увеличивается в 2,81 раза.

Косвенный метод расчета денежных потоков представлен в таблице 2. При данном методе чистая прибыль (убыток) корректируется с учетом результатов операций не денежного характера, любых отложенных или начисленных денежных поступлений по основной деятельности, а также статей доходов (расходов), связанных с поступлением (выбытием) денежных средств по инвестиционной и финансовой деятельности [5].

Косвенный метод показывает, где конкретно овеществлена прибыль предприятия, или куда инвестированы «живые» деньги. Чистый денежный поток по операционной деятельности ООО «Бриз ДВ», рассчитанный косвенным методом за 2014-2016 г. возрос с 116 тыс. руб. до 157 тыс. руб.

Для улучшения качества производимой продукции ООО «Бриз ДВ» рекомендуем приобретение пароконвектовата. Вложенные инвестиции в размере 1500 тыс. руб. будут генерировать доходы в течение пяти лет: в первый год 4536 тыс. руб., далее исходя из 6048 тыс. руб. с последующим ежегодным ростом на 5 %. Расчет чистого приведенного эффекта по проекту представлен в таблице 3.

Чистая текущая стоимость по данному проекту (при принятой ставке доходности 10%) положительна и составляет 6497,98 тыс. руб., то есть приобретение оборудования обеспечит получение предприятием дополнительной прибыли на эту сумму.

Полученное значение индекса рентабельности оказалось выше единицы, что также подтверждает эффективность внедрения пароконвектомата. На каждый рубль инвестированных средств получают 4,33 руб. денежных поступлений, приведенных к их текущей стоимости. С учетом коэффициента дисконтирования вложенные средства вернуться в их реальную ценность к инвестору через 1,69 года.

Таким образом, расчет показателей эффективности инвестиционного проекта показал целесообразность приобретения пароконвектомата. Предложенные мероприятия позволят предприятию получить дополнительную прибыль.

Таблица 2

Расчет денежного потока прямым методом ООО «Бриз ДВ» косвенным методом за 2014-2016 гг.

Показатели	2014 г.		2015 г.		2016 г.	
	прирост	снижение	прирост	снижение	прирост	снижение
Чистая прибыль предприятия		237		710		64
Амортизационные отчисления по основным средствам	103		88		53	
Изменение суммы дебиторской задолженности						
а) прирост						972
б) снижение	513		638			
Изменение суммы запасов товарно-материальных ценностей						
а) прирост		489		1153		
б) снижение					1241	
Изменение суммы кредиторской задолженности						
а) прирост	26		17			
б) снижение						101
Общий объем денежных потоков по операционной деятельности	642	526	743	1863	1294	1137
Сумма чистого денежного потока по операционной деятельности	116			-1120	157	

Таблица 3

Чистый приведенный эффект

Год	Чистые денежные поступления, тыс. руб.	Коэффициент дисконтирования	NPV, тыс. руб.
2017	-1500	1	-1500
2018	888,80	0,91	808,81
2019	2256,32	0,83	1872,75
2020	2423,82	0,75	1817,86
2021	2601,42	0,68	1768,96
2022	2789,68	0,62	1729,60
Итого			6497,98

Список литературы

1. Махонина Е. А. Управление денежными потоками предприятия / Е. А. Махонина, Е. Б. Вокина // Молодой ученый. - 2016. - №11.3. - С. 53-55.
2. Тахавудинова С. С. Управление денежными потоками предприятия //Economics. – 2017. – №. 3 (4). – с. 26-32.
3. Коваленко О.Г. Система управления денежными потоками предприятия / О. Г. Коваленко // Молодой ученый. - 2016. - №20. - С. 295-297.
4. Дыбаль А.Г. Финансовый анализ: (теория и практика) учебное пособие 4-е изд. – М.: Бизнес-Пресса, 2016. – 336 с.
5. Савиных А.Н. Анализ и диагностика финансово-хозяйственной деятельности предприятия : учебное пособие / А.Н. Савиных. — М. : КНОРУС, 2016. - . 300 с.

УДК 330

СОВЕРШЕНСТВОВАНИЕ МЕТОДИКИ АУДИТА РАСЧЕТОВ С ПЕРСОНАЛОМ ПО ОПЛАТЕ ТРУДА В РОССИИ

КАЛАШНИКОВА АЛЛА ВЛАДИМИРОВНАмагистрант
Уральский государственный экономический университет

Аннотация: В статье рассмотрены основные проблемные места аудита расчетов с персоналом по оплате труда, которые влияют на трудоемкость и времязатратность данного процесса. А так же представлены несколько вариантов усовершенствований аудита и учета расчетов по оплате труда, среди которых внедрение плана–графика внутривозможностного аудита и автоматизации работы аудитора.

Ключевые слова: расчеты, оплата труда, аудит расчетов, источники информации при проведении аудита, усовершенствование аудита, план–графика внутривозможностного аудита, автоматизация.

IMPROVEMENT OF THE METHODOLOGY OF AUDIT OF SETTLEMENTS WITH PERSONNEL ON REMUNERATION OF LABOR IN RUSSIA

Kalashikova Alla Vladimirovna

Abstract: The article focuses on the main problem areas for audit of payments with payroll staff, which affect the labor costs and time of this process. There are also several options for improving the audit and accounting of payroll, including the implementation of the internal audit schedule and automation of the auditor's work.

Key words: calculations, remuneration of labor, audit of calculations, information sources during audit, improvement of audit, schedule of on-farm audit, automation.

Центральное место на любом предприятии, вне зависимости от рода деятельности и вида собственности, будь то государственная организация или частный предприниматель с минимальным количеством работников, занимает труд персонала и результаты его деятельности, которые приносят доход и ведут к реализации целей деятельности организации. В связи с этим, оплата труда персонала занимает одно из ключевых мест в ведении расходов предприятия, влияя на его конечный результат, и в то же время, являясь, в большинстве случаев, основным источником доходов у его персонала.

В настоящее время расчет по плате труда с персоналом ведется в безналичном эквиваленте, что в некоторой мере упрощает его учет, в то же время, поскольку денежные средства не передаются непосредственно от предприятия получателю, данная категория относится аудиторами к зоне учета с повышенным контрольным риском.

В целом, под аудиторской деятельностью подразумевают независимый экономический контроль деятельности предприятия, который проявляется в виде проверки (аудита) бухгалтерского, финансового, либо налогового учета организации. В основном, при проверке деятельности предприятия, аудит делят на несколько категорий, которые могут проверять деятельность разных подразделений, учет отдельных категорий, либо же деятельность организации в целом. Как результат: выявление недочетов в

экономической и бухгалтерской работе, несоответствие и внесение предложений по устранению имеющихся недостатков.

Одним из основных и трудоемких видов аудита является аудит расчетов с персоналом по оплате труда, а так же налоговая его составляющая. В связи с тем, что в настоящее время законодательство в отрасли труда непрерывно совершенствуется, и беспрерывно появляются всё новые нормативные акты, которые влияют на ход расчета оплаты труда, что не может не отражаться на ведении учета расчетов с персоналом по оплате труда на любом предприятии, в независимости от рода деятельности и вида собственности [3]. Таким образом, данная отрасль учета с каждым днем всё более усложняется и увеличивается в трудоемкости процесс расчета, а вместе с ней увеличивается и степень ответственности и контроля, затрачиваемые персоналом. Исходя из этого, аудит расчетов с персоналом по оплате труда так же с каждым годом становится всё более трудоемким.

Вопросом аудита расчетов с персоналом по оплате труда занимались многие российские ученые. В своих работах его упоминают Рогаева А.Г. [4], Мандражи З.Р. [2], Морозова Ю. Ю. [3], и другие. Многие из авторов соглашались с утверждением, что для того чтобы решить проблемы при проверке данной отрасли учета, необходимо выработать и постоянно совершенствовать методики контроля над расчетами по оплате труда. Поскольку задача усложняется тем условием, что необходимо выработать не только универсальную методику аудита, которая бы подходила для всех видов организаций, но и разработать конкретные процедуры и их последовательность, которые бы предусматривали определение законности и целесообразности начисления оплаты труда.

Следует так же учесть, что аудит данной отрасли учета имеет свои особенности, такие как ежемесячный расчет, налоговую составляющую, а так же необходимость обработать большой объем документации и нормативных актов [1]. Источники информации при проведении аудита операций по учету расчетов по оплате труда представлены на рисунке 1.

Как видим из рисунка, объем источников информации делится на пять базовых подгрупп [4], что ещё больше усложняет проведение аудита, и как следствие, делает процесс аудита трудоемким и весьма времязатратным.

Для совершенствования аудита операций по учету расчетов по оплате труда, необходимо так же первоначально совершенствовать учет расчетов с персоналом по оплате труда на предприятиях. Одним из вариантов таких усовершенствований аудита и учета расчетов по оплате труда является внедрение плана–графика внутривозрастного аудита.

Данная модернизация позволила бы проводить оперативные проверки учета, а так же минимизировать риск того, что некоторые планируемые виды работ останутся неучтенными, что, следовательно, позволит более полно провести аудит. В данный документ следует внести информацию относительно перечня аудиторских процедур, их исполнителях, периоде проведения, а также перечень исследуемой документации и методика проведения внутривозрастного аудита [2].

Наличие такого документа на проверяемом предприятии значительно ускорит процесс аудита учета расчетов по оплате труда и уменьшит его трудоемкость.

Так же для увеличения результативности работы аудиторов в настоящее время существует ряд программ, которые помогают автоматизировать аудиторскую деятельность, в том числе и в сфере аудита учета расчетов по оплате труда.

Как видим с рисунка 2, существует несколько направлений аудиторских программ, которые в целом способствуют повышению эффективности работы аудитора и сокращению затрат времени на его проведение.

Исходя из всего вышесказанного, можно сделать выводы, что аудит расчетов с персоналом по оплате труда является одним из основных и самых трудоемких видов аудита. Это связано с постоянно меняющейся и совершенствующейся базой нормативных актов, а так же ежемесячным расчетом, налоговой составляющей и необходимостью обработать большой объем документации, нормативных актов и источников информации.

Для совершенствования данного вида аудита рекомендуется так же внести усовершенствование в учет расчетов с персоналом по оплате труда на предприятиях в виде внедрения плана–графика

внутрихозяйственного аудита. Данная модернизация позволила бы проводить оперативные проверки учета, а так же минимизировать риск того, что некоторые планируемые виды работ останутся неучтенными, что, следовательно, позволит более полно провести аудит. А так же для увеличения результативности работы аудиторов предлагается автоматизировать аудиторскую деятельность, используя ряд аудиторских программ, перечисленных в работе.

Источники информации при проведении аудита операций по учету расчетов по оплате труда	
Базовые документы, регламентирующие методику ведения учета расчетов по оплате труда	Положение по учетной политике для целей бухгалтерского учета, Положение об учетной политике для целей налогообложения, Положение о системе оплаты труда, Положение о премировании, Положение о выплате вознаграждения по итогам работы за год, Положение о выплате вознаграждения за выслугу лет, Приказы по учетной политике для целей бухгалтерского и налогового учета, Положение о функциональном подразделении (службе) организации, ее филиалах и хозяйствах, должностные инструкции, правила внутреннего трудового распорядка
Первичные документы по учету операций по оплате труда	№ Т-1 «Приказ (распоряжение) о приеме работника на работу»; № Т-2 «Личная карточка работника»; № Т-3 «Штатное расписание»; № Т-5 «Приказ (распоряжение) о переводе работника на другую работу»; № Т-6 «Приказ (распоряжение) о предоставлении отпуска работнику»; № Т-7 «График отпусков»; № Т-8 «Приказ (распоряжение) о прекращении (расторжении) трудового договора с работником (увольнении)»; № Т-12 «Табель учета рабочего времени и расчета оплаты труда»; № Т-13 «Табель учета рабочего времени»; № Т-60 «Записка-расчет о предоставлении отпуска работнику»; № Т-61 «Записка-расчет при прекращении (расторжении) трудового договора с работником (увольнении)»; Бухгалтерские справки, Платежные поручения, Платежные требования, Приходный кассовый ордер (форма КО-1), Расходный кассовый ордер (форма КО-2) и др.
Регистры аналитического и синтетического учета	Карточки и сводные ведомости по заработной плате: № Т-49 «Расчетно-платежная ведомость»; № Т-51 «Расчетная ведомость»; № Т-53 «Платежная ведомость»; № Т-53а «Журнал регистрации платежных ведомостей»; № Т-54 «Лицевой счет»), журналы-ордера, обороты по счетам, оборотно-сальдовые ведомости по счетам 68, субсчет «Расчеты по налогу на доходы физических лиц», 69 «Расчеты по социальному страхованию и обеспечению», 70 «Расчеты с персоналом по оплате труда», 73 «Расчеты с персоналом по прочим операциям»
Формы бухгалтерской отчетности	Бухгалтерская финансовая отчетность (с 2010 - декларации по страховым взносам в ФСС и ПФ РФ)
Прочие документы	Договоры с персоналом: гражданско-правовые (подряд, возмездное оказание услуг), трудовые, коллективные, отраслевые договоры, тарифное соглашение, договоры о материальной ответственности, договоры личного страхования, на выдачу ссуд, распоряжения, контракты

Рис. 1. Источники информации при проведении аудита операций по учету расчетов по оплате труда



Рис. 2. Аудиторские компьютерные программы

Список литературы

1. Богатая И.Н., Лосик К.И. РАЗВИТИЕ МЕТОДИКИ АУДИТА РАСЧЕТОВ С ПЕРСОНАЛОМ ПО ОПЛАТЕ ТРУДА В КОММЕРЧЕСКИХ ОРГАНИЗАЦИЯХ // Фундаментальные исследования. – 2012. – № 9-3. – С. 718-723; [Электронный ресурс]. – Режим URL: <https://www.fundamental-research.ru/ru/article/view?id=30341>
2. Мандражи З.Р. Асанова Л.Р. Совершенствование системы оплаты труда на предприятии/ З.Р.Мандражи, Л.Р. Асанова. Вектор экономики. - 2016. - №6 (6) [Электронный ресурс]. – Режим https://elibrary.ru/download/elibrary_27722311_31679818.pdf.
3. Морозова Ю. Ю. Совершенствование методики аудита расчетов с персоналом по оплате труда // Молодой ученый. - 2016. - №1. - С. 427-430.
4. Рогаева А.Г. Концепция регулирования заработной платы/ А. Г. Рогаева // Экономический анализ: теория и практика. – 2014.- № 4.

УДК 330

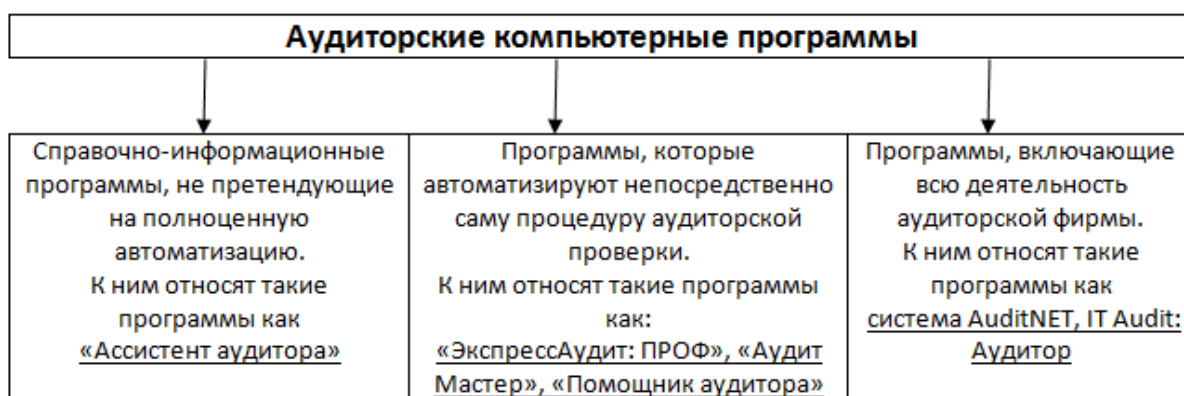
СОВЕРШЕНСТВОВАНИЕ МЕТОДИКИ УЧЕТА, АНАЛИЗА ОПЛАТЫ ТРУДА И СОЦИАЛЬНЫХ ВЫПЛАТ В РОССИИ

КАЛАШНИКОВА АЛЛА ВЛАДИМИРОВНАмагистрант
Уральский государственный экономический университет

Аннотация: Цель данного исследования состоит в изучении организации расчетов по оплате труда и определения значения начислений по социальному страхованию, а также предложений по совершенствованию учета оплаты труда.

Ключевые слова: социальное страхование, оплата труда, социальная защита, обязательное страхование, расчеты с персоналом, планирование труда и заработной платы.

IMPROVEMENT OF METHODS OF ACCOUNTING, ANALYSIS OF PAYMENTS AND SOCIAL PAYMENTS IN RUSSIA

Kalashikova Alla Vladimirovna

Abstract: The purpose of this study is to study the organization of the calculation of wages and determine the cost of accruals for social insurance, as well as proposals for improving the accounting of wages.

Key words: social insurance, remuneration, social protection, compulsory insurance, settlements with personnel, planning of work and wages.

Методическими принципами послужили основы законодательных норм, определенная методика расчетов по оплате труда и расчетов с фондом социального страхования бухгалтерского учета по заработной плате, основанного на определенных методологических принципах и требованиях.

Посредством применения системного подхода определен алгоритм формирования учета по оплате труда в учреждениях.

Определенная последовательность номенклатуры по учету оплаты труда поможет в применении организациям любой формы собственности.

Существование человека на современном этапе экономической деятельности имеет характер постоянного риска практически во всех сферах жизнедеятельности. Потери могут быть финансовыми, связанными со здоровьем, всевозможными неблагоприятными явлениями и их последствиями.

Возникающие изменения состоят из таких факторов как: природные, человеческие и не связанные с волей человека или общества. Риск угрожающий потерять здоровье, имущество, присутствует в повседневной жизни каждого из нас.

Гарантии социального страхования на осуществление своих прав, трудящиеся получают в соответствии с законами России. Механизм обязательного социального страхования присутствует в любой организации любой страны, целью которого является нивелирование рисков в социальной жизни человека путем солидарного взноса потерянных доходов. На государственном уровне разработана система социальной защиты трудящихся при возникновении непредвиденных обстоятельств и планируемых

бедующих изменений.

На современном этапе происходит совершенствование связей учреждений с органами государственного социального страхования, это вызвало определенные изменения в организации бухгалтерского учета, контроля и отчетности, их расчетных взаимоотношений. Организации и предприятия проводят расчеты с фондами социального страхования и Пенсионным фондом.

Состав основных частей социального страхования в Российской Федерации заключается: обязательное страхование на случай болезни, временной нетрудоспособности, обязательное страхование с наступлением материнства, обязательное страхование на рабочий период от профессиональных заболеваний, обязательное страхование на случай смерти застрахованного лица или несовершеннолетнего члена его семьи, обязательное медицинское страхование, обязательное пенсионное страхование.

Обязательным страхование является в силу того, что страхование осуществляется на основании законодательных норм и правил Российской Федерации.

Подсчет сумм начисленной заработной платы - ответственная и трудоемкая часть учетной работы, которая требует четкого оформления первичных документов, знания основных правовых и методических положений осуществления расчетов с персоналом.

Наиболее важная и ответственная часть учета отводится оплате труда работникам. Оплата труда каждого работника является основным фактором оживления производства и экономического роста всех предприятий, однако начисление и выплата заработной платы представляет собой неотъемлемую часть расходов как коммерческих, некоммерческих и бюджетных организаций [3, с.69].

Учет расчетных операций с персоналом в части оплаты труда предполагает своевременное начисление зарплаты и прочих выплат работнику; соблюдение законности включения в себестоимость продукции (работ, услуг) сумм начисленной заработной платы, отчислений из фонда оплаты труда; группировка показателей по труду и заработной плате для целей управляющего звена.

На данном этапе экономической действительности в России, в условиях нестабильности экономики, неспособности предприятий расплачиваться по обязательствам, задержка расчетов с работниками, важное место уделяется совершенствованию бухгалтерского учета, и особенно учету расчетов по оплате труда. Управленческая оперативность, наличие полной и достоверной информации, приобретают актуальное значение для любого вида учреждений, предприятий.

Объекты организации учета расчетных операций с персоналом в части оплаты труда по составу идентичны во всех организациях, но на технологию учета и работу бухгалтерии влияют характерные особенности организации, от которых она непосредственно зависит.

Для рациональной организации учета расчетных операций с персоналом по оплате труда, организации необходимо создать следующие условия:

- современную оптимальную организацию и технологию производства товаров, работ и услуг;
- детальное планирование труда и заработной платы на основе научно обоснованных норм времени, выработки и т.д.;
- наличие квалифицированных бухгалтеров и современной организационной и компьютерной техники.

Необходимо существенно обобщить доминирующие моменты, связанные с организацией учета расчета с персоналом по оплате труда и предложить пути совершенствования учетно-аналитической работы.

В первую очередь, в каждой организации должен присутствовать набор организационных решений деятельности учреждения, и в частности, что касается алгоритма учета операций по расчету оплаты труда, состоящей из таких частей: общие положения по организации работы аппарата бухгалтерии; организации учета отработанного рабочего времени; организации учета выработки; организации учета начисления заработной платы и удержаний из нее; организации выплаты заработной платы; организации составления отчетности по оплате труда.

Также для организации эффективной работы аппарата бухгалтерии необходимо разрабатывать индивидуальные графики работы бухгалтера по учету заработной платы.

Оплата труда работников тесно взаимосвязана с социальным страхованием, которое осуществ-

ляет учреждение с помощью отчислений в фонд социального страхования, необходимый размер которого установлен в процентах по рассчитанной заработной плате и в законодательном порядке. Также основным этапом учета труда и его оплаты является точное вычисление и своевременный перерасчет налогов и других удержаний, в соответствии с действующим порядком налогообложения доходов физических лиц. Закон Российской Федерации «Об основах обязательного социального страхования» определяет порядок использования сбора на обязательное страхование.

Важным направлением совершенствования учета расчетных операций с персоналом по оплате труда является автоматизация учетного, аналитического и контрольного процесса, позволяющая уменьшить количество ошибок при обработке информации, сократить время на осуществление учетных, аналитических и контрольных процедур, уменьшить количество ручных операций.

Таким образом, совершенствование организации учета расчетов с персоналом по оплате труда включает: разработку методики и техники обобщения заработной платы; выбор регистров аналитического и синтетического учета; распределение работ между бухгалтерами и проведения оперативного контроля правильности расчетов, автоматизация учетного процесса расчетов с персоналом по оплате труда.

Совершенствование организации учета расчетов с персоналом по оплате труда включает: разработку методики и техники обобщения учета заработной платы; выбор регистров аналитического и синтетического учета; распределение работ между бухгалтерами и проведения оперативного контроля правильности расчетов, автоматизация учетного процесса расчетов с персоналом по оплате труда.

Список литературы

1. Баянова, О.В. Автоматизация учетно-аналитического обеспечения управления затратами на оплату труда [Текст] / О.В. Баянова // Международный бухгалтерский учет. – 2016. - № 47.-С.28-32.
2. Богатырева В.И. Современная учетно-аналитическая система в условиях адаптации к МСФО [Текст] / В.И. Богатырева // Управленческий учет. - 2017. -№ 5. - С. 94 - 97.
3. Васильева, Е.А. Аудит трудовых ресурсов как диагностический инструмент в системе управления предприятием [Текст] / Е.А. Васильева // Вестник Волжского университета им. В.Н. Татищева. - 2017. - № 24. - С. 70-75.
4. Васильева, Е.А. Организационный механизм системы внутреннего контроля экономического субъекта [Текст] / Е.А. Васильева, Т.Н. Гуськова // Вестник Поволжского государственного университета сервиса. Серия: Экономика. - 2013. - № 2 (28). - С. 93-98.
5. Васильчук, О.И. Управление и учет операций по мотивации работников, направленных на оптимизацию бизнеса [Текст] / О.И. Васильчук // Инновационное развитие экономики. - 2013. - № 4-5 (16). - С. 182-187.
6. Коростелев, А.А. Недостатки системы повышения квалификации в обеспечении развития управленческих кадров [Текст] / А.А. Коростелев // Вектор науки Тольяттинского государственного университета. Серия: Педагогика, психология. - 2011. - № 3. - С. 168-172.
7. Кузьмин А. А. Совершенствование учета расчетов по оплате труда // Молодой ученый. — 2014. — №4.2. — С. 47-50.
8. Сивакова И.В. Административные изменения в системе социального обеспечения: повторение исторического опыта // Актуальные проблемы российского права. 2014. N 3. С. 396 - 403.
9. Син К.Ю. Особенности материального стимулирования в системе учета оплаты труда / К.Ю. Син // Молодой ученый. -2014. -№ 4. -С. 68-70.
10. Чернявая А. Л., Дмитрук Ю. И. Анализ оплаты труда и пути ее усовершенствования // CETERIS PARIBUS. 2016. №4. С.53-55.

УДК 657.6

МЕТОДИЧЕСКИЕ АСПЕКТЫ ПРОВЕДЕНИЯ АУДИТА РАСЧЕТОВ С ПЕРСОНАЛОМ ПО ОПЛАТЕ ТРУДА

ШВЕЦ АЛЕВТИНА ВАЛЕРЬЕВНА

студентка

ПОПОВ ВИТАЛИЙ ПАВЛОВИЧ

к.э.н., доцент

ФГБОУ ВО «Кубанский государственный аграрный университет им. И.Т. Трубилина»

Аннотация: в статье рассматриваются методические аспекты проведения аудиторской проверки расчетов с персоналом по оплате труда.

Ключевые слова: оплата труда, расчеты, методика, проверка, аудит, оценка, процедуры.

METHODOLOGICAL ASPECTS OF AUDIT OF CALCULATIONS WITH THE PERSONNEL ON PAYMENT

Shvets Alevtina Valerjevna,
Popov Vitaliy Pavlovich

Abstract: the article discusses the methodological aspects of the audit of settlements with personnel on wages.

Keywords: payment, calculations, methodology, audit, audit, assessment, procedures.

При аудиторской проверке авторы учебного пособия рекомендует использовать единый методологический прием, который заключается в унификации общей схемы проведения проверки. Общий вид схемы включает в себя:

1. Проверку нормативных актов, на основе которых осуществляется учет расчетов с персоналом по оплате труда. При чем, данные акты включают в себя акты, как в области аудиторской деятельности, так и в области бухгалтерского учета, налогообложения, финансов.

2. Постановка и понимание цели проверки расчетных операций с персоналом.

3. Определение источников информации, используемых в ходе проверки.

4. Четкое формирование задач, которые должен решить аудитор в ходе проверки.

5. Использование существующих методик проверки, а также разработка собственных приемов

[1].

Приступая к проверке расчетов по оплате труда, аудитор должен установить:

- формы и системы оплаты труда, применяемые в организации;
- наличие локальных нормативных документов;
- списочный состав работников;
- порядок организации бухгалтерского учета расчетов по оплате труда.

При подготовке выпускной работы нами была проведена аудиторская проверка расчетов по оплате труда.

Нами были изучены все локальные документы ОА фирма «Агрокомплекс» им. И.Н. Ткачева, ко-

торые позволили оценить содержание коллективного договора.

При изучении содержания коллективного договора нами было обнаружено, что в агрофирме был разработан порядок и размеры начислений стимулирующего характера, а также премий за успешную работу, надбавок к тарифным ставкам и окладам за профессиональное мастерство, высокие достижения в труде и иные подобные показатели, но в тоже время отсутствовал порядок и размеры стимулирующего и компенсирующего характера, которые связаны с режимом работы и условиями труда, а также надбавки к тарифным ставкам и окладам за работу в ночное время, за работу в тяжелых и вредных условиях труда, за сверхурочную работу и работу в выходные и праздничные дни, которые соответствуют законодательству РФ.

Затем нами была осуществлена проверка штатного расписания организации, при этом использовались следующие методы: проверка на соответствие унифицированной форме, контроль по существу, в том числе арифметический контроль.

Контроль штатного расписания по существу включил в себя проверку: оформления структуры, штатного состава, численности, перечня должностей, должностных окладов, наличия надбавок, сведений о месячном фонде заработной платы.

Проверка наличия приказов (распоряжений) о приеме на работу и трудовых договоров позволила сделать выводы, что все документы в основном оформлены верно: они соответствуют типовой форме, в них отражается указания профессии (должности), наличие испытательного срока, условия приема на работу и характера предстоящей работы, а также суммы оклада (сдельной расценки).

Как отмечают авторы статьи, аудитор должен внимательно проверить правильность отражения в регистрах учета информации по начислениям [2]. При проверке правильности начисления заработной платы по расчетно-платежным ведомостям, расчетным листкам, лицевым счетам, аудитор должен проверить наличие:

- оправдательных документов, подтверждающих прочие выплаты работникам;
- справок-расчетов бухгалтерии на доплаты при отклонении от нормальных условий труда;
- приказов руководителя о премировании;
- заявлений и приказов руководителя о выдаче материальной помощи.

Правильность начисления заработной платы за отработанное время аудитор устанавливает при взаимной сверке данных с табелем учета рабочего времени.

Нами были изучены документы по начислению заработной платы одного структурного подразделения агрофирмы. И были выявлены незначительные отклонения по правильности заполнения, обоснованности начисления заработной платы и арифметическим расчетам.

Как отмечают авторы статьи, при проведении аудита обязательно надо проанализировать данные проверки за несколько лет, что позволит выявить тенденции в правильности стимулирования работников, для повышения эффективности производственной и коммерческой деятельности анализируемой организации [3].

Нами также был проведен аудит правильности начисления пособий по временной нетрудоспособности и отпускных при помощи осуществления следующих процедур:

- проверка наличия документального подтверждения начисления пособий по временной нетрудоспособности и отпускных;
- проверка соблюдения законности начисления выплат в соответствии с действующим законодательством и Трудовым кодексом РФ (стаж работы, соблюдение максимального размера пособия по временной нетрудоспособности, количество дней отпуска);
- документальная проверка начисления пособий по временной нетрудоспособности и отпускных;
- арифметическая проверка расчетов пособий по временной нетрудоспособности и отпускных. Особое внимание в ходе аудита следует уделять проверке удержаний из заработной платы.

Такая проверка осуществляется по двум направлениям:

- проверка обязательных удержаний из заработной платы (начисление налога на доходы физических лиц и удержания по исполнительным листам);

- проверка удержаний по инициативе работника (профсоюзные взносы; удержания сумм по займам; удержание материального ущерба и т.д.)

При проверке обязательных удержаний из заработной платы аудитор устанавливает обоснованность применения налоговых вычетов по налогу на доходы с физических лиц.

Налоговые вычеты делятся на стандартные, социальные, имущественные, профессиональные.

В начале проверки аудитор устанавливает виды стандартных налоговых вычетов, которые применяются в отношении работников. Проверка осуществляется по налоговым карточкам, лицевым счетам, расчетно-платежным ведомостям, расчетным листкам. Аудитору необходимо установить наличие документов, которые дают право работнику на предоставление определенного налогового вычета. К оправдательным документам относятся: заявление работника о предоставлении налогового вычета, копия свидетельства о рождении ребенка, справка о составе семьи, справка с места учебы ребенка, копии документов, удостоверяющих право на применение других стандартных налоговых вычетов. Если аудитор не обнаруживает данные документы, то делается вывод о незаконности применения налоговых вычетов.

Аудитор должен также проверить правильность других удержаний из заработной платы и достоверность расчета суммы налога на доходы физических лиц.

Затем следует проверить своевременность перечисления НДФЛ, так как в соответствии с действующим законодательством налог должен быть уплачен в бюджет не позднее дня фактического получения в банке наличных денежных средств на выплату дохода, а также дня перечисления дохода со счетов организации в банке на счета работников.

Для проверки правильности расчета суммы заработной платы, подлежащей выплате работнику после удержаний аудитор выборочно осуществляет расчет суммы к выдаче путем вычитания из начисленного заработка общей суммы удержаний. Аудитор сопоставляет суммы в расчетно-платежной и платежной ведомости. Для выплаты заработной платы могут оформляться расходные кассовые ордера. Аудитор должен обратить внимание на порядок документального оформления платежной ведомости и на наличие депонированной заработной платы.

Если заработную плату выдают из кассы, то срок выдачи не должен превышать трех дней. Если по истечении этого срока работник не получил заработную плату, то кассир напротив его фамилии делает пометку «депонировано», после чего составляет реестр депонентов и на титульном листе ведомости указывает фактически выплаченную и невыплаченную сумму заработной платы.

Проведенная нами проверка показала, что в агрофирме имеется достаточно эффективная система внутреннего контроля, которая позволяет своевременно выявлять отклонения в учете расчетов по оплате труда. В результате нашей проверки были выявлены незначительные отклонения, связанные с описками и ошибками при оформлении первичных документов.

Список литературы

1. Международные стандарты аудита / В. П. Попов, М. Ф. Сафонова, С. А. Кучеренко. – Краснодар: КубГАУ, 2015. – 394 с.
2. Шигина А.А. Экспертное исследование операций по начислению больничных / А.А. Шигина, В.П. Попов // В сборнике: Развитие экономического контроля и аудита в России: тенденции и перспективы. Материалы Всероссийской научно-практической конференции. Под общей редакцией М.Ф. Сафоновой, ответственный за выпуск С.А. Кучеренко, М.А. Олейник. 2016. - С. 190-195.
3. Макаров А.И. Методические аспекты осуществления операционного аудита / А. И. Макаров, В. П. Попов // В сборнике Проблемы и перспективы развития экономического контроля и аудита в России по материалам VII Всероссийской научно-практической конференции молодых ученых. – Краснодар: КубГАУ, 2016. – С. 105-108.

УДК 33

АКТУАЛЬНЫЕ ПРОБЛЕМЫ СТРАХОВАНИЯ ПРЕДПРИНИМАТЕЛЬСКИХ РИСКОВ

САЛИМОВА ПОЛИНА МАКСИМОВНА,
СОФРОНОВ КИРИЛЛ ДМИТРИЕВИЧ

Студенты
ФГБОУ ВО «Российский Экономический Университет им. Г.В.Плеханова»

Аннотация: Развитие предпринимательства в немалой степени зависит от степени развития страхового бизнеса, что является следствием тесной взаимосвязи этих двух сфер. Единственный способ по защите интересов предпринимателя – это страхование, что является актуальным вопросом во время активного роста предпринимательской деятельности в России. В статье на основе аналитического метода рассмотрены виды предпринимательских рисков, особенности их страхования и сформулированы предложения по развитию данной области экономики.

Ключевые слова: Предпринимательство, предпринимательские риски, страхование, страховой бизнес, страховой рынок, обязательства, потенциальные страхователи-предприниматели.

CURRENT PROBLEMS OF INSURANCE OF PRE-RISK RISKS

Salimova Polina Maximovna,
Sofronov Kirill Dmitrievich

Abstract: the development of entrepreneurship depends on the quality of the insurance business. It is a consequence of the close connection between these two spheres. The best way to protect entrepreneurs' interests is the insurance, which is a topical issue provided by active growth of entrepreneurial activity in Russia. In the article types of entrepreneurial risks, features of their insurance, and proposals for the development was considered by analytical method.

Keywords: entrepreneurship, business risks, insurance, insurance business, insurance market, liabilities, potential insured entrepreneurs.

Современная система страховых взаимоотношений находится в состоянии устойчивого развития. В условиях, когда концептуально определены основные цели и задачи развития страховой системы Российской Федерации, многие ее звенья требуют развития и уточнения. Этим объясняется внимание к новому виду имущественного страхования — страхованию предпринимательских рисков [1].

Страхование – это не только способ сбора крупных денежных средств для последующего использования, но и разновидность предпринимательской деятельности, которая способна обеспечивать страховым компаниям высокую прибыль. Страхование предпринимательских рисков представляет собой инструмент защиты предпринимателя от неблагоприятных событий и последствий, которые могут возникнуть в случае экстренных ситуаций. При рассмотрении страхования предпринимательских рисков как механизма возникает немаловажный экономический аспект – возможность перераспределения рисков.

В экономической литературе страхование финансовых рисков рассматривается как финансовый инструмент, который обеспечивает полноценную системную защиту имущественных интересов пред-

принимателя при возникновении страховых случаев. В данном контексте в качестве страховых случаев можно выделить экстренные ситуации, при которых финансовые результаты предпринимательской деятельности находятся под угрозой потери прибыли, возникновения дополнительных непредвиденных расходов или убытков [2].

Роль страхования предпринимательских рисков как элемента рыночной инфраструктуры велика в силу того, что этот вид страхования защищает финансовое состояние предприятия от возможных неблагоприятных событий. Страхование предпринимательских рисков – это объединение страхования имущества и страхования ответственности.

Наиболее актуальными для российских предприятий являются следующие предпринимательские риски:

- утрата, недостача, повреждение основных или оборотных средств предприятия;
- возникновение гражданской ответственности предприятия по обязательствам, которые появляются по причине причинения вреда жизни, здоровью, имуществу третьих лиц или окружающей природной среде;
- возможные убытки или неполучение ожидаемой прибыли по причине изменения условий функционирования предприятия по не зависящим от него обстоятельствам;
- нарушение обязательств контрагентами и партнерами [3].

№ п/п	Рег. №	Наименование	Объем премий, тыс. руб.	Количество договоров в страховании, шт.	Доля премий в портфеле, %	Рыночная доля, %	Объем выплат, тыс. руб.	Количество урегулированных убытков, шт.	Коэффициент выплат, %
1	1208	СОГАЗ	48 885 872	36 210	34,23%	45,48%	8 716 943	3 564	17,83%
2	1298	КАПИТАЛ СТРАХОВАНИЕ	11 104 685	1 522	71,77%	10,33%	680 869	18	6,13%
3	928	ИНГОССТРАХ	7 934 859	36 254	9,16%	7,38%	1 765 461	1 835	22,25%
4	2239	АЛЬФАСТРАХОВАНИЕ	5 373 630	22 256	8,56%	5,00%	2 461 506	822	45,81%
5	3398	ВТБ СТРАХОВАНИЕ	4 413 949	13 094	7,11%	4,11%	3 009 378	434	68,18%
6	1	РОСГОССТРАХ	4 306 377	36 489	3,50%	4,01%	2 147 456	2 531	49,87%
7	621	ВСК	2 618 967	27 652	4,88%	2,44%	754 490	1 299	28,81%
8	1307	СОГЛАСИЕ	2 554 376	32 678	7,69%	2,38%	1 069 806	1 508	41,88%
9	1209	РЕСО-ГАРАНТИЯ	2 414 632	28 987	2,73%	2,25%	926 592	1 013	38,37%
10	4326	КРЫМСКАЯ ПЕРВАЯ СТРАХОВАЯ КОМПАНИЯ	2 084 985	319	94,86%	1,94%	467	5	0,02%

Рис. 1. Основные показатели ТОП-10 страховщиков имущества юридических лиц за 2016 год

Большинство видов страхования предпринимательских рисков не имеют востребованности и стабильного спроса со стороны потенциальных страхователей, что не дает этой отрасли развиваться должным образом. Страхование предпринимательских рисков – процесс достаточно индивидуальный, потому что операции по страхованию проводятся ограниченным числом страховщиков, что в свою очередь объясняется спецификой каждой операции в отдельности.

На данный момент страхование предпринимательских рисков в России предлагает множество компаний, несмотря на это один из крупнейших сегментов добровольного страхования – страхование имущества юридических лиц - находится в стагнации: количество договоров страхования имущества юридических лиц за год сократилось с 466 тысяч до 422 тысяч, а объем премий вырос со 100 млрд рублей до 107 млрд, но не достиг уровня 2014 года.

Основной проблемой для страховщиков остается снижение тарифов и демпинг. Рост объема премий обусловлен в большей степени переоценкой основных фондов и увеличением страховых сумм.

В целом данный сегмент страхования имущества все еще является прибыльным, и конкурентная борьба в данной сфере довольно сильная [4].

Для обеспечения соответствующего развития данной отрасли услуг компаниям-страховщикам необходимо проанализировать степень воздействия некоторых факторов – политических, экономических, социальных - на потребительский спрос.

Возможность обеспечения должного страхования предпринимательских рисков – это один из показателей экономической стабильности государства. Пока что востребованность в данной услуге только зарождается на российском рынке, но с развитием предпринимательства спрос на данный вид страхования начнет приобретать большую популярность.

Список литературы

1. Парагульгов Х. А., Страхование предпринимательских рисков / Автореферат диссертации АВТОРЕФЕРАТ диссертации на соискание ученой степени кандидата экономических наук, Москва – 2006 URL: <http://economy-lib.com/strahovanie-predprinimatelskih-riskov#ixzz59eyWb9ka>
2. Миронова Е. Е., Страхование предпринимательских рисков / Современное состояние и перспективы развития рынка страхования материалы международной научно-практической конференции, приуроченной ко Дню страховщика. Воронежский экономико-правовой институт; Экономико-технологический институт Баткенского государственного университета. 2016. С. 166-171
3. Корнюшин В. Ю. Финансовая среда предпринимательства и предпринимательские риски, МИЭМП, 2012. С. 130
4. Страховой рынок России в 2016 году / Национальное Рейтинговое Агентство URL: http://www.ra-national.ru/sites/default/files/analytic_article/Аналитический%20обзор-%20страховой%20рынок%20-2016.pdf
5. Амирханян Н., Бродецкая Н., Проблемы страхования предпринимательских рисков в РФ / Сибирский государственный аэрокосмический университет имени академика М.Ф. Решетева, Красноярск. 2012
6. Амирханян Н., Бродецкая Н., Ващенко Т.В. Проблемы страхования предпринимательских рисков в РФ // Актуальные проблемы авиации и космонавтики. 2012. №8 URL: <https://cyberleninka.ru/article/n/problemy-strahovaniya-predprinimatelskih-riskov-v-rf>

© Салимова П.М., Софронов К.Д., 2018

НАЛОГИ И НАЛОГООБЛОЖЕНИЕ

УДК 339.543

ОСОБЕННОСТИ УПЛАТЫ ТАМОЖЕННЫХ ПЛАТЕЖЕЙ ПРИ ТАМОЖЕННОЙ ПРОЦЕДУРЕ ПЕРЕРАБОТКИ НА ТАМОЖЕННОЙ ТЕРРИТОРИИ

СУХОПАРОВА ТАТЬЯНА АЛЕКСЕЕВНА

старший преподаватель

ЮСУПОВ ДАМИР КАДИМОВИЧ

студент

ФГБОУ ВО «Ульяновский государственный университет»

Аннотация: В данной статье раскрывается смысл влияния таможенных платежей при помещении товаров под таможенную процедуру переработки на таможенной территории на экономику РФ. Выявлены особенности уплаты таможенных платежей и их расчеты. Также представлен пример вычисления таможенных пошлин и налогов.

Ключевые слова: таможенное право, таможенная процедура, переработка, таможенные платежи, налоги.

SPECIFICS OF PAYMENT OF CUSTOMS PAYMENTS WHEN PLACING GOODS UNDER THE CUSTOMS PROCEDURE OF PROCESSING ON CUSTOMS TERRITORY

**Suhoparova Tatiana Alekseevna,
Yusupov Damir Kadimovich**

Abstract: This article reveals the meaning of the effect of customs payments when placing goods under the customs processing procedure in the customs territory on the economy of the Russian Federation. Features of payment of customs duties and their calculations are revealed. An example of calculating customs duties and taxes is also presented.

Key words: customs law, customs procedure, processing, customs payments, taxes.

Ввоз товаров на таможенную территорию Евразийского экономического союза (далее – ЕАЭС) и их вывоз с этой территории влекут за собой обязанность лиц поместить товары под одну из таможенных процедур и соблюдать её.

На практике таможенная процедура является своеобразной основой, на которую опираются права и обязанности декларанта – лица, перемещающего товары, а так же таможенного органа. Таможенная процедура определяет меру допустимого и должного поведения в отношении перемещаемого через таможенную границу ЕАЭС товара, величину, сроки и порядок уплаты таможенных платежей, необходимость применения тех или иных мер нетарифного ограничения.

Также необходимо подчеркнуть, что знание особенностей применения таможенной процедуры со

стороны таможенного органа позволяют способствовать развитию разнообразных форм экономической деятельности, пополнению федерального бюджета, устранению нарушения в таможенной сфере. Что касается участников ВЭД, данные познания позволяют наиболее полно и широко использовать предоставляемые им права, эффективно вести свою хозяйственную деятельность, осуществлять налоговое планирование. Очевидно, что всё упомянутое, способствует становлению и укреплению экономики государства и развитию цивилизованных рыночных отношений особенно в области внешней торговли.

Одним из элементов стимулирования развития национальной экономики при осуществлении внешнеэкономической деятельности и обеспечения условий эффективной интеграции экономики Российской Федерации в мировую экономику является помещение товаров под таможенную процедуру переработки на таможенной территории. Использование данной процедуры оптимизирует суммы уплачиваемых таможенных платежей при ввозе в страну товаров в целях их переработки и при вывозе из нее уже переработанных товаров. Это позволяет транснациональным корпорациям размещать в России свои предприятия, являющиеся элементом в цепочке единого производственного процесса. Также следует помнить, что развитие сферы переработки создает в стране дополнительные рабочие места, увеличивает налоговые поступления и приводит к росту ВВП за счет прироста созданной в стране добавленной стоимости [1, с.38].

Согласно ст. 163 ТК ЕАЭС таможенная процедура «переработка на таможенной территории» применяется в отношении иностранных товаров, в соответствии с которыми совершаются операции по переработке, без уплаты ввозных таможенных пошлин, налогов, специальных, антидемпинговых, компенсационных пошлин при соблюдении и использования всех условий помещения товаров под данную процедуру[2].

В соответствии с таможенной процедурой переработки на таможенной территории иностранные товары должны ввозиться на территорию Союза с последующим вывозом продуктов переработки и образующихся отходов. Ввозимые в целях переработки товары не облагаются ввозной таможенной пошлиной, акцизом и НДС.

В отношении полученных и вывозимых с таможенной территории продуктов переработки, а также отходов и остатков не должны уплачиваться вывозные таможенные пошлины[3, с.22]. Но они должны быть уплачены при выпуске этих товаров во внутреннее потребление (когда товары остаются в целях потребления на таможенной территории).

Кроме того, на эти суммы должны быть уплачены проценты (по ставке рефинансирования) за период с момента заявления ввозимых товаров под таможенную процедуру переработки на таможенной территории и до момента помещения продуктов переработки и остатков под таможенную процедуру выпуска для внутреннего потребления. В противном случае участники внешнеэкономической деятельности получали бы экономический выигрыш за счет преднамеренного затягивания уплаты таможенных платежей, а сама таможенная процедура переработки на таможенной территории использовалась бы ими в целях оптимизации уплаты таможенных платежей и внутренних косвенных налогов.

Рассмотрим порядок уплаты косвенных налогов.

Операции по реализации работ (услуг) по переработке ввезенных на территорию ЕАЭС товаров, помещенных под таможенную процедуру переработки на таможенной территории, облагаются налогом на добавленную стоимость на основании подпункта 1 пункта 1 статьи 146 Налогового кодекса РФ. Следует отметить, что при помещении товаров под таможенную процедуру переработки на таможенной территории НДС применяется нулевая ставка, но если продукт переработки будет вывезен с таможенной территории ЕАЭС в установленный срок, об этом говорится в подпункте 4 пункта 1 статьи 151 Налогового кодекса РФ [4].

Существенную сложность применения процедур переработки вызывает необходимость оформления отходов, которые должны помещаться под отдельную процедуру: экспорта, выпуска для внутреннего потребления или уничтожения.

Все товары, образовавшиеся в результате применения операций по переработке на таможенной территории, должны быть помещены под завершающую таможенную процедуру согласно содержанию соответствующей процедуры переработки. Как указано в ТК ЕАЭС, таможенная процедура переработки

на таможенной территории может завершиться помещением продуктов переработки под процедуру выпуска для внутреннего потребления или иную таможенную процедуру[2].

Особенностью такого завершения процедуры переработки является изменение порядка уплаты таможенных пошлин в отношении продуктов переработки. Исчисление сумм ввозных таможенных пошлин производится исходя из таможенной стоимости продуктов переработки и (или) их физических характеристик в натуральном выражении (т.е. количество, масса, объем), определенных на день регистрации таможенным органом таможенной декларации, поданной для помещения таких товаров под таможенную процедуру переработки на таможенной территории [5, с.223].

Вследствие этого, порядок расчета и уплаты ввозных таможенных пошлин для продуктов переработки на таможенной территории, например, в случае их помещения под процедуру выпуска для внутреннего потребления существенно различается, прежде всего, в отношении объекта обложения таможенными пошлинами. Для таможенной процедуры переработки на таможенной территории объектом является ввозимый на таможенную территорию иностранный товар, а для таможенной процедуры переработки выпуск для внутреннего потребления – являются продукты переработки иностранного товара.

Таким образом, проведенный анализ содержания таможенной процедуры переработки на таможенной территории, показывает, что основное назначение данной процедуры состоит в развитии производства и промышленности на таможенной территории. Товары переработки ввозятся на территорию Союза без уплаты таможенных пошлин, а так же без уплаты налога на добавленную стоимость. Но стоит отметить, что продукты переработки, помещенные под завершающую таможенную процедуру, например, выпуск для внутреннего потребления, облагаются ввозными пошлинами и налогами, что влечет за собой увеличения поступлений в бюджеты Союза.

Список литературы

1. Сухарев А.Н. Таможенные платежи в таможенных процедурах переработки // Финансы и кредит. – 2014. – № 13. – С. 38-46.
2. Таможенный кодекс Евразийского экономического союза (приложение N 1 к Договору о Таможенном кодексе Евразийского экономического союза) // Официальный сайт Евразийского экономического союза <http://www.eaeunion.org/>, 12.04.2017.
3. Сухарев А.Н. Особенности расчета таможенных платежей в таможенных процедурах переработки в Таможенном союзе ЕАЭС // Вестник ТвГУ. – Серия «Право». – 2015. – № 2. – С. 223-231.
4. Налоговый кодекс Российской Федерации часть 2 от 05.08.2000 N 117-ФЗ // Собрание законодательства РФ. 07.08.2000, N 32, ст. 3340.
5. Гокинаева И.А. Основы таможенного дела. Часть I. Таможенные процедуры. Учебное пособие. – СПб: Университет ИТМО, 2015. – 58 с.

УДК 336.221

НАЛОГОВАЯ БАЗА ПО НАЛОГУ НА ПРИБЫЛЬ ОРГАНИЗАЦИЙ: РОЛЬ В ФОРМИРОВАНИИ НАЛОГОВЫХ ДОХОДОВ НА ПРИМЕРЕ ПРИМОРСКОГО КРАЯ

КОЛЬКОВА ГАЛИНА АНДРЕЕВНА

Студент

ДВФУ «Дальневосточный Федеральный Университет»

Аннотация: в статье рассматривается влияние налога на прибыль организаций и налоговой базы данного налога на формирование налоговых доходов. Консолидированного бюджета Российской Федерации и бюджета Приморского края, приводится прогноз динамики налоговой базы по налогу на прибыль организаций по Приморскому краю.

Ключевые слова: налог на прибыль, налоговая база, налог, налоговый доход, динамика.

THE TAX BASE FOR TAX ON PROFIT OF ORGANIZATIONS: ROLE IN FORMATION OF TAX INCOMES ON THE EXAMPLE OF PRIMORSKY KRAI.

Kolkova Galina Andreevna

Abstract: the article deals with the effect of corporate income tax and tax base tax on the formation of tax revenues. The consolidated budget of the Russian Federation and the budget of Primorsky Krai also present a forecast of the dynamics of the tax base for income tax of Primorsky Krai organizations.

Keywords: income tax, tax base, tax, dynamics of tax revenues.

Налог на прибыль играет важнейшую роль в формировании налогового дохода Российской Федерации, составляя 20% от всех налоговых доходов. И в большинстве случаев в зависимости от его поступлений идет либо развитие, либо спад экономики и финансов страны. Следовательно рассмотрение динамики и изучение структуры налоговой базы по налогу на прибыль и изучение структуры налоговой базы послужит важным элементом для получения полной картины о макроэкономической картине развития. Взимается данный налог с плательщиков соответствии с главой 25 Налогового кодекса РФ [1, с.120].

Поступления налога на прибыль организаций в 2016 году составило 2770,2 тыс. руб. (рис.1), что составляет 19% от суммы всех поступлений налогов, сборов и иных обязательных платежей. Таким образом можно сделать вывод, что в РФ роль налога на прибыль организаций в формировании доходной части бюджета достаточно существенна.

Налогоплательщиками налога на прибыль являются российские и иностранные организации, которые осуществляют свою деятельность в РФ либо получают доходы от источников РФ [1, с.300].



Рис. 1. Налоговые доходы консолидированного бюджета Российской Федерации, тыс. руб., за 2016 год

Налог на прибыль относится к группе прямых и пропорциональных налогов и занимает важное место после косвенных налогов среди доходных источников бюджета. Налог на прибыль организаций формирует собственные налоговые доходы федерального и регионального бюджетов. Механизм распределения доходов от взимания налога на прибыль организаций формирует собственные налоговые доходы федерального и регионального бюджетов, заключен в системе ставок этого налога. Согласно статье 284 НК РФ итоговая ставка налога на прибыль организаций установлена в размере 20[4.с.12].

Для организаций - резидентов особой экономической зоны законами субъектов Российской Федерации может устанавливаться пониженная ставка налога на прибыль, подлежащего зачислению в бюджеты субъектов Российской Федерации, от деятельности, осуществляемой на территории особой экономической зоны. При этом размер налоговой ставки не может быть ниже 13,5 процента. Условием применения пониженной ставки является ведение раздельного учета доходов (расходов), полученных (произведенных) от деятельности, осуществляемой на территории особой экономической зоны и за ее пределами[4.с.59].

Ставка 13,5 действует для организаций реализовавших не ранее 1 января 2015 года на территории Приморского края инвестиционный проект, капитальные вложения в который осуществлены в сумме не менее 50 млн рублей в течение не более трех последовательных лет или в сумме не менее 500 млн рублей в течение не более пяти последовательных лет в течение десяти налоговых периодов начиная с налогового периода, в котором в соответствии с данными налогового учета были признаны первые доходы от реализации услуг, осуществленных в результате реализации инвестиционного проекта.

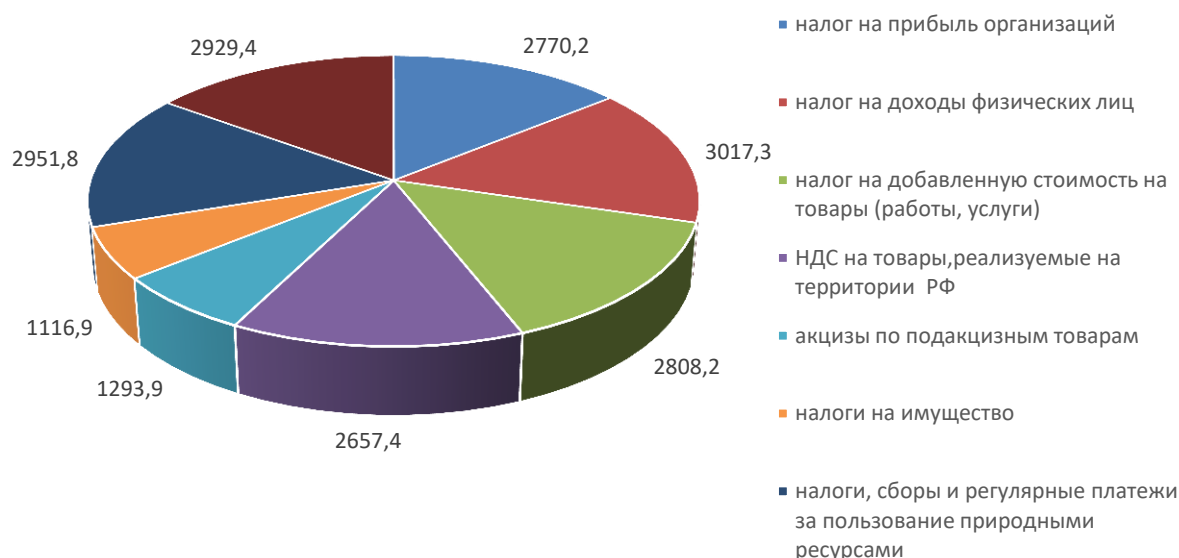
Ставка 0% - в течение пяти налоговых периодов начиная с налогового периода, в котором в соответствии с данными налогового учета были признаны первые доходы от реализации товаров, произведенных в результате реализации регионального инвестиционного проекта, 10% - в течение следующих пяти налоговых периодов[1с.236].

Для организаций - резидентов особой экономической зоны промышленно-производственного типа в городе Владивостоке в отношении прибыли, полученной от деятельности, осуществляемой на территории особой экономической зоны:

0% - в течение пяти налоговых периодов начиная с налогового периода, в котором в соответствии с данными налогового учета были признаны первые доходы от деятельности на территории особой экономической зоны, 10% - в течение следующих пяти налоговых периодов.

Налоговой базой по налогу на прибыль признается денежное выражение прибыли, определяемой в соответствии со статьей 247 НК РФ, подлежащей налогообложению[2.с.63].

Расчет налоговой базы должен содержать:

Период, за который определяется налоговая база, сумма доходов от реализации, полученных в отчетном (налоговом) периоде, сумма расходов, произведенных в отчетном (налоговом) периоде, уменьшающих сумму доходов от реализации, прибыль (убыток) от реализации, сумма внереализационных доходов, прибыль (убыток) от внереализационных операций, итого налоговая база за отчетный (налоговый) период. Для определения суммы прибыли, подлежащей налогообложению, из налоговой базы исключается сумма убытка, подлежащего переносу[5.с.54].

В данной статье рассматривается роль в формировании налоговых доходов Российской Федерации и Приморского края.



Рис. 2. Динамика поступления налога на прибыль в консолидированный бюджет Российской Федерации 2006-2017, тыс. руб.

На Рисунке 2 показана динамика поступлений налога на прибыль в консолидированный бюджет с 2006 по 2017 год. Можно заметить, что динамика с 2010 по 2017 год носит исключительно положительный характер, но также можем видеть, что в 2009 году наблюдается резкий спад, предположительно из-за финансово-экономического кризиса (рис. 2).

Можно видеть, что доля величины налоговых баз организаций, осуществляющих образовательную и (или) медицинскую деятельность с 2012 по 2016 год падает, доля величины налоговых баз по налогу на прибыль организаций от организаций – сельскохозяйственных производителей напротив возрастает. Доля величины налоговых баз по налогу на прибыль от организаций, осуществляющих деятельность по работе с ценными бумагами и инструментами срочных сделок стабильна. В общем величина налоговой базы по налогу на прибыль стремительно растет. Процент прироста составляет 60%.

Рассмотрим роль налога на прибыль организаций в формировании налоговых доходов Приморского края. Приморье является частью Дальневосточного Федерального округа. В состав Приморского края входит 12 городских округов и 22 муниципальных района, на территории которых расположены 22 городских и 101 сельское поселение. Краевой центр – Владивосток[3.с.98].

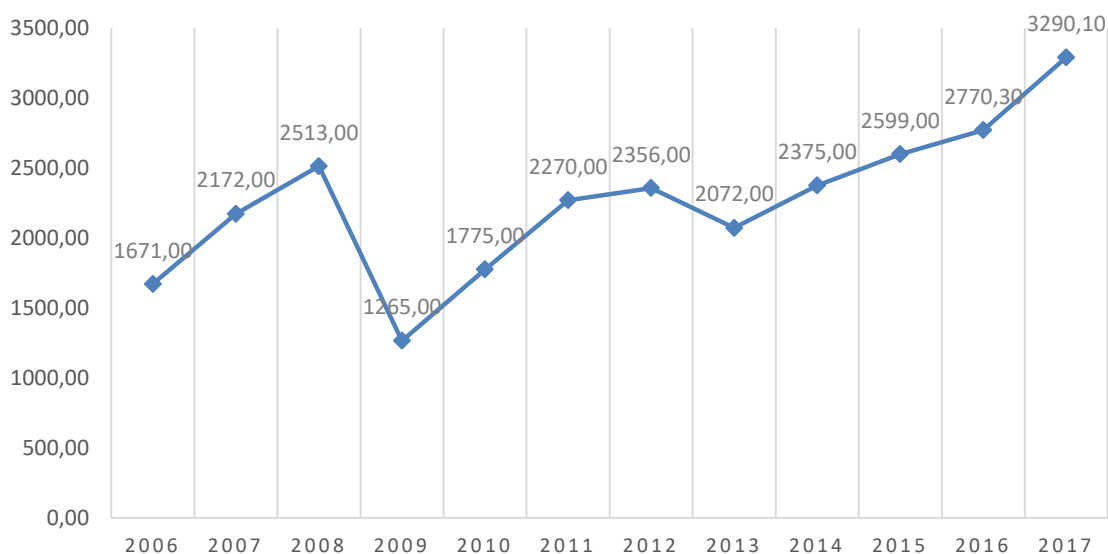
Уникальное географическое положение определяет структуру экономики региона. Базовыми отраслями, дающими 80% ВРП, являются промышленное производство, строительство, оптовая и розничная торговля, транспорт и связь, сельское хозяйство, охота и лесное хозяйство, рыболовство, рыбоводство.

Уникальное географическое положение определяет структуру экономики региона. Базовыми отраслями, дающими 80% ВРП, являются промышленное производство, строительство, оптовая и роз-

ничная торговля, транспорт и связь, сельское хозяйство, охота и лесное хозяйство, рыболовство, рыбоводство.

Таблица 1

Анализ налоговых баз по налогу на прибыль организаций для организаций с особенностями определения налоговой базы

Период		Размер налоговой базы организаций, осуществляющих образовательную и (или) медицинскую деятельность	Размер налоговой базы организаций – сельскохозяйственных товаропроизводителей	Размер налоговой базы организаций, осуществляющих деятельность с ценными бумагами, обращающимися на организованном рынке ценных бумаг	Размер налоговой базы организаций, осуществляющих деятельность с ценными бумагами, не обращающимися на организованном рынке ценных бумаг	Размер налоговой базы организаций, осуществляющих деятельность с финансовыми инструментами срочных сделок, не обращающимися на организованном рынке	Размер налоговой базы организаций, осуществляющих деятельность с финансовыми инструментами срочных сделок, не обращающимися на организованном рынке, дата завершения которых наступает с 1 января 2010 года	Размер налоговой базы остальных организаций	Размер налоговой базы всех организаций в Российской Федерации
2012	р	63244265	128326207	76 235 169	186 193 670	4 934 847	4 953 730	10 379 516 455	10843404343
	%	0,58	1,18	0,70	1,71	0,04	0,04		
2013	р	32810871	97329864	204 755 464	238 022 804	3 232 627	4 520 820	9 301 949 263	9882 621 713
	%	0,33	0,98	2,07	2,40	0,03	0,04		
2014	р	40176877	221351020	46 562 792	290 934 505	30 158 435	143 469	9 313 934 898	9 943 261996
	%	0,40	2,22	0,46	2,92	0,30	0,001		
2015	р	45730644	27936539	10741126	235 805 701	5785240		11 700 480 696	12277908806
	%	0,37	2,27	0,08	1,92	0,04			
2016	р		275890049	129 849 702	792 762 242	16 290 744		16 212 530 757	17427323494
	%		1,58	0,06	0,05	0,09			

Объем валового регионального продукта в 2016 году составил 741,2 млрд рублей (в 2015 году - 716,65 млрд рублей).

Основой экономики края являются богатые природные ресурсы как континентального, так и океанического характера. Ведущее место в структуре отраслей народного хозяйства занимает промышленность. Промышленный комплекс является наиболее развитой частью экономики Приморья[5.с.47].

Основными являются рыбодобывающая и рыбоперерабатывающая отрасли, электроэнергетика и угольная промышленность, машиностроение и судоремонт, горнодобывающая, лесная и деревообрабатывающая отрасли.

Морской транспорт несет большую нагрузку по оказанию транспортных услуг в Дальневосточном бассейне. Наиболее крупные транспортные компании: ОАО «Дальневосточное морское пароходство» (г. Владивосток) и ОАО «Приморское морское пароходство» (г. Находка). В функционировании морского транспорта ключевую роль играют порты, являясь составными частями трех наиболее крупных промышленно-транспортных узлов Приморского края: владивостокского, находкинского, хасанского.

Владивостокский транспортный узел включает торговый, рыбный порты и причальные сооружения ОАО «Примнефтепродукт». Находкинский транспортный узел представляют порты: Находкинский морской торговый, Находкинский нефтеналивной, Находкинский морской рыбный, Восточный. В хасанский транспортный узел входят порты Посъет и Зарубино. На морском побережье Приморья расположены еще около 10 небольших портов и портовых пунктов, через которые в основном отгружается продукция лесной и горнорудной промышленности[5.с.94].



Рис.3. Формирование доходной части бюджета Приморского края за 2016 год, в рублях

Налоговые доходы Приморского края составляют большинство в формировании доходной части бюджета за 2016г и равны 79% (70519254190р). Сравнительная доля налоговых доходов Приморского края по сравнению с величиной налоговых доходов Российской Федерации составила 0,3% (рис.3).

Таблица 2

Анализ данных по налоговой базе налога на прибыль организаций по Приморскому краю

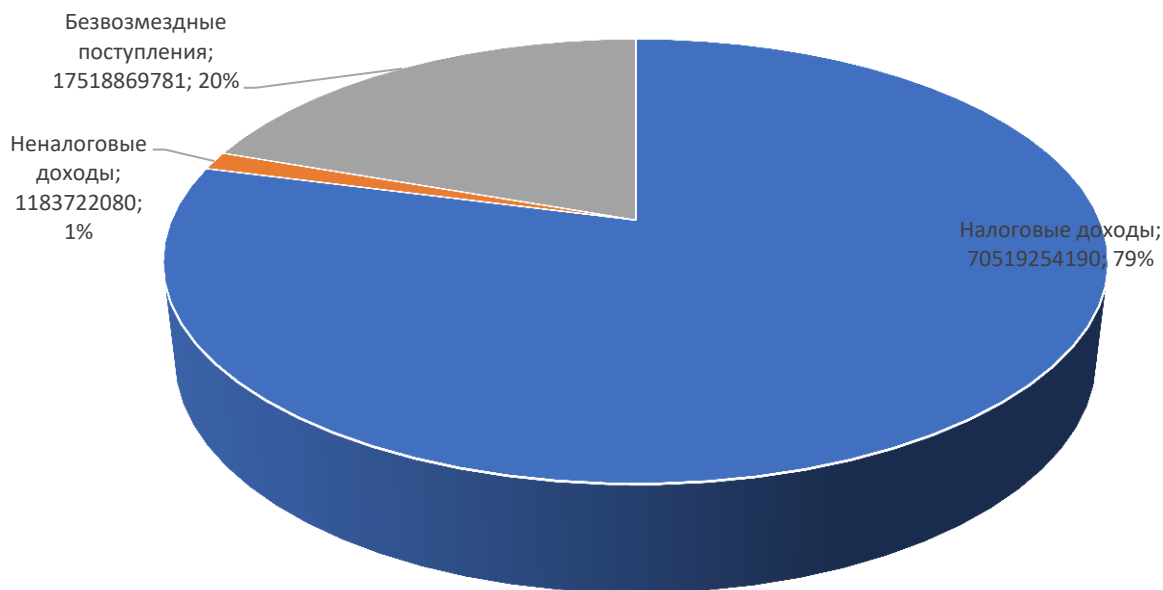
	2012	2013	2014	2015	2016
Всего исчисленно налога на прибыль РФ	2 100 524 389	1 920 101 551	1 906 539 938	2 176 462 997	2 592 269 384
Всего исчисленно налога на прибыль ПК	7 784 662	8 550 213	9 602 148	12 820 917	14 904 992
Всего исчисленно налога на прибыль ДВФО	48 099 111	40 621 620	42 044 810	56 690 121	94 742 561
Налоговая база ДВФО	241 577 982	203 747 131	210 766 409	285 384 156	478 441 877
Налоговая база ПК	38 923 587	42 759 826	48 315 858	64 511 756	74 829 829
Налоговая база РФ	10 843 404 343	9 882 621 713	9 943 261 996	12 277 908 806	17 427 323 494
Налоговая база % ДВФО от РФ	2,23%	2,06%	2,12%	2,32%	2,75%
Налоговая база % ПК от РФ	0,36%	0,43%	0,49%	0,53%	0,43%

Прогноз величины налоговой базы налога на прибыль организаций в 2017,2018, 2019гг.

Методика расчета:

Для расчета показателей динамики на постоянной базе каждый уровень ряда сравнивается с одним и тем же базисным уровнем. Исчисляемые при этом показатели называются базисными.

Для расчета показателей динамики на переменной базе каждый последующий уровень ряда сравнивается с предыдущим. Вычисленные таким способом показатели динамики называются цепными.

В 2016 году по сравнению с 2015 годом Налоговая база налога на прибыль по Приморскому краю увеличилась на 10318073 тыс. руб. или на 16%.

Максимальный прирост наблюдается в 2015 году (16195898 тыс. руб.).

Минимальный прирост зафиксирован в 2013 году (3836239 тыс. руб.).

Темп наращивания показывает, что тенденция ряда возрастающая, что свидетельствует об ускорении роста величины налоговой базы налога на прибыль.

Таблица 3

Анализ динамики налоговой базы налога на прибыль организаций по Приморскому краю за 2012-2016 гг.

Период	Налоговая база налога на прибыль. Приморский край, тыс. руб.	Абсолютный прирост	Темп прироста, %	Темпы роста, %
2012	38923587	-	-	100
2013	42759826	3836239	9.86	109.86
2014	48315858	9392271	24.13	124.13
2015	64511756	25588169	65.74	165.74
2016	74829829	35906242	92.25	192.25
Итого	269340856			

В 2016 году по сравнению с 2012 годом налоговая база увеличилась на 35906242 тыс. руб. или на 92.3%.

С каждым годом налоговая база налога на прибыль по Приморскому краю в среднем увеличивалась на 8976560.5 тыс. руб.

Выполним прогноз на 3 шага вперед, используя показатель абсолютного прироста.

$$y(6) = 74829829 + 8976560.5 = 83806389.5$$

$$y(7) = 83806389.5 + 8976560.5 = 92782950$$

$$y(8) = 92782950 + 8976560.5 = 101759510.5$$

Проведенные прогнозные исследования показывают положительную динамику (динамику роста) налоговой базы налога на прибыль организаций по Приморскому краю.

Список литературы

1. Налоговый кодекс Российской Федерации. Ч. 2 [по состоянию на 28 декабря 2017 (с изм. и доп., вступ. в силу с 01.01.2018): принят ГД 16 июля 1998]. – КонсультантПлюс. – Режим доступа : <http://base.consultant.ru>.
2. Голубцова Е.В. Роль налогов в экологическом развитии России/ Голубцова Е.В. // Российское предпринимательство. 2012. – № 21. – С. 184 -190.
3. Синенко О.А. Анализ эффективности налогового контроля на примере Приморского края/Синенко О.А.// Экономика и предпринимательство. 2016. - № 6. - С. 1069-1075.
4. Синенко О.А Анализ недоимки по налоговым платежам на примере Приморского края/ К.А. Огородникова, О.А Синенко// EurasiaScience Сборник статей VIII международной научно-практической конференции. 2017. - С. 104.
5. Синенко О.А. Проблемы оценки эффективности бюджетных расходов на территориях с особым экономическим статусом Дальнего Востока // Вестник УрФУ. Серия экономика и управление. 2017. Т. 16, № 5. С. 803–826. DOI: 10.15826/vestnik.2017.16.5.039
6. Синенко О.А., Цыганова Т.Д. Особые экономические зоны России: практика применения налоговых льгот и оценка эффективности // Вестник УрФУ. Серия экономика и управление. 2018. Т. 17, № 1. С. 166–191. DOI: 10.15826/vestnik.2018.17.1.008.

СТРАХОВАНИЕ

УДК 330

КРИЗИС РОССИЙСКОГО РЫНКА ОСАГО: ПРИЧИНЫ, СОСТОЯНИЕ, ПЕРСПЕКТИВЫ

ПОМЕРАНЦЕВА ЕКАТЕРИНА ИГОРЕВНА,
ЛЕВЕН АННА ИВАНОВНА

Студенты
ФГБОУ ВО Оренбургский филиал «РЭУ им. Г.В. Плеханова»

Аннотация: Рынок обязательного автострахования в России на данный момент является проблемным сегментом рынка страхования в целом. Существует целый ряд проблем, которые создают преграды развитию рынка ОСАГО, такие как несоответствие страховых выплат реальному уровню причинённого ущерба, задержка страховых выплат, деятельность недобросовестных посредников и автоюристов и другие. В этой связи законодательно должны приниматься меры по регулированию и стабилизации экономической ситуации в данной сфере.

Ключевые слова: обязательное страхование автогражданской ответственности, ОСАГО, автовладельцы, страховые компании, страховой полис.

THE CRISIS OF THE RUSSIAN MARKET OF COMPULSORY CAR INSURANCE: CAUSES, STATUS, PROSPECTS

Pomerantseva Ekaterina Igorevna,
Leven Anna Ivanovna

Abstract: The market of compulsory car insurance in Russia at the moment is a problematic segment of the insurance market as a whole. There are a number of problems that create obstacles to the development of the market of compulsory car insurance such as non-compliance of insurance payments to the actual level of damage caused, delay of insurance payments, the activities of unscrupulous intermediaries and car insurers and others. In this regard, legislative measures should be taken to regulate and stabilize the economic situation in this area.

Keywords: compulsory motor liability insurance, car owners, insurance companies, insurance policy.

ОСАГО — обязательное страхование автогражданской ответственности, при котором объектом страхования являются имущественные интересы, связанные с риском гражданской ответственности владельца транспортного средства по обязательствам, возникающим вследствие причинения вреда жизни, здоровью или имуществу потерпевших при использовании транспортного средства.

В настоящее время ОСАГО продолжает оставаться наиболее проблемным сегментом. Убыточность по-прежнему растёт: уровень выплат по итогам 2016 года составил 73%, в первом квартале 2017 года – превысил 108%.

Специалисты выделяют несколько основных проблем, которые на данный момент мешают развитию рынка страхования автогражданской ответственности:

1. Несоответствие страховых выплат реальному уровню причинённого ущерба - страховые компании устанавливают свои пределы по выплатам за причинённый ущерб. Как правило, данный предел достигает не более 30% от суммы повреждений. Оценивание страховщиками нанесённого вреда произ-

ходит посредством калькуляции. В случае если потерпевший не согласен с суммой выплат, он имеет право обратиться в суд с требованием выплатить разницу, предварительно собрав документы, подтверждающие реальную сумму нанесённого автомобилю ущерба. Занижение компенсации связано с тем, что в последнее время существенно возросло количество автомобилей и, как следствие, недостаточно опытных водителей, что в итоге привело к увеличению случаев ДТП. Из-за этого страховой бизнес терпит огромные убытки.

2. Рост тарифов на ОСАГО - в 2016 г. премии по ОСАГО выросли по сравнению с предыдущим годом на 7%, (по данным РСА) вследствие остаточного эффекта увеличения тарифов в 2015 г., однако снижение числа заключённых договоров (на 2%, по данным РСА) сдерживало позитивный тренд. Количество действующих на конец прошлого года договоров ОСАГО достигло минимального уровня за последние пять лет; количество же автомобилей за указанный период выросло более чем на 15%.

3. Задержка страховых выплат - в соответствии с ФЗ N 40-ФЗ "Об обязательном страховании гражданской ответственности владельцев транспортных средств" выплаты должны осуществляться в течение 20 календарных дней (5 дней отведённых на экспертизу включительно), но зачастую потерпевшие сталкиваются с тем, что страховые компании задерживают выплаты, тем самым, нарушая закон. Эта проблема связана с несовершенством закона об ОСАГО, где установлены суммы выплат.

4. Большое увеличение отказов в получении страхового полиса ОСАГО - это связано с тем, что при оформлении полиса люди сталкиваются с множеством предлогов нацеленных на отклонение заявки. Также при продаже полиса навязывают дополнительные услуги страхователям с целью увеличить количество премий, получаемых страховой компанией.

5. Уход страховых компаний из ОСАГО - количество субъектов страхового дела (ССД) в I квартале 2017 года сократилось на 20 единиц, до 344. Новых ССД не появилось. Рынок покинули девять страховых организаций (шесть – в связи с добровольным отказом от лицензии, три – по причине нарушений законодательства), на конец квартала их количество составило 247. Уход с рынка финансово неустойчивых и недобросовестных участников привел к дальнейшему перераспределению спроса в сторону крупных и надежных компаний, что отразилось на концентрации рынка.

6. Рост цен на автозапчасти - ситуация на рынке ОСАГО ухудшилась, когда падение курса рубля вызвало удорожание запчастей. Это объективно экономический фактор, который потребовал повышения тарифа по ОСАГО.

7. Деятельность недобросовестных посредников и автоюристов - по данным Генпрокуратуры, количество преступлений в сфере ОСАГО выросло на 159% после увеличения лимита выплат. За год мошенники получают от 20 до 40 млрд рублей. Самыми проблемными регионами являются Адыгея, Ростов и Волгоград, где средняя выплата составляет 180 тыс. рублей.[4]

Для более детального исследования причин кризиса ОСАГО, необходимо рассмотреть таблицу 1, где представлена общая динамика показателей ОСАГО 2016-2017 гг.

Из данных, представленных в таблице 1, видно, что произошло увеличение выплат по ОСАГО, где прирост составил 46,4%. В связи с этим убыточность возросла. Количество заключённых договоров по ОСАГО увеличилось на 2,7%. В итоге средняя премия сократилась на 6,1% и составила 6000 руб.

Увеличилось число выплат по ОСАГО, прирост составил 46,4% в 1 квартале 2017, объем выплат – 52,4 млрд. руб. Замедлилась положительная тенденция средней выплаты по ОСАГО и составила 12%, годом ранее было 56%. [2]

Произошло увеличение выплат по ОСАГО, где прирост составил 46,4%. В связи с этим убыточность возросла. Количество заключённых договоров по ОСАГО увеличилось на 2,7%. В итоге средняя премия сократилась на 6,1% и составила 6000 руб. Увеличилось число выплат по ОСАГО, прирост составил 46,4% в 1 квартале 2017, объем выплат – 52,4 млрд. руб. Замедлилась положительная тенденция средней выплаты по ОСАГО и составила 12%, годом ранее было 56%. Убыточность в ОСАГО резко возросла с начала года. Это произошло за счёт роста коэффициента убыточности до 109,3%, а комбинированный коэффициент убыточности достиг 121,6%. [2], [3]

Таблица 1

Динамика основных показателей по ОСАГО за 2016-2017 гг.

Наименование показателей	31.03.2016	30.06.2016	30.09.2016	31.12.2016	31.03.2017	Изменение (+/-)
Количество заключённых договоров по ОСАГО, в том числе:	7816 251,0	18746386,0	28154927,0	38140410,0	8030286,0	2,7
-с физическими лицами, ед.	6969292,0	16695945,0	25377862,0	34245370,0	34245370,0	3,0
Средняя страховая премия по ОСАГО, в том числе:	6,40	6,07	6,15	6,14	6,01	-6,1
-с физических лиц, тыс.руб.	6,24	5,98	5,98	5,97	5,83	-6,6
Доля страховых премий по виду страхования в общей страховой премии по ОСАГО, в том числе:	16,63	19,29	19,54	19,85	15,25	-1,4
-с физических лиц, %	14,46	16,93	17,14	17,30	13,24	-1,2
Выплаты по ОСАГО, в том числе:	35789,22	77464,50	120142,87	172645,92	52392,06	46,4
-с физических лиц, млн.руб.	32061,40	69470,47	104692,71	155004,23	47703,54	48,8
Средняя выплата по ОСАГО, в том числе:	62,73	60,42	64,34	64,17	70,25	12,0
- с физических лиц, тыс.руб.	62,93	61,27	63,69	64,82	71,91	14,3
Скользкий коэффициент выплат по ОСАГО, %	57,46	61,11	66,24	73,66	81,36	23,9
Комбинированный коэффициент убыточности по ОСАГО (без управленческих расходов), в том числе:	87,10	91,74	92,69	97,85	121,58	34,5
-коэффициент убыточности по ОСАГО, %	71,94	75,34	75,90	80,01	109,38	37,3
-коэффициент расходов по ОСАГО (без управленческих расходов), %	15,16	16,40	16,79	17,83	12,30	-2,9

Поправки о натуральном возмещении, вступившие в силу в июле 2017 года стали первым шагом к стабилизации ситуации на рынке ОСАГО. Теперь страховщики вправе самостоятельно решать, какой формой возмещения воспользоваться в каждом конкретном случае: либо денежная выплата, либо ремонт на станции техобслуживания (СТО). Министерство финансов, которое разрабатывало проект, ожидает, что свыше 90% страховых случаев в ОСАГО будут урегулироваться ремонтом. Также ожидается,

что натуральное возмещение убытков в ОСАГО перекроет возможности для автоюристов перекупать права требования выплат и получать за пострадавшего суммы, которые в разы превосходят сумму ущерба, что способствует развитию негативных процессов. [2]

По прогнозу Всероссийского союза страховщиков (ВСС), рост российского страхового рынка в 2018 году составит 10-15% по сравнению с 2017 годом, однако на экономику ОСАГО будут значительно влиять инициативы регулятора. В конце прошлого года президент РФ подписал закон, согласно которому в регионах лимит выплат по ОСАГО при самостоятельном оформлении ДТП увеличивается с нынешних 50 тыс. до 100 тыс. рублей. Это еще один шаг к упрощению процедуры оформления, снижению нагрузки на сотрудников ГИБДД и снижению роли государства в системе ОСАГО. Наиболее радикальной переменной в этой области в скорой перспективе может стать полный переход на рыночные отношения между участниками, то есть выплатами будут заниматься страховщики, а государство перестанет регулировать тарифы на ОСАГО. На данный момент страховые компании могут менять стоимость полиса в пределах разрешенных законом 20%, однако ожидают, когда регулятор отправит тарифы в свободное плавание. Специалисты Российского союза автостраховщиков убеждены, что рыночные схемы будут выгодны всем, а тарифы станут более справедливыми. [4]

В июле 2017 года было проведено закрытое совещание с участием Центрального Банка, Министерства финансов и страховщиками, по итогу которого были приняты следующие меры. Центральный банк, поддавшись на уговоры поставщиков о пересмотре тарифов, а именно об их повышении, принял решение об изменении коэффициентов возраста и стажа водителей и увеличении базового тарифа, который сейчас колеблется в пределах 3,4 – 4,1 тыс.руб.

Также, согласно принятым изменениям правил ОСАГО, форма полиса обязательного страхования приобретёт QR – код, который позволит быстро проверять оригинальность полиса и, соответственно, быстро отличать подделки. Это нововведение позволит сотруднику ДПС проверить подлинность полиса в любом месте через Интернет. [2], [3]

С 1 января 2018 г. система ОСАГО работает по старым правилам. Подписанный президентом закон вступит в силу 1 июня 2018 г., и именно с этого момента лимит выплат увеличится до 100 тыс. рублей. Это касается только регионов. В Москве, Санкт-Петербурге и их областях этот предел увеличен до 400 тыс. рублей. Помимо повышения лимита, закон позволяет оформить протокол даже при разногласиях участников ДТП. В этом случае достаточно будет с помощью специально предназначенного для этого приложения зафиксировать факт ДТП, сделать снимки и зафиксировать спутниковые координаты машин. Однако эта норма вступит в силу только 1 октября 2019 г., когда будет отлажена система фиксации ДТП с помощью вышеуказанного приложения.[4]

Таким образом, можно сделать вывод, что рынок обязательного автострахования России является проблемным сегментом рынка страхования в целом. Необходимо предпринимать меры со стороны государства, начиная с ужесточения контроля, и ряд действий, направленных на стабилизацию экономической ситуации относительно ОСАГО, такие как пристальный надзор за деятельностью страховщиков, контроль за соблюдением прав клиентов, а также, совершенствование ряда законов касающихся сектора ОСАГО.

Список литературы

1. Центральный Банк Российской Федерации [Электронный ресурс] – Режим доступа: <http://www.cbr.ru/>;
2. Министерство финансов Российской Федерации [Электронный ресурс] – Режим доступа: <https://www.minfin.ru/ru/>;
3. Информационное агентство «РосБизнесКонсалтинг» [Электронный ресурс] – Режим доступа: <https://www.rbc.ru/>;
4. Всероссийский союз страховщиков [Электронный ресурс]. – Режим доступа: <http://www.ins-union.ru/>.

УДК 368

ЭЛЕКТРОННЫЙ СТРАХОВОЙ ПОЛИС ОСАГО - СУЩНОСТЬ, ПРИЕМУЩЕСТВА, ПРОБЛЕМЫ ВНЕДРЕНИЯ

БЫЧКОВА ПОЛИНА АЛЕКСАНДРОВНА,
НЕПРОКИНА ЮЛИЯ НИКОЛАЕВНА

Студенты
Оренбургский филиал ФГБОУ ВО «РЭУ им.Г.В. Плеханова», Россия

Аннотация: Договор обязательного страхования владельцев транспортных средств (далее ОСАГО) - это вид обязательного страхования гражданской ответственности владельцев транспортных средств. ОСАГО является самым распространенным видом страхования заключаемым физическими лицами. В данной статье мы рассматриваем порядок заключения договора ОСАГО в электронном виде, проводим анализ сущности и проблем внедрения электронного страхового полиса, выделяем преимущества и недостатки онлайн-страхования.

Ключевые слова: страхование, электронный страховой полис, страховая компания, страхователи, ОСАГО.

E-THE INSURANCE POLICY - THE NATURE, BENEFITS, CHALLENGES OF IMPLEMENTATION

Polina Bychkova Alexandrovna,
Neprokina Yulia Nikolaevna

Abstract: The contract of compulsory insurance of vehicle owners (hereinafter CTP) is a type of compulsory insurance of civil liability of vehicle owners. CTP is the most common type of insurance concluded by natural persons. In this article, we consider the procedure for concluding a CTP agreement in electronic form, analyze the essence and problems of implementing an electronic insurance policy, highlight the advantages and disadvantages of online insurance.

Key words: insurance, electronic insurance policy, insurance company, insurers, CTP.

Российских граждан активно переводят на электронный документооборот и использование государственных информационных интернет-порталов. Дошла очередь и до автолюбителей - нововведение в виде электронного страхового полиса ОСАГО.

До 2015 страхователь должен был получить распечатанный бумажный полис, на специальном бланке. Возможности интернета позволили распространять полисы по онлайн продажам + доставки полиса. Это не было нарушением закона, что помогло вывести часть процесса в онлайн, так как, 22 июля 2014 был принят пакет поправок к Закону об ОСАГО (подп. "в" п. 4 ст. 1 Федерального закона от 23 июня 2016 г. № 214-ФЗ, п. 7.2 ст. 15 Федерального закона от 25 апреля 2002 г. № 40-ФЗ "Об обязательном страховании гражданской ответственности владельцев транспортных средств" (далее – закон об ОСАГО) в новой редакции, по которому вводится «электронный полис ОСАГО», что позволяет страхователям оформлять страховку через Интернет на всей территории РФ [1].

Временно до 1 октября 2014 г. действовал «тестовый период» — когда страхователь мог только «продлить» период действия полиса ОСАГО, т.е. оформить новый полис е-ОСАГО в той страховой компании, в которой был выдан предыдущий документ, с теми же данными. На сегодняшний момент никаких ограничений нет — оформить ОСАГО онлайн может любой водитель и такой возможностью воспользовались уже более 4 миллионов россиян! Это убедительно показывает преимущества электронного страхового полиса, перед обычным бумажным.

Если страховая компания предоставляет такую услугу, то можно сделать заказ, воспользовавшись её официальным сайтом. Сегодня уже показателем преимущества данного вида услуги является то, что Страховые Дома и Компании заказали партии электронных полисов или заявили о намерении сделать это. Рано или поздно все они начнут продавать страховки через Интернет. На сегодняшний момент все страховые компании обязаны предоставлять услуги покупки и продления полиса ОСАГО в электронном виде.

Отзывы автовладельцев, которые уже купили е-ОСАГО электронный полис самые разные! Но больше положительных. Сейчас уже организованы продажи медицинских страховок для визы или страховых полисов на квартиру — точно так же можно делать и с ОСАГО.

Закон предусматривает этапы перехода к онлайн-ОСАГО:

а) Создана единая база полисов АИС ОСАГО, доступ к которой имеют МВД, налоговая служба и другие госслужбы (было проведено тестирование базы, для проверки электронных полисов «на дороге» сотрудниками ГИБДД).

б) 1-й этап был апробирован на продажах ОСАГО через Интернет для тех водителей, которые «продлевают» полис

в) 2-й этап разрешение онлайн-продаж для всех желающих физлиц, тем страхователям, информация о которых есть в базе РСА (Российский Союз Автостраховщиков), т.е. не могут застраховаться онлайн водители-новички и те, кто давно не страховался.

г) 3-й этап- возможность оформления полисов е-ОСАГО через Интернет можно будет и для организаций всех форм собственности (юридических лиц).

К преимуществам можно отнести:

а) Борьба с мошенниками, выдающими фальшивые полисы.

б) Защита прав потребителя, от навязанных дополнительных платных услуг.

в) Максимальное упрощение процедуры оформления полиса, не выходя из дома.

г) Клиент выбирает сам Страховую компанию, регистрируется и вводит свои данные на официальном сайте данной организации. Где имеется услуга предварительного расчета стоимости полиса с учетом региональных коэффициентов и полученных из единой базы класса и коэффициента КБМ (бонус-малус) страхователя.

д) Затем производится автоматически проверка введенных данных с базой РСА (из прошлого года полиса).

е) Если проверка прошла успешно, и клиента устраивают все условия, оплату стоимости полиса можно произвести также онлайн: по банковским картам и через другие привычные для интернет-магазинов способами, включая (электронные кошельки).

ж) Готовый бланк страховки будет достаточно распечатать на принтере.

з) Для покупки полиса ОСАГО онлайн - необходимы только интернет, паспорт, банковская карта и СОР (свидетельство о регистрации транспортного средства).

Для исключения подделки полисов на компьютере, для этого сотрудникам полиции имеют доступ к единой базе электронных полисов ОСАГО, по которой они смогут «пробить» автомобиль. Это также увеличит среднее время проверки на дорогах.

Так как всё происходит онлайн, значит, есть возможность выбора из десятков страховых компаний, это расширит возможности и самих страховых компаний, даже там, где территориально в районах областей и краев, они не присутствуют. И как надежда на более приятный бонус, честного и быстрого предоставления более удешевленной услуги, без навязывания различных «дополнительных» страховок.

Приведем пример оформления электронного полиса ОСАГО: перейдя на сайт <https://nadoosago.ru/> было предложено несколько вариантов страховых компаний, выбираем первую попавшуюся - АЛЬФА-СТРАХОВАНИЕ. Заполнив все данные совершив оплату картой полис приходит на электронную почту. Номер полиса можно проверить по базе РСА. Данная процедура занимает около 10 минут, которая позволяет намного сэкономить время на получение полиса ОСАГО.

Теоретически после введения такой обязанности для всех страховых компаний количество электронных полисов должно увеличиться. Однако страховщики прогнозируют проблемы, которые возникнут после введения обязанности заключать договоры ОСАГО в электронном виде.

Рассмотрим это нововведение – как оно полезно для водителей, и как отразится на деятельности страховщиков.

Страховщики по новым правилам обязаны заключать электронные договоры ОСАГО на всей территории страны вне зависимости от того, есть ли у них филиалы в том регионе, где проживает клиент. В связи с этим нужно будет подумать о том, как надлежащим образом обеспечить урегулирование убытков в случае, когда, страхователь из Южно-Сахалинска заключает договор ОСАГО в электронном виде со страховщиком, например, из Санкт-Петербурга, не имеющим филиала на Дальнем Востоке.

Проблема в том, что Закон предусматривает ограничение — вы не можете оформить электронное ОСАГО в страховой компании, которая не присутствует в вашем регионе. Таким образом, депутаты решили, позаботится о том, чтобы страхователь имел возможность обратиться за возмещением по страховке без поездок в соседние области. Хотя, если детально разобраться, то проблема надуманна, так как, интернет не имеет границ и временных ограничений.

Введение продаж полисов на всей территории России (а именно это и подразумевает е-ОСАГО), само собой повлечет реформу института представительства страховых компаний, так как закон требует у страховщиков наличия представительства по урегулированию убытков в каждом субъекте РФ (п. 1 ст. 21 закона об ОСАГО). Некоторые страховые компании выполняют это требование путем заключения агентских соглашений о представительстве в регионах с крупными страховщиками, имеющими филиалы по всей стране. Однако, не всё так просто, согласно букве закона, в регионах страховщик обязан иметь свои офисы по урегулированию убытков [1].

Введение электронных полисов призвано упростить процедуру их получения, освободив страхователей от необходимости представлять страховщику паспорт или свидетельство о регистрации организации (если страховщик – юридическое лицо), документ о регистрации транспортного средства, водительское удостоверение и диагностическую карту или копии этих документов. Предполагая, что содержащиеся в перечисленных документах сведения страховщики получают через общую базу-путем обмена информацией в электронной форме с соответствующими органами и организациями (п. 4 ст. 15 закона об ОСАГО) [1].

Законодательством предусматривается, что министерства и ведомства России обязаны по запросу РСА представлять информацию для включения в единую автоматизированную систему для обязательного страхования гражданской ответственности владельцев транспортных средств, известную как АИС ОСАГО или АИС РСА (п. 2 постановления Правительства РФ от 14 сентября 2005 г. № 567 [2]).

Но на практике такой обмен данными до сих пор не организован надлежащим образом, хотя РСА неоднократно направлял в ведомства заявки на доступ к их сервисам. И вот такое отсутствие взаимосвязи приводит к тому, что страховщики не всегда могут гарантировать достоверность данных, указанных страхователями в заявлениях о заключении договора ОСАГО в электронном виде.

В итоге проблема эта возникает у самих страхователей, в частности при определении коэффициента бонус-малус (скидки за безаварийное вождение) В настоящее время расхождение этих коэффициентов является основанием для отказа заключения договора ОСАГО в электронном виде (абз. 4 п. 7.2 ст. 15 закона об ОСАГО). А требование о необходимости проверки соответствия представленных страхователем сведений содержащейся в АИС РСА информации будет сохранено (п. 10.1 ст. 15 закона об ОСАГО) [1].

Есть и такое правило: договор ОСАГО в электронном виде в случае, когда отсутствуют данные о страхователе или транспортном средстве в АИС РСА (абз. 5 п. 1.11 Правил обязательного страхования

гражданской ответственности владельцев транспортных средств) не может заключаться. Это распространяется на оформление е-ОСАГО на новые машины, а также водителям, только что получившие водительские права. И только через год можно оформить электронные [3].

В данный момент возможно исключение случаев невозможности заключения договоров ОСАГО в электронном виде в связи со сбоями в работе сайтов страховщиков, потому что и страховщики и РСА должны информировать посетителей сайта о технических проблемах и указывать точное время восстановления работы сайта.

Конечно, нужна серьезная доработка информационных баз и ее проведение обойдется каждой компании в десятки миллионов долларов, и, скорее всего, некоторые страховщики просто откажутся от деятельности по ОСАГО.

РСА планирует включить е-ОСАГО в систему "Единый агент РСА". "Если оформление е-полиса по техническим причинам будет затруднено, страхователю предложат заключить договор по системе агента на сайте другой компании [4].

На рисунке 1 представлена динамика оформления е-ОСАГО до и после введения обязательного е-ОСАГО с октября 2016 года по июль 2017 год. Оформить ОСАГО онлайн может любой водитель и такой возможностью по статистике на 17 июля 2017 года воспользовалось уже более 3 миллионов россиян.



Рис. 1. Динамика оформления е-ОСАГО с октября 2016 года по июль 2017 год

Также согласно данным Российского союза автостраховщиков, автовладельцы РФ на конец 2017 го да оформили уже около 5,4 миллиона электронных полисов обязательного страхования гражданской ответственности владельцев транспортных средств [5].

Средняя стоимость ОСАГО в 2017 г. показала падение впервые с 2004 г., а средняя выплата выросла на 10% и составила 75 тыс. 763 руб., а средняя премия показала падение на 4% — до 5 тыс. 819 руб. Средняя выплата в январе-декабре 2016 г. составила 69 тыс. 16 руб., средняя премия — 6 тыс. 32 руб. [6].

Эти данные свидетельствуют о дисбалансе в системе ОСАГО — средняя выплата продолжает расти, а средняя стоимость договора ОСАГО и объем собранных премий страховщиками в прошлом году впервые ушли в минус. Так, в 2014 г. рост средней премии в ОСАГО составил 12%, в 2015 г. — 57%, в 2016 г. — 9%. Значительный рост средней премии в 2015 г. был обусловлен повышением тарифов в ОСАГО [6].

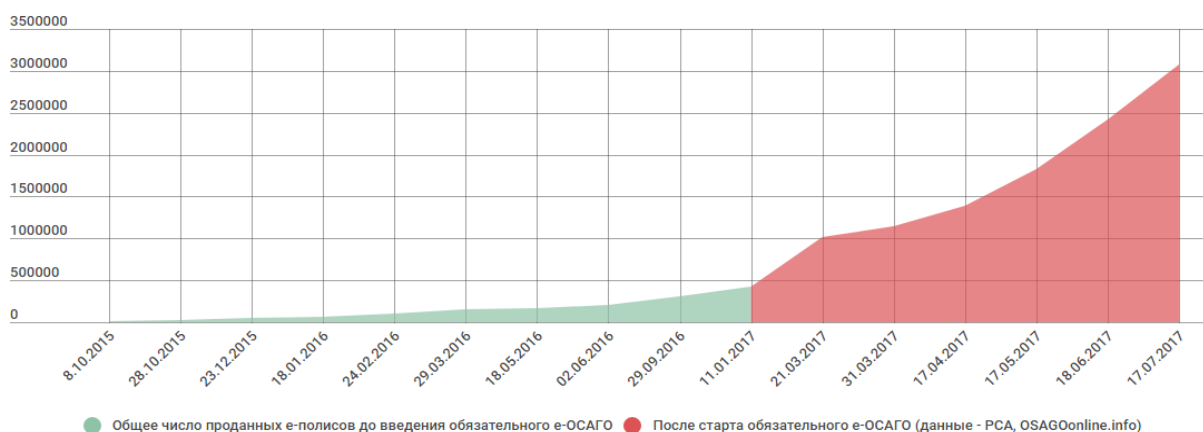
Объем сборов страховщиков ОСАГО в 2017 составил 228 млрд. 125 млн. руб., снизившись на 3% к 2016 г., когда этот показатель достиг 235 млрд 579 млн. руб. При этом сумма выплат по страховым случаям выросла на 9% и составила 181 млрд. 3 млн. руб. [7].

Перспективы развития е-ОСАГО.

Выполнение всех требований принесет существенные расходы, поэтому страховщики неохотно внедряют данное новшество.

Оформлением полиса страховая услуга не оканчивается, и для клиентов более важен процесс получения страхового возмещения и возможность осуществления страховых выплат на основании электронных документов без представления их оригиналов. Есть перевести в электронный вид практически весь процесс взаимодействия между страхователем и страховщиком и реализовать по схеме: получение электронного полиса – направление электронного бланка извещения о ДТП – внесение в информационную систему результатов экспертной оценки – автоматическая выплата возмещения. Естественно, все это должно быть достоверной информацией, вносимой в системы данных.

В теории оформление электронного полиса ОСАГО должно занимать не более 10-15 минут и не вызывать вопросов у автовладельца [8].

Будущее электронного ОСАГО.

Функция защиты государственных бланков лежит на высокотехнологичных и куда более надежных электронных файерволах более надежно оберегает от подделок.

Более приемлемые условия, когда не будет возможности получать дополнительные доходы от страховых взносов клиентов, которым не нужны очень многие услуги, которые в прямом смысле навешивают страховые компании, живущие за счет процентов от финансовых операций с капиталом от взносов своих клиентов.

Так или иначе, в настоящее время российский страховой рынок находится в процессе перехода на качественно новый этап своего развития. Проведенный в рамках данного исследования анализ внедрения электронного полиса ОСАГО показал, что преимуществами являются возможность удаленного получения документа в любое время, в любом месте, без необходимости поездки в офис; такой полис невозможно потерять или испортить; получение «чистого» полиса без скрытого подтекста и дополнительных опций; большая защита от мошенничества; возможность выбрать любую страховую компанию, что особенно актуально для водителей из регионов, где выбор страховщиков не так велик. Также подведем итоги по недостаткам и видим, что на данный момент электронный полис доступен для тех водителей, которые уже имеются в базе РСА. Новичкам свой первый ОСАГО придется получать в бумажном варианте; при допущении ошибки во время внесения сведений в форму полиса он будет признан недействительным, а потраченные на его приобретение средства не возвращаются; больше времени приходится тратить на общение с инспекторами ГИБДД, так как, опять же, из-за неполадок в работе, отсутствия хорошего сигнала и иных причин проверка полиса становится более длительной; технические проблемы со многими интернет-сервисами по оформлению полисов.

Несмотря на все вышеперечисленные проблемы внедрения электронного страхования, направления его развития соответствуют мировым тенденциям. Совершенствование онлайн-рынка страховых услуг предполагает разработку мер по развитию и совершенствованию законодательной базы в области страхования, и в частности-создание правовых основ полноценного интернет-страхования, детальная законодательная регламентация порядка его осуществления, а также обеспечение правовыми средствами информационной безопасности страховщиков и страхователей в сети интернет.

Список литературы

1. Федеральный закон от 25.04.2002 N 40-ФЗ (ред. от 26.07.2017) "Об обязательном страховании гражданской ответственности владельцев транспортных средств" (с изм. и доп., вступ. в силу с 25.09.2017);
2. Постановление Правительства РФ от 14.09.2005 N 567 (ред. от 25.05.2017) "Об обмене информацией при осуществлении обязательного страхования гражданской ответственности владельцев транспортных средств";
3. Положение Банка России от 19 сентября 2014 г. N 431-П "О правилах обязательного страхования гражданской ответственности владельцев транспортных средств" (с изменениями и дополнениями);
4. Информационный ресурс "Знай страхование" - <http://www.znay.ru> (дата обращения 11.03.18);

5. Единая справочная ИД «Коммерсантъ» - <https://www.kommersant.ru> (дата обращения 11.03.18);
6. Информационный портал - <http://konkir.ru> (дата обращения 10.04.18);
7. Информационный портал «Агентство страховых новостей» - <http://www.asn-news.ru> (дата обращения 11.03.18);
8. Информационный правовой портал- <http://www.garant.ru> (дата обращения 10.03.18).

**МИРОВАЯ ЭКОНОМИКА И
МЕЖДУНАРОДНЫЕ
ОТНОШЕНИЯ**

УДК 33

БАРЬЕРЫ, ПРЕПЯТСТВУЮЩИЕ РАЗВИТИЮ ВЭД РЕГИОНА

ФЕДОРЕНКО РОМАН ВЛАДИМИРОВИЧ

к.э.н., доцент

**ФРОЛОВА КРИСТИНА АЛЕКСЕЕВНА,
МУХАМАДИЕВА ЛИЛИЯ НАИЛЬЕВНА**

Студенты

ФГБОУ ВО «Самарский государственный экономический университет»

Аннотация. В условиях рыночной экономики внешнеэкономическая деятельность является необходимым элементом хозяйственной деятельности предприятий, регионов и страны в целом. В статье выявлены проблемы, препятствующие развитию внешнеэкономической деятельности региона; определены барьеры, препятствующие выходу предприятий на мировой рынок; предложены основные направления совершенствования внешнеэкономической деятельности.

Ключевые слова: внешнеэкономическая деятельность, регион, государство, проблемы, перспективы, экономика, стратегия, развитие.

BARRIERS TO THE DEVELOPMENT OF FOREIGN ECONOMIC ACTIVITY OF THE REGION

**Fedorenko Roman Vladimirovich,
Frolova Kristina Alekseevna,
Mukhamadieva Liliya Nailevna**

Annotation. In a market economy, foreign economic activity is an indispensable element of economic activity of enterprises, regions and the country as a whole. The article reveals the problems that hamper the development of the region's foreign economic activity; barriers that prevent enterprises from entering the world market; the basic directions of perfection of foreign trade activities are offered.

Key words: foreign economic activity, region, state, problems, prospects, economy, strategy, development.

Внешнеэкономическая деятельность (ВЭД) является неотъемлемой частью хозяйственной деятельности региона и страны в целом. Российская Федерация представляет собой совокупность регионов, отличных друг от друга и уровнем экономического развития, и природно-климатическими условиями, и отраслевой специализацией. Несмотря на различия в экономической структуре, регионы тесно взаимосвязаны между собой, создавая в совокупности единое экономическое пространство.

В настоящее время проблема развития ВЭД в нашей стране особенно актуальна. Основными задачами, требующими решения, выступают следующие: повышение конкурентоспособности российских товаров на мировом рынке, развитие экспортного потенциала страны, привлечение иностранных инвестиций, обеспечение экономической безопасности страны. Для решения этих и других проблем необходима реорганизация внешнеэкономической деятельности, начиная с регионального уровня и рассматривая каждый регион и влияющие на него факторы в отдельности.

Внешнеэкономические связи являются доминирующим условием устойчивого экономического раз-

вития региона. Они повышают занятость населения, обеспечивают движение капиталов, товаров и услуг между внутренним и мировым рынками. При оценке эффективности используется системный подход, позволяющий осуществить комплексный анализ на основе выбранного критерия эффективности. В настоящее время эффективность внешнеэкономической деятельности отслеживает только динамика экспорта и импорта. Показатели, позволяющие оценить работу государственных органов в сфере внешнеэкономической деятельности, отсутствуют.

Краснодарский край является одним из наиболее развитых регионов России, в том числе и в сфере внешнеэкономической деятельности. Регион входит в число регионов-лидеров по уровню инвестиционной активности. Значительные объемы иностранных инвестиций вложены в Сочинский завод «Пепси-Кола», ООО «Каргил-Юг», ООО «Файт-Кубань», ООО «Альфатэк», ЗАО «Тетра Пак Кубань», ЗАО «Неopak Кубань», ЗАО «Экспорт Лес» и др. Основными партнерами по внешней торговле являются государства-члены СНГ (Белоруссия, Казахстан) и государства – члены ЕС.

Основными экспортируемыми товарами Краснодарского края являются металлы, минеральные продукты, сельскохозяйственное сырье и продовольственные товары. В число основных импортируемых товаров входят удобрения и химические средства защиты растений, машины, оборудование, транспортные средства, а также лекарства и цитрусовые.

В 2014 году внешнеторговый оборот, совершенный участниками ВЭД Краснодарского края, превысил 15 млрд долл. США, что на 13,1% больше, чем в 2013 году. Доля Краснодарского края в товарообороте Южного федерального округа составила 50,3% [3].

Участниками внешнеэкономической деятельности края в 2014 году осуществлено экспортных операций на сумму около 10,1 млрд долл. и импортных операций на сумму 5 млрд долл. США.

Основным торговым партнером Краснодарского края была Турция (48%). Также крупнейшими торговыми партнерами по поставкам различных товаров в 2014 году были Китай (машиностроительная продукция, пластмассы и изделия из них, металлоизделия, текстиль, мебель, игрушки), Германия (техника и оборудование, средства наземного транспорта, химическая продукция, бумага и картон), Украина (плавсредства, металлы и изделия из них, различное оборудование, продукты питания, бумага), Египет (фрукты, овощи, оборудование), Израиль (овощи, фрукты, химическая продукция).

Введение санкций негативно отразилось на внешнеэкономической деятельности региона. За I полугодие 2015 года экспорт из Краснодарского края упал на 36%, а импорт сократился на 27%. Внешнеторговый оборот Кубани по итогам I полугодия 2015г. снизился на 33% по сравнению с аналогичным периодом прошлого года и составил \$5,1 млрд.

За период с февраля 2016 года по февраль 2017 года экспорт из Краснодарского края составил \$6,34 млрд., а импорт - \$4,04 млрд. Товарооборот за данный период составил \$10,4 млрд. В структуре товарооборота Турция также занимает одно из лидирующих положений, однако товарооборот с этой страной значительно снизился после введения санкций и на 2017 год составил только 10,3%.

Крупнейшими торговыми партнерами в экспорте Краснодарского края по итогам 9 месяцев 2017 года являются (по убыванию стоимости): Италия (20,3 %), Турция (10,3 %), Республика Корея (7,8 %), Израиль (6,6 %), Мальта (6,6 %), Египет (5,6 %), Украина (2,3 %), Болгария (2,0 %).

Товарная структура экспорта в основном представлена (в порядке убывания стоимости): минеральными продуктами (65,9 %), продовольственными товарами и сырьем для их производства (20,9 %), металлами и изделиями из них (7,6 %), химической продукцией (3,2 %) [3].

Товарная структура импорта Краснодарского края в основном представлена (по убыванию стоимостных объемов) продовольственными товарами - 64,0 %, машиностроительной продукцией - 12,1 %, химической продукцией - 6,5 %, металлами и изделиями из них - 6,3 %, товарами, относимыми к категории «прочие» - 4,5 %, древесиной и изделиями из нее - 3,1 %, текстильными изделиями и обувью - 2,6 %).

Некоторым предприятиям, желающим стать субъектами ВЭД, не удается это сделать из-за наличия барьеров, препятствующих выходу на мировой рынок. К таким барьерам относятся [1]:

- тарифные барьеры, включающие таможенные пошлины, пошлины на ввозимое количество товара и пошлины со стоимости товара;

- нетарифные барьеры, в числе которых нормы и стандарты, импортные квоты, максимальные/минимальные цены;
- барьеры со стороны предприятия – проблемы с доступом к необходимой информации или барьеры со стороны управленческого звена;
- барьеры со стороны рынка, например, административные помехи, фактическое положение спроса.

Для устранения данных барьеров необходимо формирование базы данных о состоянии мирового рынка, разработка региональных программ стимулирования экспорта продукции на основе конкурентных преимуществ региона, развитие транспортно-логистической системы в регионах, снижение налоговых ставок для начинающих работу на мировом рынке предприятий, создание системы страхования экспортных кредитов в целях обеспечения комплексной страховой защиты экспортеров от политических и коммерческих рисков.

Внутренний межсубъектный обмен товарами и услугами не способен обеспечить оптимальных экономических показателей, поэтому ограничения во внешней торговле приводят к поиску альтернативных решений во внешнеэкономической деятельности

В 2014 году были введены санкции в отношении России. Инициатором введения санкций с целью международной изоляции России стало руководство США, под давлением которого, рискуя понести экономический ущерб, к санкциям присоединились страны Евросоюза.

В разных субъектах России, начиная с 2014 г. происходит импортозамещение многих товаров, ввоз которых запрещен из-за санкций в т. ч. инициировано производство новых товаров, которые ранее в России и не производились.

Из положительных последствий главенствующей является то, что санкции против России стали мощным стимулом для развития российской экономики, прежде всего аграрного сектора, главенствующим из которых является сельское хозяйство. Так, несмотря на антироссийские санкции, некоторые регионы России, такие как Краснодарский край, Ставропольский край, Кабардино-Балкарская Республика и другие регионы России не только провели и проводят массовый процесс (до 90 %) импортозамещения, но даже 28 марта 2017 года в г. Тихорецке состоялась демонстрация представителей сельскохозяйственных предприятий Краснодарского края за продление продовольственных санкций [2].

По нашему мнению, антироссийские санкции не только не достигли своей цели, но и наносят огромный экономический вред тем странам, которые их ввели.

Анализ современного состояния ВЭД в России позволяет выделить такие основные проблемы, как:

- отсутствие в большинстве регионов современной структуры управления внешнеэкономическими связями;
- отсутствие в большинстве регионов эффективной государственной стратегии развития ВЭД;
- российские предприятия испытывают сложности в связи с отсутствием оперативной информации о конъюнктуре рынка и изменениях в законодательно-нормативной базе в сфере ВЭД различных стран.

В качестве мер по решению вышеизложенных проблем можно назвать обеспечение предприятий, осуществляющих ВЭД, необходимой и своевременной информацией о рынках, инвестиционных проектах, партнерах, поставщиках и их надежности, а также консультирование предприятий в вопросах законодательства зарубежных стран.

Список литературы

1. Глечян Г.А. Влияние политических и экономических санкций на внешнеэкономическую деятельность Российской Федерации // Право: история, теория, практика: материалы V Международной научной конференции. – СПб.: Свое издательство, 2017.
2. Якунин О.В. Перспективы развития внешнеэкономической деятельности России в условиях международной изоляции и экономических санкций // Журнал научных публикаций «Дискуссия». - 2015.
3. Официальный сайт Федеральной службы государственной статистики: <http://www.gks.ru/>

УДК 330

ИССЛЕДОВАНИЕ ПРИВЛЕКАТЕЛЬНОСТИ РОССИИ ДЛЯ ИНОСТРАННЫХ ИНВЕСТОРОВ

ЛАПТЕВ РОМАН АЛЕКСЕЕВИЧКандидат исторических наук, доцент
ФГБОУ ВО «Юго-Западный государственный университет»

Аннотация: В статье рассматривается современное состояние инвестиционного развития России, проанализированы основные направления инвестиционной деятельности организаций, исследованы факторы, ограничивающие инвестиционную деятельность.

Ключевые слова: инвестиции, иностранные инвестиции, финансовые ресурсы, кредит.

THE RESEARCH ATTRACTIVENESS OF RUSSIA FOR FOREIGN INVESTORS

Laptev Roman A.

Annotation: The current state of investment development in Russia are considered in the article, the main directions of investment activity of organizations are analyzed, the factors limiting investment activity are investigated.

Keywords: investments, foreign investments, financial resources, credit.

В собственности физических лиц по некоторым оценкам находится более 3 трлн. рублей. Именно стремлением превратить эти средства в инвестиции обоснована эмиссия Минфином России облигаций федерального займа (ОФЗ-н) для физических лиц объемом 15 млрд. рублей. Однако, несмотря на то, что интерес к данному виду финансовых инструментов, был выше обычного, все же доверие к подобного рода механизмам в условиях нестабильности недостаточно. В связи с этим, рассчитывать на аккумуляцию значительных средств физических лиц не приходится [1]. Следует также отметить недостаточную доступность финансовых ресурсов, в первую очередь — долгосрочных инвестиционных кредитов, что систематически отмечается в качестве одного из основных недостатков российской экономической системы, оказывающего сдерживающее влияние на развитие всех отраслей экономики.

Средняя процентная ставка по кредитам на конец 2011 г. составляла 9,6%, что в целом соответствует среднему уровню за период 2005–2007 гг. (в 2008–2009 гг. произошел рост ставок вследствие влияния мирового финансово-экономического кризиса). С 2014 г. наблюдается резкий рост, а затем постепенное снижение учетной ставки [2]. В то же время, в странах ЕС, США ставки по долгосрочным инвестиционным кредитам значительно ниже.

Существенным фактором является и то, что средняя величина процентных ставок в российских банках, зачастую, превышает среднюю рентабельность активов промышленных предприятий.

При этом, в ходе отраслевого анализа обнаруживается сложная ситуация: из всех отраслей промышленности России, не считая добычи полезных ископаемых, по состоянию на 2013 г. только металлургическое, химическое и целлюлозно-бумажное производство имели рентабельность продаж выше 9,5% (т.е. средней ставки по кредитам), а рентабельность активов выше этого уровня только в химической промышленности. Из этого следует, что реальная доступность заемных средств для российских предприятий на протяжении последних лет была ограничена и остается таковой, в связи с чем проведение модернизации без прямой государственной поддержки невозможно.

В этой связи возникает необходимость привлечения иностранных инвестиций в экономику России. В таблице 1 приведены данные об объемах инвестиций в основной капитал организаций с иностранным участием (здесь большое значение имеет масштаб деятельности компании, особенно ТНК [3]). За период 2010–2014 гг. объем инвестиций увеличился в целом на 60%, в сфере производства пищевых продуктов – на 58%, а в сельском хозяйстве – более чем в 2 раза, что связано со стимулированием развития АПК [4].

Таблица 1

Инвестиции в основной капитал организаций с участием иностранного капитала по видам экономической деятельности (млн. руб.)

Наименование	2010	2011	2012	2013	2014
Инвестиции в основной капитал организаций с участием иностранного капитала - всего	1159310	1602164	1675072	1841917	1849848
в том числе по видам экономической деятельности:					
сельское хозяйство, охота и лесное хозяйство	14558	32320	37952	34656	30094
рыболовство, рыбоводство	138	600	1259	94	299
добыча полезных ископаемых	294807	354309	421383	420531	354253
обрабатывающие производства	380642	502694	560477	593641	552091
производство пищевых продуктов	48780	58304	61975	71617	77057
производство машин и оборудования	17003	20483	25354	26655	29654
производство электрооборудования, электронного и оптического оборудования	4947	6405	10465	13550	9372
производство трансп. средств и оборудования	45372	51777	60761	91391	80819
производство автомобилей, прицепов и полуприцепов	38478	45927	46654	71066	67235
производство судов, летательных и космических аппаратов и прочих транспортных средств	6894	5850	14107	20325	13584
производство и распределение электроэнергии, газа и воды	94946	126532	126391	161327	162965
строительство	90439	57832	62447	48962	77087

В сфере добычи полезных ископаемых объем инвестиций в основной капитал увеличился на 20%, однако в абсолютном выражении прирост составил 59446 млн. руб. (в сфере производства продуктов питания – 28277 млн. руб.). В настоящее время объем инвестиций в производство продуктов питания и сельское хозяйство еще увеличился в связи с запретом ввоза на территорию России отдельных видов продуктов питания (продуктовое эмбарго).

В 2015 г. наибольший объем инвестиций был направлен на замену изношенной техники и оборудования (72%), 55% организаций инвестировало в целях автоматизации и механизации существующих производственных процессов, а 43% - внедрение новых производственных технологий (табл. 2).

Таблица 2

Распределение организаций по оценке целей инвестирования в основной капитал (в %)

Цели инвестирования в основной капитал	2000	2010	2011	2012	2013	2014	2015
Увеличение производственных мощностей с неизменной номенклатурой продукции	42	32	32	30	26	27	28
Увеличение производственных мощностей с расширенной номенклатурой продукции	34	29	30	35	34	33	36
Автоматизация и механизация существующего производственного процесса	51	46	47	50	48	50	55
Внедрение новых производственных технологий	41	32	39	38	39	38	43
Снижение себестоимости продукции	42	38	43	42	41	37	48
Экономия энергоресурсов	39	38	42	42	42	41	49
Замена изношенной техники и оборудования	56	67	69	70	69	69	72
Создание новых рабочих мест	30	18	21	22	22	23	25
Охрана окружающей среды	48	37	40	41	38	38	49

Таблица 3

Распределение организаций по оценке факторов, ограничивающих инвестиционную деятельность (в %)

Факторы, ограничивающие инвестиционную деятельность	2000	2010	2011	2012	2013	2014	2015
Недостаточный спрос на продукцию	10	19	19	19	21	23	28
Недостаток собственных финансовых средств	41	67	60	64	59	60	61
Высокий процент коммерческого кредита	47	31	25	25	27	29	56
Сложный механизм получения кредитов для реализации инвестиционных проектов	39	15	14	13	14	16	42
Инвестиционные риски	35	23	27	27	27	30	60
Неудовлетворительное состояние технической базы	18	5	6	7	8	7	18
Низкая прибыльность инвестиций в основной капитал	8	11	11	10	13	13	22
Неопределенность экономической ситуации в стране	49	32	31	26	26	34	66
Несовершенная нормативно - правовая база, регулирующая инвестиционные процессы	36	10	10	11	9	11	27

Инвестированием для увеличения производственных мощностей с неизменной номенклатурой занималось 28% организаций, а увеличением производственных мощностей с расширенной номенклатурой – 36%.

Среди наиболее значимых факторов, ограничивающих инвестиционную деятельность, представители организаций отметили следующие (таблица 3):

- Неопределенность экономической ситуации в стране (66%);
- Недостаток собственных финансовых средств (61%);
- Инвестиционные риски (60%);
- Высокий процент коммерческого кредита (56%).

Таким образом, сохраняется много факторов, ограничивающих инвестиционную активность в России. Причем инвестиционные риски, по мнению респондентов, выросли как ограничивающий фактор за 2015 год в 2 раза, также, как и неопределенность экономической ситуации в стране. В целом, после введения антироссийских санкций и девальвации российского рубля все факторы как ограничивающие инвестиционную активность выросли.

Список литературы

1. Коварда В.В. Исследование уровня жизни населения основных возрастных групп в России// Экономика качества. - 2015. - № 9. - С. 21-26.
2. Старых С.А., Митина С.П., Годованюк Д.В. Объем прямых иностранных инвестиций в мировом масштабе за 2014 год// сборник статей VIII Международной конференции «Актуальные проблемы развития социально-экономических систем: теория и практика». - 2015. - С. 105-107.
3. Лаптев Р.А. Исследование роли транснациональных компаний в международных отношениях/ Сборник научных статей «Мировая экономика и социум: современные тенденции и перспективы развития». - 2016. - с. 139-141.
4. Коварда В.В. Региональный агропромышленный комплекс: структура, ресурсное обеспечение и пути перехода к долгосрочному устойчивому развитию// Региональная экономика: теория и практика. - 2012. - № 29. - С. 59-64.

УДК 330

УЙГУРСКИЙ ФАКТОР – КЛЮЧ АРМЯНО-КИТАЙСКИХ ОТНОШЕНИЙ

ХАЧАТРЯН АЛЕКСАНДР ГЕГАМОВИЧМагистрант кафедры истории и международных отношений
Международный научно-образовательный центр при НАН РА

Аннотация: Статья содержит анализ армяно-китайских отношений, с точки зрения уйгурского вопроса. Помимо возможного экономического сотрудничества между Китаем и Арменией, в статье также рассматриваются политические факторы и интересы Китая в южно-кавказском регионе.

Ключевые слова: Армения, Китай, Уйгурский вопрос, современный Китай, экономическое и политическое сотрудничество, южно-кавказский регион, армяно-китайские отношения.

THE UYGHUR FACTOR – KEY OF ARMENIAN-CHINESE RELATIONS

Khachatryan Aleksandr Geghamovich

Abstract: This article contains analyses of Armenian-Chinese relations from the point of Uighur issue. Besides possible economic cooperation between Armenia and China, the article also includes statements concerning China's political factors and interests in South-Caucasus region.

Key words: Armenia, China, Uyghur issue, modern China, economic and political cooperation, South-Caucasus region, Armenian-Chinese relations.

В настоящее время Китай является экономическим гигантом не только в Азии, но и во всем мире. Начальным пунктом развития современного Китая считают тот период, когда у власти был Мао Цзэдун, но если изучить факты с экономической и политической точки зрения, то можно прийти к выводу, что отцом “китайского модели” развития является Дэн Сяопин. С этого момента Китай начал развиваться, и, основной, как внутривнутриполитической, так и внешнеполитической задачей стало интенсивное экономическое развитие. Нужно отметить, что на начальном этапе международные компании инвестировали в Китай из-за дешевой рабочей силы [1, С. 33-38], но на сегодняшний день ситуация кардинально изменилась, поскольку Китай грамотно воспользовался присутствием у себя этих компаний. Речь идет о технологическом развитии, и если раньше Китай занимался только обеспечением ресурса производства, имея работоспособный человеческий капитал, то сегодня КНР стоит за многими собственными технологическими открытиями, занимается экспортом этих технологий, имеет собственные высококачественные товары и услуги, которые не уступают Западу и остальному миру. На современном этапе Китай поменял свои внешнеполитические интересы, добавляя к основным имеющимся, политические и военные сферы в разных точках мира. Несмотря на быстрые темпы экономического роста, в стране “Красного Дракона” присутствует ряд социально-экономических и этнических проблем.

Китайское «экономическое чудо» затрагивает не все слои населения страны, поэтому до сих пор его называют страной контрастов. В основном производственная часть Китая находится на юге (крупные города и некоторые провинции, как Чжэнсян, Цзянсу и т.д.), что и определяет уровень жизни людей в этих местах. Несмотря на быстрые темпы экономического развития, в Китае по-прежнему есть регионы, в которых люди находятся в положении крайней нищеты. На 19-ом съезде ЦК КПК, в своём докладе, Си Цзиньпин заявил, что Китай будет стремиться к значительному прогрессу в деле адресного ис-

коренения нищеты. Но кроме вопроса неравного экономического развития регионов страны, Китай огромное внимание уделяет этническим спорам, в частности, китайско-уйгурскому конфликту. Правительство Китая проводит независимую и мирную внешнюю политику, главной целью которой является создание сильного и могущественного единого Китая, защита независимости и суверенитета страны, создание благоприятной среды для экономического развития и открытости внешнему миру. Как известно, самой большой по территории провинцией является провинция Синь Цзиан, где совместно проживают тюркские уйгуры и китайцы. Китай ведет сдержанную политику в отношении уйгуров, но заинтересованность других государств вмешиваться в данный конфликт, усложняет внутривнутриполитическую ситуацию не только Китая, но и других государств региона. Еще в 1933 году на этой территории создавалась Исламская Восточно-Туркестанская республика, затем до 1949 года просуществовала просоветская Восточно-Туркестанская республика, активную помощь которой оказывал Советский Союз. Лишь после того, как к власти в Китае в 1949 году пришли коммунисты во главе с Мао Цзэдуном, Пекин, благодаря поддержке Москвы, полностью восстановил утраченные позиции в Синьцзяне, а с 1955 года данный регион приобрел статус Синьцзян-Уйгурского автономного района КНР.

Уйгуры стали символом пантюркизма, так как считается, что именно на территории Восточного Туркестана зародился тюркский этнос[2]. Связи с этим, единственное государство, которое в открытую поддерживает уйгуров это Турция. Однако Пекин сегодня предпринимает шаги по противодействию разжиганию пантюркистских настроений и оказывает серьезное давление на Стамбул (например, в виде переноса Всемирного Уйгурского Конгресса из Турции в Германию, ограничения религиозных обрядов в период священного месяца Рамадан, объявления о борьбе с терроризмом, экстремизмом и сепаратизмом в Синьцзян-Уйгурском автономном районе (СУАР) КНР, жесткого контроля границы, временного запрета выезда из этого района). Турция, напротив, поддерживает также уйгурские организации, которые представляют конфликт уйгуров, как борьбу за реализацию права на национальное самоопределение. Можно также отметить события в Урумчи, которые премьер-министр Турции Реджеп Тайип Эрдоган назвал «геноцидом» уйгуров (стоит отметить ответную "угрозу" Китая признать геноцид армян), а в 2013 году, уйгурские экстремисты напали на мирных жителей, в ходе чего погибло 27 человек. Турция также предоставляет турецкие паспорта уйгурам для выезда из страны, оказывает помощь в переселении и предоставлении убежища в Турции, что и вызвало ухудшение турецко-китайских отношений[3]. Новая экономическая политика Си Цзинь Пина "Один пояс, Один путь", который должен связывать Китай через страны Центральной Азии с Ближним Востоком и Европой, открыла новый диалог в отношениях Китая и Турции. Очевидно, что исходя из своей экономической мощи, и распространения своих товаров и услуг во всем мире, Китай должен быть заинтересован в обеспечении и сохранении безопасности в мире.

Говоря о современных целях Китая, нужно отметить распространение и увеличение его влияния на страны Центральной Азии, Ближнего Востока, Европы и Африки[4, С. 118-123.]. В отличие от других постоянных членов Совета Безопасности ООН, Китай открыто "не участвует" в политических вопросах, и делает акцент, в первую очередь, на экономическое сотрудничество со всеми странами в разных регионах. В 2017 году Пекин сохранил статус одного из главных мировых инвесторов. По итогам 2016 года объем китайских прямых иностранных инвестиций в нефинансовый сектор мировой экономики составил более 120 млрд. долларов. Объем инвестиций в строительные проекты составил более 100 млрд. долларов. Число китайских рабочих на зарубежных стройках в 2016 г. достигло почти 1 млн. человек[5]. Не стал исключением и Южный Кавказ, который является важным экономическим и транзитным путем для реализации китайских товаров. Так, например, Армения, независимость которой Китай признал в 27 декабря 1991 года, а 6 апреля 1992 года установил дипломатические отношения[6], подписала кредитное соглашение с Азиатским банком развития для строительства транспортного коридора "Север - Юг". А на участке дороги Талин-Ланджик строительные работы осуществляет китайская компания «Синогидро Корпорейшн». Важно отметить активное сотрудничество Китая с Арменией не только в торгово-экономическом направлении, но и военной, социальной, культурной сферах. Так, 14 июля 2011 года заместитель министра иностранных дел Армении Сергей Манасерян и посол Китая в Армении Тиан Чанчун обменялись письмами о предоставлении Армении в рамках межправительствен-

ного сотрудничества городских автобусов на сумму 55 млн. юаней (\$8,4 млн.)[7]. В результате межправительственного сотрудничества Армении и Китая в Ереван было импортировано 249 автобусов марки "Higer-Bus", эксплуатация которых началась с 24 марта 2012 года. В начале 2017 года стало известно, что в декабре 2016 года с Чрезвычайным и Полномочным послом Китая в Армении Тианом Эрлуном было достигнуто соглашение о предоставлении 200 машин "Скорой помощи" в Армению. В сообщении говорилось: «Китай предоставит Армении 200 машин "Скорой помощи" на сумму в 4,8 млрд. драмов (9,8 млн. долларов). Первая партия карет "Скорой помощи" будет доставлена в Армению в текущем году. Это одна из самых долгожданных инвестиций в сфере здравоохранения»[8].

Армения, которая была частью "Великого Шелкового пути", также заинтересована в сближении с экономическим гигантом. Китай в последнее время активизировался в Армении не столько с целью развития экономических отношений, поскольку армянский и даже весь южно-кавказский рынок слишком мал и не перспективен для Китая[9], но для ведения сильной политики в отношении Турции, с которой до сих пор не поддерживает отношения Армения (граница была закрыта Турцией с 1993 года по сей день). Сотрудничество и сближение Китая с Арменией может стать козырем в руках Китая во время переговоров с Турцией или для достижения определенных целей в данном регионе. Усиление позиций Китая в южно-кавказском регионе будет выгодным для Армении, Грузии и Ирана. Армения может поддержать китайские власти в китайско-уйгурском вопросе, получая аналогичный ответ со стороны Китая. Вопрос не только касается признания Геноцида армян, но и урегулирования Карабахского конфликта. Стоит отметить, что из всех членов Совета Безопасности ООН (Англия, Франция, Китай, РФ, США) только Российская Федерация и Китай продают оружие конфликтующим сторонам - Армении и Азербайджану. Армения, оказав поддержку Китаю в регионе, может посредством КНР, через свои дипломатические каналы, «инициировать» принятие Советом Безопасности ООН резолюцию о не продаже оружия сторонам конфликта. Китай также заинтересован в урегулировании Карабахского конфликта, который глубоко изучается ведущими мозговыми центрами КНР, так как у Китая есть аналогичные проблемы: Тайваньский вопрос, вопрос Парасельских островов (Xisha), территориальный спор вокруг архипелага Сенкаку и т.д. Конфликты и военное положение в южно-кавказском регионе, а также на Ближнем Востоке, ставят под угрозу пути развития проекта "Один пояс, один путь", поэтому Китай больше всего заинтересован в сохранении мира и безопасности в регионе, несмотря на то, что он вышел на европейский рынок через прямой железнодорожный канал. Речь идет о железной дороге между Китаем и Лондоном, которая, что весьма существенно, проходит через Казахстан, Россию, Белоруссию, Польшу, Германию, Бельгию, Францию в столицу Великобритании, минуя Транссибирскую магистраль.

Заинтересованность Китая в регионе может стать стимулом инвестиций в экономику Армении. По данным Национальной статистической службы, в 2016 году товарооборот Армении и КНР составил \$454 млн, или 8,9% общей внешней торговли Армении. В сравнении с 2015 годом существенно упал армянский экспорт – с \$165,3 до \$96,4 млн. Импорт из Китая, наоборот, вырос – с 316,1 до 357,7 млн.[10]. Для Армении Китай является вторым крупным экономическим партнером после РФ. Армения в основном экспортирует в Поднебесную минералы, в частности медь, драгоценные металлы, полудрагоценные и драгоценные камни (процент последних в общем экспорте незначителен). При этом стоит отметить, что КНР является одним из крупнейших потребителей меди в мире и «диктатором» цен.

Особенно перспективна в этом смысле сельскохозяйственная сфера, которая может стать местом для продвижения армянской экологически чистой продукции в Китай. Из-за внутренних экологических проблем и загрязнения воздуха, Китай уделяет огромное внимание высококачественной, экологически чистой продукции, начиная с различных видов мяса, и заканчивая фруктами и овощами[11, С. 49-57.] Здесь может работать принцип "инвестиции в сельскохозяйственную отрасль взамен на продукцию". Китай уже интересуется армянским медом и сейчас ведутся переговоры по импорту чистого, натурального меда, который прошел все необходимые экспертизы по стандарту и качества, в Китай[12].

Армения может быть интересна для Китая в экономическом плане в качестве члена ЕАЭС: организовав производство своих товаров на территории Армении, Китай сможет таким образом удовлетворить свою заинтересованность в смысле освоения рынка в южных и западных регионах России. Инве-

стиции в Армении помогут КНР в дальнейшем легко освоить также рынки Ирана, Грузии и создать новый путь реализации своей продукции.

Помимо этого, благодаря своей быстро растущей экономике, Китай нуждается в частом обновлении собственной техники и различного оборудования. Поскольку замененная техника зачастую находится в отличном рабочем состоянии, Армения, таким образом, получает возможность приобрести по доступным ценам такое оборудование и технику для реализации новых проектов.

Немаловажно также сотрудничество в военной сфере, особенно актуальное для Армении, находящейся в конфликте с Азербайджаном. Известно, что 4 сентября 2017 года, состоялся официальный визит в КНР министра обороны Республики Армения Вигена Саргсяна, в ходе которого он встретился со своим китайским коллегой Чаном Ванцьюаном. После длительных переговоров министры обороны двух стран подписали соглашение о предоставлении Армении Китаем безвозмездной военной помощи в размере более 10 млн китайских юаней (более 1.5 млн долларов). Как прокомментировал Виген Саргсян, «военная помощь Китая важна не только в плане материального содействия, но и как политическое решение – стать рядом с Арменией».[13]

Обоюдовыгодным проектом может стать инвестирование Китаем в производство беспилотных летательных аппаратов на территории Армении, что особенно актуально, с учетом карабахского фактора. Китай, в свою очередь, получит возможность использовать опыт армянских военных против беспилотников израильского производства, которые используются азербайджанской стороной.

И наконец, Китай может инвестировать в армянскую экономику в области производства энергии из возобновляемых источников, поскольку климат Армении позволяет на севере получать ветряную энергию, а на юге, где по статистике больше солнечных дней, чем облачных - солнечную энергию. Возобновляемая энергия - это перспективная программа Китая, которая может быть экономически выгодна не только для Армении и Китая, но и для южно-кавказского региона в целом.

В настоящее время идут переговоры по установлению прямого авиасообщения между двумя странами. Так, в августе 2017 года было парафировано обеими сторонами соглашение о воздушном сообщении, которое подразумевает установление прямого авиасообщения, а в декабре заместитель министра иностранных дел Армении заявил, что «Армения придает важность развитию сотрудничества с Китаем во всех сферах, включая туристическую отрасль, для развития которой предприняты шаги по либерализации визового режима и установления прямого авиасообщения»[14].

Еще одно свидетельство того, что Китай имеет скорее геополитические, нежели экономические интересы в Армении - это намерение КНР построить здесь новое посольство - второе по величине на евразийском пространстве. Более того, уже прошла церемония закладки фундамента нового посольства в Ереване, в котором принимали участие министр иностранных дел Армении Эдвард Налбандян и помощник главы МИД Китая Ли Хуилай. Во время церемонии, глава дипломатического ведомства РА отметил, что «Это и политический диалог на самом высоком уровне, те добрые, теплые отношения, которые были установлены между руководителями наших стран. Это и сотрудничество между правительствами по вопросам экономического сотрудничества, по вопросам развития сотрудничества в областях культуры, науки, образования. Это и тесное взаимодействие между министерствами иностранных дел двух стран, взаимодействие в рамках международных организаций. Это и те добрые отношения, которые сложились между людьми Китая и Армении»[15]. Очевидно, что экономический гигант не может быть заинтересован страной с трех миллионным населением и достаточно незначительным рынком только в торгово-экономическом плане, а имеет четкий перспективный план расширения своего влияния в регионе, разработанный Пекином.

Из вышесказанного можно прийти к выводу, что если в экономическом плане Китай не рассматривает Армению как важного партнера, то в стратегическом и политическом отношении - Армения есть и останется в центре внимания Китая, в качестве «китайской стены» в южно-кавказском регионе.

Список литературы

1. Байчоров А.М Китаизация. Последствия роста мощи Китая для мира в XXI веке. - Москва: «Международные отношения», 2013. С. 33-38 .
2. Уйгуры как символ пантюркизма, 30.09.2016 [Электронный ресурс] // Uyghur Today. URL: <http://uyghurtoday.com/2016/09/30/uygury-kak-simvol-pantjurkizma/>
3. Китай: Уйгуров заставляют сдавать паспорта полиции «на сохранение», 11.01.2017. [Электронный ресурс] // ИНОСМИ. URL: <http://inosmi.ru/politic/20170111/238491028.html>
4. Киреев А.А Современный Китай в системе международных отношений. - Москва: ЛЕНАНД, 2014. С. 118-123.
5. Перспективы развития экономики Китая в 2017 году. [Электронный ресурс] // Webconomy. URL: <http://www.webconomy.ru/index.php?page=cat&cat=mc&cat=153&type=news&newsid=3575>
6. Двусторонние отношения, 11.02.2015. [Электронный ресурс] // Министерство иностранных дел Республики Армения. URL: <http://www.mfa.am/ru/country-by-country/cn/>
7. Китай передаст Армении автобусы на \$8,4 млн, 14.07.2017. [Электронный ресурс] // REGNUM. URL: <https://regnum.ru/news/economy/1425602.html>
8. Китай подарит Армении 200 машин "Скорой помощи", 13-03-2017. [Электронный ресурс] // GazetaNova. URL: <http://gazetanova.ru/regions/15603-kitay-podarit-armenii-200-mashin-skoroypomoschi.html>
9. Двусторонние отношения, 11.02.2015. [Электронный ресурс] // Министерство иностранных дел Республики Армения. URL: <http://www.mfa.am/ru/country-by-country/cn/>
10. Այրախնային արտահանում և ներմուծում, 02.03.2016. [Электронный ресурс] // Официальный сайт НСС РА. URL: http://armstat.am/file/article/sv_12_15a_411.pdf
11. Лексютина Я.В., Петрунина Ж.П., Киреев А.А. Современный Китай. Страницы истории, - Москва: Ленанд, 2016. С. 49-57.
12. Հայկական մեդիա կարտահանվի Չինաստան, 27.03.2017. [Электронный ресурс] // HayNews. URL: <http://haynews.am/hy/1490619313>
13. Կայացել է Հայաստանի և Չինաստանի պաշտպանության նախարարների հանդիպումը, 04.09.2017. [Электронный ресурс] // Министерство обороны Республики Армения. URL: <http://www.mil.am/hy/news/4939>
14. Прямые рейсы из Армении в Китай могут быть запущены в 2018 году, 15.12.2017. [Электронный ресурс] // Rusarminfo. URL: <https://rusarminfo.ru/2017/12/15/pryamyerejsy-iz-armenii-v-kitaj-mogut-byt-zapushheny-v-2018-godu/>
15. Министр иностранных дел Армении принял помощника министра иностранных дел Китая, 09.08.2017. [Электронный ресурс] // Министерство иностранных дел Республики Армения. URL: http://www.mfa.am/ru/press-releases/item/2017/08/09/fm_dfm_china/

РЕГИОНАЛЬНАЯ ЭКОНОМИКА

УДК 369.369.017 (571.52) (09)

ПЕНСИОННОЕ ОБЕСПЕЧЕНИЕ В ТУВЕ: ИСТОРИЧЕСКИЙ АСПЕКТ

ДОРЖУ ЗОЯ ЮРЬЕВНА

д.и.н., профессор

АРНАК ЛАРЬЯНА ЮРЬЕВНА

Магистрант

ФГБОУ ВО «Тувинский государственный университет»

Аннотация: В данной статье рассматривается история формирования пенсионного обеспечения в Туве, проблемы, уровень и качество работы пенсионного фонда, организация взаимодействия с клиентами, начиная от работы с сотрудниками и завершая системой мониторинга и контроля.

Ключевые слова: Тува, пенсия, пенсионеры, социальное обеспечение.

PENSION PROVISION IN THE REPUBLIC OF TUVA: HISTORICAL ASPECT

**Dorju Zoya Yurievna,
Arnac Laryana Yurievna**

Abstract: This article discusses the history of the formation of pension provision in Tuva, discusses the problems, the level and quality of the pension Fund, the organization of interaction with customers, ranging from work with employees and completing the system of monitoring and control

Key words: Tuva, pension, pensioners, social security.

Как сказал известный английский писатель-фантаст Роберт Шеррифф, «когда человек уходит на пенсию и может позволить себе не следить за временем, сослуживцы дарят ему часы». За этим стоит написание, что каждый из нас должен помнить историю своего народа, ибо «история того, что есть, - это история того, что было и того, что будет». Проследить за временем, а также за тем, чтобы прошедшие годы не канули в лету, позволяют собранные нами материалы, посвященные пенсионерам и истории пенсии в Республике Тыва. Нами изучены и проанализированы старые пенсионные дела, материалы, хранившиеся в архивах УПФР в городах и районах, а затем переданные в Отделение ПФР. Пенсионные дела жителей республики не просто содержат информацию о пенсионном обеспечении того или иного человека, они отражают его жизненные вехи, являются историей страны, охватывающий длительный период прошлого столетия и наши дни.

Ценными являются материалы времен Тувинской Народной Республики (1921-1944), это и пенсионные книжки, паспорта, поощрительные грамоты, а также газеты на тувинском языке, написанные латиницей (тувинская письменность была введена в 1930 г.). В этой связи интерес представляет государственное пенсионное обеспечение в Туве, которая сформировалась в начале 40-х гг. XX века с созданием Министерства социального обеспечения.

Пенсионное обеспечение в ТНР первоначально распространялось на узкий круг служащих - военные и гражданские лица, имевшие заслуги перед Отечеством. Военнослужащие в ТНР находились на особом положении. Президиум Малого Хурала ТНР 22 октября 1942 г. принял Закон «Об обязательной военной службе». По данному закону, все военнообязанные, призванные на учебные сборы обес-

печивались на это время натуральным довольствием за счет государства. Призванные на сборы рабочие и служащие сохраняли за собой место работы и получали половину среднего заработка. При этом денежное довольствие, которое получали как военнослужащие, так и военнообязанные, освобождались от всех налогов и сборов. Позже этой важной государственной услугой - пенсионным обеспечением стали охватывать все более широкий круг лиц [1].

Первым документом об основах государственного пенсионного обеспечения было Положение «О социальном страховании ТНР», утвержденное Президиумом Малого Хурала ТНР 25 мая 1943 г. В данном документе был определен круг лиц, на который распространялось социальное страхование. Это работающие по найму будь то в государственных, кооперативных, акционерных или частных организациях и предприятиях.

Система пенсионного обеспечения в ТНР, несмотря на уникальный политический путь самостоятельного государства, формировалась под влиянием СССР, все было едино: основания для получения выплат, требования к трудовому стажу, порядок исчисления размера пенсии из заработка. В 1944 г. ТНР добровольно вступила в состав СССР, были проведены преобразования системы гос. власти и управления. Пенсионное обеспечение Тувы переживало те же преобразования, которые происходили в стране. К середине 1980-х годов в пенсионном обеспечении возобладали уравнивательные тенденции.

Пенсионная реформа связана с принятием Закона «О государственных пенсиях в Российской Федерации» от 20.11.1990 г., был создан Пенсионный фонд России [2]. Работники ПФР наряду с назначением, выплатой, перерасчетами пенсий, осуществляют ежемесячную денежную выплату отдельным категориям граждан и других социальных выплат.

Учитывая экстремальные природно-климатические условия, Тува Указом Президента РФ от 16 мая 1994 г. отнесена к районам Крайнего Севера и приравненным к ним местностям [3]. Лицам, имеющим «северный стаж», пенсионный возраст был снижен на 5 лет: для женщин наступает в 50 лет, для мужчин в 55 лет. Это довольно значимая привилегия, так как по общему правилу, на пенсию мужчины выходят в 60 лет, а женщины в 55 лет. Поэтому в Туве доля граждан среди пенсионеров по старости составляет 71% (33893 чел.), причем 45% (более 15 тыс. чел.) из них продолжают работать после пенсии [4].

Круг участников пенсионной системы, виды, основания и размер пенсии, а также источники их финансирования определяются федеральными законами: «Об обязательном пенсионном страховании в РФ» [5]; «О трудовых пенсиях в Российской Федерации» [6]; «О государственном пенсионном обеспечении в РФ» [7]; ФЗ «Об инвестировании средств для финансирования накопительной части трудовой пенсии в РФ» [8]; «О дополнительных страховых взносах на накопительную часть трудовой пенсии и государственной поддержке формирования пенсионных накоплений» [9]. Участниками пенсионной системы выступают: работники, работодатели, государство, Пенсионный фонд России (ПФ), негосударственные пенсионные фонды (НПФ).

В Туве по состоянию на 1 января 2018 г. получателями пенсий являются более 81,5 тыс. чел. (26 % населения республики). То есть, получателем разного вида пенсий является каждый четвертый житель республики [10].

По данным службы государственной статистики по Республике Тыва численность населения на 2017 год составляла 321 597 человек [11]. Основная масса пенсионеров получают страховую пенсию по старости - 47469 чел. (58,2% всех пенсионеров), средний размер их пенсии равен 13443,81 руб. или 50% от среднего заработка в республике. Средние размеры страховых и социальных пенсий по старости заметно отличаются. Так, средний размер страховой пенсии по старости на 1 января 2018 г. составлял 13443,81 руб., а размер пенсии по старости - 6676,73 руб., или на 50% [12].

Анализ структуры пенсионной системы Тувы позволяет сделать вывод о том, что она находится на пути перехода от распределительной к накопительной системе. Дополнительно сформирована система негосударственного обеспечения, что позволяет привлекать сбережения лиц с невысокими доходами, а также денежные ресурсы работодателей. Необходим системный подход в процессе взаимодействия с клиентами, начиная от работы с сотрудниками и завершая системой мониторинга и контроля. Есть и такие проблемы в сфере пенсионного обеспечения как большая доля инвалидов, и то, что в Туве каждый пятый пенсионер продолжает работать после выхода на пенсию. Таким образом,

пенсионная система в Туве переживает нелегкие времена, что является результатом масштабных социально-демографических преобразований как в стране в целом, так и в регионах.

Список литературы

1. Официальный сайт Пенсионного фонда РФ и г. Кызыла Режим доступа: <http://www.pfrf.ru> (дата обращения 17 марта 2018 г.)
2. Постановление Верховного Совета РСФСР №442-1 «Об организации Пенсионного фонда РСФСР» // http://www.consultant.ru/document/cons_doc_LAW_113245 (дата обращения: 17.03.2018)
3. Указ Президента РФ N 945 «Об отнесении территории Республики Тыва к районам Крайнего Севера и приравненным к ним местностям» // <http://www.base.garant.ru/179478> (дата обращения: 17.03.2018)
4. Официальный сайт Пенсионного фонда РФ и г. Кызыла. // <http://www.pfrf.ru>. (дата обращения: 17.03.2018)
5. Об обязательном пенсионном страховании. Федеральный закон от 15.12.2001 N 167 // http://www.Consultant.ru/document/cons_doc_LAW_34447/ (дата обращения: 17.03.2018)
6. О трудовых пенсиях в Российской Федерации. Федеральный закон от 17.12. 2001 г. №173 Режим доступа: <http://www.base.garant.ru/57746895> (дата обращения: 17.03.2018)
7. Об обязательном пенсионном обеспечении в Российской Федерации: федеральный закон от 15.12.2001 г. № 166. // http://www.Consultant.ru/document/cons_doc_LAW_34419/ (дата обращения: 18.03.2018)
8. Об инвестировании средств для финансирования накопительной пенсии в Российской Федерации. Федеральный закон от 24.07.2002 г. N 111. // <http://base.garant.ru/58046204> (дата обращения: 17.03.2018).
9. О дополнительных страховых взносах на накопительную часть трудовой пенсии и гос. формировании пенсионных накоплений. Федеральный закон от 30 апреля 2008 г. N 56 // <http://www.base.garant.ru/58046207/>(дата обращения: 18.03.2018)
10. Официальный портал Республики Тыва // <http://www.gov.tuva.ru>(дата обращения: 18.03.2018)
11. Население Республики Тыва 2017: численность, крупные города // Статистический сборник. Территориальный орган Федеральной службы государственной статистики по Республике Тыва. – Кызыл, 2018. – 18 с.
12. Основные социально-экономические индикаторы уровня жизни населения // Статистический сборник. Территориальный орган Федеральной службы государственной статистики по Республике Тыва. – Кызыл, 2018. – 18 с.

УДК 338.262.7

ОЦЕНКА КАЧЕСТВА РАЗРАБОТКИ И ЭФФЕКТИВНОСТИ РЕАЛИЗАЦИИ РЕГИОНАЛЬНЫХ ГОСУДАРСТВЕННЫХ ПРОГРАММ

КОСТЮЧЕНКО ТАТЬЯНА НИКОЛАЕВНА

к.э.н., доцент, профессор

ТЕЛЬНОВА НАТАЛЬЯ НИКОЛАЕВНА

к.э.н., доцент

ФГБОУ ВО «Ставропольский государственный аграрный университет»

Аннотация: В статье представлены результаты анализа содержания региональной государственной программы, выявлены его основные несоответствия федеральному закону «О государственном стратегическом планировании» № 172-ФЗ, требующие доработки.

Ключевые слова: стратегическое планирование, государственная программа, Иркутская область.

ASSESSMENT OF THE QUALITY OF DEVELOPMENT AND EFFICIENCY OF THE IMPLEMENTATION OF REGIONAL GOVERNMENT PROGRAMS

**Kostyuchenko Tatiana Nikolaevna,
Telnova Natalia Nikolaevna**

Abstract: The article presents the results of the analysis of the content of the regional state program identified its fundamental inconsistencies in the Federal law "On state strategic planning" № 172-FZ require improvement.

Keywords: strategic planning, public program Irkutsk oblast.

В 2014 году вступил в силу закон «О государственном стратегическом планировании» № 172-ФЗ, определяющий систему прогнозных и плановых документов, разработка и реализация которых должна обеспечивать рост эффективности государственного регулирования социально-экономического развития страны [1]. Основным видом плановых документов на региональном уровне законом определены государственные программы субъектов РФ.

Государственная программа – это документ стратегического планирования, содержащий комплекс планируемых мероприятий, взаимоувязанных по задачам, срокам осуществления, исполнителям и ресурсам и обеспечивающих наиболее эффективное достижение целей и решение задач социально-экономического развития субъекта Российской Федерации. Как правило, государственные программы разрабатывается на 6-10 лет. Оценка эффективности их реализации является недостаточно разработанным и трудоемким процессом, что во многом определяется ошибками и неточностями, допущенными на этапе разработки документов.

Их можно рассмотреть на примере региональной госпрограммы Иркутской области «Государ-

ственная поддержка приоритетных отраслей экономики», реализация которой рассчитана на период с 2014 по 2020 год [2]. Данный документ был разработан в 2013 г., то есть до принятия закона № 172-ФЗ, но в нем были учтены положения Концепции социально-экономического развития Иркутской области на период до 2020 года.

Целью программы определено повышение эффективности государственной поддержки приоритетных направлений развития экономики. В соответствии с Порядком разработки, реализации и оценки эффективности государственных программ РФ, утвержденному постановлением Правительства РФ от 2 августа 2010 года № 588 (с изменениями на 17 июля 2015 года) цели программы должны обладать такими свойствами, как специфичность, конкретность, измеримость, достижимость и релевантность. На наш взгляд, как минимум двум требованиям указанная формулировка цели не соответствует, так как не отражает сферу(ы) реализации государственной программы; определение является нечетким и допускающим неоднозначное толкование.

Формулировка задач госпрограммы в некоторой степени уточняет специфику рассматриваемого документа:

1. Обеспечение организационных, информационных и методических условий деятельности агропромышленного комплекса Иркутской области;
2. Обеспечение конкурентоспособности сельскохозяйственной продукции, производимой в Иркутской области, повышение уровня продовольственной безопасности;
3. Обеспечение деятельности в области ветеринарии;
4. Повышение конкурентоспособности и эффективное использование регионального туристического продукта, удовлетворяющего потребности российских и иностранных граждан в качестве туристических услуг;
5. Содействие инвестиционному развитию, повышению конкурентоспособности субъектов малого и среднего предпринимательства (далее – СМСП) на внутреннем, межрегиональном и международном рынках;
6. Создание современной базовой инфраструктуры и строительство туристических объектов в особой экономической зоне туристско-рекреационного типа на территории муниципального образования «Слюдянский район».

Первые три задачи свидетельствуют о включении в приоритетные направления развития экономики Иркутской области агропромышленного комплекса, четвертая и шестая – о целесообразности развития в регионе туризма, а пятая – о важности государственной поддержки субъектов малого и среднего предпринимательства, среди которых доля первых двух отраслей весьма незначительна. Это подтверждается и содержанием раздела 1 госпрограммы «Характеристика текущего состояния сферы реализации государственной программы». «По итогам 2012 года количество малых предприятий (без учета микропредприятий) составило 3 819. Наибольшее их количество сосредоточено в таких видах деятельности, как «Оптовая и розничная торговля; ремонт автотранспортных средств, мотоциклов, бытовых изделий и предметов личного пользования» - 32,6 %, «Операции с недвижимым имуществом, аренда и предоставление услуг» - 20,1 %, «Обрабатывающие производства» - 11,7 %, «Строительство» - 11,5 %.

Четко в соответствии с задачами сформулированы названия шести подпрограмм. Однако вызывают недоумение целевые показатели государственной программы. Например, решение первой задачи по обеспечению организационных, информационных и методических условий деятельности АПК Иркутской области оценивается по доле освоения региональным министерством сельского хозяйства выделенных ему под эту же подпрограмму бюджетных средств, а также по удельному весу государственных услуг и (или) функций, по которым разработаны и утверждены административные регламенты их предоставления. Поэтому и ожидаемыми конечными результатами реализации первой подпрограммы «Обеспечение реализации государственных функций по управлению агропромышленным комплексом Иркутской области» на 2014 – 2018 годы является полное расходование выделенных 433,1 млн.руб. на разработку и утверждение административных регламентов предоставления государственных услуг и (или) функций. То есть цель управления агропромышленным комплексом заключается в расходовании

433,1 млн. руб. на написание регламентов ? Это не соответствует методическим основам стратегического планирования [3, 4].

А результативность решения второй задачи по обеспечению конкурентоспособности местной сельскохозяйственной продукции и повышению уровня продовольственной безопасности региона – по темпам роста объемов сельскохозяйственного производства, вложений в отрасль и рентабельности сельскохозяйственных организаций. Ни один из показателей не раскрывает понятий конкурентоспособности и продовольственной безопасности. Ожидаемые результаты реализации направленной на решение этой задачи подпрограммы «Развитие сельского хозяйства и регулирование рынков сельскохозяйственной продукции, сырья и продовольствия в Иркутской области» на 2014-2020 годы, на которую выделено 48,3 млрд руб., заключаются:

- в ежегодном обеспечении 1,2% прироста объемов сельскохозяйственного производства (т.е. с 46,9 в 2012 до 51,5 млрд руб. в 2020 г. или на 4,6 млрд руб., израсходовав в 10,4 раза больше бюджетных средств),
- в ежегодном обеспечении 6% прироста физического объема инвестиций
- в увеличении рентабельности сельскохозяйственных организаций с 18,3 до 19,1% (т.е. с 2,3 до 2,4 млрд руб. сальдированного финансового результата организаций отрасли).

Поэтому вполне оправдано включение в Порядок разработки, реализации и оценки эффективности государственных программ РФ следующих требований к определению целевых индикаторов и показателей программы:

- ✓ их адекватности цели или задачам (рассмотренные показатели и индикаторы свидетельствуют скорее о низкой эффективности государственной поддержки АПК);
- ✓ точности (рост показателя рентабельности находится в пределах статистической погрешности);
- ✓ объективности (а как судить о количестве, своевременности и качестве регламентов при отсутствии соответствующих показателей?) и т.д. [5, 6, 7].

Таким образом, анализ содержания госпрограммы «Государственная поддержка приоритетных отраслей экономики» Иркутской области показал, что в законе «О государственном стратегическом планировании» № 172-ФЗ вполне оправдано было предусмотрено до 1 января 2017 года приведение в соответствие с настоящим Федеральным законом действующих документов стратегического планирования. Большая работа предстоит и по обеспечению действенного контроля эффективности расходования бюджетных средств как на этапе разработки госпрограмм, так и по мере их реализации.

Список литературы

1. О стратегическом планировании в Российской Федерации [Электронный ресурс]: Федеральный закон Российской Федерации от 28 июня 2014 г. N 172-ФЗ. Доступ из справ.-правовой системы «КонсультантПлюс» (дата обращения: 20.04.2017.).
2. Государственная программа Иркутской области «Государственная поддержка приоритетных отраслей экономики» на 2014 – 2020 годы. URL: <http://www.irk.gov.ru/activity/sessions/budget/Prioritetnye%20otrasli%20ekonomiki.pdf> (дата обращения: 20.04.2017.)
3. Банникова Н.В., Костюченко Т.Н., Ермакова Н.Ю. Методика стратегического планирования развития регионального агропродовольственного комплекса // Вестник Калмыцкого университета. 2007. № 4. С. 92-99.
4. Банникова Н.В., Костюченко Т.Н., Стеклов А.Н., Зубцова А.А., Анохин Д.С. Стратегическое планирование: современные подходы. – Ставрополь, 2007. – 48 с.
5. Костюченко Т.Н., Ермакова Н.Ю., Банникова Н.В. Государственное регулирование предпринимательской деятельности в рамках региональной инновационной системы // Состояние и перспективы развития аграрного сектора экономики: региональный аспект: сборник статей 72-й научно-практической конференции. Ставропольский государственный аграрный университет. 2008. С. 127-130.

6. Костюченко Т.Н., Лисова О.М. Прогнозирование и планирование социально-экономического развития: учебное пособие Ставрополь, 2014. 188 с.

7. Костюченко Т.Н., Фисенко С.В. Теоретические аспекты индикативного планирования социально-экономического развития // Состояние и перспективы модернизации экономики России: сборник научных трудов по материалам 74-й научно-практической конференции. Ставропольский государственный аграрный университет. 2010. С. 116-119.

УДК: 338.2

СОСТОЯНИЕ И ПЕРСПЕКТИВЫ ИНВЕСТИЦИОННОЙ ПРИВЛЕКАТЕЛЬНОСТИ ОРЛОВСКОЙ ОБЛАСТИ

ОРЛОВА СВЕТЛАНА АНАТОЛЬЕВНА

К.э.н., доцент

ПРИЩЕП ИРИНА ПЕТРОВНА,

КУРИЛЕНКО ЕКАТЕРИНА СЕРГЕЕВНА

Студентки 4 курса

ФГБОУ ВО «Орловский государственный университет экономики и торговли»

Аннотация: эффективность развития региона во многом определяется его инвестиционной привлекательностью. В данной статье дается оценка инвестиционного потенциала и риска Орловской области, обосновываются основные преимущества данного региона для притока инвестиций. Рассматривается динамика инвестиций в основной капитал региона, приводится перечень основных инвесторов, внесших наибольший вклад в развитие экономики региона. Говорится о кратко- и среднесрочных перспективах развития инвестиционной привлекательности области на основе принятых стратегий и заключенных контрактов.

Ключевые слова: инвестиции, регион, инвестиционный риск, инвестиционный потенциал, инвестиционный рейтинг.

STATUS AND PROSPECTS OF THE INVESTMENT ATTRACTIVENESS OF THE ORLOV REGION

Orlova Svetlana Anatolievna,
Prishchep Irina Petrovna,
Kurilenko Ekaterina Sergeevna

Abstract: the effectiveness of the development of the region is largely determined by its investment attractiveness. This article assesses the investment potential and risk of the Orel region, substantiates the main advantages of this region for inflow of investments. The dynamics of investments into the fixed capital of the region is considered, the list of the main investors that have made the largest contribution to the development of the region's economy is given. It is a question of short- and medium-term prospects of development of investment attractiveness of the region on the basis of adopted strategies and concluded contracts.

Key words: investment, region, investment risk, investment potential, investment rating.

Повышение инвестиционной активности служит одним из наиболее эффективных инструментов обеспечения устойчивого роста экономики региона. Региональная инвестиционная политика Орловской области представляет собой целый комплекс мер, осуществляемых региональными властями по регулированию и стимулированию инвестиционной деятельности, направленных на обеспечение устойчивого социально-экономического развития региона [1, с 1112].

Согласно данным исследования Рейтингового агентства RAEX (РАЭК-Аналитика) об инвестиционном климате российских регионов в 2017 году Орловская область входит в группы регионов ЗВ2, характеризующейся незначительным потенциалом и умеренным риском. Также в эту группу вошли Костромская, Новгородская область, Ненецкий авт. округ, г. Севастополь и другие [8, с. 114].

В качестве составляющих инвестиционного климата рейтинговое агентство RAEX рассматривает две относительно самостоятельные характеристики: инвестиционный потенциал и инвестиционный риск, оцениваемых на основании официальных данных Росстата и статистики федеральных ведомств: Минфина, Банка России, Минсвязи, МВД и Минприроды. Потенциал отражает занимаемую регионом долю на общероссийском рынке, а риск – масштабы последствий тех или иных региональных проблем для инвестора. Оба показателя рассчитываются на основании частных индикаторов, вклад которых в интегральный показатель оценивается посредством анкетирования экспертов, представителей инвестиционного и банковского сообществ [6, с. 120].

Рассмотрим место Орловской области в рейтинге инвестиционного потенциала регионов России (табл. 1).

Таблица 1

**Орловская область в рейтинге инвестиционного потенциала регионов России
в 2013-2017 гг. [8, с.25]**

Год	Ранг потенциала	Доля в общероссийском потенциале, %	Ранги составляющих инвестиционного потенциала								
			Трудовой	Потребительский	Производственный	Финансовый	Институциональный	Инновационный	Инфраструктурный	Природно-ресурсный	Туристический
2013	64	0,503	60	62	62	22	56	61	26	73	67
2014	62	0,532	60	63	59	62	57	62	25	73	67
2015	64	0,522	63	64	59	63	58	69	23	75	68
2016	62	0,5	60	63	59	63	54	70	22	75	69
2017	62	0,533	61	63	60	63	55	69	21	75	67

Исходя из данных таблицы 1, можно сделать вывод, что в период за 2013-2017 гг. совокупный инвестиционный потенциал Орловской области не претерпел существенных изменений и составил в среднем 0,5% от общероссийского потенциала, находясь на 62-64 позициях в соответствующем рейтинге. Вследствие неблагоприятной мировой конъюнктуры цен, способствовавшей снижению объемов экспорта, Орловская область, как один из ряда мощных зерновых регионов Центрального Черноземья, просел с точки зрения инвестпривлекательности. По результатам рейтинга 2017 года, худшее положение в Орловской области сложилось по природно-ресурсному потенциалу – 75 место. Данную позицию регион занимает уже на протяжении 3 последних лет. Низкий уровень жизни населения обуславливает низкий потребительский потенциал региона. Относительно хорошее положение у рассматриваемого региона только по инфраструктурному потенциалу: 26 место – в 2013 году и 21 – в 2017 году

Рассмотрим основные преимущества Орловской области, обеспечивающие инвестиционную привлекательность региона [7, с. 336]:

1. Выгодная логистика, близость к крупным рынкам сбыта: расположенность в южной части Центральной России, относительная близость к центру (г. Москва), соседство с крупными регионами, высокий уровень межотраслевой кооперации с предприятиями других регионов;
2. Высокий природно-ресурсный потенциал:
 - обеспеченность энергетическими ресурсами,
 - мягкий климат позволяет развивать большинство видов сельскохозяйственного производства;

3. Развитая транспортная инфраструктура: регион расположен на пересечении основных автомобильных и ж/д магистралей «Север-Юг» (Москва-Харьков-Крым-Кавказ) и «Запад-Восток» - Рига - Воронеж-Саратов;

4. Инвестиционные площадки – индустриальные (промышленные) парки, обеспеченные необходимой инженерной инфраструктурой: индустриальный парк «Зеленая роща» (Мценский район Орловской области), «Индустриальный парк «Орел» [4, с. 58].

5. Активная административно-правовая инвестиционная деятельность, сопровождение инвестиционных проектов по принципу «одного окна», то есть с минимальным участием заявителей в процедурах сбора предварительных материалов и подготовки документа.

6. Широкий спектр налоговых преференций: освобождение от налога на имущество и снижение ставки налога на прибыль в течение определенного периода в зависимости от общей суммы фактически осуществленных капитальных вложений;

7. Государственная поддержка инвесторов:

– субсидирование процентной ставки по кредитам, привлекаемым инвесторами;

– предоставление государственных гарантий Орловской области;

– предоставление инвестиционных грантов для поддержки проектов, реализуемых субъектами малого и среднего предпринимательства и т.д.

8. Высокий научный и производственный потенциал: квалифицированные научные кадры, многоуровневая система образования, наличие широкого спектра программ по профессиональной подготовке и переподготовке кадров.

9. Богатое культурно-историческое наследие всероссийского и межгосударственного значения

Далее рассмотрим динамику инвестиционного риска Орловской области за 2013-2017 гг. [8, с. 59].

Таблица 2

Орловская область в рейтинге инвестиционного риска регионов России в 2013-2017 гг.

Год	Ранг риска	Средне-взвешенный индекс риска	Ранги составляющих инвестиционного риска в 2017 г.					
			Социальный	Экономический	Финансовый	Криминальный	Экологический	Управленческий
2013	59	0,307	13	49	62	75	16	73
2014	52	0,284	28	43	59	72	16	66
2015	51	0,276	14	41	60	36	21	75
2016	58	0,292	29	29	64	57	19	78
2017	62	0,279	50	41	65	28	19	79

Согласно представленным в таблице 2 данным, риск вложений в экономику региона снизился. В результате ослабления влияния агропромышленного комплекса после очевидного эффекта, вызванного девальвацией, Орловская область по интегральному инветриску переместилась на 4 позиции: с 58 на 62 место в рейтинге. Касаемо частных показателей, за анализируемый период существенно возрос социальный риск: в 2013 – 13 место против 50 – в 2017 г. Криминальный риск, напротив, существенно снизился на 46 позиций. Наиболее остро обстоят дела в регионе с управленческой и финансовой сферами, при чем, наблюдается устойчивая тенденция к повышению данных факторов риска. Экологическую обстановку в регионе можно охарактеризовать как благоприятную: по данному показателю регион преимущественно находится в первой двадцатке.

Рассмотрим динамику инвестиций в основной капитал Орловской области за 2012-2016 гг. (рисунок 1).



Рис. 1. Динамика инвестиций в основной капитал, млн. рублей [9, с. 114]

Исходя из вышепредставленных данных, можно сказать о положительной динамике вложения инвестиций в экономику региона. В 2016 году на развитии социально-экономической сферы Орловской области было предоставлено 47,9 млрд. рублей инвестиций в основной капитал, что составило 99,8 % в действующих ценах и 94,2 % – в сопоставимых к уровню 2015 года. В расчете на душу населения объем инвестиций в 2016 году составил 63,2 тыс. рублей, что на 300 тыс. рублей больше по сравнению с уровнем 2015 году. При этом, стоит отметить, что финансирование в основной капитал крупных и средних организаций осуществлялось преимущественно за счет собственных средств, их доля составила 57,7% в общем объеме инвестиций, в то время как доля привлеченных источников составила 42,3%. Основной вклад в увеличение объема инвестиций в 2016 году обеспечила реализацией следующих инвестиционных проектов: ЗАО «Корпорация «ГРИНН» – развитие туристического многофункционального комплекса «ГРИНН» в городе Орле (объем инвестиций в 2016 году составил 973,4 млн. рублей); ООО «Керама Мараци» – развитие производства керамических изделий (772,7 млн. рублей); ООО «Агропромышленный холдинг «Мираторг» – строительство животноводческих комплексов мясного направления (734,2 млн. рублей); ОАО «МРСК Центра» – «Орелэнерго» – развитие электросетевого комплекса Орловской области (455,7 млн. рублей); ООО «Агропромышленная компания "Кумир" - строительство производственного комплекса по выращиванию овощей в закрытом грунте (352 млн. рублей); ООО «СтеМаЛ» - завод по производству цементно-стружечных плит (311,8 млн. рублей); ЗАО «Санофи-Авентис Восток» – развитие мощностей по производству ряда инсулиновых аналогов и человеческих инсулинов (230 млн. рублей); ООО «Знаменский СГЦ» – развитие животноводства (220 млн. рублей); ПАО «Ростелеком» – строительство волоконно-оптических линий связи (182,3 млн. рублей) [9, с. 855].

В целях создания условий для улучшения инвестиционного климата в Орловской области, реализации мероприятий Стандарта деятельности органов по обеспечению благоприятного инвестиционного климата в Орловской области Правительством Орловской области 26 февраля 2016 года была утверждена Инвестиционная стратегия Орловской области «Открытый Орёл» на период до 2020 года. Также в рамках Программы развития Орловской области 2014-2024 годовой объем инвестиций в основной капитал региона к 2020 году планируется на уровне 100 млрд. рублей [7, с. 175].

19 февраля 2017 года ВРИО губернатора Орловской области Андрей Клычков выступил со своим Инвестиционным посланием, в котором обозначил основные приоритеты инвестиционной политики региона на 2018 год. В целях улучшения инвестиционного климата и привлечения новых капиталовложений в экономику области временно исполняющий обязанности губернатора отметил необходимость создания хороших условий для ведения сельского хозяйства, наладки логистики, рост открытости властей и обеспечения доступа к информации о деятельности всех государственных органов, и повышения качества уровня жизни населения в целом.

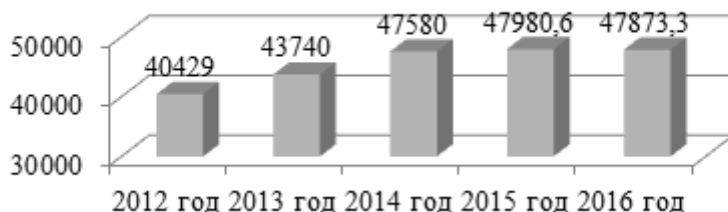
Как сообщает пресс-служба правительства региона, прогнозируемый объем инвестиций в промышленное развитие Орловской области в 2018 году по сравнению с 2017 годом увеличится в 1,3 раза, и в абсолютном значении составит 9 млрд. рублей [3]. В частности, в текущем году ведущий российский производитель керамических декоративно-отделочных материалов с разветвленной сетью фирменной торговли в России и за рубежом ООО «KERAMA MARAZZI» планирует продолжить строительство в Орле комплекса по производству керамогранита, в который компаний уже вложила свыше 2 млрд. рублей. Помимо этого, ООО «Интернэшнл Вайнил Компани-Восток» (входит в бельгийскую структуру IVC

Group) в 2018 году планирует возведение завода по производству ПВХ-напольных покрытий, объем инвестиций в данный проект составит 3 млрд. рублей (ранее сообщалось, что инвестиции составят 2 млрд. рублей) на территории региона. Запуск проекта позволит создать более 200 рабочих мест.

Таким образом, проведение грамотной инвестиционной политики Орловской области будет способствовать реструктуризации региональной экономики, преодолению ее научно-технического отставания, формированию новых производственных фондов, современных организационно-экономических институтов и рыночной инфраструктуры.

Список литературы

1. Баранцов Н. А. Теоретические аспекты региональной инвестиционной политики // Молодой ученый. — 2016. — №12. — С. 1112-1115. — Режим доступа: <https://moluch.ru/archive/116/31930/>.
2. Воробьева Ж.Б. Инвестиционная политика в регионе и инструменты ее реализации // Из Антохина А.В. Инвестиционный климат Брянской области и аналогичных регионов ЦФО // Символ науки. 2017. №4. С.29-32
3. вестия ТулГУ. Экономические и юридические науки. 2016. №2-1. С.217-230
3. Инвестиции в России. 2017: Стат.сб./ Росстат. - М., 2017 – 188 с.
4. Инвестиционный портал Орловской области [Электронный ресурс] – Режим доступа: <http://invest-orel.ru/articles-obl/investicii>.
5. Интерфакс-Россия [Электронный ресурс] – Режим доступа: <http://interfax-russia.ru/Center/news.asp?id=900962&sec=1679>.
6. Лыгина Н.И., Рудакова О.В. Инвестиционная привлекательность Орловской области / Н.И. Лыгина, О.В. Рудакова // «Экономическая среда», 2014. - №4(10). - с. 120-128
7. Правительство Орловской области [Электронный ресурс] – Режим доступа: <http://orel-region.ru/index.php?head=1&unit=11005>.
8. Рейтинговое агентство RAEX («Эксперт РА») [Электронный ресурс] – Режим доступа: https://raexpert.ru/rankingtable/region_climat/2017/tab2.
9. Союз «Орловская торгово-промышленная палата [Электронный ресурс] – Режим доступа: <http://orel.tpprf.ru/ru/region/invest/>.

© Орлова С.А., Прищеп И.П., Куриленко Е.С., 2018

ЭКОНОМИКА ПРЕДПРИНИМАТЕЛЬСТВА

УДК 330

ПРОБЛЕМЫ И ПЕРСПЕКТИВЫ РАЗВИТИЯ ЭТНОГРАФИЧЕСКОГО ТУРИЗМА В ТОМПОНСКОМ РАЙОНЕ РЕСПУБЛИКИ САХА (ЯКУТИЯ)

ПРОТОПОПОВА ЕЛЕНА НИКИФОРОВНА

Магистрант 2 курса

ФГАОУ ВПО « Северо-восточный федеральный университет им. М.К. Аммосова », Институт зарубежной филологии и регионоведения, специальность: 43.04.02. Туризм (туризм, культурное наследие и окружающая среда)

Аннотация: В статье рассматриваются перспективы развития этнографического туризма в Томпонском районе Республики Саха (Якутия). Рассмотрены ресурсы, проблемы и перспективы для развития этнокультурного развития туризма.

Ключевые слова: этнографический туризм, туризм, развитие туризма, самобытная культура.

PROBLEMS AND PROSPECTS OF DEVELOPMENT OF ETHNOGRAPHIC TOURISM IN THE TOMPON DISTRICT OF THE REPUBLIC OF SAKHA (YAKUTIA)

Protopopova E. N.

Annotation: The article considers the prospects of development of ethnographic tourism in the Tomponsky district of the Republic of Sakha (Yakutia). The resources, problems and perspectives for the development of ethno-cultural development of tourism are considered.

Keywords: ethnographic tourism, tourism, tourism development, original culture.

Этнографический туризм – одно из направлений культурно-познавательного туризма, являющееся в настоящее время заманчивым для многих стран. Мировая практика доказывает, что подобный вид туризма способен удовлетворить целый ряд духовных потребностей человека. Наиболее важным в организации этнографического туризма является ознакомление участников с традициями и культурой различных этносов. Традиции – это система позиций, ценностей, норм поведения и принципы отношений между людьми в стране, ритм и пульс ее жизни. Характеристика традиций включает анализ существующих традиций, их место в жизни страны и их привязку к конкретным этносам и территориям. Роль традиции неодинакова в различных сферах социальной жизни. В меньшей степени традиция проявляется в экономике, достигает максимума в религии. Общества и социальные группы, принимая одни элементы социокультурного наследия, в тоже время отвергают другие, поэтому традиции могут быть как позитивными (что и как традиционно принимается), так и негативными (что и как традиционно отвергается) [1].

По данным прогноза развития туризма до 2020 года, разработанного специалистами Всемирной туристской организации, к 2020 году Россия станет одним из самых популярных туристских направлений [2].

Наблюдая за динамикой развития туризма в мире, а также учитывая большой туристский потенциал России, следовательно, туризм в Республике Саха (Якутия) может стать приоритетной и высокодоходной отраслью экономики.

Обладая сохранностью самобытной культуры коренных народов и уникальными природными ресурсами, Якутия имеет огромный, но пока полностью нереализованный потенциал для развития туризма на международном и региональном рынках. В регионе проживает около 1 млн. человек. Преобладающее население якуты и русские, всего более 28 национальностей. Здесь проживают так же малочисленные северные народности – эвенки, эвены, юкагиры, чукчи[2].

Туристический потенциал историко-культурного наследия позволяет Республике Саха (Якутия) интенсивно развивать этнографический туризм, который будет основан на возрастающем интересе к подлинной жизни коренных народов, к их традиция и обычаям. То есть полностью погрузиться в их самобытный уклад жизни.

Одним из таких уникальных мест для развития этнографического туризма, является Томпонский район.

Томпонский район был образован 20 мая 1931 года из четырёх наслегов: Таттинского, Верхоянского и двух наслегов Оймяконского района. Территория района в основном расположена в среднем течении реки Алдан и в бассейне её притока — реки Томпо, откуда и название района.

Томпонский район расположен к северо-востоку от столицы Республики Саха (Якутия), города Якутска, является одним из крупнейших в территориальном и экономическом отношении Северо - Востока Республики Саха (Якутия). Площадь района занимает 4,38% от всей территории Республики и составляет 135,08 тыс.кв. километров[3].

Административный центр – поселок городского типа Хандыга, (который от столицы республики г. Якутска находится на расстоянии: наземным путём — 449 км, водным – 642 км, воздушным — 370 км.)[3].

Здесь было бы актуально создать этнографический туризм, так как район сохранил культуру и традиции своих предков (коренных народов) в селе Тополиное. Село Тополиное, где в основном живут эвены - оленеводы. Здесь находится музей северного оленеводства им. В. М. Кладкина, оленеводу, Герою Социалистического Труда. Весной здесь проводится национальный праздник эвенов - оленеводов, как «День оленевода». В рамках праздника проводятся различные национальные спортивные игры, национальная еда хозяйки чумы, показ национальной одежды. Самым зрелищным конкурсом являются гонки на оленях и на оленьих упряжках. Также, летом проводится эвенский национальный праздник – «Сэбдьик». Это обрядовый праздник, посвященный встрече лета.

Главной проблемой для развития этнографического туризма является отдаленность поселений коренных народов, также слаборазвитая схема транспортного сообщения. И отсутствие у самих общественных организаций, в частности у кочевых общин, опыта организации туристических маршрутов. Для этого необходимо разработать муниципальные программы для развития туризма, также привлечение инвесторов для развития туристской инфраструктуры.

В целом, создание и организация этнографического туризма позволяет туриста приобщиться к культуре и традициям коренных народов, познакомиться с укладом их жизни, также укреплять межкультурную толерантность. Красота природы и самобытность коренных народов стало бы привлекательным видом туризма в Томпонском районе Республики Саха (Якутия).

Список литературы

1. Азар В.И., Туманов С.Ю. Экономика туристского рынка. Институт международного туризма, М. 1998.- 265 с.
2. World Tourism Organization UNWTO: официальный сайт [Электронный ресурс]. – Режим доступа: <http://www.unwto.org>
3. Томпонский район: официальный информационный портал Республики Саха (Якутия) [электонный ресурс]. – Режим доступа: <http://old.sakha.gov.ru/tomponsky>

© Е.Н. Протопопова, 2018

УДК 338.26

ФОРМЫ ПОДДЕРЖКИ МАЛОГО БИЗНЕСА В МУНИЦИПАЛЬНОМ ОБРАЗОВАНИИ ГОРОД КРАСНОДАР

АКОПЯН АРТУР РАЗМИКОВИЧ

студент

ФГБОУ ВО «Кубанский государственный аграрный университет им. И.Т. Трубилина»

Аннотация: в статье рассмотрены формы финансовой, имущественной, консультативной и информационной поддержки развития малого бизнеса в рамках реализации муниципальной программы «Содействие развитию малого и среднего предпринимательства муниципального образования город Краснодар».

Ключевые слова: малый бизнес, формы поддержки, муниципальная программа, муниципальное образование город Краснодар.

FORMS OF SUPPORT OF THE SMALL-SCALE BUSINESS IN THE CITY OF KRASNODAR

Akopyan Artur Razmikovich

Abstract: in article forms of financial, property, advisory and information support of development of a small-scale business within the limits of realisation of the municipal program «Assistance to development of small and average business of the city of Krasnodar» are considered.

Key words: a small-scale business, support forms, the municipal program, the city of Krasnodar.

Развитие малого и среднего предпринимательства является стратегической необходимостью повышения политической, экономической и социальной стабильности в обществе. Динамичные малые организации являются важнейшими составляющими конкуренции. Именно малый бизнес обеспечивает экономике города необходимую гибкость, поскольку быстрее реагирует на появление новых рыночных ниш и новых потребностей. Кроме того, он является важнейшей средой изобретения и дальнейшего внедрения инноваций, способствует увеличению налогооблагаемой базы для бюджетов всех уровней, снижению уровня безработицы, насыщению рынка разнообразными товарами и услугами, обеспечивая наряду с крупными организациями успешное функционирование экономики Краснодара.

Краснодар занимает лидирующие позиции по основным экономическим показателям развития малого бизнеса в Краснодарском крае: количеству субъектов, численности работающих и объему реализованной продукции.

По состоянию на 01.01.2017 в муниципальном образовании город Краснодар осуществляют деятельность порядка 80,8 тыс малых организаций и 50,7 тыс индивидуальных предпринимателей [3].

Поддержка малого бизнеса в муниципальном образовании город Краснодар осуществляется в рамках муниципальной программы «Содействие развитию малого и среднего предпринимательства муниципального образования город Краснодар» [1].

В муниципальной программе предусмотрены следующие формы поддержки малого бизнеса:

- имущественная поддержка;
- информационная поддержка;

- консультационная поддержка;
- финансовая поддержка.

Оказание имущественной поддержки осуществляется в виде предоставления субъектам малого бизнеса во временное владение и (или) пользование объектов, находящихся в муниципальной собственности.

В 2016 году было предоставлено 7 преференций субъектам малого и среднего предпринимательства при аренде муниципальных помещений, переданных в хозяйственное ведение муниципальным унитарным предприятиям, и заключено 17 договоров купли-продажи муниципального имущества [2].

Информационная и консультационная поддержка заключается в размещении информации для малого бизнеса на официальном Интернет-портале администрации, публикации информации в СМИ, обеспечении развития системы подготовки, переподготовки и повышения квалификации кадров для малого предпринимательства и других мероприятиях (табл. 1).

Таблица 1

Мероприятия информационной и консультационной поддержки малого бизнеса в рамках муниципальной программы «Содействие развитию малого и среднего предпринимательства» в 2016 году

Наименование мероприятия	Непосредственный результат реализации мероприятия
Взаимодействие с некоммерческими организациями, выражающими интересы субъектов малого предпринимательства	Рассмотрение на постоянной основе обращений некоммерческих организаций
Оказание консультационной поддержки субъектам малого предпринимательства	Оказание не менее 20 консультаций в месяц
Представление статистической, аналитической и иной информации в сфере малого предпринимательства	Подготовка ежеквартальных отчетов по анализу показателей развития малого и среднего предпринимательства
Распространение методических пособий и справочников для субъектов малого и среднего предпринимательства	Участие не менее 870 субъектов малого и среднего предпринимательства в год в обучающих семинарах
Обеспечение деятельности совета по улучшению инвестиционного климата и развитию предпринимательства	Проведение не менее 2 заседаний совета в год
Информирование граждан и предпринимателей о действующих мерах поддержки субъектов малого бизнеса	Информирование о действующих мерах поддержки субъектов малого бизнеса не менее 540 человек в год
Содействие в прохождении практики для выпускников высших учебных заведений в малых организациях	Привлечение молодежи города Краснодара к предпринимательской деятельности
Изучение состояния делового климата	Проведение не менее 3 опросов в год
Привлечение субъектов малого бизнеса к участию в инновационных программах путем информирования через СМИ, Интернет-ресурсы	Участие субъектов малого бизнеса в реализации инновационных программ
Организация и проведение конкурсов в целях стимулирования инновационной деятельности субъектов малого бизнеса	Проведение не менее 1 конкурса в календарный год
Проведение обучающих семинаров, «круглых столов» с субъектами малого бизнеса	Повышение информированности субъектов малого бизнеса
Организация и проведение Краснодарского форума «Дни малого и среднего бизнеса кубанской столицы»	Проведение не менее 1 форума в календарный год

В муниципальном образовании город Краснодар ежеквартально проводится анализ социально-экономического развития малого бизнеса, разрабатывается прогноз его развития, проводится оценка эффективности проводимых администрацией мер поддержки.

Так, в 2016 году проведено 5 конференций на темы: «Технологии растущего предприятия. Опыт кубанских компаний», «Российская организация высокой социальной эффективности», «Государственная программа финансовой поддержки малого и среднего предпринимательства», «Бизнес для бизне-

са», в которых приняли участие 184 субъекта малого и среднего предпринимательства. Также было проведено 48 семинаров, 5 «круглых столов» и 37 совещаний по проблемам предпринимательства, в которых приняли участие 2664 субъектов малого и среднего предпринимательства [2].

В рамках ежегодного Краснодарского форума «Дни малого и среднего бизнеса кубанской столицы», свои достижения, товары и услуги представили более 140 субъектов малого и среднего предпринимательства.

В средствах массовой информации города регулярно размещается информация о развитии субъектов малого и среднего предпринимательства. В 2016 году были размещены 91 газетная публикация и 142 теле- и радиорепортажей, на официальном Интернет-портале администрации муниципального образования город Краснодар и городской Думы Краснодара, а также других Интернет-ресурсах размещено 242 статьи, посвященных вопросам ведения предпринимательской деятельности.

Оказание финансовой поддержки малому бизнесу осуществляется преимущественно за счет средств федерального бюджета, бюджетов субъектов РФ и муниципальных образований путем предоставления субсидий (табл. 2).

Таблица 2

Мероприятия финансовой поддержки малого бизнеса в рамках муниципальной программы «Содействие развитию малого и среднего предпринимательства» в 2016 году

Наименование мероприятия	Объемы финансирования, тыс руб			Освоение средств, тыс руб		
	местный бюджет	краевой бюджет	федеральный бюджет	местный бюджет	краевой бюджет	федеральный бюджет
Возмещение (субсидирование) за счет средств местного бюджета части затрат субъектов малого предпринимательства на ранней стадии их деятельности	1984,3	285,9	2514,1	1472,2	285,9	2514,1
Возмещение (субсидирование) за счет средств местного бюджета части затрат субъектов малого и среднего предпринимательства, связанных с уплатой процентов по кредитам, привлеченным в российских кредитных организациях на приобретение оборудования в целях создания и (или) развития либо модернизации производства товаров (работ, услуг)	15,66	30,4	267,3	15,66	30,4	267,3
Возмещение (субсидирование) за счет средств местного бюджета части затрат на уплату первого взноса при заключении договора финансовой аренды (лизинга), понесенных субъектами малого и среднего предпринимательства	7000,00	5911,9	51990,4	7000,0	5911,9	51990,4
Всего:	9000,0	6228,2	54771,8	8487,86	6228,2	54771,8

В 2016 году субсидии предоставлены 40 субъектам малого и среднего предпринимательства.

Следует отметить, что в рамках муниципальной программы «Содействие развитию малого и среднего предпринимательства в муниципальном образовании город Краснодар» были выполнены все запланированные мероприятия, достигнуты все целевые показатели, бюджетные средства освоены

практически в полном объеме, что свидетельствует о высокой эффективности реализации муниципальной программы.

Реализация в 2016 году мероприятий муниципальной программы способствовала увеличению по сравнению с 2015 годом количества малых организаций на 4,7%, индивидуальных предпринимателей – на 4,6%.

Таким образом, в муниципальном образовании город Краснодар, осуществляется действенная имущественная, информационная, консультационная и финансовая поддержка малого бизнеса.

Список литературы

1. Постановление администрация муниципального образования город Краснодар от 17 октября 2014 г. №7604 «Об утверждении муниципальной программы муниципального образования город Краснодар «Содействие развитию малого и среднего предпринимательства в муниципальном образовании город Краснодар».
2. Сводный годовой доклад о ходе реализации и оценке эффективности муниципальных программ муниципального образования город Краснодар за 2016 год [Электронный ресурс]. – Режим доступа: <http://investment.krd.ru>
3. Инвестиционный паспорт муниципального образования город Краснодар [Электронный ресурс]. – Режим доступа: <http://investment.krd.ru>

© А.Р. Акопян, 2018

УДК 336.64

ПРОБЛЕМА ОБЕСПЕЧЕНИЯ ФИНАНСОВОЙ УСТОЙЧИВОСТИ СПОРТИВНОЙ ОРГАНИЗАЦИИ В РОССИИ НА СОВРЕМЕННОМ ЭТАПЕ

АБАГЕРО РАФАЭЛЬ ДЖЕМАЛОВИЧ,
АЮБОВ УВАЙС ИСРЕПИЛОВИЧ,
БОБЫЛЕВА ИРИНА СЕРГЕЕВНА,
ЗДОБНИКОВ МАТВЕЙ АЛЕКСЕЕВИЧ,
ПЫРИНА МАРИЯ АЛЕКСЕЕВНА

Студенты 2 курса кафедры «Экономики и права»
РГУФКСМиТ

Научный руководитель: Пробин Павел Сергеевич – к.э.н., доцент

Аннотация: в данной статье рассматриваются специфические особенности финансовой устойчивости спортивной организации в России. Сформулирована оценка перспектив в исследуемой области. При этом особое внимание уделяется проблемам финансового обеспечения деятельности спортивных организаций.

Ключевые слова: финансовая устойчивость, экономическое развитие, капитал, факторы производства.

THE PROBLEM OF ENSURING THE FINANCIAL STABILITY OF A SPORTS ORGANIZATION IN RUSSIA AT THE PRESENT STAGE

Probin Pavel Sergeevich,
Abagero Rafael Djemalovich,
Ayubov Uwais Isrepilovich,
Bobileva Irina Sergeevna,
Zdobnikov Matvey Alekseevich,
Pyrina Mariya Alekseevna

Abstract: in this article specific features of financial stability of the sports organization in Russia are considered. Assessment of prospects in the explored area is formulated. At the same time special attention is paid to problems of financial security of activity of the sports organizations.

Key words: financial stability, economic development, capital, factors of production.

Финансовая устойчивость спортивной организации по большей части зависит от рационального управления, с одной стороны, и от потребностей населения в предоставляемых услугах, с другой стороны. Эти факторы прямым образом влияют на устойчивость предприятия и закрепление его на рынке.

Разработке проблем обеспечения финансовой устойчивости хозяйствующих субъектов в России посвящены труды: Д.С. Беда, Н.К. Швецова, С.В. Оленева, Г.А. Костин, , М.М. Корсак, В.В. Гуминский,

А.П. Лебедев, В.В. Иванова, А.А. Сальникова.

Д.С.Беда отмечает: «Финансовая устойчивость является одним из жизненно важных критериев нормального функционирования любой организации. Если компания становится финансово неустойчивой, то ее дальнейшее существование оказывается под угрозой: организация будет с трудом окупать свои издержки, не сможет рассчитываться по своим обязательствам и т.д.». [1]

В свою очередь С.В. Оленева считает: «Финансовую устойчивость можно рассматривать как способность субъекта рынка сохранить количество и качество своих финансовых ресурсов при изменении среды. Воздействуя на хозяйствующий субъект, среда вынуждает его изменяться. Следовательно, субъект рынка должен иметь финансовые ресурсы не только для удовлетворения сегодняшних требований среды, но и для сохранения способности к адаптации в будущем. На этой основе можно выделить два признака финансовой устойчивости – это платежеспособность и наличие финансовых ресурсов для развития предприятия как субъекта рынка». [2]

Г.А. Костин подчеркивает: «Обеспечение финансовой устойчивости является одним из наиболее важных компонентов успешной деятельности современной организации. Финансовая устойчивость является одной из ключевых характеристик финансового состояния. Под финансовой устойчивостью любого хозяйствующего субъекта понимается такое состояние его финансовых ресурсов, их распределение и использование, которые обеспечивают в условиях допустимого риска бесперебойное функционирование, достаточную рентабельность и возможность рассчитаться по обязательствам в установленные сроки».

Таким образом, мы можем сделать вывод о том, что на сегодняшний день актуальность проблемы повышения финансовой устойчивости не остается в стороне. Важно уделять внимание текущим и перспективным вопросам улучшения финансового состояния, рациональному распределению ресурсов.

Финансовая устойчивость спортивной организации непосредственно зависит от состояния рынка предоставляемых услуг в данной сфере.

«Кризис и падение доходов населения негативно повлияли на темпы роста рынка спортивных услуг, однако рынок продолжает расти высокими по российским меркам темпами: в 2015 году номинальный прирост рынка составил 14,1%, реальный - 3,6%. Объемы рынка фитнес-услуг вместе с сопутствующими рынками (Crossfit, персональные тренировки и т.п.) составляют не менее 101,4 млрд руб.» [3] - Утверждает старший аналитик РБК исследования рынков Максим Боровиков.

Таблица 1

Рынок фитнес-услуг в России, млрд руб. по данным РБК исследования.[4]

Год	2010	2011	2012	2013	2014	2015	2016
Состояние, млрд руб.	36.5804	44.5623	55.0508	70.6931	88.947	101.4	109.9

Согласно опросу экспертов РБК, на сегодняшний день фитнесом занимаются 12,5% жителей Москвы и Московской области. В то же время, вовлеченность жителей других мировых столиц (в первую очередь, развитых стран) достигает 20-25%. Это говорит о том, что рынок фитнес-услуг в России обладает значительными перспективами развития, а его объем может быть увеличен не менее, чем в два раза. [5]

Как сообщается в публикации ТАСС от 21 апреля 2017 (Красноярск), рынок спортивных товаров и услуг принес 40 млрд рублей дохода в бюджет РФ за прошедший год (заместитель директора департамента науки и образования Министерства спорта РФ Кирилл Орлов).

В то же время на сайте информационного портала «rns.online» 12 октября 2016 года была размещена информация: «Годовой оборот российского рынка спортивных товаров составляет 500 млрд рублей, заявил министр спорта Виталий Мутко в ходе выступления на форуме «Россия — спортив-

ная держава». (Источник: <https://rns.online/sports-economy/Mutko-otsenil-obem-rinka-rossiiskoi-sportivnih-tovarov-v-500-mlrd-rublei-2016-10-12/>)

Максим Боровиков (Старший аналитик «РБК исследования рынков») в своей работе сообщает следующую информацию: «Если на рынке фитнес-услуг Москвы крупные клубы предпочитают развиваться собственными силами, то в регионах у крупных сетей преимущественно действуют франчайзинговые клубы. Доля клубов, открытых по франшизе у сетевых игроков в регионах, составляет более 25%.

Франчайзи в фитнес-индустрии могут быть как крупные бизнесмены с уровнем доходов в несколько сотен миллионов рублей, так и небольшие частные предприниматели: зачастую даже в рамках одной сети фитнес-клубов существует возможность открытия по франшизе как большого премиального варианта фитнес-клуба, так и небольшой фитнес-студии.

Крупнейшая по объемам выручки сеть фитнес-клубов в России – World Class также активно развивается по франчайзингу: в настоящее время половина из 72 клубов сети открыты по франшизе». (Источник: <http://www.buybrand.ru/market-reviews/11989/>)

Важно отметить, что М. Боровиков среди факторов, способствующих развитию исследуемого рынка, выделяет следующие: рост популярности фитнеса, государственная политика в области спорта, слабое развитие фитнес-услуг за пределами городов федерального значения и высокий потенциал развития в регионах, поведенческие особенности населения и пр.



Рис. 1. Структура столичного рынка фитнес-услуг, % от оборота рынка фитнес-услуг в Москве и Московской области (Источник: <http://www.buybrand.ru>, по материалам РБК исследования).

Как сообщается в статье «Обзор рынка фитнес-услуг», размещенной на сайте openbusiness.ru от 2 февраля 2017 года: «Рынок фитнес-услуг в России имеет выраженную географическую диверсификацию. Выделяют четыре основных направления: столичный регион, где рынок развит более всего, Санкт-Петербург с высоким уровнем развития, города-миллионники с молодым и относительно слабо развитым рынком и остальные города России. К наиболее перспективным для развития сферы фитнес-индустрии относят города с большой численностью населения. Рынок городов-миллионников (без Москвы и Санкт-Петербурга) оценивается по итогам 2015 года 28,4 млрд рублей или 28% от совокупного объема. Это говорит о том, что региональный рынок еще далек от насыщения и имеет существенные перспективы развития».

По мнению аналитиков «Экспресс обзор», степень проникновения (то есть доля посетителей клубов от общей численности населения в России) в 2015 году перешагнула черту в 2%. По сравнению с показателями стран Европы и США, этот показатель крайне низок. Наиболее развитыми регионами с

точки зрения проникновения и развития спортивных и фитнес-услуг являются Москва и Санкт-Петербург. Степень проникновения (т.е. доля посетителей от всего населения) наиболее выражена в возрастной группе от 18 до 29 лет.[6]

Так же, по оценкам аналитиков «Экспресс-Обзор», в ближайшей перспективе рынок фитнес-услуг будет развиваться довольно низкими по сравнению с предыдущей динамикой темпами, однако останется в положительной зоне.[6]

«В ходе исследования, проведенного NeoAnalytics на тему «Розничные сети по продаже спортивных товаров в РФ: итоги 2016 г., прогноз 2019 г.», выяснилось, что в 2016 году объем рынка спортивных товаров составил около 255 млрд. рублей и вырос на 6,3% относительно 2015 года.

Наибольшую долю в структуре объемам рынка занимает спортивная одежда и обувь (58%)». (Источник: <https://marketing.rbc.ru>)

2 февраля 2017 года на портале «openbusiness» было опубликовано информационное сообщение «Обзор рынка фитнес услуг». Обратимся к материалам данной статьи.



Источник — Росстат

Рис . 2. Динамика реального объема платных услуг населению в годовом выражении и доля расходов на оплату услуг в потребительских расходах, %, 2013 – 2016 гг. (Источник: <https://www.openbusiness.ru/biz/business/obzor-rynka-fitnes-uslug/>)

Обобщая вышеизложенное, можно сделать следующие выводы. Текущее состояние рынка спортивных услуг можно охарактеризовать как волатильное. Данное обстоятельство обусловлено общей нестабильностью экономики. С другой стороны, предпринимательская деятельность в индустрии спорта обладает крайне высокой степенью чувствительности к факторам внутренней среды бизнеса, поскольку от качества оказываемых услуг и эффективности системы управления компанией зависит итоговый финансовый результат.

Государственная поддержка спорта, организация и проведение спортивных мероприятий международного значения, в совокупности с пропагандой здорового образа жизни, создают благоприятные условия для развития спортивных организаций. Тем не менее, несмотря на вышеизложенное, для поддержания высокого уровня финансового состояния спортивной организации необходимо разработать комплекс мероприятий, направленных на совершенствования системы управления финансами компаний, повышение их инвестиционного потенциала. В этой связи рекомендуем особое внимание уделять вопросам управления качеством оказываемых услуг, разработке программ персонализации.



Рис 3. Структура платных услуг населению, поквартально, %, 2013 – 2016 гг. (Источник: <https://www.openbusiness.ru/biz/business/obzor-rynka-fitness-uslug/>)

Особое внимание при этом стоит уделять проблеме снижения налогового бремени для данных организаций, поскольку существенное количество частных тренеров и малых спортивных клубов, ввиду незначительных объёмов поступлений финансовых ресурсов, вынуждены уклоняться от налогообложения, способствуя тем самым расширению теневого сектора экономики.

Разработка вопросов повышения финансовой устойчивости спортивных организаций носит обособленный, комплексный характер и заслуживает дальнейшего исследования.

Список литературы

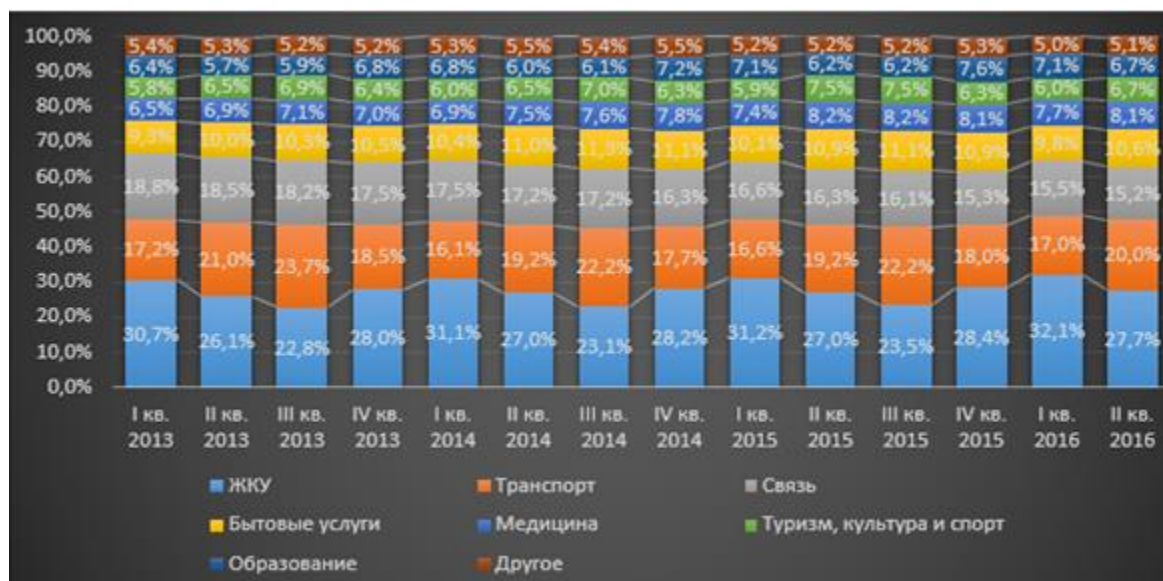
1. Беда Д.С. Современные тенденции развития науки и технологий. 2016. № 4-7. С. 56-60.
2. Оленева С.В. Гуманитарные и социальные науки. 2014. № 2. С. 773-776.
3. <http://www.buybrand.ru/market-reviews/11989/>
4. <https://rb.ru/opinion/svorachivay-kovrik/>
5. <https://www.openbusiness.ru/biz/business/obzor-rynka-fitness-uslug/>
6. http://www.e-o.ru/research/fitness_services.htm

УДК 331.45

ВОПРОСЫ ЭКОНОМИКИ ОХРАНЫ ТРУДА НА ПРЕДПРИЯТИЯХ АПК

ШИРОКОВ ЮРИЙ АЛЕКСАНДРОВИЧд.т.н., профессор
РГАУ-МСХА им. К.А. Тимирязева, г. Москва

Аннотация: Рассмотрены методические подходы к анализу экономической эффективности мероприятий по охране труда на предприятиях агропромышленного комплекса (АПК). Особенность отраслей АПК - высокий уровень травматизма и заболеваний работников из-за неблагоприятных условий труда. Производственный травматизм и профессиональные заболевания вызывают значительный экономический ущерб, снижая технико-экономические показатели сельскохозяйственных предприятий и минимизируя рентабельность агробизнеса. Но и сокращение неблагоприятных условий требует серьезных финансовых затрат. Показаны особенности методического подхода к расчету экономических потерь предприятия вследствие болезней, несчастных случаев и аварий. Приведены основные источники получения экономической эффективности от мероприятий по улучшению охраны труда.

Ключевые слова: агропромышленный комплекс, охрана труда, травматизм, профессиональные заболевания, анализ, экономические потери, экономическая эффективность.

Annotation: Methodical approaches to the analysis of economic efficiency of measures for labor protection at the enterprises of agro-industrial complex (agribusiness) are considered. The peculiarity of agribusiness industries is a high level of injuries and diseases of workers due to unfavorable working conditions. Industrial injuries and occupational diseases cause significant economic damage, reducing the technical and economic indicators of agricultural enterprises and minimizing the profitability of agribusiness. But the reduction in adverse conditions requires considerable financial expenses. Features of methodical approach to calculation of economic losses of the enterprise owing to diseases, accidents and accidents are shown. The main sources of obtaining economic efficiency from measures to improve labor protection are given.

Keywords: agriculture, occupational injuries, professional diseases, analysis, economic loss, economic efficiency.

Агропромышленный комплекс - группа отраслей экономики, дающая сегодня значительный вклад в ВВП и внешнеторговый баланс России, но условия работы в которой являются наиболее неудовлетворительными из всех отраслей экономики. Уровень общего травматизма в системе АПК, и особенно в сельском хозяйстве, является одним из самых высоких среди всех видов экономической деятельности и превышает среднее значение по России в 1,5-1,7 раза [1,2].

Производственный травматизм и профессиональные заболевания вызывают значительный экономический ущерб, снижая технико-экономические показатели сельскохозяйственных предприятий и минимизируя рентабельность агробизнеса.

Необходим новый подход к организации охраны труда работников сельского хозяйства с учетом экономической эффективности планируемых мероприятий. При этом следует оценивать как потенциальный экономический ущерб от травматизма и профзаболеваний на предприятии, так и экономическую эффективность от мероприятий по улучшению условий и безопасности труда.

Проблемы с охраной труда в первом приближении можно оценить путем сопоставления фактических потерь рабочего времени на предприятии (количество дней на 100 работников) с расчетной ве-

личинной потерь при благоприятных условиях труда, которая определяется по следующей формуле [3] :
Д в.у.т. = (2.42 + 0,167В)100 ,

где В— средний возраст работающих на предприятии, лет. Причем, чем длительнее период охвата таким анализом, тем достовернее будет результат.

Если фактические потери рабочего времени больше расчетных, то это явный признак наличия проблем с условиями труда на предприятии и сигнал к проведению комплекса профилактических мероприятий.

Нужно учесть, что в сельском хозяйстве механизаторы в пиковые периоды (подготовка почвы, посевная, уборка урожая) вынуждены работать по 10-12, а зачастую и больше часов. Связано это не только с дефицитом кадров, из-за которого трудно набрать механизаторов на вторую смену, но и с экономической целесообразностью выполнить работы в сжатые сроки: весной- чтобы не потерять накопленную в почве влагу, а при уборке урожая- чтобы предотвратить осыпание зерна, которое уже через пять дней после созревания принимает катастрофические размеры. В итоге в последние 4-6 часов производительность заметно падает. Такой режим работы ведет к повышенной утомляемости, снижению внимания и совершению аврийно- и травмоопасных ошибок.

Методики по определению ущерба, причиняемого предприятию и обществу травматизмом, заболеваемостью, текучестью рабочей силы и др., отличаются друг от друга полнотой учета потерь: расходами предприятия и сторонних организаций, а также расходами из фонда социального обеспечения.

В общем случае ущерб предприятия, на котором произошел несчастный случай, авария. может быть оценен путем расчета и сложения следующих показателей (руб.):

$$У = Ппр+По.в.+Рв.р.+Рп.п.+Рэ+Пс.п.+Рз +По.с.+Пз.п.+Пд.р.+Пв.п.+Пе.п.+Пп.п.,$$

где:

Ппр- потери из-за простоев технологического оборудования при нетрудоспособности персонала;

По.в.- потери предприятием дохода из-за снижения объема выпуска продукции;

Рв.р.в случае аварии: расходы на восстановление и ремонт оборудования, транспортных средств и др.;

Рп.п.· расходы по заработной плате работникам, принимавшим участие в спасении пострадавшего и оказании ему первой помощи, в ликвидации последствий несчастного случая или аварии;

Рэ- расходы, связанные с привлечением к расследованию несчастного случая (аварии) экспертов, технической инспекции, специализированных лабораторий и т.д.;

Пс.п.- потери от снижения производительности труда после возвращения пострадавшего на производство;

Рз· расходы, связанные с подбором и дополнительным обучением рабочего, который должен заменить пострадавшего;

По.с.· дополнительная оплата сверхурочных работ, связанных с ликвидацией аварии и ее последствий, а также с заменой пострадавшего;

Пз.п.· выплата зарплаты пострадавшему за время, которое он не доработал в день, когда произошел несчастный случай;

Пд.р.-доплата разницы при переводе пострадавшего на временную нижеоплачиваемую работу до восстановления здоровья или ухода на пенсию;

П в.п.- выплата выходного пособия пострадавшему при переводе его на инвалидность или семье пострадавшего в случае его смерти;

П е.п.- выплата единовременного пособия пострадавшему или его семье из фонда предприятия;

Пп.п.- расходы, связанные с погребением, выплатой единовременного пособия семье погибшего, оплатой проезда родственников на похороны.

Но этот ущерб мы можем не допустить, снизив риск аварийных ситуаций, несчастных случаев и болезней за счет устранения выявленных проблем при специальной оценке рабочих мест. Более того, снижение потенциальных рисков при рациональном подходе к возможным вариантам решения проблем позволит получить экономический эффект и повысить рентабельность агробизнеса.

Основными источниками получения экономической эффективности от мероприятий по улучшению охраны труда являются следующие:

1) рост производительности труда за счет:

- повышения работоспособности человека в результате утомления, вызванного неблагоприятными условиями труда, сокращения или полного устранения внутрисменных простоев и др. Это особенно важно в период посевных и уборочных работ, когда любая задержка ведет к потерям урожая;
- снижения трудоемкости продукции вследствие уменьшения непроизводительных затрат труда, вызванных неблагоприятными условиями;
- увеличения эффективного фонда рабочего времени в результате сокращения потерь рабочего времени по временной нетрудоспособности из-за травм и болезней, связанных с неблагоприятными условиями труда;
- повышения эффективности использования тракторов и комбайнов, с.х. техники и оборудования.

2) Годовая экономия от сокращения потерь, связанных с неблагоприятными условиями труда, за счет:

уменьшения материальных последствий несчастных случаев и заболеваемости, обусловленных производством;

экономии расходов на льготы и компенсации за работу в неблагоприятных условиях труда;

снижения ущерба от текучести рабочей силы, вызванной неудовлетворенностью условиями труда;

уменьшения потерь от брака (повышение качества продукции), вызванного неблагоприятными условиями труда. Как отмечено выше, особенность сельского хозяйства (растениеводства) состоит в том, что затягивание сроков выполнения ряда основных операций (сев, уборка урожая) в значительной степени влияют на снижение урожайности или потери выращенного урожая. Поэтому потери рабочего времени механизаторов в этот период особенно вредны.

Уровень работоспособности механизаторов взаимосвязан с интегральной оценкой тяжести труда: чем выше интегральная оценка тяжести труда, тем ниже уровень работоспособности.

Поэтому величину работоспособности (Р) при данных условиях труда можно определить с помощью формулы, полученной эмпирически [3]:

$$P = 100 - (T_t - 15,6) / 0,64,$$

где Р — показатель работоспособности при данных условиях труда, относительных единиц;

T_t — интегральный показатель тяжести труда, формирующийся в тех же условиях, баллов; 15,6 и 0,64 — коэффициенты регрессии.

Возможный прирост производительности труда за счет повышения работоспособности определяется по формуле:

$$P_t = (P_2 / P_1 - 1) \times 100 \times K,$$

где: P_t — возможный прирост производительности труда, %;

P_1 и P_2 — показатели работоспособности до и после улучшения условий труда, относительных единиц;

K — коэффициент, учитывающий возможный прирост производительности труда в результате увеличения работоспособности.

Годовой экономический эффект от осуществления мероприятий по улучшению условий можно определить по известной формуле:

$$Эг = Эр - (Эз + Квл \times Ен),$$

где: $Эр$ - экономический результат, руб.;

$Эз$ - годовые эксплуатационные расходы на мероприятия по улучшению условий труда, руб.;

$Квл$ - капитальные вложения, направленные на мероприятия по улучшению условий труда, руб.;

$Ен = 0,08$ - нормативный коэффициент экономической эффективности капитальных вложений в мероприятия по улучшению условий труда.

Экономический результат ($Эр$) характеризуется величиной предотвращенного экономического

ущерба от аварий, травм и профзаболеваний. Таким образом мы определим ту выгоду, которую реально получит предприятие от проведенных трудовоохранных мероприятий.

Список литературы

1. И.В. Гальянов, Ю.В. Кошечкин и др. Проблемы охраны руда в сельском хозяйстве и направления их решения.// Ж. Вестник сельского развития и социальной политики. -2016.- №2.- с.33-41
2. Рыжкова Н.С., Смирнов Г.Н., Широков Ю.А. Проблемы улучшения условий труда работников защищенного грунта.//Сборник: Современные тенденции развития науки и технологий. АПНИ. Белгород.-2017.-№2. выпуск 7, -с.91-94.
3. Мустафина А.С. Экономика безопасности труда : учебно-методическое пособие // А.С. Мустафина; Кемеровский технологический институт пищевой промышленности. - Кемерово.-2005. -72 с

УДК 330

СТАТИСТИКА И ПРИЧИНЫ ВОЗНИКНОВЕНИЯ КРИЗИСА НА ПРЕДПРИЯТИЯХ ТОРГОВЛИ

ОСМИНКИНА ВИКТОРИЯ АЛЕКСАНДРОВНА

магистрантка 2 курса
Нижегородский государственный университет им. Н.И.Лобачевского

Аннотация: В статье рассмотрены кризисные ситуации на предприятии, посредством изучения деятельности предприятий оптовой и розничной торговли в стране. Изучены причины возникновения кризисов на предприятиях данных отраслей. На базе рассмотренной статистики приведены методы антикризисного управления.

Ключевые слова: кризис, розничная торговля, оптовая торговля, антикризисное управление.

STATISTICS AND CAUSES OF CRISIS IN TRADE

Osminkina Viktoriya Aleksandrovna

Abstract: the article deals with the crisis situations at the enterprise, by studying the activities of wholesale and retail trade in the country. The causes of crises in the enterprises of these industries are studied. On the basis of the considered statistics methods of crisis management are given.

Keywords: crisis, retail trade, wholesale trade, crisis management.

Проблема кризиса предприятий, начиная с 2008 г, по сегодняшний день, чрезвычайно актуальна в Российской Федерации. На сегодняшний день Российские предприятия вынуждены прибегать к различным методам выживания на рынке в период кризиса. За это период в стране произошло два крупных кризисных скачка, которые повлекли за собой массовое разорение многих предприятий. Эта ситуация повлияла не только на сами предприятия, но и на развитие рынка в целом, который в свою очередь разделился на крупные и мелкие предприятия.

Во время кризиса предприятия нуждаются в дополнительном финансировании, так как собственных средств хватает, в лучшем случае, лишь на погашение своих затрат. Малые предприятия, имеющие в своем активе низкий уровень капитала, прибегают к заемным средствам, что в дальнейшем влияет на их эффективность, а в худших случаях приводит к банкротству. Крупные, в свою очередь, закладывают резервные капиталы, и прибегают к антикризисным программам, что позволяет им не только остаться на плаву, но и попробовать завоевать дополнительную долю рынка. Главную роль в антикризисном управлении играет экономический анализ. В свою очередь, он сочетает в себе расчеты, стратегии и тактику элементов финансового состояния предприятия, позволяющих находить финансовые решения и управлять денежными потоками.

Диагностика кризисов в организации - это совокупность методов, направленных на выявление проблем, слабых и «узких» мест в системе управления, которые являются причинами неблагоприятного финансового состояния и других негативных показателей деятельности [1, с. 182]

Диагностические методы включают в себя:

- Мониторинг внешней среды;
- Системный анализ сигналов о возможных изменениях состояния конкурентного статуса фирмы;

- Аудит финансового состояния;
- Анализ кредитной политики задолженности компаний;
- Определение рисков;
- Оценку финансового состояния организации.

Торговля в настоящее время одна из существенных отраслей народного хозяйства. Сфера торговли обеспечивает 20% от общего объема валового внутреннего продукта. Услугами торговли пользуются все граждане страны для приобретения необходимых товаров. Однако в условиях кризиса предприятия торговли испытывают ряд трудностей, связанных со снижением покупательского спроса, увеличение выбора потребителями в пользу более дешевой продукции, рост арендных ставок, увеличение закупочных цен и т.д.

Для того чтобы с точностью говорить о кризисной ситуации в торговых предприятиях в стране, нужно проанализировать показатели предприятий за определенный период времени. За образец были взяты обороты розничной и оптовой торговли, показанные в табл. 1 [6].

Таблица 1
Обороты розничной и оптовой торговли в целом по стране

год	Розничная торговля, услуги населению, туризм. млрд. руб.				Оптовая торговля и товарные рынки. млрд. руб.		
	всего	в том числе		Оборот розничной торговли торговых организаций	Продажа на розничных рынках и ярмарках	Оборот оптовой торговли - всего	в том числе организаций оптовой торговли
		продовольственными товарами	непродовольственными товарами				
2006	8711,9	3947,4	4764,5	7000,3	1711,6	19 921,8	14 758,0
2007	10868,9	4891,3	5977,6	9218,5	1650,3	24 015,6	19 604,6
2008	13944,1	6495,6	7448,5	12113,2	1830,9	31 136,4	25 549,6
2009	14599,1	7097,1	7502,1	12655,4	1943,7	28 258,8	23 514,8
2010	16512,0	8002,1	8509,8	14457,1	2054,8	32 153,5	25 955,6
2011	19104,3	9104,3	10000,1	16898,4	2205,8	39 154,0	31 205,7
2012	21394,5	9961,3	11433,1	19126,3	2268,2	42 946,0	33 595,7
2013	23685,9	11143,1	12542,9	21453,8	2232,1	45 121,4	35 673,4
2014	26356,2	12380,8	13975,4	24057,2	2298,9	51 343,9	41 434,5
2015	27526,7	13412,3	14114,5	25358,1	2168,6	56 732,5	46 732,2
2016	28317,3	13751,8	14565,5	26310,1	2007,2	61 351,3	49 943,0

На основании данных таблицы можно сделать вывод, что экономика оптовых и розничных предприятий быстро развивается в 2006 и 2007 годах. Возникший кризис в конце 2008 года, повлиял на обороты розничной и оптовой торговли 2009года. Заметно сократилась оптовая торговля. В 2010г. рост оборотов торговли. В 2011 и 2012 годах рост оборотов торговых предприятий продолжился, примерно в одинаковой тенденции, а в 2013 наблюдается замедление роста оборота на предприятиях оптовой торговли. Это может свидетельствовать о возобновлении кризисной волны. Однако в 2015 и 2016 годах наблюдается увеличение объемов реализации. Наибольшее влияние на данную ситуацию оказывает не увеличение объема проданной продукции, а рост цен, вызванный инфляционными процессами. Спрос же на продукцию в натуральном выражении имеет тенденцию к снижению.

Тенденции изменения объема продаж приведены на рисунке 1.

Проанализировав данные, можно сказать что в период с 2006 года по 2016 год в России наблюдалось два мощных кризисных пика. Первый скачок был в конце 2008 года и начале 2009года, что по-

несло за собой замедление оборота у предприятий. Так же, второй скачок наблюдается в 2014 году, но по сравнению с первым скачком многие предприятия были готовы к новому кризису, что позволило снизить убытки и не снижать свои темпы развития.



Рис. 1. Сравнение оборотов розничной и оптовой сети

С 2014 по 2016 года замедленный рост розничной торговли, произошел в следствии того, что курс рубля по отношению к международной валюте доллару упал в несколько раз.

Любое торговое предприятие стремится максимизировать свою прибыль. Многие для максимизации прибыли прибегают к разным действиям: одни пытаются максимизировать свою прибыль за счет снижения расходов, другие же, расширяют свое производство и увеличивают объем производимой продукции. А в кризисной ситуации предприятия используют комбинирование, а именно используют и снижение затрат и увеличение объема производства, чтобы не разориться в период кризиса.

Во избежание спадов во время кризиса многие предприятия прибегают к антикризисным методам управления. Существует несколько методов одни из которых диагностические и методы направленные на преодоление кризиса. Методы направленные на преодоление кризиса включают в себя:

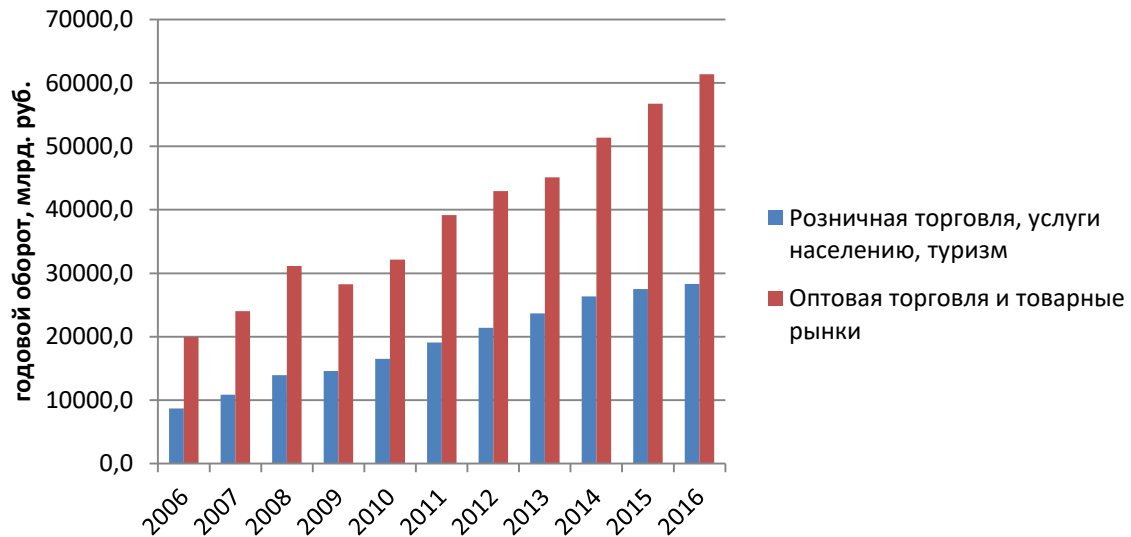
- сокращение затрат;
- увеличение поступления потоков денежных средств в предприятие;
- проведение реструктуризации кредиторской задолженности;
- определение стратегии развития организации;
- проведение реорганизации или реструктуризации предприятия.

При применении данных методов важно определить наиболее затратные деятельности, которые подлежат сокращению (проведение масштабных маркетинговых исследований, капитальное строительство, опытно - конструкторские работы, дорогостоящие стажировки для работников) и направить эти ресурсы на проведение реструктуризации и проекты, предусматривающие получение роста прибыли [2, с.54].

Подводя итоги, можно сказать, что любое предприятие может попасть в кризисную ситуацию и чтобы избежать этого, предприятия нуждается в резервации своих средств на антикризисные цели. Также, предприятия прибегают к найму специализированных сотрудников в области борьбы с кризисом, что ведет за собой не вынужденные расходы.

Рассматривая статистические данные оборотов розничной и оптовой торговли, были выявлены проблемные ситуации, связанные с экономическим кризисом страны, который повлек за собой не только снижение тенденций развития, но и в некоторых годах спад оборотов предприятий. Это ситуация свидетельствует о том, что предприятия не были готовы к экономическому кризису.

Антикризисное управление играет большую роль в преодолении предприятий экономического кризиса. На сегодняшний день каждое предприятие стремится к наращиванию своих капиталов, невзирая на последствия, но как правило выигрывает то предприятие, которое более сбалансировано к рыночной ситуации и имеет за своими плечами резервы на случай кризиса.

Список литературы

1. Алиев, И. И. Экономика труда: учебник для бакалавров / И. И. Алиев, Н.А. Горелов, Л. О. Ильина. — М.: Юрайт, 2015. — 671 с.
2. Демаков И.В., Новиков М.В., Павлова И.А. Совершенствование показателя приведенных затрат для экономической оценки инвестиционного проекта //Современные проблемы науки и образования. 2014. № 6. С. 472.
3. Павлова И.А., Тарасова Е.В. Классификация методов финансового анализа предпринимательских структур/И.А. Павлова, Е.В. Тарасова//Международное научное издание Современные фундаментальные и прикладные исследования. -2015. -№ 3 (18). -С. 50-53.
4. Павлова И.А. Обоснование выбора метода расчета ставки дисконтирования при оценке бизнеса//Международное научное издание Современные фундаментальные и прикладные исследования. 2014. № 3 (14). С. 76-79.
5. Павлова И.А. Проблемы прогнозирования финансового состояния производственного предприятия в условиях инновационного развития / И.А. Павлова В сборнике //Инновационные научные исследования: теория, методология, практика Сборник статей X Международной научно-практической конференции. 2017. С. 132-135.
6. Розанова, Н. М. Микроэкономика. Руководство для будущих профессионалов : учебник для бакалавров / Н. М. Розанова. — М. : Издательство Юрайт ;ИД Юрайт, 2013. — 985 с;
7. Федеральная служба государственной статистики
http://www.gks.ru/wps/wcm/connect/rosstat_main/rosstat/ru/

УДК 330

ОСОБЕННОСТИ И КРИТЕРИЙ ФОРМИРОВАНИЯ ПЕРВОНАЧАЛЬНОГО КАПИТАЛА ПРЕДПРИЯТИИ

МОНГУШ ОЛЬГА НИКОЛАЕВНА

к.э.н., доцент

ДЕЛЕГ БУЯНА БУЯНОВНА

Студент

ФГБОУ ВО Тувинский государственный университет

Аннотация: В статье рассмотрены особенности и критерии формирования первоначального капитала предприятия. Первоначальный капитал представляет собой ресурсы, необходимые для начала функционирования предприятия.

Ключевые слова: первоначальный капитал, денежные ресурсы, сырье, материалы, топливо, заработная плата.

FEATURES AND CRITERIA OF FORMATION OF PERSONAL CAPITAL OF THE ENTERPRISE

**Mongush Olga Nikolaevna Ph. D.,
Deleg Buyana Buyanovna**

Abstract: The article discusses the features and criteria for the formation of personal capital of the enterprise. Personal capital is the resources necessary to start the operation of the enterprise.

Keywords: initial capital, cash resources, raw materials, fuel, wages.

Успешное развитие бизнеса в большой степени зависит от возможностей его финансирования. Каждое предприятие, начиная свою производственно-хозяйственную деятельность, должно располагать определённой денежной суммой. На эти денежные ресурсы предприятие закупает на рынке или у других предприятий по договорам сырьё, материалы, топливо, оплачивает счета за электроэнергию, выплачивает своим работникам заработную плату, несёт расходы по освоению новой продукции, всё это представляет собой один из важнейших параметров хозяйствования, который получил название «первоначальный капитал».

На стадии первоначального формирования капитала их соотношение может быть различными и зависит от способа образования предприятия и отрасли деятельности. Для малых предприятий предпочтительнее использование менее рискованных и более дешёвых средств, что является условием обеспечения финансовой устойчивости бизнеса.

Капитал представляет собой накопленный путем сбережений запас экономических благ в форме денежных средств и реальных капитальных товаров, вовлекаемых его собственниками в экономический процесс как инвестиционный ресурс и фактор производства с целью получения дохода, функционирование которых в экономической системе базируется на рыночных принципах и связано с факторами времени, риска и ликвидности.

Основной целью формирования капитала создаваемого предприятия является привлечение достаточного его объема для финансирования приобретения необходимых активов, а также оптимизация его структуры с позиций обеспечения условий последующего эффективного использования.

Существует ряд объективных и субъективных факторов, учет которых позволяет целенаправленно формировать структуру капитала, обеспечивая условия наиболее эффективного его использования на каждом конкретном предприятии. Основными из этих факторов являются:

- отраслевые особенности операционной деятельности предприятия. Характер этих особенностей определяет структуру активов предприятия, их ликвидность. Предприятия с высоким уровнем фондоемкости производства продукции в силу высокой доли внеоборотных активов, имеет обычно более низкий кредитный рейтинг и вынуждены ориентироваться в своей деятельности на использование собственного капитала. Кроме того, характер отраслевых особенностей определяет различную продолжительность операционного цикла. Чем ниже период операционного цикла, тем в большей степени может быть использован предприятием заемный капитал;

- стадия жизненного цикла предприятия. ОАО «Кызылский хлебокомбинат» находящийся в стадии зрелости, в большей мере должен использовать собственный капитал;

- конъюнктура товарного рынка. Чем стабильней конъюнктура этого рынка, а соответственно и стабильней спрос на продукцию предприятия, тем выше и безопасней становится использование заемного капитала. И наоборот, в условиях неблагоприятной конъюнктуры и сокращения объема реализации продукции использование заемного капитала ускоренно генерирует снижение уровня прибыли и риск потери платежеспособности; в этих условиях необходимо оперативно снижать коэффициент финансового левериджа за счет уменьшения объема использования заемного капитала;

- отношение кредиторов к предприятию. Как правило, кредиторы при оценке кредитного рейтинга предприятия руководствуется своими критериями, не совпадающими иногда с критериями оценки собственной кредитоспособности предприятием. В ряде случаев, несмотря на высокую финансовую устойчивость предприятия, кредиторы могут руководствоваться и иными критериями, которые формируют негативный его имидж, а соответственно снижают и его кредитный рейтинг. Это оказывает соответствующее отрицательное влияние на возможность привлечения предприятием заемного капитала, снижает его финансовую гибкость, т.е. возможность оперативно формировать капитал за счет внешних источников;

- уровень налогообложения прибыли. В условиях низких ставок налога на прибыль или использования предприятием налоговых льгот по прибыли, разница в стоимости собственного и заемного капитала, привлекаемого из внешних источников, снижается. С тем, что эффект налогового корректора при использовании заемных средств уменьшается. В этих условиях более предпочтительным является формирование капитала из внешних источников за счет эмиссии акций (привлечения дополнительного паевого капитала). В то же время при высокой ставке налогообложения прибыли существенно повышается эффективность привлечения заемного капитала;

- финансовый менталитет собственников и менеджеров предприятия. Неприятие высоких уровней рисков формирует консервативный подход собственников и менеджеров к финансированию развития предприятия, при котором его основу составляет собственный капитал. И наоборот, стремление получить высокую прибыль на собственный капитал, невзирая на высокий уровень рисков, формирует агрессивный подход к финансированию развития предприятия, при котором заемный капитал используется в максимально возможном размере;

- уровень концентрации собственного капитала. Для того, чтобы сохранить финансовый контроль за управлением предприятием, владельцам предприятия не хочется привлекать дополнительный собственный капитал из внешних источников, даже несмотря на благоприятные к этому предпосылки.

С учетом этих факторов управление структурой капитала на предприятии сводится к основным направлениям, как установлению оптимальных для данного предприятия пропорций использования собственного и заемного капитала и обеспечению привлечения на предприятие необходимых видов и объемов капитала для достижения расчетных показателей его структуры.

Оптимизация структуры капитала по критерию минимизации его стоимости. Процесс этой оптимизации основан на предварительной оценке стоимости собственного и заемного капитала при разных условиях его привлечения и осуществлении многовариантных расчетов средневзвешенной стоимости капитала.

Оптимизация структуры капитала по критерию минимизации уровня финансовых рисков. Этот метод оптимизации структуры капитала связан с процессом дифференцированного выбора источников финансирования различных составных частей активов предприятия.

Заключительным этапом оптимизации структуры капитала является формирование показателя целевой структуры капитала. Предельные границы максимально рентабельной и минимально рискованной структуры капитала позволяют определить поле выбора конкретных его значений на плановый период. В процессе этого выбора учитываются ранее рассмотренные факторы, характеризующие индивидуальные особенности деятельности данного предприятия.

Окончательное решение, принимаемое по этому вопросу, позволяет сформировать на предстоящий период показатель «целевой структуры капитала», в соответствии с которым будет осуществляться последующее его формирование на предприятии путем привлечения финансовых средств из соответствующих источников.

Список литературы

1. Астахов В.П. Анализ финансовой устойчивости фирмы и процедуры, связанные с банкротством / В.П. Астахов. М.: Изд-во «Ось-89», 2012, 251 с.
2. Абрамов А. Е. Основы анализа финансовой, хозяйственной и инвестиционной деятельности предприятия в 2-х ч / А. Е. Абрамов. М.: Экономика и финансы АКДИ, 2013. – 305 с.
3. Баканов М.И., Шеремет А.Д. Теория экономического анализа / М. И. Баканов: Учебник. – 4-е изд., доп. и перераб.. – М.: Финансы и статистика, 2012. – 416 с.
4. Бочаров В.В. Финансовый анализ / В. В. Бочаров. – СПб. Питер, 2013. – 240 с.
5. Бородкин К. В. Комплексные методы финансовой диагностики / К. В. Бородкин. – Воронеж: Воронежский Государственный Университет. – 2012. – 183 с.
6. Бернштейн В. Анализ финансовой отчетности / В. Бернштейн. – М., 2013. – 154 с.
7. Гинзбург А.И. Прикладной экономический анализ / А.И. Гинзбург. – М. и др.: Питер: ООО Питер Принт, 2012. – 319 с.

УДК 330

ИНВЕСТИЦИИ ПРЕДПРИЯТИЯ: СУЩНОСТЬ, ВИДЫ И ОСОБЕННОСТИ

МОНГУШ ОЛЬГА НИКОЛАЕВНА

к.э.н., доцент

АДАС ШОРААНА АЛЕКСАНДРОВНА

Студент

ФГБОУ ВО Тувинский государственный университет

Аннотация: В статье рассмотрены основные виды и особенности инвестиций предприятия. На основе анализа проблем выявлены особенности современной инвестиционной политики предприятий в РФ и пути решения основных проблем, возникающих при ее осуществлении.

Ключевые слова: инвестиции предприятия, анализ проблем, пути решения основных проблем, политика.

INVESTMENTS OF THE ENTERPRISE: ESSENCE, TYPES AND FEATURES

Mongush Olga Nikolaevna Ph. D.,
Adas Shoraana Aleksandrovna

Abstract: the article discusses the main types and features of investment. On the basis of the analysis of problems the peculiarities of modern investment policy of enterprises in the Russian Federation and ways of solving the main problems arising during its implementation are revealed.

Keywords: enterprise investments, analysis of problems, ways of solving the main problems, politics.

Инвестиции играют важнейшую роль в развитии экономики страны. Чем больше вложено в экономику инвестиций, тем выше ее качество и темпы развития, а стимулирование инвестиционной деятельности является неотъемлемым условием эффективной национальной экономики.

Фирмы осуществляют инвестиции тогда, когда они видят перспективы увеличения спроса на свою продукцию и хотят расширить масштабы своей деятельности или же когда они стремятся получить преимущество за счет внедрения более эффективного с точки зрения экономии затрат способа производства данного товара. Инвестиции могут быть связаны и с производством совершенно нового товара.

В каждом подобном случае решение о строительстве завода или о покупке машин и оборудования будет определяться результатами расчета предстоящих расходов и возможной прибыли. Фирма должна сопоставить выгоды от эксплуатации нового завода или оборудования, т.е. прирост прибыли, с уровнем расходов на инвестиции. Однако поскольку доходы появятся лишь в будущем, а расходы возникают сразу же, едва начинается строительство завода да или закупается оборудование, фирма должна сравнивать величину будущих поступлений прибыли с текущими расходами.

Вот тут и появляется процентная ставка. Для финансирования своих инвестиций фирма сегодня берет деньги в долг, и, следовательно, она должна быть уверена в том, что инвестиции принесут достаточно добавочной прибыли, чтобы выплатить сумму кредита плюс проценты по нему. Таким образом, предстоящие прибыли должны быть существенно выше величины текущих издержек, чтобы сде-

лать возможной выплату процентов по займу, за счет которого осуществляются эти инвестиции. Чем выше уровень процентной ставки, которую фирма должна будет выплачивать, тем больше должна быть разница между величиной будущей прибыли и уровнем текущих инвестиционных расходов, для того чтобы сделать проект приемлемым.

В любое время фирма имеет в своем распоряжении множество готовых к осуществлению инвестиционных проектов. Подобные проекты могут включать строительство новых заводов, переоборудование телефонной связи, повышение качества компьютерной системы или замену изношенных грузовых тележек. Однако при высоком уровне процентной ставки лишь небольшая часть этих проектов будет прибыльной, а при очень низкой ставке процента прибыльных проектов будет уже большинство, поскольку в этой ситуации нет необходимости в значительном превышении будущих прибылей над величиной текущих инвестиционных расходов. Это означает, что высокие процентные ставки снижают заинтересованность фирм в осуществлении своих инвестиций. И, наоборот, при низких процентных ставках масштабы инвестирования, осуществляемого фирмами, растут.

Что бы изменилось, если бы для осуществления своих инвестиционных проектов фирмам не нужно было занимать деньги? Могла бы тогда иметь значение величина процентной ставки? Вероятно, да, поскольку фирмы должны стремиться использовать имеющиеся у них средства наилучшим образом. И если фирма не прибегает к помощи кредита, то она, вероятно, уже имеет необходимые денежные средства для осуществления данного инвестиционного проекта. Однако в этом случае фирма должна посмотреть, не существует ли возможности получить более высокие доходы, используя эти деньги каким-либо другим способом, например, покупая облигации или предоставляя кредиты другим фирмам. Чем выше уровень процентной ставки, тем более привлекательным будет для фирмы предоставление своих денежных средств в кредит, а не вложение их непосредственно в фабрику или другие собственные просветы. Таким образом, чем выше уровень процентной ставки, тем ниже склонность фирмы инвестировать в физический капитал независимо от того, должна фирма занимать капитал или нет.

На данный момент можно сказать, что общая инвестиционная ситуация в стране является неблагоприятной. Начиная с 2013 года, Россия не входит в число 25 самых привлекательных с инвестиционной точки зрения стран, которые привлекают более 50% мировых инвестиций. В 2014 году количество прямых инвестиций уменьшилось в 3 раза, причем большая часть инвестиций была привлечена в первом полугодии, а во втором полугодии инвесторы активно выводили их обратно. Также, по мнению инвесторов, в России очень мало крупных привлекательных инвестиционных проектов, в которые можно было бы вложить деньги.

Предпосылками вышеназванных неблагоприятных инвестиционных процессов являются снижение контроля над инвестиционной деятельностью, усиленное накопление частного капитала, промышленный спад производства, который повлек за собой недостаток инвестиций в других сферах экономики, недостаток информации об инвестируемом объекте.

На данный момент проделана большая работа в области инвестиционной деятельности, однако присутствуют определенные проблемы, которые необходимо решить. Во-первых, следует обратить внимание на медленные изменения и преобразования предприятий, обусловленные их неспособностью освоить инвестиции в результате неэффективного управления.

С одной стороны, эта проблема объясняется несовершенством организационной структуры предприятий, а именно, нехваткой экономической информации и затрудненностью процессов принятия решений.

С другой стороны, проблема истолковывается неготовностью инвесторов вкладывать свои деньги в не полностью реформированные предприятия по причине больших или непрогнозируемых рисков. Такая позиция инвесторов ставит под сомнение эффективное развитие и существования предприятий.

Для улучшения инвестиционного управления на российских предприятиях можно предложить следующие шаги:

1. Мобилизация свободных ресурсов предприятия в инвестиционном направлении, а также рациональное использование всех привлеченных ресурсов;

2. Вывод на новый уровень взаимоотношений с внешней средой, в том числе усиление связи с региональными органами власти;
3. Согласованность и координация структурных подразделений предприятия для осуществления инвестиционного проекта;
4. Создание качественных прогнозов возможных рисков в результате инвестиционных вложений.

Второй проблемой является неэффективная структура акционерного капитала. Причинами данной проблемы являются концентрация крупного капитала в руках юридических лиц, а не физических, сосредоточение основных пакетов акций в руках одного человека, подчинение предприятий требованиям фирм-посредников. Акционеры часто не заинтересованы в развитии предприятий, это замедляет инвестирование предприятий. Решением проблемы является взаимодействие между акционерами и государством, равномерное распределение капитала между физическими и юридическими лицами.

Третьей проблемой является оторванность инвесторов от их вложений. После вложения инвестором своих денег в какой-нибудь проект, он перестает контролировать свои вложения, так как инвестор оставляет за собой право владеть объектом, а распоряжается им исполнитель. Учитывая, что частую цели собственника и исполнителя расходятся, инвестор приходит к выводу, что чем дольше его деньги вложены в проект, тем больше он рискует. Данная проблема будет решена только тогда, когда собственник вернет себе право распоряжаться инвестируемым объектом и контролировать свои вложения.

Таким образом, Фирмы производят инвестиции, поскольку новый капитал позволяет им увеличивать свои прибыли. При инвестировании фирма должна решить, будет ли за определенное выбранное время увеличение прибылей, приносимое инвестициями, больше стоимости издержек. Альтернативной стоимостью инвестирования некоторого количества долларов будет рыночный процент с капитала, взятый по сумме средств, необходимых для приобретения нового капитала.

Большинство инвестиций, производимых фирмами, долгосрочны. Типичное увеличение капитала фирмы будет продолжаться долгие годы. Инвестиции в капитал различаются по горизонту их времени. Полезный срок службы капитальных активов - это число лет, в течение которых они будут приносить фирме доходы или сокращать издержки.

Список литературы

1. Горбатов С.А. Инвестиционная деятельность в России: проблемы и пути решения // Портал научно- практических публикаций [Электронный ресурс]. URL: <http://portalnp.ru/2015/04/2567> (дата обращения: 25.11.2016)
2. Рысухина Д.В., Коровин В.Е. Современные проблемы повышения инвестиционной привлекательности российской экономики // Молодой ученый. 2016. №8.8. С. 28-30.
3. Шепеленко Г.И. МакроЭкономика,. Учебное пособие для студентов экономических факультетов вузов. 2-е изд., доп. и переработ. - Ростов-на-Дону: издательский центр «МарТ», 2013. - 544 с.
4. Чувев И.Н., Чечевицина Л.Н. Микроэкономика вопросы и ответы. - М.: Издательско-торговая корпорация "Дашков и К°", 2002. - 320 с.

СОВРЕМЕННЫЕ ПРОБЛЕМЫ НАЦИОНАЛЬНОЙ ЭКОНОМИКИ

УДК 330

ДИНАМИКА КОНСОЛИДИРОВАННОГО БЮДЖЕТА РОССИЙСКОЙ ФЕДЕРАЦИИ

КОРЗУН ЛАРИСА НИКОЛАЕВНА

старший преподаватель

ПАХОМОВА ЕЛЕНА ВИКТОРОВНА

Студентка, ФГБОУ ВО «Курский государственный университет»

Аннотация: формирование доходов и расходов консолидированного бюджета выступает основой для определения его профицита или дефицита. Поэтому в сложившихся экономических условиях важно изучить динамику консолидированного бюджета за 2014 – 2016гг. в сравнении с 2010 годом.

Ключевые слова: консолидированный бюджет, его структура, доходы, расходы, расходы на социально-культурные мероприятия.

THE DYNAMICS OF THE CONSOLIDATED BUDGET OF THE RUSSIAN FEDERATION

Korzun Larisa Nikolaevna,
Pakhomova Elena Viktorovna

Abstract: the formation of revenues and expenditures of the consolidated budget is the basis for determining its surplus or deficit. Therefore, in the current economic conditions it is important to study the dynamics of the consolidated budget for 2014-2016. in comparison with 2010.

Keywords: consolidated budget, its structure, income, expenses, expenses for social and cultural activities.

Консолидированный бюджет представляет собой общий свод бюджетных средств, которые выделяются для всех территориальных уровней в рамках одного государства. Активно используется для анализа, расчетов и прогнозирования на государственном уровне. В Российской Федерации под консолидированным бюджетом следует понимать объединение двух видов бюджета – консолидированного и федерального (территориальные и национальные внебюджетные фонды в расчет не берутся).

Рассмотрим структуру консолидированного бюджета, представленную на рисунке 1.

Сущность консолидированного бюджета состоит в объединении бюджетов самых различных уровней. Его состав образуют консолидированные бюджеты субъектов страны, а также общий федеральный бюджет. При этом первый включает в себя региональные и местные бюджеты [2, с.1180].

Специфика консолидированных бюджетов РФ состоит в том, что они не подлежат утверждению или рассмотрению со стороны органов власти. Такие показатели по своей сути рассматриваются как объединение различных бюджетных параметров, отражающие сводную информацию по расходам и доходам страны. Кроме этого, в консолидированном бюджете РФ обязательно учитываются источники поступления средств и особенности их применения.

Структура консолидированного бюджета в РФ



Рис. 1. Структура консолидированного бюджета

Осуществим анализ данных консолидированного бюджета Российской Федерации за 2010, 2014 - 2016гг., представленные в таблице 1.

Таблица 1

Динамик консолидированного бюджета Российской Федерации за 2010 – 2016гг.[1]

Наименование показателя	2010г.	2014г.	2015г.	2016г.	в % 2016г. к 2010 г.
Доходы - всего	16031,9	26766,1	26922,0	28181,5	175,78
в % к предыдущему году	-	166,96	100,58	104,68	X
Налог на прибыль организаций	1774,6	2375,3	2599,0	2770,3	156,11
в % к предыдущему году	-	133,85	109,42	106,59	X
Налог на доходы физических лиц	1790,5	2702,6	2807,8	3018,5	168,58
в % к предыдущему году	-	150,94	103,89	107,50	X
Страховые взносы на обязательное социальное страхование	2477,1	5035,7	5636,3	6326,0	255,38
в % к предыдущему году	-	203,29	111,93	112,24	X
Налог на добавленную стоимость:					
на товары (работы, услуги), реализуемые на территории РФ	1329,1	2188,8	2448,5	2657,7	199,96
в % к предыдущему году	-	164,68	111,86	108,54	X
на товары, ввозимые на территорию РФ	1169,5	1751,4	1785,4	1913,7	163,63
в % к предыдущему году	-	149,76	101,94	107,19	X
Акцизы по подакцизным товарам (продукции):					
производимые на территории РФ	441,4	1000,6	1014,4	1293,9	280,90
в % к предыдущему году	-	226,69	101,38	127,55	X
ввозимые на территорию РФ	30,1	71,6	54,0	62,1	206,31

Наименование показателя	2010г.	2014г.	2015г.	2016г.	в % 2016г. к 2010 г.
в % к предыдущему году	-	237,87	75,42	115,00	X
Налог на совокупный доход	207,7	315,1	347,8	388,5	187,05
в % к предыдущему году	-	151,71	110,38	111,70	X
в % к предыдущему году	-	152,42	111,60	104,54	X
Доходы от внешнеэкономической деятельности	3227,7	5463,7	3295,3	2606,0	80,74
в % к предыдущему году	-	169,28	60,31	79,08	X
Доходы от использования имущества, находящегося в государственной и муниципальной собственности	679,7	797,2	1149,2	1744,9	256,72
в % к предыдущему году	-	117,29	144,15	151,84	X
Платежи при пользовании природными ресурсами	77,6	261,5	198,7	272,7	351,42
в % к предыдущему году	-	336,98	75,98	137,24	X
Безвозмездное поступление	114,1	134,2	105,0	122,8	107,6
в % к предыдущему году	-	117,62	78,24	116,95	X
Расходы - всего	17616,7	27611,7	29741,5	31323,7	177,81
в % к предыдущему году	-	156,74	107,71	105,32	X
На общегосударственные вопросы	1440,6	1640,4	1848,2	1849,9	128,41
в % к предыдущему году	-	113,87	112,67	100,09	X
На национальную оборону	1279,7	2480,7	3182,7	3777,6	295,19
в % к предыдущему году	-	193,85	128,30	118,69	X
На национальную безопасность и правоохранительную деятельность	1339,4	2192,9	2072,2	2011,4	150,17
в % к предыдущему году	-	163,72	94,50	97,07	X
На национальную экономику	2323,3	4523,1	3774,4	3889,8	167,43
в % к предыдущему году	-	194,68	83,45	103,06	X
На жилищно-коммунальное хозяйство	1071,4	1004,7	979,9	992,6	92,65
в % к предыдущему году	-	93,77	97,53	101,30	X
На социально-культурные мероприятия	10133,8	15154,2	17151,5	17946,5	177,10
в % к предыдущему году	-	149,54	113,18	104,64	X
На обслуживание государственного и муниципального долга	260,7	525,4	661,0	771,8	296,05
в % к предыдущему году	-	201,53	125,81	116,76	X
Профицит/дефицит (-)	-1584,7	-845,6	-2819,5	-3142,1	198,28

Из таблицы 1 важно отметить тот факт, что доходы и расходы в 2016 году увеличились по сравнению с 2015 годом. Однако расходов на 0,64% стало больше, что указывает на возникновение дефицита. Рассматривая профицит/дефицит консолидированного бюджета Российской Федерации необходимо отметить не о темпах снижения, а, наоборот, об увеличении дефицита. Так, в 2016 году дефицит был равен 3142,1 млрд. руб, что 322,6 млрд.руб больше, чем в 2015 году. Тем не менее, это можно считать нормальным отклонением, так как рассматривая динамику консолидированного бюджета за 2014 – 2015 годах, то дефицит увеличился на 1973,9 млрд.руб.

Рассматривая доходы консолидированного бюджета, то необходимо отметить, что основным доходом выступает налог на доходы физических лиц, который по сравнению с 2015 годом имеет темп роста, равный 107, 50%. На втором месте находится налог на прибыль организаций, темп роста которого составил 106, 59%. В целом, доходы в 2016 году увеличились на 4,68%, о чем свидетельствует темп прироста.

Расходы консолидированного бюджета формируются за счет таких основных статей расходов как расходы на социально-культурные мероприятия, которые занимают первое место. В 2016 году они увеличились на 4, 64%. Второе место занимают расходы на национальную экономику. В 2015 году наблюдалось существенное сокращение этой статьи расходов. Однако уже в 2016 году произошло их незначительное увеличение, о чем говорит темп прироста, равный 3,06%.

Следующим шагом исследования выступает изучение расходов на социально-культурные мероприятия за 2015 - 2016 г. Необходимые данные представлены на рисунке 2.

Расходы консолидированного бюджета РФ на социально-культурные мероприятия за 2015 - 2016гг., в млрд.руб



Рис. 2. Расходы консолидированного бюджета РФ на социально-культурные мероприятия за 2015 – 2016гг., в млрд.руб

Из рисунка 2 необходимо отметить, что значительное количество расходов направлено на социальную политику. Это объясняется многими программами, одной из основных является получение материнского капитала. Также расходы направлены на образование и здравоохранение.

Таким образом, консолидированный бюджет выступает общим сводом бюджетных средств. На протяжении 2014 – 2016гг. наблюдается дефицит бюджета. Одной из основных статей расходов необходимо считать расходы на социально-культурные мероприятия. Эту статью расходов можно снизить, но это приведет к негативным последствиям, в частности, при подъеме демографии в стране. Поэтому наилучшим выходом можно считать увеличение доходов консолидированного бюджета.

Список литературы

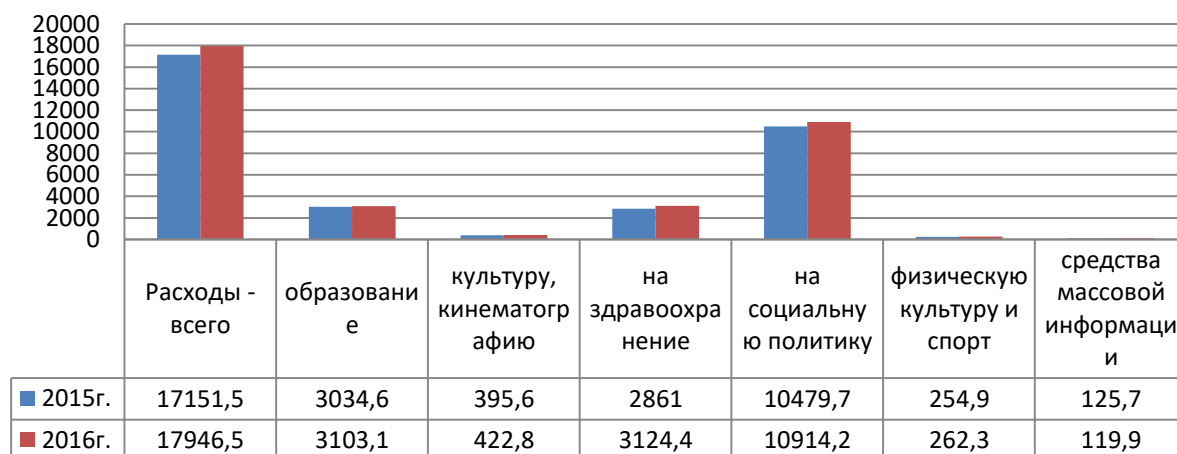
1. Официальный сайт Федеральной службы государственной статистики РФ. – [электронный ресурс]. – режим доступа: URL: <http://www.gks.ru>(дата обращения 28.02.2018).
2. Саввина, Е.Е., Ноева, Е.Е. Изменения поступлений налоговых доходов в консолидированный бюджет российской федерации и бюджетов государственных внебюджетных фондов // Экономика и социум.- 2017. - № 4 (35). - С. 1179-1181.

© Л.Н. Корзун, Е.В. Пахомова, 2018

КОНКУРЕНЦИЯ И КОНКУРЕНТОСПОСОБНОСТЬ

УДК 336.61

КОНКУРЕНТНЫЕ ПРЕИМУЩЕСТВА КАК ВАЖНЕЙШИЙ ИНСТРУМЕНТ ПОВЫШЕНИЯ КОНКУРЕНТОСПОСОБНОСТИ ПРЕДПРИЯТИЯ

МАРТИМОВА ЕКАТЕРИНА ВИКТОРОВНА

Магистрант
АНО ВО Университет «МИР»

Аннотация: Данная статья посвящена тому, как предприятие может завоевать лидерство в выбранной отрасли и сохранить конкурентное преимущество. Рассмотрены понятия сущности конкурентных преимуществ различных исследователей. Приведены, основополагающие факторы, стимулирующие условия. Выявлено, что процесс формирования конкурентных преимуществ предприятия должен быть структурированным, что позволит получить устойчивость. Определены актуальные конкурентные преимущества, обеспечивающие повышение эффективности предприятия.

Ключевые слова: предприятие, конкурентные преимущества, формирование, факторы, инновация, условия.

COMPETITIVE ADVANTAGES AS THE MOST IMPORTANT TOOL TO INCREASE COMPETITIVENESS OF THE ENTERPRISE

Martimova Ekaterina Viktorovna

Annotation: This article is devoted to how an enterprise can gain leadership in the chosen industry and maintain a competitive advantage. The concepts of the essence of the competitive advantages of various researchers are considered. The basic factors that stimulate the conditions are given. It was revealed that the process of formation of competitive advantages of the enterprise should be structured, which will allow to obtain stability. The actual competitive advantages that ensure the increase in the efficiency of the enterprise are determined.

Keywords: enterprise, competitive advantages, formation, factors, innovation, conditions.

Сейчас многие предприятия осуществляют свою деятельность без каких-либо планов, но наличие конкурентных преимуществ у организации есть одно из важнейших условий получения прибыли при ее выживании и дальнейшем развитии в современной среде.

Предприятия с устойчивыми конкурентными преимуществами имеют больше шансов на успех по сравнению с другими, в которых они отсутствуют. Именно поэтому эта тема является актуальной.

Целью работы является определение порядка и необходимости формирования конкурентных преимуществ на рынке для достижения его устойчивой конкурентной позиции.

Проблемами конкурентных преимуществ уже достаточно давно занимаются как зарубежные, так и отечественные ученые. Весомый вклад в разработку конкурентных преимуществ внесли зарубежные ученые, в первую очередь такие авторы, как Ж. Ламбен, Ф. Котлер, М. Портер, Г. Минцберг, Б. Райзенберг, А. Томпсон, Б. Карлоф и др. Значительный вклад в разработку конкурентных преимуществ внесли отечественные исследователи, такие авторы, как Авдашева С.Б., Азоев Г.Л., Осипов Ю. М., Розанова

Н.М., Фатхутдинов В. А., Челенков А.П., Юданов А.Ю. и др.

Несмотря на значительное количество теоретически-методологических и научных работ в данной отрасли, недостаточно освещен вопрос о формировании дополнительных конкурентных преимуществ для производства ключевых видов продукции на предприятии.

Объектом исследования является конкурентные преимущества предприятия.

Предметом исследования является процесс формирования конкурентных преимуществ предприятия.

Стратегическое управление предприятием предпочитает умение спрогнозировать будущее развитие организации, видеть его перспективу с учетом потенциального влияния различных факторов внутренней, промежуточной и внешней среды. Каждому уполномоченному предприятию доводится действовать в достаточно динамичном конкурентном режиме среды, в которой меняются приоритеты государства, обновляются технологии, товарная номенклатура потребностей, интересы и вкусы потребителей, вступают в силу и умножаются соперники или, наоборот, экономически слабеют и переориентируются на другие рынки. Итак, конкурентные преимущества - основа обеспечения конкурентоспособности предприятия.

Так, Майкл Портер определяет конкурентные преимущества как совокупность факторов, фиксирующих неудачу или удачное достижение предприятия в конкурентной борьбе, производительности использования ресурсов, а также как результат выявления и использования уникальных, отличных от конкурентов, способов конкуренции, которые могут оставаться неизменными некоторое время [5].

Г. Минцберг говорит о конкурентных преимуществах как о характеристиках, свойствах товара или марки, которые создают для предприятия определенное преимущество над своими прямыми конкурентами. Конкурентное преимущество - то, на что направлены все стратегии в сфере бизнеса [4].

Г. Азоев и А. Челенков считают, что конкурентные преимущества являются концентрированным проявлением превосходства над конкурентами в экономической области, технической и организационной сфере деятельности предприятия. Авторы предлагают измерить проявление превосходства экономическими показателями (дополнительная прибыль, более высокая рентабельность, рыночная доля, объем продаж).

Источниками формирования конкурентных преимуществ предприятия являются: квалифицированная рабочая сила, благоприятные условия производства, создание новых видов продукции или других инноваций, существенное снижение себестоимости продукции, ее высокое качество, уникальность и оптимальный ассортимент, отвечающий потребностям потребителей, регулирование цен предприятием, высокий уровень социальной ответственности.

Достижение стойких конкурентных преимуществ, по мнению М. Портера, характеризуется следующими факторами (рис. 1) [5]:

Возможности обеспечения конкурентных преимуществ зависят от ряда составляющих элементов (компонентов):

- отличное качество, которое создаёт для предприятия определенные преимущества над конкурентами;
- появление новых технологий, которое позволяет побеждать в конкурентной борьбе;
- появление нового сегмента отрасли за счет освоения новой продукции;
- изменение государственного регулирования в таких направлениях, как стандарты, охрана окружающей среды;
- скорость создания и реализации инноваций;
- совершенствование собственного производства;
- изменение стоимости или видов компонентов производства;
- новые запросы покупателей или те запросы, что изменились;
- эффективное использование всех видов ресурсов и их оптимальное структурное соотношение.



Рис. 1. Схема формирования конкурентных преимуществ

Получение и использование конкурентных преимуществ затрагивает интересы широкого круга лиц субъектов хозяйствования, контрагентов, потребителей, общества, государства в целом.

Приоритетными конкурентными преимуществами на предприятии выступают: инновационные процессы, государственная поддержка, вертикальная интегрированность предприятий, стратегическая обоснованность конкурентных действий с оперативным реагированием на изменения в конкурентной среде и другие [3].

Концепция инновационной деятельности на предприятии трактуется как изменения с целью предоставления перспективы использования конкурентных преимуществ при инкорпорировании определенных нововведений: новых видов товаров с меньшей себестоимостью, новых производственных и транспортных средств, новых потребительских рынков деятельности, новых форм организации и тому подобное [2].

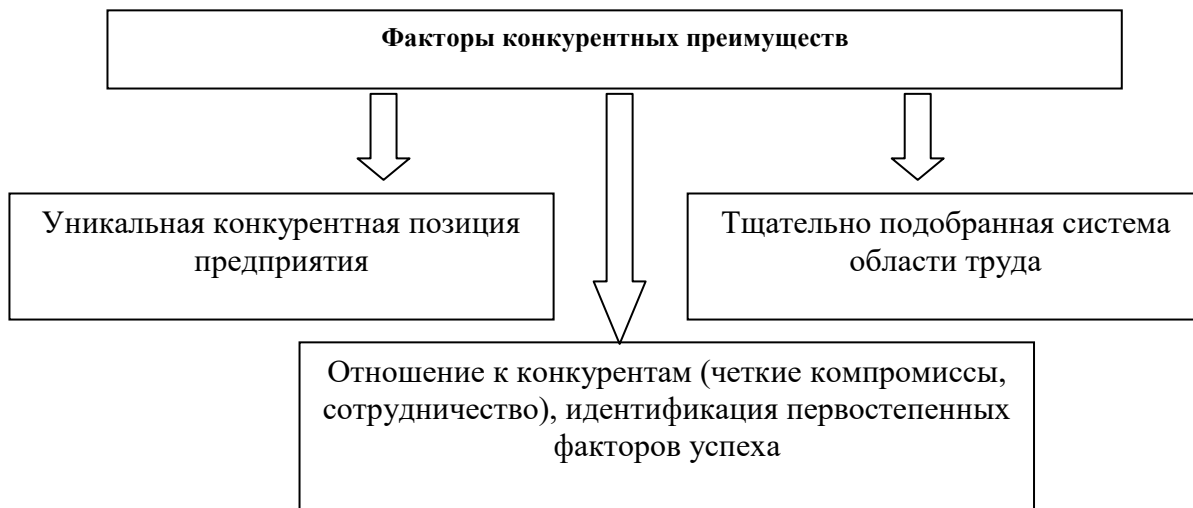
Инновационные процессы также различаются по типологическому признаку. Повышение общей конкурентоспособности осуществляется за счет качественного внедрения технико-технологических инноваций и переоценка устаревших моделей хозяйствования. Перспективы достижения конкурентных преимуществ, прежде всего, реализуются при обновлении производственных мощностей до мирового уровня путем переоснащения. Это приводит к повышению конкурентных позиций предприятия на национальном рынке [1].

Таким образом, при использовании инновационных процессов в реализуемой деятельности, как процесса внедрения перспектив конкурентных преимуществ, появляется возможность рассчитывать благоприятные предпосылки эффективного функционирования предприятия на мировой арене и высокой степени устойчивости.

В условиях рыночной экономики обеспечение конкурентоспособности предприятия - залог его коммерческого успеха, который, в первую очередь, зависит от его конкурентных преимуществ. Итак, основным условием высокого уровня конкурентоспособности предприятия является эффективность формирования и диагностики его конкурентных преимуществ.

Список литературы

1. Балабанов В.С. Формирование устойчивости предпринимательских структур в условиях трансформации конкурентной среды. Монография. / Под редакцией В.С. Балабанова. М.: Издательство «Элит», 2013. 280 с. – ISBN: 978-5-902406- 56-3.
2. Варга И. Ф. Формирование конкурентных преимуществ на предприятии / И. Ф. Варга, О. М. Литвин // Бизнес-информ. – 2013. - №1. – С. 219-222.

3. Запекина, Н. В. Конкурентное преимущество: методологические аспекты формулирования и учет влияния практики рыночного поведения [Текст] / Н. В. Запекина // Мир науки, культуры, образования. -2012. - № 6 (37). - С.125-128.

4. Минцберг Г. Взлет и падение стратегического планирования / Генри Минцберг / Пер. с англ. К. Сисоева. – К.: Издательство Алексея Капусты, 2008. – 412 с.

5. Портер М. Конкурентное преимущество: Как достичь высокого результата и обеспечить его устойчивость. пер. с англ. Е. Калинина. — М.: Альпина Паблишер., 2016. — 715 с.

© Е.В. Мартимова, 2018

ИННОВАЦИИ И ИННОВАЦИОННАЯ ДЕЯТЕЛЬНОСТЬ

УДК 334.784

ИНДУСТРИАЛЬНЫЙ ПАРК «ВЕЛИКИЙ КАМЕНЬ»: ЗНАЧЕНИЕ, ПРЕИМУЩЕСТВА И НЕДОСТАТКИ ДЛЯ ЭКОНОМИКИ БЕЛАРУСИ

ПОДОБЕД НАТАЛЬЯ АЛЕКСАНДРОВНА

к.э.н., доцент

НЕСТЕРЕНКО НИНА ИГОРЕВНА,

СОКОЛОВСКАЯ ДИАНА АВЕРЬЯНОВНА

Студенты

Белорусский государственный экономический университет

Аннотация: в данной статье рассмотрены значение, преимущества и недостатки создания индустриального парка «Великий камень» в Республике Беларусь, структурированы особые преференции парка для зарубежных инвесторов.

Ключевые слова: инновационная деятельность, индустриальный парк «Великий камень».

INDUSTRIAL PARK “GREAT STONE”: IMPORTANCE, ADVANTAGES AND DISADVANTAGES FOR THE ECONOMY OF BELARUS

**Padabed Natallia Aleksandrovna,
Nesterenko Nina Igorevna,
Sokolovsky Diana Aver'yanovna**

Abstract: in this article the significance, advantages and disadvantages of the creation of the “Great Stone” industrial park in the Republic of Belarus are examined, special preferences of the park for foreign investors are structured.

Key words: innovation activity, industrial park “The Great Stone”.

В настоящее время инновационная деятельность играет ключевую роль в развитии каждой страны. Без нее невозможен рост как культурный, так и экономический. Инновации способствуют созданию новых видов хозяйственной деятельности; повышению конкурентоспособности страны и стимулированию конкуренции; развитию законодательства в области защиты интеллектуальных прав; увеличению количества квалифицированных кадров; росту уровня жизни населения; развитию человека как личности и др.

Стимулирование инновационной деятельности в Республике Беларусь осуществляется в соответствии с Законом «О государственной инновационной деятельности в Республике Беларусь». Согласно закону, организации, приобретающие статус резидентов парков, получают дополнительные возможности для развития: льготы по налогам и арендной плате, возможность использования производственных мощностей технопарков и услуг бизнес-консультирования.

Программа социально-экономического развития Республики Беларусь на 2016 - 2020 годы

предусматривает обеспечение конкурентоспособности отечественной продукции на мировом рынке за счет перехода к инновационному пути развития экономики. В качестве приоритетного направления развития экономики нашей страны определено формирование инновационной системы на двух уровнях: национальном и региональном.

Субъектами инновационной инфраструктуры являются технопарки и центры трансфера технологий [1, с.28]. В настоящее время в Республике Беларусь обеспечено функционирование 22 субъектов инновационной инфраструктуры, а именно: 12 научно-технологических парков; 9 центров трансфера технологий; 1 инновационного фонда.

Удельный вес выпуска инновационной продукции в общем объеме выпуска продукции резидентами технопарков составил 72,33% в 2017 году. Это на 4,83% больше, чем в 2016 г. (67,5 %). Несмотря на положительную динамику, значительного влияния на основные макроэкономические показатели Беларуси инновационная инфраструктура пока не оказывает. Развитые страны активно внедряют инновационные достижения 5 и 6 технологических укладов как на промышленном, так и на потребительском рынке. Появляются интегрирующие элементы (такие как «Интернет вещей»), способные полностью изменить процесс взаимодействия производителя, посредника и потребителя. Новые технологии заменяют рутинизированные, приводят к появлению магистральных инноваций. Взаимосвязанные системы влияют на сферу образования, государственного управления и бизнеса, вносят существенные изменения в человеческие действия, поведение и социальные нормы. Новые технологии позволяют перевести автоматизацию бизнес-процессов на новый уровень [5, с.113-114].

Недостаточность научного обеспечения инновационного развития Беларуси обусловлена следующим: 1. Низкой численностью исследователей. Также падают и объемы выполняемых научно-исследовательских работ. 2. Отток из научной среды наиболее продуктивного среднеговозрастного звена. 3. Высокая доля накопленной амортизации активной части производственных фондов (85%), а также низкая обновляемость оборудования.

В целом по промышленному комплексу Беларуси, степень инновационной активности производств составляет около 13%. Этот показатель в 4 раза меньше, чем в странах Европейского Союза. Это обуславливает низкий удельный вес осваиваемой новой продукции в производственном секторе, который составляет только 2,3% в год (пороговое значение с точки зрения экономической безопасности составляет 6%).

Активизация инвестиционной деятельности требует формирования инфраструктуры предпринимательской деятельности. Данную проблему призваны решать особые экономические зоны, технопарки, индустриальные парки, центры трансфера технологий. Об эффективности этих институтов свидетельствует рост их численности в мировой экономике.

Индустриальный парк – это специально организованная территория для размещения новых производств, которая обеспечена энергоносителями, инфраструктурой, необходимыми административно-правовыми условиями, управляемая специализированной компанией. В результате создания индустриальных парков возникает деятельность, объединяющая фирмы, профессионально занимающиеся оказанием услуг по созданию новых производств. «Великий камень» – это Китайско-Белорусский индустриальный парк, площадь которого составляет 91,5 кв. км. Китайские партнеры владеют 60% акций, а белорусские – 40%. Индустриальный парк обладает особым правовым режимом, обеспечивающим комфортные условия ведения бизнеса. Расположение парка представляет собой уникальный природный комплекс, расположенный в 25 км от столицы Республики Беларусь – города Минска. Также преимуществом расположения можно считать близость международного аэропорта, железнодорожных путей, транснациональной автомобильной магистрали М1/Е30.

На территории индустриального парка будут размещены финансовый и научно-исследовательский центры, офисные и торгово-развлекательные комплексы, а также производственные и жилые зоны. Строится современный международный эко-город с акцентом на высокотехнологичные и конкурентоспособные инновационные производства с высоким экспортным потенциалом. Резидентами индустриального парка могут выступать любые компании независимо от страны происхождения капитала. Создан благоприятный инвестиционный климат за счет особых льгот и преференций,

комплексного административного обслуживания по принципу «одного окна».

На сегодняшний день, индустриальный парк «Великий камень» представляет собой крупнейший проект в рамках истории отношений Беларуси и Китая. Парк приобретает все большее значение в развитии инновационной деятельности Республики Беларусь. «Великий камень» является одной из ведущих площадок экономического пояса Шелкового пути.

На территории индустриального парка можно заниматься 15 видами хозяйственной деятельности, а именно: реализацией продукции медицинского характера, производством оборудования для офисов, производством вычислительной техники и средств измерений, производством оптических приборов, аппаратур и часов, НИОКР в сферах электроники, фармацевтики, тонкой химии, машиностроения, биотехнологий, новых материалов [4, с.38].

Первыми резидентами индустриального парка «Великий камень» стали такие корпорации, как Huawei и ZTE. Ожидаемый объем инвестиций 15 первых резидентов парка составит около 2 млрд. долларов США. Одним из преимуществ для бизнеса является то, что резидентами индустриального парка могут стать компании со всего мира, проекты которых соответствуют основным направлениям деятельности.

Можно выделить 3 основных преимущества для резидентов индустриального парка:

- ✓ выгодное географическое положение и удобные транспортные коридоры. Проект считается самым масштабным на территории Евразии, так как здесь создаются элементы нового экономического партнерства с Центральной Азией (новый шелковый путь);

- ✓ перспективы беспошлинного входа на рынок стран Единого экономического пространства и близость рынка Европейского Союза;

- ✓ система налоговых и таможенных преференций (резиденты получают льготы по формуле «10+10»: освобождение от корпоративных налогов на 10 лет и снижение налоговых ставок на 50% в последующие 10 лет).

- ✓ комплексное обслуживание резидентов парка по принципу «одно окно». Одно окно — это термин, обозначающий технологию предоставления услуг для граждан и бизнеса. Технология «одно окно» имеет целью снижение транзакционных расходов и характеризуется тем, что оказание любых услуг концентрируется в одном месте, начиная от подачи заявления, до выдачи результатов решения исполнительного органа.

Однако существуют и препятствия, среди которых можно выделить следующие:

- Россия и Казахстан привлекают инвесторов за счет следующих преимуществ: дешевые энергоресурсы; поддержка в виде грантов; низкая ставка НДС, которая в Беларуси составляет 20%, что выше, чем у России (18%) и Казахстана (12%). Поэтому большая часть инвесторов предпочитает работать с нашими партнерами по ЕЭП. Вместе с тем одним из направлений дальнейшей интеграции в рамках ЕЭП является развитие транспортной инфраструктуры и придорожного сервиса [2, с.78]. Поэтому за счет диверсификации инвестиционных потоков возможно данный недостаток превратить в преимущество;

- проблема привлечения инвесторов. 26 мая 2017 г. в силу вступил Указ Президента Республики Беларусь № 166, который направлен на совершенствование специального правового режима индустриального парка «Великий камень». Целью принятия этого Указа является увеличение инвестиционной привлекательности, которая осуществляется путем создания административной среды, оптимизации налоговых льгот и иных преференций.

Эти выгодные условия должны привлечь в индустриальный парк инвесторов (резидентов), которых пока 13: два инвестора пришли в 2014, пять — в 2015, один – в декабре 2016, и уже пять – в 2017;

- локализация парка. Товар, произведенный в индустриальном парке, не будет являться белорусским. Также возможна конкуренция иностранных предприятий резидентов парка с белорусскими производителями.

Стратегическая цель Беларуси – диверсифицировать экономику, доведя китайский вклад в ВВП страны до 30% (сейчас всего-то около 5%). Для этого Республике Беларусь необходимо извлечь все возможные выгоды из своего географического положения. Таким образом, перед страной стоит задача

корректировки законодательства об инновационной и инвестиционной деятельности. В этой связи определенным прорывом можно считать создание Китайско-белорусского индустриального парка «Великий камень», как зоны способствующей развитию инновационной инфраструктуры на основе предоставления беспрецедентных налоговых льгот [3, с.106].

Создание элементов инновационной инфраструктуры, аналогичных индустриальному парку, поддерживает структурные изменения в экономике, содействует привлечению инвесторов, способствует становлению «странового бренда», упрощает перемещение рабочей силы; углубляет ориентацию производства на удовлетворение реальных общественных потребностей, создает дополнительные рабочие места.

Список литературы

1. Енин Ю.И., Пилюттик А.А., Подобед Н.А. Инновационный менеджмент и маркетинг инноваций/ Минск: Право и экономика (серия «Высшее образование»), 2017, - 115 с.
2. Енин, Ю.И., Подобед, Н.А. Организационно-экономический механизм обеспечения конкурентоспособности придорожного сервиса в ЕЭП/ Ю.И. Енин, Н.А. Подобед // В сборнике: Инновационные процессы: потенциал науки и задачи государства. Сборник статей Международной научно-практической конференции. Издательство: "Наука и Просвещение" (ИП Гуляев Г.Ю.) (Пенза). –2017. – С. 78-81.
3. Подобед, Н.А. Венчурная индустрия как направление инновационного развития Республики Беларусь/ Н.А. Подобед, В.С. Шуляк // В сборнике: Инновационное развитие: потенциал науки и современного образования. Сборник статей Международной научно-практической конференции. Часть 2. Издательство: "Наука и Просвещение" (ИП Гуляев Г.Ю.) (Пенза). –2018. – С. 104-107.
4. Подобед, Н.А. Индустриальный парк «Великий камень» как фактор инновационного развития Республики Беларусь/ Н.А. Подобед, Д.И. Воскресенская // В сборнике: Инновационные научные исследования: теория, методология, практика. Сборник статей XII Международной научно-практической конференции. Часть 2. Издательство: «Наука и Просвещение» (ИП Гуляев Г.Ю.) (Пенза). –2018. – С. 37-40.
5. Подобед, Н.А. Концептуальные основы перехода к интернету вещей в Республике Беларусь/ Н.А. Подобед, Е.А. Мирончик // В сборнике: Экономика, бизнес, инновации. Сборник статей Международной научно-практической конференции. Издательство: "Наука и Просвещение" (ИП Гуляев Г.Ю.) (Пенза). –2018. – С. 113-116.

© Н.А.Подобед, Н.И.Нестеренко, Д.А.Соколовская, 2018

УДК 330

ИННОВАЦИОННЫЙ ПОТЕНЦИАЛ РЕГИОНА (НА ПРИМЕРЕ КРАСНОДАРСКОГО КРАЯ)

ЧАПЧАЙ АННА АЛЕКСАНДРОВНА,
ДЕЙНЕКИНА ВИКТОРИЯ МИХАЙЛОВНА,
ЕГОЯН КРИСТИНА ВЛАДИМИРОВНА,
МАМАТПЯЗ КЫЗЫ АЙТУРГАН

Студенты

ФГБОУ ВПО «Кубанский государственный аграрный университет им. И.Т. Трубилина»

Аннотация: Развитию инноваций в регионах отведена особая роль в проекте стратегии инновационного развития России до 2020 года. Краснодарский край входит в число регионов РФ, определивших в качестве приоритета инновационный путь экономического развития. Для успешного перехода на инновационный путь развития в регионе был принят закон «О государственной поддержке инновационной деятельности в Краснодарском крае», а также разработана краевая целевая программа «Развитие инновационной деятельности в Краснодарском крае».

Ключевые слова: Инновационный потенциал, инновации, инвестиции, Краснодарский край, инновационная политика.

INNOVATIVE POTENTIAL OF THE REGION (ON THE EXAMPLE OF THE KRASNODAR TERRITORY)

Chapchay Anna Alexandrovna,
Deinekina Victoria Mihailovna,
Yegorian Kristina Vladimirovna,
Mamatpayaz Kyzy Ayturgan

Annotation: The development of innovations in the regions has a special role in the draft strategy for the innovative development of Russia until 2020. The Krasnodar Territory is one of the regions of the Russian Federation, which identified the innovative path of economic development as a priority. For the successful transition to an innovative development path in the region, the law "On State Support of Innovative Activity in the Krasnodar Territory" was adopted, and the regional target program "Development of Innovative Activity in the Krasnodar Territory" was developed.

Keywords: Innovation potential, innovations, investments, Krasnodar region, innovative policy.

Инновации являются одним из главных факторов трансформации экономики, выступая в роли катализатора при ее адаптации к стремительно меняющимся условиям общемирового развития.

Инновационная политика России представлена двумя уровнями: общегосударственным и региональным [4].

Государственная и региональная инновационная политика сводится к созданию необходимых условий для формирования инновационного рынка и поддержки на нем приоритетных направлений и критически важных технологий.

Развитию инноваций в регионах отведена особая роль в проекте стратегии инновационного развития России до 2020 года, подготовленном Минэкономразвития РФ. Необходимо отметить, что в Государственную Думу РФ был внесен проект закона «О государственной поддержке инновационной деятельности в Российской Федерации», подготовленный рабочей группой Комитета Государственной Думы по науке и наукоемким технологиям. Законопроект призван заполнить юридический вакуум в сфере государственного стимулирования и поощрения инновационной деятельности. В нем говорится о всестороннем стимулировании модернизации экономики: субсидиях, налоговой и таможенной поддержке, организационной и правовой помощи в создании новых перспективных проектов и компаний [3].

Краснодарский край занимает центральное место в Южном Федеральном округе, что обусловлено высокими показателями развития по отношению к остальным регионам округа. Краснодарский край входит в число регионов РФ, определивших в качестве приоритета инновационный путь экономического развития, что отражено в «Стратегии социально-экономического развития Краснодарского края до 2020 года».

Для успешного перехода на инновационный путь развития в регионе был принят закон «О государственной поддержке инновационной деятельности в Краснодарском крае», а также разработана краевая целевая программа «Развитие инновационной деятельности в Краснодарском крае». Главными отраслями, обладающими инновационным потенциалом, являются: промышленность; строительство; топливно-энергетический комплекс; агропромышленный комплекс; транспорт и связь; курортно-рекреационный и туристический комплекс; жилищно-коммунальное хозяйство; научно-образовательный комплекс; здравоохранение [2].

В Краснодарском крае сформированы достаточные условия для развития науки и предпринимательства, обеспечивающие развитие инновационной деятельности. Научно-исследовательский потенциал Краснодарского края - основа развития высокопроизводительных отраслей новой экономики - информационных и биотехнологий, оказания инжиниринговых услуг, проведения фундаментальных и прикладных научных исследований, призванных стать платформой инновационной экономики Кубани.

Целями государственной региональной инновационной политики в Краснодарском крае являются: развитие и эффективное использование инновационного потенциала экономики Краснодарского края; содействие развитию рынка технологий, внедрению результатов научно-технической деятельности, увеличению выпуска конкурентоспособной продукции (работ, услуг, технологий) и импортозамещению важнейших товаров, обеспечению высокого темпа развития экономики, повышению уровня и качества жизни населения.

Созданная инновационная инфраструктура Краснодарского края должна решать следующие задачи [3]:

- обеспечение проведения технологической экспертизы инновационных программ и проектов;
- формирование системы продвижения на рынки новой наукоемкой продукции;
- обеспечение производственно-технологической поддержки инноваций;
- финансово-экономическое обеспечение инноваций;
- информационное обеспечение субъектов инновационной деятельности.

В Краснодарском крае активно развивается сотрудничество с федеральными институтами развития инновационной сферы, проводятся мероприятия, направленные на популяризацию и поддержку инновационной деятельности. Инновационный потенциал региона достаточно велик. Уже сегодня он представлен 135 научно-исследовательскими и конструкторскими организациями, 221 образовательным учреждением (вузы, средние образовательные профучреждения), более чем 45 научно-техническими подразделениями на промышленных предприятиях, рядом информационных и консалтинговых центров.

Для разработки и апробации инноваций на территории края созданы 15 агротехнопарков на базе крупнейших предприятий агропромышленного комплекса, технопарки и бизнес-инкубаторы при ведущих региональных вузах. В целях создания технических условий для развития новых исследовательских организаций и перерабатывающих производств в сфере нефти и газопереработки и нефтехимии в

2014 году создан технопарк на базе имущественного комплекса ООО «Инженерно-исследовательский центр нефти и газа». Активно развивается сотрудничество министерства экономики Краснодарского края с федеральными институтами развития инновационной сферы: Фондом развития Центра разработки и коммерциализации новых технологий («Сколково»), Российской венчурной компанией, Роснано, Фондом содействия развитию малых форм предприятий в научно-технической сфере, Фондом развития Интернет-инициатив, Агентством стратегических инициатив.

В Краснодарском крае инфраструктура поддержки инновационной деятельности представлена 40 организациями (производственно-технологическими, финансовыми, информационными и экспертно-консалтинговыми). В крае создана и зарегистрирована некоммерческая организация – Фонд содействия развитию венчурных инвестиций в малые предприятия в научно-технической сфере Краснодарского края. Создан комитет по инновационной деятельности и высоким технологиям инновационным центром Кубанского государственного технологического университета совместно с Торгово-промышленной палатой Краснодарского края, задачей которого является формирование единой политики по оказанию мер государственной поддержки инновационно-ориентированным предприятиям края.

Важно помнить, что неотъемлемой частью инновационного процесса являются инвестиции. Согласно инвестиционной стратегии Краснодарского края, спланированной до 2025 года, одним из важнейших приоритетов является развитие и поддержка инновационной деятельности.

В ближайшие годы Краснодарский край ставит перед собой цель, направленную на достижение следующих задач:

- формирование и развитие современной инновационной инфраструктуры как единого комплекса элементов поддержки инновационно-технологических компаний на протяжении всего жизненного цикла инновационных проектов;
- создание и развитие отраслевой научно-производственной базы для разработки и внедрения высокотехнологичной и наукоемкой продукции и технологий в производство;
- повышение спроса на инновации и привлечение частных инвесторов к финансированию высокотехнологичных проектов края;
- формирование научно-производственных кластеров (объединений) на основе инновационно-инвестиционных проектов и программ;
- создание экономических и управленческих механизмов стимулирования вывода на рынок конкурентоспособной инновационной продукции и услуг;
- популяризации инновационно-технологического бизнеса;
- содействие максимально быстрому выходу создаваемых при государственной поддержке хозяйствующих субъектов (и их подразделений) на режим экономической самостоятельности и устойчивого развития бизнеса.

Реализация данных мер позволит обеспечить развитие и эффективное использование инновационного потенциала в экономике Краснодарского края, содействие развитию рынка технологий, внедрению результатов научно-технической деятельности, увеличению выпуска конкурентоспособной продукции (работ, услуг, технологии) и импортозамещению важнейших товаров, обеспечению высокого темпа развития экономики края, повышению уровня и качества жизни населения.

Список литературы

1. Концепция инновационного развития края до 2025 года. – [Электронный ресурс]. – Режим доступа: <http://www.investkuban.ru>
2. Климова Н.В., Ларина Н.В. Механизм формирования и развития инвестиционной привлекательности промышленных предприятий Краснодарского края // Политематический сетевой электронный научный журнал КУБГАУ. 2014. № 102. С. 1244-1259.

3. Тер-Григорьянц А. А., Методические подходы к оценке инновационного развития региона / А. А. Тер-Григорьянц, М. Л. Ушвицкий // Региональная экономика: теория и практика. – 2013. – № 10. – С. 49–56.
4. Шевченко И. В., Совершенствование программы инновационного развития Краснодарского края / И. В. Шевченко, Е. Н. Александрова, Н. В. Андреева // Региональная экономика: теория и практика. – 2013. – № 3. – С. 2–9.

ЭКОНОМИЧЕСКАЯ БЕЗОПАСНОСТЬ

УДК 316.6

ФОРМИРОВАНИЕ СОЦИАЛЬНО-ПСИХОЛОГИЧЕСКОЙ ГОТОВНОСТИ У СПЕЦИАЛИСТОВ ТАМОЖЕННЫХ ОРГАНОВ К АНТИКОРРУПЦИОННОЙ ДЕЯТЕЛЬНОСТИ

КРАСАВИНА ЕКАТЕРИНА ВАЛЕРЬЕВНА

д. социол.н., профессор кафедры гуманитарных дисциплин

ДЕМИДОВ ИГОРЬ ВЛАДИМИРОВИЧ

к.филос.н., профессор кафедры гуманитарных дисциплин

ПУСТОЗЕРОВ АЛЕКСАНДР ИВАНОВИЧ

к.пед.н., профессор кафедры гуманитарных дисциплин

Почетный работник высшего образования, Российская таможенная академия

Аннотация: В статье рассмотрена психологическая составляющая системы личности таможенника в рамках его профессиональной компоненты. Ее авторы осуществляют попытку разобраться, какие именно причины побуждают специалиста данной сферы деятельности к коррупционному поведению и как решить проблему проявлений коррупции в таможенных органах.

Ключевые слова: коррупция, коррупционное поведение, коррупция в таможенных органах, психосоциальные особенности коррупционного поведения, профилактика коррупционного поведения

**Krasavina Ekaterina Valeryevna,
Demidov Igor Vladimirovich,
Pustozarov Aleksandr Ivanovich**

Abstract: The article considers the psychological component of the customs person's system within the framework of his professional component. Its authors are trying to figure out exactly what causes the specialist of this field of activity to corrupt behavior and how to solve the problem of manifestations of corruption in the customs authorities.

Keyword: corruption, corruption behavior, corruption in customs bodies, psychosocial features of corruption behavior, prevention of corruption behavior.

На масштабность коррупции большое влияние оказывает морально-психологическая атмосфера, царящая в обществе. Значительная часть государственных служащих рано или поздно сталкиваются с обстоятельствами, в которых им предстоит сделать выбор: принимать или не принимать коррупционное решение.

К принятию противоправного решения их могут подталкивать следующие социально-психологические факторы:

- информационная среда, которая формирует снисходительное, и даже поощрительное отношение к коррупции;
- ощущение экономической и социально-политической нестабильности общества, что заставляет задумываться о своем личном «экономическом капитале»;
- нарушение справедливости при продвижении по карьерной лестнице.
- слабый социально-правовой контроль, не обеспечивающий неотвратимость наказания за совершенные проступки;
- двойной моральный стандарт.[1]

Государственный служащий может стать коррупционером не только после принятия критического решения, но и в результате плавного перехода от действий «пограничного» характера к преступным.

Из этого следует, что таможенник, использующий свой профессиональный статус в целях личного обогащения:

- не осознает в полной мере социальную значимость своей профессии;
- не испытывает чувства уважения и доверия к собственной личности, что способствует деформации нравственного сознания. [2]

Если учесть, что коррупционные связи и отношения в России формировались в течение столетий и уже стали неотъемлемым элементом государственного управления, ведения бизнеса и частной жизни граждан, то вряд ли можно рассчитывать на массовый переход к стереотипам управления резко ограничивающих или исключающих коррупционные проявления.

В этих условиях, необходим, как отмечал Дмитрий Медведев в ходе совещания по вопросам противодействия коррупции, еще в 2008 году, «комплекс мер, а не точечные решения».

В связи с этим, наиболее актуальным представляется использование *системы психологического обеспечения антикоррупционной деятельности в таможенных органах*. Ее можно представить как определенный комплекс согласованных по целям, задачам, направлениям, силам и средствам действий, осуществляемых должностными лицами таможенных органов по формированию эмоционально-волевой устойчивости личности при работе с проявлениями коррупционного поведения и готовности к антикоррупционной деятельности. По сути, речь нужно вести о ликвидации условий для коррупции и создании «антикоррупционного стандарта» поведения.

Социально-психологическая готовность – профессионально важное интегральное качество личности, помогающее ей эффективно использовать знания, опыт, быстро перестраиваться при возникновении новых, непредвиденных ситуаций, в том числе и связанных с проявлениями коррупции. Это сложное психическое образование, в котором можно выделить ряд составляющих: [3]

- мотивационную (положительное отношение к профессии таможенника, стабильный интерес к ней);
- ориентационную (знание особенностей и условий таможенной деятельности: ее требования к личностным качествам специалиста, понимание обстановки, предвидение возможных изменений);
- операциональную (владение методами и приемами профессиональной таможенной деятельности, нужными знаниями, навыками, умениями, логическими операциями);
- эмоционально-волевую (внутренний подъем, уверенность, чувство долга и ответственности, самоконтроль, умение управлять своими действиями, самообладание, внутренняя мобилизованность);
- оценочную (оценка и самооценка профессиональной подготовленности, способности качественно решать профессиональные задачи);
- психомоторную (способность действовать профессионально в экстремальных ситуациях, актуальность и четкость предстоящих действий).

Неуверенность в «завтрашнем дне», недостаточный уровень жизни и постоянная озабоченность материальными проблемами отрицательно сказываются на личности, повышают уровень нервно-психической напряженности, создают вероятность срыва в профессиональной деятельности. [4]

Для осуществления эффективной психолого-профилактической работы желательно знать психологические механизмы самозащиты и основные мотивы, к которым прибегают эти люди для самооправдания:

- коррупционер считает себя жертвой обстоятельств. Мол, такова система, я не могу ее изменить, и вынужден играть по ее правилам;
- чиновник рассматривает подношение как благодарность за правильно принятое решение, полезное обществу;
- вымогательство взятки не рассматривается как что-то противоправное. Чиновник руководствуется стереотипами: все они воры, от налогов уклоняются, деньги нажили преступным путем, связаны с организованной преступностью и т. п. Взять у такого типа деньги сам бог велел, ущерба обществу я не причиняю - наоборот, понуждаю делиться нечестных на руку.
- исходит из мнимых корпоративных соображений, что отказ от взятки могут неправильно истолковать коллеги, сочтут это подрывом традиций, сложившихся в данном ведомстве. Все это может в итоге привести к потере чиновником доходного, престижного места.

Коррупционное поведение обуславливается взаимодействием личности и социальной среды, в которой личность развивается. Влияние среды опосредовано множеством факторов и находит отражение в тех ценностных ориентациях, этических нормах, установках, моделях поведения которые усваивает для себя личность в процессе становления.

От социально-психологического климата в коллективе в большой мере зависит формирование психологической готовности к действиям в составе организации (команде), где требуется согласованность коллективных действий, взаимопонимание между специалистами таможенных органов, взаимная требовательность, уверенность в достижении успеха.

Под психологией группы (коллектива) понимается формируемый в профессиональном процессе комплекс психологических связей между специалистами, обеспечивающий успешную служебную деятельность всей группы как единого целого.

Можно определить ряд особенностей психосоциальной структуры группы для анализа действий коррупционной направленности:

1. *Характер социальной группы*, в которой совершен поступок (сплоченность, наличие внутрислужебного конфликта, уровень «наказывающих настроений», характер борьбы за власть).
2. *Взаимодействие норм*, касающихся оценки данного поступка. Иногда, нарушив норму «низшего порядка», человек исполняет норму «высшего порядка».
3. *Статус личности нарушителя* (высокий, средний, низкий, аутсайдерство). То, что «нормально» для одного человека, может быть расценено как проступок для другого. Например, коррумпированный начальник может избежать наказания, тогда как рядовой чиновник будет наказан.
4. *Статус группы в обществе*. Основным фактором является желание или нежелание членов группы обнародовать проступок и способность противостоять социальному контролю со стороны «большого общества». Например, многие высокостатусные группы стремятся к сокрытию фактов нарушения норм своими членами (хотя часто не одобряют этих поступков).
5. *Характер культуры данного общества*. Основными факторами являются правосознание общества, его отношение к коррупции. [2]

В таможенном коллективе процесс сплочения идет достаточно медленно, так как специалисты не были знакомы друг с другом и нужно время, чтобы завязались прочные связи внутри коллектива, определяющие его как единый социальный организм.

Сплоченность выражает степень совпадения взглядов, позиций, оценок группы по отношению к происходящим событиям и профессиональным процессам интересующих специалистов таможенных органов. Особенно это актуально в современных условиях, когда антикоррупционная деятельность таможенных органов характеризует как личностный облик таможенника, так и психологический климат отдела.

Глубинный, смысловой мотив коррупции кроется в психологических аспектах личности. Основной момент заключается в том, что совершается нарушение служебного долга.

Эффективность коллективной деятельности во многом определяется умением согласованно работать, удовлетворенностью результатами профессионального труда, морально-психологической позицией, то есть защищенностью и равноправием каждого в коллективе, удовлетворенностью участников коллективной жизнедеятельностью группы и тем влиянием, которое она оказывает на своих членов. При таких

условиях риск коррупционной деятельности снижается.

Каков характер социально-психологических явлений в таможенном органе? Взаимоотношения между специалистами определяются, прежде всего, спецификой содержания и организацией процесса профессиональной деятельности. Выделяют официальную, общественную, бытовую, личностно-психологическую сферы взаимоотношений.

Серьезная психологическая проблема может возникать в связи с несовпадением формальных (официальных) и неформальных (неофициальных) лидеров в социальной группе. Это несовпадение чревато ослаблением руководства отдела, несогласованностью действий таможенников, снижение качества профессиональной деятельности.

Значимым социально-психологическим явлением расценивается самоутверждение личности, то есть стремление специалиста занять и удержать в системе психологических отношений позицию признания его действительных достоинств, обеспечение доверия и уважения со стороны других сотрудников.

Таким образом, психологическими условиями продуктивности таможенного коллектива в области формирования психологической готовности и эмоционально-волевой устойчивости специалистов к антикоррупционной деятельности можно определить:

- комплектование отделов с учетом психологической совместимости их членов (в этом плане большую помощь оказывают психологи таможенного органа);
- создание сильной профессиональной мотивации путем разъяснения значимости деятельности, ее целей и задач, содержания и методов, необходимости достижения высокого профессионализма;
- формирование, поддержание и развитие нравственно здоровых взаимоотношений между специалистами таможенных органов, отношений товарищества и взаимопомощи, взаимопонимания и дружбы;
- своевременное предупреждение и психологически грамотное разрешение конфликтов, возникающих в ходе деятельности, как между сотрудниками, так и между членами ВЭБ;
- проявление заботы о специалистах таможенных органов, учет их интересов, запросов, нужд;
- исключение грубости, унижения достоинства и чести коллектива, проявление такта, чуткости и внимательности к желаниям и стремлениям к членам таможенного коллектива.

Успех борьбы с коррупцией во многом зависит от выявления и учета причин и условий, которые ее порождают. Данные причины состоят в неисполнении государственной властью законов, широком развитии теневой экономики, слабости гражданского общества, взяточности законодательства. [1]

Проблема профилактики проявлений коррупции в таможенных органах, в том числе должностных преступлений, может быть решена только при координировании усилий руководителей ФТС, таможенных органов, тесном взаимодействии правоохранительных структур, а также всех без исключений должностных лиц таможенных органов. Это предполагает ответственность каждого должностного лица таможенных органов за свои поступки и за тех, кто служит государству рядом с ним.

Список литературы

1. Организация психологической работы антикоррупционной направленности в таможенных органах Российской Федерации. Методические рекомендации. М, 2010 г.
2. Пустозеров А., Димитров Н. Коррупция в таможенных органах. Правовой и психологический аспект. Издательство: Lap Lambert Academic Publishing, 2015.
3. Красавина Е.В. Социальная адаптация современной российской молодежи. М., Российская таможенная академия, 2013. С.57.
4. Демидов И.В. Состояние и тенденции развития нравственной культуры россиян // Духовная жизнь современного общества: актуальные проблемы теории: Учебное пособие / Отв. ред. В.П. Торукало. М.: Изд-во РАГС, 2007. С. 162-174.

УДК 330

УГРОЗЫ ЭКОНОМИЧЕСКОЙ БЕЗОПАСНОСТИ РОССИИ И ПЕРСПЕКТИВЫ ИХ ПРЕДОТВРАЩЕНИЯ

БЕЗВЕРХАЯ ОЛЬГА НИКОЛАЕВНА

д.э.н, профессор

КНЯЗЕВА ВИКТОРИЯ ВИТАЛЬЕВНА

Студент

ФГБОУ ВО «Оренбургский государственный аграрный университет»

Аннотация: В статье освещены проблемы экономической безопасности государства как элемента национальной безопасности, ее оценки и способы обеспечения экономической безопасности через антикризисные мероприятия, направленные на улучшение благосостояния страны и развитие социальной, экономической, политической и культурной сфер общественной жизни.

Ключевые слова: национальная безопасность, национальные интересы, показатели экономической безопасности, уровень конкурентоспособности, экономическая безопасность.

THREATS TO THE ECONOMIC SECURITY OF RUSSIA AND PROSPECTS OF THEIR PREVENTION

**Bezverkhaya Olga Nikolaevna,
Knyazeva Viktoriya Vitalievna**

Abstract: the article highlights the problems of economic security of the state as an element of national security, its assessment and ways to ensure economic security through anti-crisis measures aimed at improving the welfare of the country and the development of social, economic, political and cultural spheres of public life.

Key words: national security, national interests, the indicators of economic security, competitiveness and economic security.

Обеспечение экономической безопасности считается одним из наиболее важных национальных приоритетов, так как экономическая безопасность считается одним из условий формирования и жизни Российской Федерации в форме сильного, единого и независимого государства. Как демонстрирует практическая деятельность на мировом уровне, главным гарантом самостоятельности государства, условием устойчивости и достижения успеха считается непосредственно экономическая безопасность. Это обуславливается, в первую очередь тем, что экономика есть основная сторона деятельности общества, личности и страны [1].

При анализе разнообразия определений экономической безопасности, остановимся на следующем. Экономическая безопасность – это комплекс внешних и внутренних условий, которые положительно влияют на рост национальной экономики, её способности удовлетворять потребности общества в целом и отдельных индивидов в частности, а также обеспечения конкурентоспособности на внутренних и внешних рынках. Следует отметить, что необходимость в экономической безопасности вовсе не преувеличена, ведь имеются экономические интересы, которые имеют все шансы различаться у каж-

дого рода компаний и учреждений, стран в целом, вследствие чего порождаются экономические угрозы либо опасности [2].

Проведя причинно-следственную цепочку, наблюдается необходимость в составлении схемы (рис. 1), которая в дальнейшем будет являться основой нашего анализа [3].



Рис. 1. Основные составляющие экономической безопасности

Первая составляющая – это экономические интересы. Это осознанные потребности личности, страны и общества, которые нацелены на формирование материальных основ обеспечения экономической безопасности в абсолютно всех областях деятельности, во внутренней устойчивости общества, а также крепкого экономического положения нашей страны. На современном этапе развития Россия имеет крупные экономические интересы внутри, а также за пределами нашей страны [2].

Вторая составляющая – это экономические угрозы. Экономические угрозы – это наличие либо процесс факторов и сил, которые имеют все шансы отрицательно влиять по отношению к общественной и природной системе, а также причинить вред и послужить причиной к абсолютному уничтожению социально-экономической системы. Угрозы могут выражаться в разных конфигурациях:

- враждебные намерения одних субъектов вопреки другим;
- опасности;
- просчеты;
- погрешности и прочие факторы, которые готовы нанести ущерб людям.

И третья составляющая, как представлено выше, это непосредственно сама экономическая безопасность. Обеспечение экономической безопасности возможно показать посредством процедуры, которая подразумевает безопасность личности, страны, общества от различного рода неблагоприятных обстоятельств и условий.

Более детально остановимся на второй составляющей – экономические угрозы, так как непосредственно эта составляющая способна оказать наиболее сильное воздействие на финансовое состояние страны. На сегодняшний день ключевые финансовые угрозы прослеживаются в тех секторах, где ведутся финансовые взаимоотношения с международными субъектами.

Рассмотрим наиболее актуальные из них [4].

1) Валютный рынок. Основной угрозой в этой сфере является привязка российского рубля к доллару. На современном этапе развития международного экономического кризиса, данная угроза является наиболее острой, так как влечет за собой скачки курса валют, что негативно сказывается на всей экономике.

2) Финансово-кредитная система. Среди угроз в этой сфере можно отметить слабость банковского сектора, утечку капиталов, негибкую и нерациональную долговую политику и другие.

3) Рынок рабочей силы. Угрозой в данной сфере является «экспансия» из стран Азии. Данная угроза приводит к обострению противоречий на рынке труда, тем самым увеличивая спрос на рабочие места и снижая цену на труд (заработную плату).

- 4) Не достаточно развитая транспортная инфраструктура, которая обслуживает импортно-экспортные операции.
- 5) Потеря традиционных рынков сбыта военной и машиностроительной продукции.
- 6) Низкая конкурентоспособность национальной экономики, которая вызвана отсталостью технологической базы отраслей.
- 7) Высокая инфляция.
- 8) Высокий уровень монополизации.
- 9) Свертывание фундаментальных исследований, резкое сокращение заказов на высокотехнологичную и конкурентоспособную продукцию.

Следует отметить, что в настоящий период спектр опасностей регулярно расширяется, более того, экономическая безопасность находится в зависимости не только от финансовых, но и от военно-политических опасностей. Следовательно, основными средствами, которые могут помочь предотвращению, а также профилактике опасностей считается своевременная и активная деятельность организаций государственной власти всех уровней управления [5].

Сегодня для противодействия угрозам экономической безопасности органы и силы обеспечения национальной безопасности во взаимодействии с институтами гражданского общества нацеливаются на сопровождение государственной социально-экономической политики, направленной: [3]

- на диверсификацию структуры производства и экспорта, антимонопольное регулирование и поддержку конкурентной политики;
- совершенствование национальной инновационной системы в целях реализации высокоэффективных инновационных проектов и приоритетных программ развития высокотехнологичных секторов экономики;
- укрепление финансовых рынков и повышение ликвидности банковской системы;
- сокращение неформальной занятости и легализацию трудовых отношений, повышение инвестиций в развитие человеческого капитала;
- формирование системы научного и технологического прогнозирования и реализации научных и технологических приоритетов, усиление интеграции науки, образования и производства [6].

Крайне важным представляется разработка и последовательное претворение в жизнь целостной системы мер, направленных на сохранение такого уровня развития отечественного научно-технического и производственного потенциала, который гарантировал бы развитие национальной экономики за счет собственных интеллектуальных и технологических ресурсов, оборонную достаточность и экономическую независимость страны в случае негативного изменения политических и экономических условий, осуществление строгого государственного и общественного контроля над использованием совокупного фонда изобретений и разработок.

Помимо этого требуется целенаправленное развитие научно-технического потенциала, способного обеспечить суверенитет России на стратегически важных направлениях научно-технического прогресса, приоритетных направлениях фундаментальной и прикладной науки, создание и развитие наукоемких и высокотехнологичных производств, прежде всего на основе реализации федеральных программ и инновационных проектов. На основе повышения инновационной и инвестиционной активности в перспективе представляется необходимым осуществить обновление и глубокую модернизацию основных производственных фондов, производственного потенциала и технологий, обеспечивающих высокий технический и научный уровень производства и повышение конкурентоспособности отечественной продукции.

Определение опасностей и угроз экономическому развитию сводится к выявлению случаев, когда фактические или прогнозируемые параметры экономического развития отклоняются от пороговых значений экономической безопасности, а также разработке комплексных государственных мер по выходу страны из зоны опасности. Меры и механизмы, обеспечивающие экономическую безопасность, разрабатываются одновременно с государственными прогнозами социально-экономического развития и реализуются в программе социально-экономического развития Российской Федерации с экспертизой принимаемых решений по финансовым и хозяйственным вопросам с позиции экономической безопасности [7].

Таким образом, мы можем говорить не только об угрозах для экономической безопасности нашего государства, но и о перспективах их устранения. Ведь именно сейчас государство проводит активную политику в области экономической безопасности как внутренней, так и внешней. Рассмотренные в статье проблемы и перспективы говорят о необходимости углубленного и комплексного подхода к вопросам обеспечения безопасности, ведь чтобы создать национальную структуру экономики, отвечающей всем мировым требованиям, России нужно пройти трудный путь преодоления ограничений по всем направлениям деятельности.

Чтобы стать лидером и обеспечить экономическую безопасность, Россия должна стать привлекательной, демонстрируя социальную стабильность и достойное качество жизни населения, высокий научно-технический и интеллектуальный уровень, что невозможно без модернизации и опережающего развития экономики. Необходимая для этого экономическая политика должна исходить из понимания структурных изменений и перспектив глобального социально-экономического развития, а также выявления национальных конкурентных преимуществ, активизация которых способна обеспечить устойчивый и быстрый рост производства, а, следовательно, и экономическую безопасность.

Список литературы

1. Безверхая, О.Н. Основы обеспечения экономической безопасности России в условиях глобализации. – В сб. статей / МНИЦ ПГСХА. Международной научно-практ. конф. «Вопросы безопасности России и постсоветского пространства: история и современность». – Пенза: РИО ПГСХА, 2011. – С. 22-26.
2. Безуглов, В. А. Проблемы экономической безопасности России и пути их решения // Научно-методический электронный журнал «Концепт». – 2016. – №11. – С. 2281–2285. – URL: <http://e-koncept.ru/2016/86485.htm>.
3. Ермакова, Э.Р. Финансовая безопасность в системе национальной безопасности государства // Фундаментальные исследования. – 2017. – № 5-2. С. 324–328.
4. Абалкин Л.И. Экономическая безопасность России: угрозы и их отражение // Вопросы экономики. – 2016. – № 12. – С. 5-8.
5. Криворотов, В.В. Экономическая безопасность государства и регионов: Учебное пособие для студентов вузов / В.В. Криворотов, А.В. Калина, Н.Д. Эриашвили. – М.: ЮНИТИ-ДАНА, 2015. – 365 с.
6. Ламинина, О.Г. Проблемы обеспечения экономической безопасности РФ в современных условиях. Гуманитарный вестник. – 2017. – №5. – С. 10-14. – URL: <http://hmbul.bmstu.ru/catalog/hum/polit/243.html>
7. Гончаренко, Л.П. Экономическая безопасность: учебник для вузов / Л. П. Гончаренко. – М.: Издательство Юрайт. – 2017. – 478 с.

УДК 330

ФИНАНСОВЫЙ АНАЛИЗ И ЕГО РОЛЬ В ИССЛЕДОВАНИИ ЭКОНОМИЧЕСКОЙ БЕЗОПАСНОСТИ ПРЕДПРИЯТИЯ

КРИКУНОВА ИРИНА АЛЕКСАНДРОВНА,
ШАВЛО ИРИНА МИХАЙЛОВНА

студентки

АНО ВО «Белгородский университет кооперации, экономики и права»

Аннотация: В статье рассматривается цель и задачи финансового анализа, раскрывается его роль в исследовании экономической безопасности предприятия. Также обозначены возможные направления финансового анализа, используя которые можно дать оценку уровня экономической безопасности предприятия.

Ключевые слова: Экономическая безопасность, финансовая безопасность, финансовый анализ, финансовая устойчивость, платежеспособность, вероятность банкротства.

FINANCIAL ANALYSIS AND ITS ROLE IN THE RESEARCH OF THE ECONOMIC SAFETY OF THE ENTERPRISE

Krikunova Irina Alexandrovna,
Shavlo Irina Mikhailovna

Abstract: The article examines the purpose and objectives of financial analysis, reveals its role in the study of the economic security of the enterprise. The possible directions of financial analysis are also indicated, which can be used to assess the level of economic security of an enterprise

Keywords: Economic security, financial security, financial analysis, financial stability, solvency, probability of bankruptcy.

Экономическая безопасность предприятия основана на его финансовом состоянии и показателях хозяйственной деятельности. Сама **оценка экономической безопасности** заключается в сравнении фактически полученных результатов с пороговыми значениями, в том числе при помощи финансового анализа.

Финансовый анализ – это часть экономического анализа, охватывающий комплексное исследование взаимосвязанных показателей финансового характера с целью объективной оценки, выявление резервов повышения эффективности использования финансовых ресурсов предприятия.

Базой проведения финансового анализа служат следующие нормативно-правовые акты [4]:

- Распоряжение Федерального управления по делам о несостоятельности (банкротстве) от 12.08.1994 г. N 31-р;
- Постановление Правительства РФ от 25.06.2003 г. N 367 «Об утверждении Правил проведения арбитражным управляющим финансового анализа»;

- Положение ЦБР от 19.06.2009 г. N 337-П «О порядке и критериях оценки финансового положения юридических лиц – учредителей (участников) кредитной организации»;
- Приказ ФСФО РФ от 23.01.2001 г. N 16 «Об утверждении «Методических указаний по проведению анализа финансового состояния организаций»;
- Приказ Минэкономки РФ от 01.10.1997 г. N 118 «Об утверждении Методических рекомендаций по реформе предприятий (организаций)».

Представленные документы также относятся к нормативно-правовому обеспечению экономической безопасности предприятия.

Целью финансового анализа является оценка финансового состояния предприятия, поскольку экономическая безопасность предприятия напрямую зависит от его финансовой устойчивости и платежеспособности.

Исходя из обозначенного и с точки зрения обеспечения экономической безопасности предприятия, к основным задачам финансового анализа можно отнести:

- оценку текущего финансового состояния предприятия;
- оценку платежеспособности предприятия;
- оценку источников финансовых ресурсов и способности их мобилизации;
- стратегический прогноз потребности в финансовых ресурсах предприятия;
- оценку финансовой и экономической безопасности предприятия.

Таким образом, видно, что задачи финансового анализа финансового состояния предприятия и его экономической безопасности объединены. Такой процесс един, поскольку требует диагностики соответствующих показателей, с одной стороны, а с другой – мониторинга как экономической, так и финансовой безопасности [1].

На практике можно использовать шесть основных приемов финансового анализа, позволяющих оценить уровень финансовой и экономической безопасности предприятия [2]:

Приведенные на рисунке приемы финансового анализа служат для оценки, как финансовой, так и экономической безопасности предприятия. При этом, отметим, что к особенностям методов финансового анализа относятся возможность использования набора показателей, с помощью которых можно дать всестороннюю оценку деятельности предприятия, определить причины их изменения, установить и измерить силу взаимосвязи между ними.

Также следует отметить, что финансовый анализ деятельности предприятия позволяет спрогнозировать угрозы экономической безопасности предприятия в целом на долгосрочный период с помощью разнообразных приемов и методов прогнозирования финансовых показателей.

Так, с помощью финансового анализа рассчитываются показатели, характеризующие [3]:

1) финансовую устойчивость предприятия. К ним относятся: коэффициент автономии, коэффициент финансового левериджа, коэффициент обеспеченности собственными оборотными средствами, коэффициент маневренности капитала, коэффициент мобильности имущества, коэффициент мобильности оборотных средств, коэффициент краткосрочной задолженности и др.

2) платежеспособность предприятия – коэффициент текущей ликвидности, коэффициент быстрой ликвидности, коэффициент абсолютной ликвидности, общий показатель ликвидности, коэффициент восстановления платежеспособности, коэффициент утраты платежеспособности.

3) вероятность банкротства. Регулярная оценка вероятности банкротства дает возможность вовремя устранять факторы, создающие предпосылки для наступления финансовой несостоятельности и как следствие – снижения экономической безопасности предприятия. Для этого можно воспользоваться моделями Альтмана, Таффлера-Тишоу, Лиса, Фулмера, Сайфулина-Кадыкова, Зайцевой и др.

Каждая из моделей обладает рядом достоинств и недостатков. Выбор предпочтительной модели индивидуален, однако для достижения наилучших результатов необходимо учитывать специфику деятельности предприятия и организационно-правовую форму.



Рис. 1. Приемы финансового анализа, используемые для оценки уровня экономической безопасности предприятия

Все обозначенные направления формируют оценку уровня экономической безопасности предприятия.

Таким образом, в современных экономических условиях оценку экономической безопасности предприятия и изменение ее уровня невозможно произвести без использования приемов и методов финансового анализа.

Список литературы

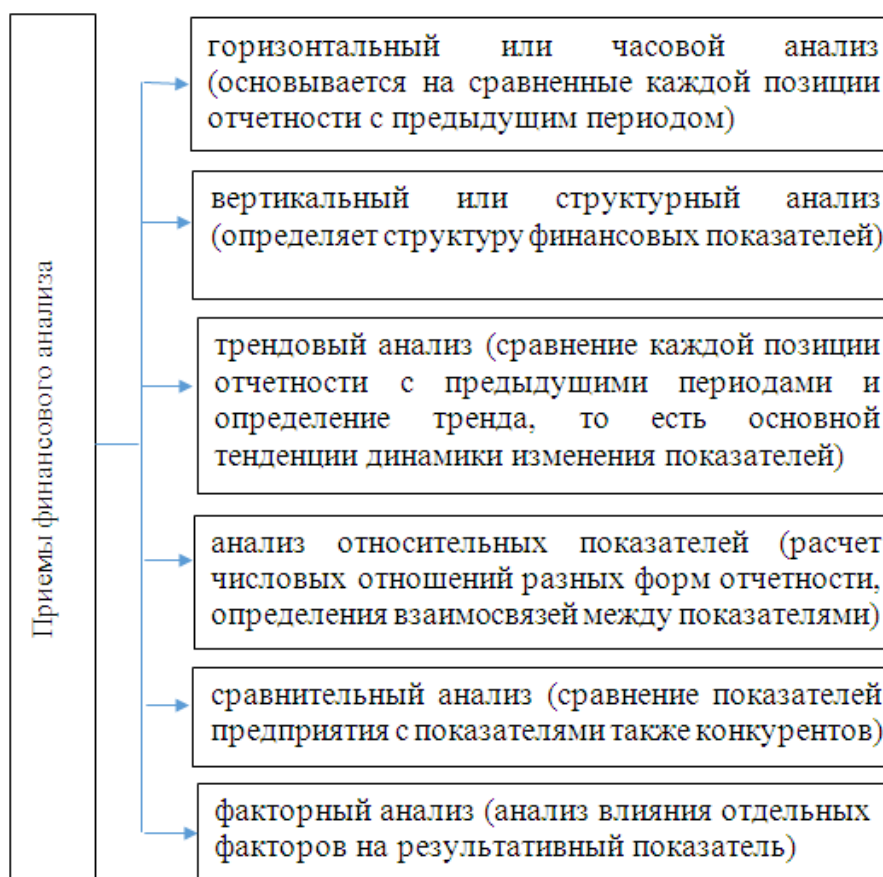
1. Алексеева О.А., Горбачев А.С. Финансовый анализ деятельности предприятия: сущность, проблемы и перспективы // КАНТ. - № 2(5). – 2012. – С. 55-59.
2. Левина Ю.А., Овсепян Г.Т. Финансовый анализ и его роль в обеспечении экономической безопасности предприятия // Политика, экономика и инновации. – № 4 (14). – 2017. – С. 1-7.
3. Селезнева Н.Н., Ионова А.Ф. Финансовый анализ. Управление финансами: учеб.пособие. – М.: ЮНИТИ-ДАНА, 2008. – 639 с.
4. Финансовый анализ – [Электронный ресурс]- Режим доступа: <https://www.audit-it.ru/finanaliz/terms/analysis/>

**МАТЕМАТИЧЕСКИЕ И
ИНФОРМАЦИОННЫЕ
ИНСТРУМЕНТЫ В
ЭКОНОМИКЕ**

УДК 65.011.56

ИНФОРМАЦИОННЫЕ РЕСУРСЫ КАК ИНСТРУМЕНТ ПОВЫШЕНИЯ КОНКУРЕНТОСПОСОБНОСТИ СТРОИТЕЛЬНОГО ПРЕДПРИЯТИЯ

ПЛОТНИКОВА АЛЕНА АЛЕКСЕЕВНА

студент

Академия строительства и архитектуры донского государственного технического университета

научный руководитель: Швыденко Наталья Викторовна – кандидат экономических наук
кафедра «Экономики, менеджмента и логистики в строительстве»

Аннотация: в данной статье рассматривается понятие конкурентоспособности строительного предприятия, стратегия устойчивого повышения конкурентоспособности, ее факторы, оптимизация путем создания АИС для упрощения принятия управленческих решений, а так же роль информации как ресурса, способствующего повышению конкурентоспособности производства.

Ключевые слова: информация, информационные ресурсы, управление информацией, конкурентоспособность предприятия, повышение конкурентоспособности.

INFORMATION RESOURCES AS A TOOL TO INCREASE COMPETITIVENESS OF A BUILDING ENTERPRISE

Plotnikova Alena Alekseevna

Abstract: In this article considers the concept of the competitiveness of a construction enterprise, the strategy of a sustainable increase in competitiveness, its factors, optimization through the creation of an AIS to simplify the adoption of managerial decisions, as well as the role of information as a resource to enhance the competitiveness of production.

Key words: information, information resources, information management, enterprise competitiveness, competitiveness increase.

В настоящее время рыночная экономика ставит перед российскими строительными предприятиями важнейшую стратегическую задачу – эффективное функционирование в развивающейся конкурентной среде. Наиболее остро стоит вопрос повышения конкурентоспособности предприятия и его продуктов или услуг при отсутствии повышения расходов на производство. В связи с этим строительным предприятиям важно адекватно оценивать существующую экономическую ситуацию и искать наилучшие пути развития, которые бы отвечали как сложившейся конъюнктуре рынка, так и специфическим особенностями строительной отрасли.

Конкурентоспособность – это способность предприятий выпускать востребованный продукт на рынок, обеспечивая при этом высокий уровень заработной платы и доходов [1]. Конкурентоспособность

строительного предприятия на рынке жилищного строительства – это превосходство строительного предприятия над конкурентами в данный момент времени, достигнутое без ущерба окружающим, определяемое эффективным использованием свойств и факторов предприятия для успешного осуществления своей строительной деятельности на рынке жилищного строительства, снижения издержек и повышения качества построенного жилья.

В современных условиях существование предприятия и повышение его конкурентоспособности без опоры на информационные ресурсы невозможно. Именно информация, как сведения, представленные в той или иной форме, является важнейшим экономическим ресурсом любого предприятия [2]. Информационные технологии коренным образом преобразуют управление, снижают издержки, уменьшают время ожидания проведения операций, оптимизируют логику бизнес-процессов и позволяют использовать прикладные программы и интеллектуальные продукты.

Концепция управления процессом обеспечения конкурентоспособности строительного предприятия заключается в определении целей, изучении внешних и внутренних факторов и выявлении конкурентных преимуществ строительного предприятия. Конечной целью является разработка конкурентной стратегии предприятия.

Анализ сложившейся экономической ситуации позволил выявить следующие тенденции, характерные для конкурентной среды предприятий строительной отрасли: сокращается время ожидания и принятия решений благодаря автоматизации процессов обмена информацией; главную роль приобретают стратегические преимущества, тогда как ресурсные уходят на второй план; появляется гибкость в принятии управленческих решений; повышается уровень экономической безопасности; информация становится главным и основным ресурсом, обеспечивающим конкурентное преимущество предприятия [3].

Следовательно, автоматизированные информационные системы становятся критериями, которые определяют конкурентоспособность, как на уровне предприятия, так и на уровне строительной отрасли в целом.

Существует несколько путей повышения конкурентоспособности предприятия: рост объемов реализации продукта, улучшение качества выпускаемого продукта, уменьшение расходов, бенчмаркинг и др. Во всех перечисленных стратегиях информации отводится роль ценного ресурса, способного коренным образом повлиять на уровень конкурентоспособности.

Например, автоматизирование бенчмаркинга как процесса анализа работы и опыта конкурирующих компаний с целью разработки собственных технологий, направленных на подавление продвижения товаров и услуг своих рыночных соперников, позволяет не только более точно и систематизировано получать необходимые данные, но и быстрее производить процесс обработки собранной информации, что значительно сокращает время получения результатов и положительно влияет на сокращение издержек производства.

Устойчивое повышение конкурентоспособности предприятия может быть обеспечено только при условии долгосрочного и непрерывного совершенствования всех ее факторов. По нашему мнению, в настоящее время применение современных автоматизированных информационных систем является эффективным инструментом повышения конкурентоспособности строительного предприятия.

В качестве примера рассмотрим мероприятия по повышению конкурентоспособности строительного предприятия ООО Фирма Кристина (г. Ростов-на-Дону). В результате анализа финансово-хозяйственной деятельности предприятия и оценки уровня ее конкурентоспособности предложена стратегия по увеличению производительности труда на предприятии и оптимизации бизнес-процессов, что в перспективе позволит сократить операционные и административные расходы предприятия.

Данная стратегия может быть реализована за счет внедрения управленческого учета для принятия обоснованных управленческих решений. Управленческий учет – это интегрированная система учета, нормирования, контроля и анализа доходов, расходов и результатов хозяйственной деятельности в необходимых аналитических разрезах, систематизирующая информацию для оперативных управленческих решений и координации проблем будущего развития предприятия [4].

Задача управления затратами в ООО Фирма Кристина – обеспечение достоверной первичной информацией, возникающей в сфере основной производственной деятельности (строительство) с

группировкой ее по работам, конструктивным элементам и объекту в целом, руководителей различных уровней управления. В результате внедрения системы управленческого учета затрат руководство ООО Фирма Кристина получит возможность своевременно выявлять «узкие места» в планировании, формировании затрат и принимать управленческие решения. Одним из наиболее важных вопросов при реформировании системы управления ООО Фирма Кристина является определение состояния «фирменной» нормативной базы - полноты и ее соответствия реальным производственным процессам.

Создание системы управления затратами предполагает внедрение в ООО Фирма Кристина и системы ключевых показателей эффективности (Key Performance Indicators - KPI). На основе анализа представленных на рынке корпоративных информационных систем, выбран программный продукт KPI MONITOR [5], который представляет собой готовое решение для оперативной и качественной оценки эффективности работы компании посредством автоматизации системы управления ключевыми показателями эффективности (KPI). Данное решение предлагает широкие возможности как горизонтального, так и вертикального применения, т.е. может быть реализовано в компаниях любого вида деятельности, отраслевой специализации и применяться для различных целей.

KPI MONITOR используется в любых областях, предусматривающих управление по целям: Система менеджмента качества (СМК), Сбалансированная система показателей (ССП, BSC), Финансовый анализ и моделирование, Система автоматизации KPI ключевых показателей эффективности, Бюджетирование, Мотивация персонала и грейдинг, Управление цепочками поставок (УЦП, SCM), Управление взаимоотношениями с клиентами (CRM), Управление дистрибуцией, Управление проектами.

Согласно статистическим данным ожидаемый эффект от внедрения информационной системы KPI в среднем по отрасли составит: темпы роста компании составят около 15% за 5 лет, общий доход от реализации работ вырастет на 10%.

Общий эффект от применения данного информационного инструмента стратегического управления состоит из сумм всех видов эффекта, позволяющего повысить конкурентоспособность предприятия: экономического (уменьшение затрат на текущее планирование в стоимостном выражении); социального (улучшение системы мотивации персонала); маркетингового (возможность увеличения доли рынка при необходимости); информационного (повышение обоснованности принимаемых решений за счет своевременного получения достоверной информации); организационного (улучшение взаимодействия между подразделениями, сокращение текучести персонала, рост уровня образования и рост профессионализма).

Список литературы

1. Квасникова В. В., Жучкевич О. Н. Конкурентоспособность товаров и организаций. Практикум; Инфра-М, Новое знание - Москва, 2013. - 192 с.
2. Федеральный закон от 27.07.2006 N 149-ФЗ (ред. от 25.11.2017) "Об информации, информационных технологиях и о защите информации" (с изм. и доп., вступ. в силу с 01.01.2018). Статья 2.
3. Тюриков А.В. Информационные системы управления производством как средство повышения конкурентоспособности предприятия. Творчество молодых ученых, 2013.
4. Никандрова Л.К., Гулина И.В. Управленческий учет. Учеб. пособие; Моск. гос. ун-т печати имени Ивана Федорова, 2013. — 170 с.
5. <http://www.kpi-monitor.ru/> Система автоматизации KPI ключевых показателей эффективности предприятия

**ПРАВОВЫЕ АСПЕКТЫ
ЭКОНОМИЧЕСКОЙ
ДЕЯТЕЛЬНОСТИ**

УДК 339.972

ОБЗОР НОРМАТИВНО-ПРАВОВОЙ БАЗЫ, РЕГУЛИРУЮЩЕЙ ПРОЦЕДУРУ ЭКСПОРТНОГО КОНТРОЛЯ ПРОДУКЦИИ ДВОЙНОГО НАЗНАЧЕНИЯ

БИНАЛИЕВ РУСЛАН АНВАРОВИЧ

Студент

ФГБОУ ВО «Ульяновский государственный университет»

Аннотация: В рамках внешнеэкономической деятельности экспортный контроль в России регулируется соответствующей нормативно-правовой базой. В статье рассматриваются нормативно-правовые источники, регламентирующие осуществление экспортного контроля продукции двойного назначения в зависимости от ее видов.

Ключевые слова: товары двойного назначения, экспортный контроль, Федеральная служба по техническому и экспортному контролю, Федеральная служба по военно-техническому сотрудничеству, оружие массового поражения.

REVIEW OF LEGAL FRAMEWORK, REGULATING PROCEDURE OF EXPORT CONTROLS OVER THE GOODS OF DOUBLE MEANING

Binaliev Ruslan Anvarovich

Abstract: In the framework of external economic affairs the export controls in Russia is regulated by the appropriate regulatory framework. The paper dwells on regulatory legal acts regulating implementing exports control over the goods of double meaning depending on the kind of theirs.

Keywords: goods of double meaning, export controls, the Federal Service for Technical and Export Control, The Federal Service for Military-Technical Cooperation, weapons of mass destruction.

Государственное регулирование внешнеэкономической деятельности (далее – ВЭД) осуществляется в отношении:

1) товаров, информации, работ, услуг и результатов интеллектуальности собственности, которые могут быть использованы при создании оружия массового поражения (далее – ОМП), средств его доставки, иных видов вооружения и военной техники либо при подготовке и совершении террористических актов;

2) вооружения и военной техники, а также информации, работ, услуг, результатов интеллектуальной деятельности (прав на них), являющихся продукцией военного назначения [1, с. 3].

В первом случае основным нормативно-правовым актом (далее – НПА) является Федеральный закон от 18 июля 1999 г. № 183-ФЗ «Об экспортном контроле» (далее – Федеральный закон) [2]. Указанный Федеральный закон устанавливает принципы осуществления государственной политики и правовые основы деятельности органов государственной власти Российской Федерации в области экс-

портного контроля, а также определяет права, обязанности и ответственность участников внешнеэкономической деятельности. Федеральным органом исполнительной власти, осуществляющим реализацию государственной политики в области экспортного контроля, является Федеральная служба по техническому и экспортному контролю (далее – ФСТЭК России) Во втором случае экспортный контроль осуществляется в соответствии с Федеральным законом от 19 июля 1998 г. № 114-ФЗ «О военно-техническом сотрудничестве Российской Федерации с иностранными государствами» [3]. Федеральным органом исполнительной власти, осуществляющим в соответствии с законодательством Российской Федерации контроль и надзор в области военно-технического сотрудничества, является Федеральная служба по военно-техническому сотрудничеству (далее – ФСВТС России). В номенклатуру продукции, в отношении которой применяется экспортный контроль, включается:

1. Продукция, указанная в списках (перечнях), утвержденных указами Президента Российской Федерации. В настоящее время [4] действуют 6 контрольных списков [2]:

1.1. Список ядерных материалов, оборудования, специальных неядерных материалов и соответствующих технологий, подпадающих под экспортный контроль, утвержденный Указом Президента Российской Федерации от 14 февраля 1996 г. № 202 [5].

1.2. Список оборудования и материалов двойного назначения и соответствующих технологий, применяемых в ядерных целях, в отношении которых установлен экспортный контроль, утвержденный Указом Президента Российской Федерации от 14 января 2003 г. № 36 [6].

1.3. Список товаров и технологий двойного назначения, которые могут быть использованы при создании вооружений и военной техники и в отношении которых осуществляется экспортный контроль, утвержденный Указом Президента Российской Федерации от 17 декабря 2011 г. № 1661 [7].

1.4. Список микроорганизмов, токсинов, оборудования и технологий, подлежащих экспортному контролю, утвержденный Указом Президента Российской Федерации от 20 августа 2007 г. № 1083 [8].

1.5. Список оборудования, материалов и технологий, которые могут быть использованы при создании ракетного оружия и в отношении которых установлен экспортный контроль, утвержденный Указом Президента Российской Федерации от 8 августа 2001 г. № 1005 [9].

1.6. Список химикатов, оборудования и технологий, которые могут быть использованы при создании химического оружия и в отношении которых установлен экспортный контроль, утвержденный Указом Президента Российской Федерации от 28 августа 2001 г. № 1082 [10].

2. Продукция, не включенная в контрольные списки (перечни), утвержденные указами Президента Российской Федерации, в случае если российские участники внешнеэкономической деятельности имеют основания полагать, что эти товары, информация, работы, услуги, результаты интеллектуальной деятельности (права на них) могут быть использованы для создания оружия массового поражения, средств его доставки, иных видов вооружения и военной техники или приобретаются в интересах лиц, в отношении которых имеются полученные в соответствии с законодательством Российской Федерации сведения об их участии в террористической деятельности [1, с. 4].

Список литературы

1. Особенности экспортного контроля продукции двойного назначения: потенциальные барьеры для экспортеров и возможности их преодоления // АО «Российский экспортный центр», АНО «Аналитический центр при Правительстве Российской Федерации», 2017 г. – <http://ac.gov.ru/files/publication/a/14263.pdf>.

2. Федеральный закон РФ от 18.07.1999 № 183-ФЗ (ред. от 13.07.2015) «Об экспортном контроле» // Собрание законодательства РФ. – 26.07.1999. – № 30. – Ст. 3774.

3. Федеральный закон РФ от 19.07.1998 № 114-ФЗ (ред. от 15.02.2016) «О военно-техническом сотрудничестве Российской Федерации с иностранными государствами» // Российская газета. – № 138. – 23.07.1998.

4. Экспортный контроль в Российской Федерации. Общие положения // <http://fstec.ru/eksportnyj-kontrol/obshchaya-informatsiya/94-obshchaya-informatsiya/301-obshchie-polozheniya>.

5. Указ Президента РФ от 14.02.1996 № 202 (ред. от 14.11.2017) «Об утверждении Списка ядерных материалов, оборудования, специальных неядерных материалов и соответствующих технологий, подпадающих под экспортный контроль» // Собрание законодательства РФ. – 19.02.1996. – № 8. – Ст. 742.
6. Указ Президента РФ от 14.01.2003 № 36 (ред. от 14.11.2017) «Об утверждении Списка оборудования и материалов двойного назначения и соответствующих технологий, применяемых в ядерных целях, в отношении которых осуществляется экспортный контроль» // Собрание законодательства РФ. – 20.01.2003. – № 3. – Ст. 208.
7. Указ Президента РФ от 17.12.2011 № 1661 (ред. от 07.04.2017) «Об утверждении Списка товаров и технологий двойного назначения, которые могут быть использованы при создании вооружений и военной техники и в отношении которых осуществляется экспортный контроль» // Собрание законодательства РФ. – 26.12.2011. – № 52. – Ст. 7563.
8. Указ Президента РФ от 20.08.2007 № 1083 (ред. от 14.11.2017) «Об утверждении Списка микроорганизмов, токсинов, оборудования и технологий, подлежащих экспортному контролю» // Собрание законодательства РФ. – 27.08.2007. – № 35. – Ст. 4288.
9. Указ Президента РФ от 08.08.2001 № 1005 (ред. от 26.12.2016) «Об утверждении Списка оборудования, материалов и технологий, которые могут быть использованы при создании ракетного оружия и в отношении которых установлен экспортный контроль» // Собрание законодательства РФ. – 13.08.2001. – № 33 (часть II). – Ст. 3441.
10. Указ Президента РФ от 28.08.2001 № 1082 (ред. от 14.11.2017) «Об утверждении Списка химикатов, оборудования и технологий, которые могут быть использованы при создании химического оружия и в отношении которых установлен экспортный контроль» // Собрание законодательства РФ. – 03.09.2001. – № 36. – Ст. 3542.

АКТУАЛЬНЫЕ ВОПРОСЫ ЭКОНОМИКИ

УДК 339.543

ПРИМЕНЕНИЕ ТАМОЖЕННОГО КОНТРОЛЯ ПРИ ПЕРЕМЕЩЕНИИ ТОВАРОВ ТОВАРНОЙ ПОЗИЦИИ 0603 Е ТН ВЭД ЕАЭС ЧЕРЕЗ ТАМОЖЕННУЮ ГРАНИЦУ ЕАЭС

СУХОПАРОВА ТАТЬЯНА АЛЕКСЕЕВНА

старший преподаватель

БАРАЕВА КАРИНА АНАТОЛЬЕВНА

Студент

ФГБОУ ВО «Ульяновский государственный университет»

Аннотация: статья посвящена аспектам проведения таможенного контроля по отношению к ввозимым в Евразийский экономический союз товарам товарной позиции 0603 Е ТН ВЭД. Будучи товарами, способными создать угрозу для здоровья человека, срезанные цветы и бутоны наряду с таможенным контролем также проходят и иные виды контроля.

Ключевые слова: таможенный контроль, карантинный фитосанитарный контроль, подкарантинная продукция, фитосанитарный сертификат, принцип выборочности.

THE EXERCISING CUSTOMS CONTROL PROCEDURES IN THE MOVEMENT OF GOODS OF A COMMODITY POSITIONS 0603 OF THE COMMON COMMODITY NOMENCLATURE IN THE FOREIGN TRADE ACTIVITIES THE EAEU ACROSS THE CUSTOMS BORDER THE EAEU

Suchoparova Tatyana Alekseevna,
Baraeva Karina Anatolevna

Abstract: The article is devoted to the aspects of customs control in relation to goods of a commodity position 0603 The common commodity nomenclature in the foreign trade activities which are imported into the Eurasian Economic Union. Cut flowers and buds can create a threat to human health. That's why they pass not only customs control but also other types of control.

Keywords: customs control, quarantine phytosanitary control, quarantine products, phytosanitary certificate, selectivity principle.

В соответствии со ст. 2 Таможенного кодекса Евразийского экономического союза (далее – ЕАЭС) таможенный контроль представляет собой совокупность совершаемых таможенными органами действий, направленных на проверку и (или) обеспечение соблюдения международных договоров и актов в сфере таможенного регулирования и законодательства государств-членов о таможенном регулировании [1].

Таможенный контроль производится в местах пересечения и (или) пунктах пропуска таможенной границы ЕАЭС. Исчерпывающий перечень форм таможенного контроля и порядок их применения уста-

новлен разделом 6 Таможенного кодекса ЕАЭС.

Товарная позиция 0603 «срезанные цветы и бутоны, пригодные для составления букетов или для декоративных целей, свежие, засушенные, окрашенные, отбеленные, пропитанные или подготовленные другими способами» Е ТН ВЭД ЕАЭС располагается в товарной группе 06 «живые деревья и другие растения; луковичы, корни и прочие аналогичные части растений; срезанные цветы и декоративная зелень» Раздела II «продукты растительного происхождения». Данная позиция охватывает такие цветы, как розы, гвоздики, орхидеи, хризантемы, лилии (*Lilium spp.*) и прочие.

В товарную позицию 0603 включаются не только срезанные цветы и бутоны как таковые, но и букеты, венки, цветочные корзины и аналогичные изделия (например, бутоньерки), состоящие из цветов или бутонов. При условии, что такие букеты и т.д. имеют основное свойство изделий флористики, они включаются в данную товарную позицию даже при наличии в них аксессуаров из других материалов (ленты, бумажные украшения и т.п.).

Срезанные ветки деревьев, кустарников или кустарничков с цветками или бутонами (например, магнолии и некоторых разновидностей роз) рассматриваются как срезанные цветы или бутоны данной товарной позиции.

В данную товарную позицию не включаются цветки, лепестки и бутоны, используемые главным образом в парфюмерных, фармацевтических или инсектицидных, фунгицидных или аналогичных целях, при условии, что в том виде, в каком они представлены, они непригодны для составления букетов или для декоративных целей. В данную товарную позицию также не включаются коллажи и аналогичные декоративные изображения товарной позиции 9701 [2].

В соответствии с Решением КТС от 18.06.2010 № 318 «Об обеспечении карантина растений в Евразийском экономическом союзе» некоторые товарные позиции 0603 Е ТН ВЭД ЕАЭС отнесены к перечню подкарантинных товаров, подлежащих карантинному фитосанитарному контролю (надзору) на таможенной границе и таможенной территории ЕАЭС [3].

К мероприятиям по карантинному фитосанитарному контролю (надзору) при ввозе относятся:

- документарная проверка;
- осмотр транспортных средств;
- осмотр подкарантинной продукции осуществляется выборочно, с учетом системы управления фитосанитарным риском;
- досмотр подкарантинной продукции осуществляется после проведения обеззараживания подкарантинной продукции, если решение об этом было принято должностным лицом уполномоченного органа по результатам ее осмотра или досмотра.

В целях проведения документарной проверки должностному лицу таможенного органа на границе должны быть представлены:

- коммерческие и транспортные (перевозочные) документы на ввозимую партию подкарантинной продукции;
- фитосанитарный сертификат.

При осмотре подкарантинной продукции должностным лицом уполномоченного органа осуществляется визуальное обследование подкарантинной продукции в следующих целях:

- 1) установления соответствия продукции сведениям, указанным в фитосанитарном сертификате, разрешении на ввоз карантинных объектов (карантинных вредных организмов) в научно-исследовательских целях;
- 2) определения наличия или отсутствия карантинных объектов или признаков заражения (засорения) ими на поверхности тары и упаковки.

В случае обнаружения при осмотре подкарантинной продукции на ее поверхности, в таре и (или) упаковке организмов, сходных по морфологическим признакам с карантинными объектами (карантинными вредными организмами), симптомов болезней растений, признаков повреждения подкарантинной продукции карантинными объектами производится досмотр подкарантинной продукции.

Досмотр подкарантинной продукции предусматривает:

1) визуальное обследование партии подкарантинной продукции, полностью выгруженной с транспортного средства либо размещенной в транспортном средстве таким способом, что у должностного лица уполномоченного органа имеется доступ для обследования любой части партии подкарантинной продукции и возможность осуществить отбор образцов (проб) от различных частей партии подкарантинной продукции;

2) отбор образцов (проб) от различных частей партии подкарантинной продукции;

3) исследование отобранных образцов (проб).

Отбор образцов (проб) осуществляется должностным лицом уполномоченного органа после установления соответствия подкарантинной продукции сведениям, указанным в коммерческих, транспортных (перевозочных) документах, фитосанитарном сертификате, а также установления факта отсутствия на поверхности подкарантинной продукции карантинных объектов.

Результаты осуществления карантинного фитосанитарного контроля (надзора) в месте прибытия оформляются путем:

– предоставления должностным лицом уполномоченного органа, осуществившего мероприятия по карантинному фитосанитарному контролю (надзору), разрешительной надписи (штампа) на фитосанитарном сертификате (при его наличии) и транспортном (перевозочном) документе – в случае, если по результатам осуществления карантинного фитосанитарного контроля (надзора) принято решение о разрешении ввоза партии подкарантинной продукции;

– составления акта карантинного фитосанитарного контроля (надзора) – в случае, если по результатам осуществления карантинного фитосанитарного контроля (надзора) принято решение о запрете ввоза партии подкарантинной продукции или запрете ее помещения под таможенную процедуру таможенного транзита либо о разрешении ввоза с соблюдением определенных условий.

Вся товарная номенклатура под кодом 0603 должна сопровождаться фитосанитарным сертификатом, при этом, в фитосанитарном сертификате должно удостоверяться, что срезанные цветы происходят из страны, признанной свободной от таких вредных организмов, как «*Liriomyza sativae*» и «*Ataulomyza maculosa*», или были проинспектированы непосредственно перед экспортом и признаны свободными от указанных вредителей [4, с. 49].

Важно помнить о том, что товары, подпадающие под регулирование методами карантинного фитосанитарного контроля, могут наносить вред самому ценному – жизни и здоровью людей, причем последствия причинения такого вреда могут иметь необратимый характер. Поэтому в вопросе применения карантинного фитосанитарного контроля ключевое значение имеет достижение баланса между необходимостью защиты жизни и здоровья людей, растений, с одной стороны, и недопущением дискриминации и применения карантинного фитосанитарного контроля в протекционистских целях – с другой. При этом первая задача носит приоритетный характер.

Приказом Минсельхоза РФ от 29.12.2010 № 456 «Об утверждении Правил обеспечения карантина растений при ввозе подкарантинной продукции на территорию Российской Федерации, а также при ее хранении, перевозке, переработке и использовании» определены карантинные фитосанитарные требования при ввозе срезов живых цветов, а также к процессам их ввоза, перевозки, транспортировки, хранения, использовании [5].

На каждой упаковке срезов живых цветов должна быть маркировка, содержащая информацию о наименовании продукции, стране ее происхождения и экспортере.

Срезы живых цветов должны находиться в исходной упаковке до завершения процедуры карантинного фитосанитарного контроля.

Партия срезов живых цветов, зараженная карантинными объектами, подлежит обеззараживанию или в случае невозможности его проведения – возврату или уничтожению.

При обнаружении заражения партии срезов живых цветов в грузе, состоящем из нескольких партий, обеззараживанию или в случае невозможности его проведения, возврату или уничтожению подлежит только зараженная партия срезов живых цветов.

Допускается ввоз 1-2 букетов живых цветов без сопровождения фитосанитарным сертификатом в ручной клади, в багаже и почтовых отправлениях по результатам карантинного фитосанитарного кон-

троля.

Итак, при проведении таможенного контроля должностные лица таможенных органов исходят из принципа выборочности и ограничиваются только теми формами таможенного контроля, которые достаточны для соблюдения норм таможенного законодательства РФ и ЕАЭС. В отношении товаров товарной позиции 0603 E ТН ВЭД ЕАЭС осуществляется документарный, физический, лабораторный и фитосанитарный контроль.

Список литературы

1. Таможенный кодекс Евразийского экономического союза (приложение № 1 к Договору о Таможенном кодексе Евразийского экономического союза) // Официальный сайт Евразийского экономического союза <http://www.eaeunion.org/>. – 12.04.2017.
2. ТН ВЭД ЕАЭС. Коды ТН ВЭД, ставки пошлин, особенности оформления // <http://www.tks.ru/db/tnved/tree>.
3. Решение Комиссии Таможенного союза от 18.06.2010 № 318 (ред. от 17.03.2017) «Об обеспечении карантина растений в Евразийском экономическом союзе» // Официальный сайт Комиссии Таможенного союза <http://www.tsouz.ru/>. – 30.06.2010.
4. Директива Комиссии 2014/78/EU от 17 июня 2014 г. о вступлении в силу поправок в Приложения I, II, III, IV и V Директивы Совета 2000/29/ЕС // Информационный бюллетень по международным вопросам в области карантина растений: Электронный журнал. – № 7. – Ноябрь, 2014. – https://vniikr.ru/files/mezhdunarodnoe_sotrudnichestvo/p_ibmv1114.pdf.
5. Приказ Минсельхоза РФ от 29.12.2010 № 456 (ред. от 11.10.2012) «Об утверждении Правил обеспечения карантина растений при ввозе подкарантинной продукции на территорию Российской Федерации, а также при ее хранении, перевозке, переработке и использовании» // Собрание законодательства РФ. – 30.12.2010. – № 60. – Ст. 6617.

УДК 336

АНАЛИЗ ПОКАЗАТЕЛЕЙ ФИНАНСОВОГО СОСТОЯНИЯ КОММЕРЧЕСКИХ БАНКОВ РФ

ТОТРОВА АЛЬДА АРТУРОВНА

Студентка

Северо-Кавказский Горно-Металлургический институт (ГТУ)

Аннотация: в статье рассмотрено динамику развития российской банковской системы в условиях экономических и политических санкций. Проанализировано динамику количества коммерческих банков в России и общие финансовые показатели деятельности отечественной банковской системы. Перечислены основные действия и инструменты, с помощью которых Банк России проводит текущую денежно-кредитную политику. Проанализирована роль его регулирования для развития отечественной банковской системы.

Ключевые слова: Банк России; денежно-кредитная политика; банковская система; финансовые рынки; коммерческие банки.

ANALYSIS OF INDICATORS OF FINANCIAL CONDITION OF COMMERCIAL BANKS RF

Totrova Alda Arturovna

Abstract: The article examines the dynamics of the development of the Russian banking system in the face of economic and political sanctions. The dynamics of the number of commercial banks in Russia and the overall financial performance of the domestic banking system are analyzed. The main actions and instruments with which the Bank of Russia conducts the current monetary policy are listed. The role of its regulation for the development of the domestic banking system is analyzed.

Keywords: Bank of Russia; money-credit policy; banking system; financial markets; commercial banks.

На сегодняшний день, развитие российской банковской системы является актуальной темой, как для теоретиков, так и для практического применения, ведь согласно стратегии правительства РФ, именно финансовые рынки во главе с банковскими институтами должны стать ключевыми стимулирующими факторами экономического роста страны. Причиной высокой роли банковской системы является выполнение ее функций, среди которых аккумуляция и концентрация финансовых ресурсов с целью их капитализации и распределение между различными хозяйствующими субъектами, будь это население, малый и средний бизнес, или крупные корпорации.

Но, в виду последних событий 2016 – 2017 годов, динамика российской банковской системы столкнулась с отдельными фундаментальными проблемами внешнего характера, которые влияют на его основные финансово-экономические показатели. В первую очередь, речь идет о влиянии экономических и политических санкций, который снизили общий уровень инвестиционной привлекательности российской экономики и его финансовых рынков. Более того, наблюдается не прямое влияние санкций на российскую банковскую систему, через такие инструменты, как международная торговля, валютный рынок рубля и рыночная конъюнктура национальной экономики.

Финансовые ресурсы для российских потребителей стали дороже и по причине ужесточения денежно-кредитной политики Банка России, уровень процентной ставки которой повышался в связи с девальвацией российского рубля, обвалом цен на рынке нефти и роста внутренней инфляции. Исходя из

этого, процесс кредитования и банковские риски столкнулись с отдельными внутренними проблемами, которые сопровождались, в основном, падением платежеспособности их клиентов.

Помимо денежно-кредитной политики Банка России, аналогичное ужесточение условий происходят и при регулировании банковским рынком, где происходит ликвидации отдельных банков, путем отзыва их лицензий (рисунок 1).

Показатель	1.01.16	1.01.17	1.10.17	1.11.17	1.12.17
Зарегистрировано кредитных организаций Банком России и другими органами	1021	975	931	927	924
Действующие кредитные организации (кредитные организации, имеющие право на осуществление банковских операций)	733	623	574	572	567
Кредитные организации, зарегистрированные Банком России, но еще не оплатившие уставный капитал и не получившие лицензию (в рамках законодательно установленного срока)	0	1	0	0	0
Кредитные организации, у которых отозвана (аннулирована) лицензия на осуществление банковских операций	288	351	357	355	357
Кредитные организации, имеющие лицензии на осуществление операций в иностранной валюте	482	404	367	365	362
Кредитные организации, имеющие генеральные лицензии	232	205	193	193	191

Рис. 1. Количественные характеристики кредитных организаций в России [1]

За последние 2 года, банков стало меньше с 733 до 567 единиц, что говорит про их ликвидацию и отзыв лицензий у тех кредитных организаций, которые под угрозой санации. Кроме того, ЦБ РФ имеет жесткую позицию, согласно которой лицензию обязаны иметь лишь те банки, которые способны выполнять обязанности перед своими клиентами. Те банки, которые сохраняют за собою банковскую лицензию ЦБ РФ, проводили антикризисное управление с целью ликвидации проблем, в первую очередь, из-за нестабильного валютного рынка, роста уровня процентных ставок и падения платежеспособности населения страны.

Таким образом, наблюдается снижение числа активных банков России, что связано и с влиянием экономических и политических санкций. Но, если проанализировать основные финансовые показатели банковской системы, можно заметить его улучшение, что говорит и об обратной стороне данной проблемы. Так, активы банковской системы России демонстрировали рост в 2014 году на 35,2%, а в 2015 году на 6,9%. В 2016 году наблюдалось снижение на -3,5%, что говорит-таки о негативном влиянии санкций через ухудшение внутренней рыночной конъюнктуры. Динамика капитализации банковской системы России чувствовала себя лучше, что обусловлено ростом ее объема в 2014 году на 12,2%, а в 2015 году на 13,6% [1].

Анализируя основные направления развития национальной банковской системы России, стоит отметить, что наблюдается ее развитие по основным показателям, среди которых рыночная капитализация, кредитование и общий депозитный портфель (рисунок 2).

С февраля 2017 года по февраль 2018 года, уровень кредитования увеличился с 40,8 трлн. рублей до 42,6 трлн. рублей. Объем вкладов населения, также вырос с 24,0 трлн. рублей до 25,5 трлн. рублей. Если взять общий показатель активов банковской системы, то он вырос с 80,4 трлн. рублей до 84,0 трлн. рублей. В этот же период, мы наблюдали такие макроэкономические процессы, как снижение уровня инфляции, восстановление объема ВВП и положительные темпы его прироста, стабилизация и укрепление валютного курса рубля, увеличение личных доходов населения страны [3].



Рис. 2. Объем основных показателей банковской системы России, трлн рублей [2]

Для урегулирования ситуации и ликвидации возникших проблем, руководство Банка России разработало антикризисную стратегию денежно-кредитной политики, которая включала в себя такие инструменты [4]:

1. Рефинансирование коммерческих банков через операции РЕПО, чтобы повысить уровень их капитализации баланса.
2. Повышение процентной ставки рефинансирования, чтобы снизить уровень инфляции.
3. Ужесточение норм обязательного резервирования, чтобы увеличить надежность депозитного портфеля банковской системы России.
4. Проведение валютных операций в виде интервенций на межбанковском валютном рынке, с целью укрепления курса рубля и его стабилизации.
5. Проведение операций на открытом рынке, с целью выпуска и эмиссии ОФЗ, для привлечения внешнего иностранного и отечественного капитала, чтобы покрыть бюджетные расходы антикризисных мер государственного управления экономики.

Анализируя текущее состояние национальной экономики России, стоит отметить положительные изменения, которые касаются снижения уровня инфляции, восстановление курса российского рубля и положительной динамики ВВП. При этом, происходит постепенный процесс снижения зависимости государственного бюджета страны от нефтегазового сектора, включая экспорт ресурсов («голландская болезнь»).

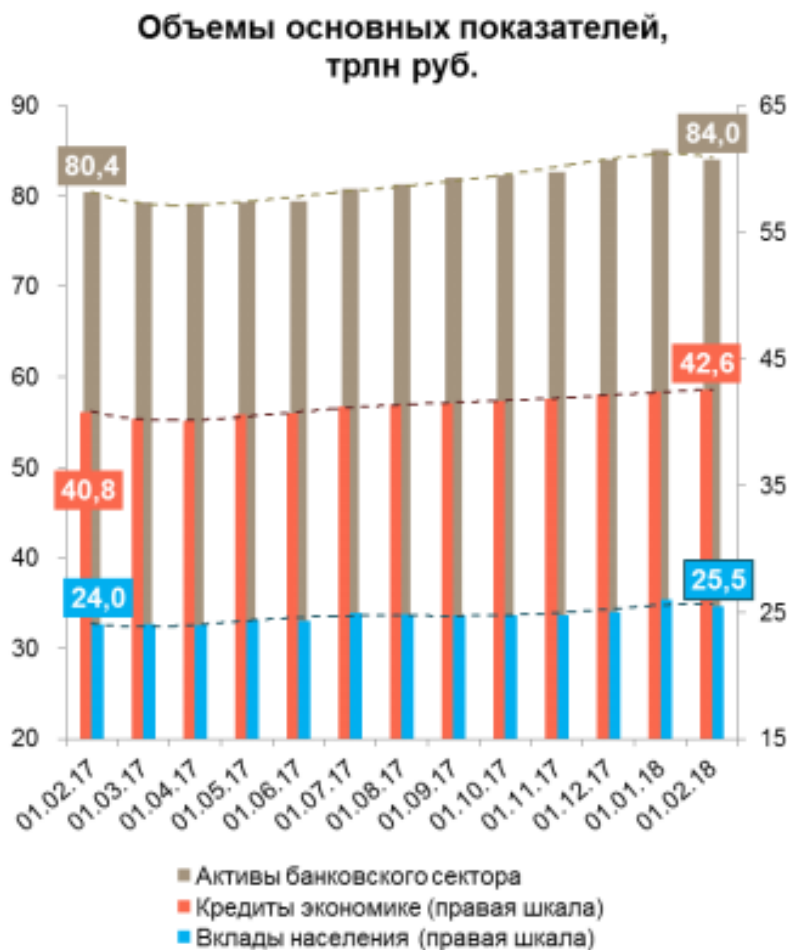
В целом же, руководство Банка России предполагает положительный сценария развития банковской системы. В первую очередь, это будет благодаря улучшению фона рыночной конъюнктуры, что наблюдается с сегодняшнего дня. Но, несмотря на это, Э. Набиуллиной ожидается дальнейшее снижение количества лицензий у коммерческих банков, что будет означать концентрацию капитала у мень-

шего числа организаций. Для примера, на сегодняшний день первые ТОП-5 банков РФ имеют концентрацию активов на сумму 45,4 трлн рублей, а банки с 6 по 20 места – 19,4 трлн рублей. Если взять группу банков с 21 по 50 места, то концентрация активов у них достигает 8,8 трлн рублей, а с 51 по 200 место лишь 6,9 трлн рублей [1]. Таким образом, наличие экономических и политических санкций имели негативное влияние на развитие отечественной банковской системы, но в виду ужесточения условий, руководством Банка России были найдены монетарные инструменты, с помощью которых был проведен этап реформации и стабилизации отечественных финансовых рынков, что доказывает работу закономерности «количество не всегда равняется качеству».

Список литературы

1. Обзор банковского сектора Российской Федерации (январь 2018). URL: https://www.cbr.ru/analytics/bank_system/obs_183.pdf (дата обращения 08.03.2018).
2. О динамике развития банковского сектора Российской Федерации в январе 2018 года. URL: https://www.cbr.ru/analytics/bank_system/din_razv_18_01.pdf (дата обращения 08.03.2018).
3. Кредитования малого и среднего бизнеса в России: рынок для избранных // Эксперт РА. URL: https://raexpert.ru/researches/banks/msb_1h2017/ (дата обращения 08.03.2018).
4. Основные направления единой государственной денежно-кредитной политики на 2017 год и период 2018 и 2019 годов. URL: [https://www.cbr.ru/publ/ondkp/on_2017\(2018-2019\).pdf](https://www.cbr.ru/publ/ondkp/on_2017(2018-2019).pdf) (дата обращения 08.03.2018).

УДК 330

ПЕРСПЕКТИВЫ РАЗВИТИЯ СТРАХОВОГО РЫНКА В РОССИИ

СЕВЕК РУСЛАНА МОНГУШОВНА

к.э.н., доцент

МАДОН АЙ-СУУ МАННАЙОВНА,
МАЙЫНДЫ СУБУДАЙ САЙДАШОВИЧ

студенты

ФГБОУ ВО «Тувинский государственный университет»

Аннотация: в данной статье рассмотрены перспективы развития страхового рынка в Российской Федерации и основные пути развития страхового рынка, а также проблемы развития страхового рынка.

Ключевые слова: страховой рынок, страховая деятельность, пресечение монополистической деятельности, страховой надзор.

PROSPECTS OF DEVELOPMENT OF THE INSURANCE MARKET IN RUSSIA

Sevek Ruslana Mongushovna,
Madon Ay-Suu Mannayovna,
Mayyndy Subuday Saydashovich

Abstract: In this article, the prospects of development of the insurance market in the Russian Federation and the main ways of development of the insurance market, as well as the problems of development of the insurance market, are considered.

Key words: insurance market, insurance activity, suppression of monopolistic activity, insurance supervision.

Государственное регулирование страховой деятельности представляет собой воздействие государства на участников страховых обязательств в рамках страховой деятельности с помощью определенного комплекса мер, действий. Основной целью государственного регулирования страхового рынка России, в первую очередь, является защита интересов страхователей и государства, что может выражаться не только в контроле над финансовой устойчивостью и платежеспособностью страховщиков, но и в обеспечении постоянных налоговых и иных поступлений от страховой отрасли.

В основу законодательства, регулирующего страховое дело в России, положен Гражданский кодекс РФ, а также Федеральный закон «Об организации страхового дела в РФ». Существенную часть этой системы, помимо сугубо страхового законодательства, составляют подзаконные акты органов надзора и ведомственные нормативные документы.

По российскому законодательству государственному регулированию подлежат:

- деятельность страховщиков и перестраховщиков (продавцов страховых услуг);
- деятельность страховых посредников;
- деятельность страхователей, застрахованных и выгодоприобретателей (потребителей страховых услуг).

Основными направлениями государственного регулирования страховой деятельности являются:

- прямое участие государства в становлении страховой системы защиты имущественных интересов;
- законодательное обеспечение становления и защиты национального страхового рынка;
- государственный надзор за страховой деятельностью;
- защита добросовестной конкуренции на страховом рынке, предупреждение и пресечение монополизма.

Повышение эффективности государственного регулирования страховой деятельности, совершенствование нормативной базы страховой деятельности рассматриваются в качестве средств для их создания эффективной системы страховой защиты имущественных интересов граждан и юридических лиц в Российской Федерации.

Страховой деятельностью, подлежащей лицензированию, считается деятельность страховых организаций и общества взаимного страхования (страховщиков), связанная с формированием специальных денежных фондов (страховых резервов), необходимых для предстоящих страховых выплат. Еще одним важным направлением государственного регулирования страховой деятельности можно назвать пресечение монополистической деятельности и недобросовестной конкуренции на страховом рынке. Предупреждение, ограничение и пресечение монополистической деятельности и недобросовестной конкуренции на страховом рынке обеспечиваются Федеральной антимонопольной службой.

В рамках осуществления мероприятий по регулированию страховой деятельности Федеральный орган исполнительной власти по надзору за страховой деятельностью для выполнения возложенных на него функций вправе:

1. получать от страховщиков установленную отчетность о страховой деятельности, информацию об их финансовом положении, получать необходимую для выполнения возложенных на него функций информацию от организаций, в том числе банков, а также от граждан;
2. производить проверки соблюдения страховщиками законодательства РФ о страховании и достоверности представляемой ими отчетности;
3. при выявлении нарушений страховщиками требований законодательства давать им предписания по их устранению, а в случае невыполнения предписаний приостанавливать или ограничивать действие лицензий этих страховщиков до устранения выявленных нарушений либо принимать решения об отзыве лицензий;
4. обращаться в арбитражный суд с иском о ликвидации страховщика в случае неоднократного нарушения последним законодательства РФ, а также о ликвидации организаций, осуществляющих страхование без лицензий.

Наконец, важно отметить, что ключевая роль в реализации направлений государственного регулирования рынка страховых услуг принадлежит территориальным органам страхового надзора. В связи с этим, Правительством РФ по предложению Росстрахнадзора созданы территориальные органы страхового надзора в целях соблюдения требований законодательства РФ по вопросам страхования и создания условий для эффективного развития страховых услуг, а также защиты прав и интересов страхователей, страховщиков, иных заинтересованных лиц и государства.

В настоящее время складываются позитивные тенденции в развитии страхового рынка России, создаются условия для его равномерного и динамичного роста. Следует заметить, что рост будет происходить одновременно с увеличением благосостояния населения и ростом экономики страны в целом. Однако возможны и внезапные скачки, например, на рынке страхования жизни, который абсолютно не развит и оценивается в 60 млрд. долл. США, поэтому выглядит привлекательным для западных инвесторов. В тоже время стоит отметить, что финансовый кризис не мог не повлиять на страховой рынок, хотя страховщики себя и чувствуют гораздо лучше, чем банки.

Очевидно, текущая экономическая ситуация продолжит существенно влиять на рынок страхования. Сложности в экономике приведут к тому, что рынок не сможет поддерживать весьма активные темпы роста, которые он демонстрировал на протяжении нескольких лет подряд. Тем не менее, очевидно, что страховой рынок продолжит свое развитие. Согласно консервативным прогнозам в 2015 - 2017 гг. рынок страхования в целом способен показать темп прироста премии в районе 15%-16%.

Основные виды на рынке добровольного страхования, иного, чем страхование жизни и ОСАГО (ДИСЖ+ОСАГО), согласно оценкам, будут развиваться с приблизительно равными темпами (таблица 1). Наиболее активно — имущественное страхование и ОСАГО, чуть медленнее — личное страхование и страхование ответственности. В результате объем рынка ДИСЖ+ОСАГО в 2015 году может составить чуть более 600 млрд. руб., а к 2016 – 2017 гг., исходя, из текущих предположений способен достичь почти 790 млрд. руб.

Таким образом, страхование будет развиваться с темпами, близкими к инфляции или чуть выше, что будет означать как минимум сохранение реальных объемов рынка. По мере того, как российская экономика будет постепенно приспосабливаться к новым условиям и в перспективе оправляться от кризиса, ежегодные темпы роста будут постепенно увеличиваться. Тем не менее, исходя из консервативного прогноза развития, увеличение темпов роста будет происходить плавно.

Таблица 1

Прогноз развития основных видов страхования до 2017 г.

Вид страхования	Объем рынка, млрд. руб.			Темп прироста		
	2015	2016	2017	2015	2016	2017
Имущественное страхование	370	420	481	12,9%	13,7%	14,5%
Личное страхование	120	135	154	12,1%	12,9%	13,7%
ОСАГО	93	106	121	13,3%	13,8%	14,5%
Добровольное страхование ответственности	25	27	30	9,9%	10,8%	11,7%

Менее всего будет подвержено кризису страхование за счет средств населения, в частности — имущественное, поскольку доходы граждан, очевидно, не только не сократятся, но продолжают расти, хотя и немного медленнее, чем в предыдущие годы. С другой стороны, спрос на страхование имущества будет поддерживаться опасениями потерять его, в то время, как сложная ситуация в экономике не позволит найти или заработать средства на его компенсацию потерь собственными силами.

Для оценки перспектив страхования жизни необходимо разделять рынок на два вида бизнеса — рисковое страхование (при оформлении кредита) и накопительное. Важно помнить, что накопительное долгосрочное страхование хорошо себя чувствует только в условиях стабильности — предсказуемости инфляции, надежности финансовых институтов и валютных курсов.

Таблица 2

Прогноз развития отдельных видов страхования до 2017 г.

Вид страхования	Объем рынка, млрд. руб.			Темп прироста		
	2015	2016	2017	2015	2016	2017
Имущество населения	208	257	317	26%	24%	23%
КАСКО автотранспорта населения	177	218	267	25%	23%	23%
Имущество предприятий	158	169	181	6%	6%	7%
ДМС	83	95	109	13%	14%	15%
Огневое страхование предприятий	68	70	72	3%	3%	4%
КАСКО автотранспорта предприятий	48	61	74	18%	27%	22%
НС	47	55	64	15%	16%	16%
Огневое страхование населения	28	34	41	20%	20%	20%

Одновременно к числу важнейших задач развития страхования в России можно отнести повышение уровня капитализации страховых компаний, повышение инвестиционной привлекательности российских страховых компаний, улучшение качества страховых услуг, повышение страховой культуры населения. Приоритетным является развитие классических видов долгосрочного и накопительного личного страхования, совершенствование правовых и организационных основ обязательного страхо-

вания, создание и развитие современной инфраструктуры страхового рынка, создание единых баз данных страховых компаний. Требуется создание единой образовательной системы, предполагающей не только получение базовых фундаментальных знаний и практических навыков, но и постоянное повышение квалификации работников страховой сферы.

По моему мнению, также одной из проблем развития страхового рынка России является низкий уровень развития рынка страхования жизни, который абсолютно не развит и оценивается в 60 млрд. долл. США. Для развития этого сегмента страхового рынка необходимо внесение изменений на законодательном уровне, чтобы сделать этот вид страхования обязательным для организаций с опасными условиями труда, например, таких как добыча полезных ископаемых, строительство, химические производства и другие, где страхователем будет выступать предприятие, а выгодоприобретателем застрахованный или его родственники. Решение этой проблемы позволило бы снять рисковую нагрузку с предприятий, а также создать дополнительную социальную защиту для сотрудников опасных предприятий.

Список литературы

1. Гражданский кодекс Российской Федерации (часть вторая) от 26.01.1996 № 14-ФЗ (ред. от 29.06.2015) (с изм. и доп., вступ. в силу с 01.07.2015).
2. Закон РФ от 27.11.1992 № 4015-1 (ред. от 28.11.2015. с изм. от 30.12.2015) «Об организации страхового дела в Российской Федерации» (с изм. и доп., вступ. в силу с 09.02.2016).
3. Архипов А.П. Страхование. – М.: КНОРУС, 2012.
4. Агеев, Ш.Р. Страхование: теория, практика и зарубежный опыт / Ш.Р. Агеев. — М.: Проспект, 2013. - 381 с.
5. Акимов, В.В. Российское страхование: история и современность / В.В. Акимов // Банки и страхование. Ценные бумаги. - 2014.- № 12.- С.27-35
6. Базахов А. К. Некоторые актуальные проблемы развития страхового рынка России // Страхование дело. – 2012. - № 9. – С. 19-23.
7. Бочкарев, Н.В. Развитие страхового рынка в условиях экономического кризиса / Н.В. Бочкарев // Региональная экономика: теория и практика. — 2011. — № 1(107). — С. 14-17.
8. Страховые организации РФ. Официальный сайт Росстрахнадзора // http://www.fssn.ru/www/site.nsf/web/doc_15042009103843.html Дата обращения: 10.05.2017

УДК 330

ЭКОНОМИЧЕСКАЯ ЦЕЛЕСООБРАЗНОСТЬ ТЕХНОЛОГИЙ ВИРТУАЛИЗАЦИИ

ПРИХОДЬКО ДМИТРИЙ ИГОРЕВИЧ

Студент-бакалавр
ФГБОУ ВО «Российский государственный университет им. А.Н. Косыгина
(Технологии. Дизайн. Искусство)»

Научный руководитель: Терновсков В.Б. – доцент, ктн

Аннотация: В статье рассмотрены достоинства и недостатки технологии виртуализации, а также приведена оценка, как с точки зрения системного администрирования, так и экономической целесообразности.

Ключевые слова: Виртуализация, технологии, экономическая эффективность, ИТ-инфраструктура.

ECONOMIC FEASIBILITY OF TECHNOLOGIES OF VIRTUALIZATION

Prikhodko D.I.

Annotation: In article merits and demerits of technology of virtualization are considered and also assessment, as from the point of view of system administration, and economic feasibility is given.

Keywords: Virtualization, technologies, economic efficiency, IT infrastructure.

В настоящее время все большую популярность набирают технологии виртуализации. И это не случайно – вычислительные мощности компьютеров растут. В результате развития технологий, появляются шести, восьми, шестнадцати ядерные процессоры (и это не предел). Растет пропускная способность интерфейсов компьютеров, а также емкость и отзывчивость систем хранения данных. В результате возникает такая ситуация, что имея такие мощности на одном физическом сервере, можно перенести в виртуальную среду все серверы, функционирующие в организации (на предприятии). Это возможно сделать с помощью современной технологии виртуализации.

Таким образом, бурное развитие рынка технологий виртуализации за последние несколько лет связано, во многом благодаря увеличению мощностей аппаратного обеспечения, позволившего создавать по-настоящему эффективные платформы виртуализации, как для серверных систем, так и для настольных компьютеров.

Технологии виртуализации в настоящее время становятся одним из ключевых компонентов современной ИТ-инфраструктуры крупных предприятий (организаций). Сейчас уже сложно представить построение нового серверного узла компании без использования технологии виртуализации. Определяющими факторами такой популярности, несмотря на некоторые недостатки, можно назвать экономию денег и времени, а также высокий уровень безопасности и обеспечение непрерывности бизнес-процессов.

Они позволяют запускать на одном физическом компьютере (хосте) несколько виртуальных экземпляров операционных систем (гостевых ОС) в целях обеспечения их независимости от аппаратной платформы и сосредоточения нескольких виртуальных машин на одной физической. Виртуализация предоставляет множество преимуществ, как для инфраструктуры предприятий, так и для конечных

пользователей. За счет виртуализации обеспечивается существенная экономия на аппаратном обеспечении, обслуживании, повышается гибкость ИТ-инфраструктуры, упрощается процедура резервного копирования и восстановления после сбоев.

Виртуальные машины, являясь независимыми от конкретного оборудования единицами, могут распространяться в качестве предустановленных шаблонов, которые могут быть запущены на любой аппаратной платформе поддерживаемой архитектуры.

В основе виртуализации, как процесса, лежит возможность одного компьютера выполнять работу нескольких компьютеров благодаря распределению его ресурсов по нескольким средам. С помощью виртуальных серверов и виртуальных настольных компьютеров можно разместить несколько ОС и несколько приложений в едином местоположении. Таким образом, физические и географические ограничения перестают иметь какое-либо значение. Помимо энергосбережения и сокращения расходов благодаря более эффективному использованию аппаратных ресурсов, виртуальная инфраструктура обеспечивает высокий уровень доступности ресурсов, более эффективную систему управления, повышенную безопасность и усовершенствованную систему восстановления в критических ситуациях.

Основные преимущества виртуализации

1. **Эффективное использование вычислительных ресурсов.** Вместо 3х, а то 10 серверов, загруженных на 5-20% можно использовать один, используемый на 50-70%. Кроме прочего, это еще и экономия электроэнергии, а также значительное сокращение финансовых вложений: приобретается один высокотехнологичный сервер, выполняющий функции 5-10 серверов. С помощью виртуализации можно достичь значительно более эффективного использования ресурсов, поскольку она обеспечивает объединение стандартных ресурсов инфраструктуры в единый пул и преодолевает ограничения устаревшей модели "одно приложение на сервер".

2. **Сокращение расходов на инфраструктуру:** Виртуализация позволяет сократить количество серверов и связанного с ними ИТ-оборудования в информационном центре. В результате этого потребности в обслуживании, электропитании и охлаждении материальных ресурсов сокращаются, и на ИТ затрачивается гораздо меньше средств.

3. **Снижение затрат на программное обеспечение.** Некоторые производители программного обеспечения ввели отдельные схемы лицензирования специально для виртуальных сред. Так, например, покупая одну лицензию на Microsoft Windows Server 2012 Enterprise, вы получаете право одновременно её использовать на 1 физическом сервере и 4 виртуальных (в пределах одного сервера), а Windows Server 2012 Datacenter лицензируется только на количество процессоров и может использоваться одновременно на неограниченном количестве виртуальных серверов.

4. **Повышение гибкости и скорости реагирования системы:** Виртуализация предлагает новый метод управления ИТ-инфраструктурой и помогает ИТ-администраторам затрачивать меньше времени на выполнение повторяющихся заданий — например, на инициацию, настройку, отслеживание и техническое обслуживание. Многие системные администраторы испытывали неприятности, когда "рушится" сервер. И нельзя, вытащив жесткий диск, переставив его в другой сервер, запустить все как прежде. А установка? поиск драйверов, настройка, запуск... и на все нужны время и ресурсы. При использовании виртуального сервера — возможен моментальный запуск на любом "железе", а если нет подобного сервера, то можно скачать готовую виртуальную машину с установленным и настроенным сервером, из библиотек, поддерживаемых компаниями разработчиками гипервизоров (программ для виртуализации).

5. **Несовместимые приложения могут работать на одном компьютере.** При использовании виртуализации на одном сервере возможна установка linux и windows серверов, шлюзов, баз данных и прочих абсолютно несовместимых в рамках одной реальной системы приложений.

6. **Повышение доступности приложений и обеспечение непрерывности работы предприятия:** Благодаря надежной системе резервного копирования и миграции виртуальных сред целиком без перерывов в обслуживании вы сможете сократить периоды планового простоя и обеспечить быстрое восстановление системы в критических ситуациях. "Падение" одного виртуального сервера не ведет к потере остальных виртуальных серверов. Кроме того, в случае отказа одного физического сервера

ра, можно произвести автоматическую замену на резервный сервер. Причем это происходит не заметно для пользователей, без перезагрузки. Тем самым обеспечивается непрерывность бизнеса.

7. **Возможности легкой архивации.** Поскольку жесткий диск виртуальной машины обычно представляется в виде файла определенного формата, расположенный на каком-либо физическом носителе, виртуализация дает возможность простого копирования этого файла на резервный носитель как средство архивирования и резервного копирования всей виртуальной машины целиком. Возможность поднять из архива сервер полностью еще одна замечательная особенность. А можно поднять сервер из архива, не уничтожая текущий сервер и посмотреть положение дел за прошлый период.

8. **Повышение управляемости инфраструктуры:** использование централизованного управления виртуальной инфраструктурой позволяет сократить время на администрирование серверов, обеспечивает балансировку нагрузки и "живую" миграцию виртуальных машин.

Но, вместе с этим появляются и дополнительные проблемы.

В частности, поскольку виртуальная машина это точно такое же приложение, то не исключена возможность проникновения вируса из виртуальной машины в «физическую» машину.

Плюс, если получить, таким образом, доступ, то невозможно понять, что заражено и где. В 2005 году подобный тестовый вирус создавался экспериментально в Microsoft.

Более того, необходим более жёсткий контроль за аппаратным обеспечением, хотя бы потому, что при падении одной физической машины может серьёзно упасть производительность всей системы, поскольку теперь один сервер – это комплекс приложений.

Поэтому единственный значительный недостаток состоит в более строгом контроле инфраструктуры, поскольку теперь система восстановления затрагивает как виртуальные (просто) сервера, так и реальный парк машин (т.е. всю инфраструктуру на физической машине).

Резюмируя, можно сказать, что система виртуализации себя полностью оправдывает с экономической, так и с практической точки зрения, но при этом требует больших усилий по техническому сопровождению.

Список литературы

1. Михеев М. - Администрирование VMware vSphere 5 - 2012
2. Josyula V. Cloud Computing. Automating the Virtualized Data Center. Cisco Press. [ENG, 392p., 2012]
3. Chaganti P. Xen Virtualization. A Fast and Practical Guide to Supporting Multiple Operating Systems with the Xen Hypervisor. Packt. [ENG, 132p., 2007]
4. Chisnall D. Definitive Guide to Xen Hypervisor. Prentice. [ENG, 286p., 2007]
5. Hagen W. Professional Xen Virtualization. Wiley. [ENG, 410p., 2008]
6. Спецвыпуск-приложение к ежемесячному журналу «Системный администратор» №1 март 2010. Виртуализация

УДК 330.8

ПРИНЦИПАЛ И АГЕНТ

ТРЫНКИН ВАДИМ ВЛАДИМИРОВИЧканд. филос. наук, доцент
ФГБОУ ВО Нижегородский государственный педагогический университет

Аннотация: в статье обращено внимание на коллизию между рыночными свободами и положением профессионалов внутри корпораций. Рассмотрен спектр отношений между управленцами и персоналом. Выявлена тема передачи полномочий управленцам, а также возросшая система принуждения. Сделана оценка эффективности работы корпораций при сложившихся условиях.

Ключевые слова: рыночные свободы, управленцы, персонал, принуждение, эффективность.

PRINCIPAL AND AGENT

Trynkin Vadim Vladimirovich

Abstract: the article draws attention to the conflict between market freedoms and the position of professionals within corporations. The spectrum of relations between managers and personnel is considered. The issue of transferring powers to managers, as well as an increased system of coercion. An assessment of the effectiveness of corporations under the prevailing conditions.

Keywords: market freedoms, managers, personnel, enforcement, efficiency.

Компании и фирмы значимы не только внешними формами взаимоотношений с другими субъектами рынка, но что, не менее важно, внутренними взаимоотношениями между управленцами и профессионалами. Неолиберальная теория, добивающаяся рыночных свобод для предпринимателей, забывает об этих же свободах во внутрифирменных взаимоотношениях. Не затрачивая труда на обоснование, она изначально признаёт и описывает два полюса внутрифирменных отношений. На одном из них, располагаются управленцы, на другом – профессионалы, упорно именуемые работниками. По какой-то странной логике один из знатоков экономики начал именовать представителя одного данных полюсов, управленца – принципалом, а другого, профессионала – агентом. А словом «агент» именуют, обычно, снабженца или шпиона. Применение его к профессионалу своего дела выглядит несколько оскорбительно. То же со словом «принципал». Согласно римской традиции, принципал – первый среди равных. В современной жизни компаний и учреждений принципал утратил все черты возможного равенства, превратившись в единодержавного управленца. Потому и в этом случае подобное словоупотребление далеко от сути управленца.

Неолиберальной теорией поддерживается также иллюзия передачи «принципалу» полномочий коллективом «агентов». Согласно данной иллюзии, профессионалы делегируют менеджеру право управления и контроля над их деятельностью. Делегирование обусловлено, якобы, упованием на эффективные решения менеджера в случае непредвиденных обстоятельств. Сами профессионалы лишаются возможности оказаться на месте руководителя (принципала); отсутствует и обратный возврат «избранного» управленца в лоно профессионалов. Хотя в той же римской традиции человек, отправившийся на войну в качестве воина под руководством командира, через год занимал место командира, а тот становился воином [см. 8, с. 220]. То есть, даже в войсковых отношениях типичной была сменяемость в должности управленца и годичная периодичность. Ныне положение дел принципиально иное: профессионалам остаётся лишь возможность безропотно верить в непогрешимую эффективность управленца, а по сути – такого же профессионала. А не будь такой веры, убеждает нас знаток,

агенты право контроля принципалу передавать не стали бы [см. 15, с. 113, 119]. Непонятно только, нужно ли было создавать искусственную конструкцию взаимоотношений между управленцами и профессионалами, которая давным-давно выстроена историей управленческого принуждения.

Впрочем, в дихотомию отношений «принципал – агент» нередко вторгается мотив рыночных отношений, в которых тема делегирования полномочий и обратного контроля уже исчезает. Её замещает тема контракта о найме. Хотя и в этой ситуации, вдруг, вспоминаются нормы эмпатии, но только с обратным знаком – управленцу соблюдать не следует. И вправду, зачем же на производстве устанавливать нормы доверия, благожелательности, как между сотрудничающими коллегами тогда, когда отношениями правит принуждение да конкуренция. А в ней кто прыток и хитёр, а также подл, тот и выигрывает. В соответствии с нормами о найме принципалу, будто бы достаточно знать минимальный уровень вознаграждения, с которым будет согласен агент. Хотя профессионалу существенно знать, как минимальную, так и максимальную норму оплаты его труда, а также состояние духовного климата в коллективе. Но здесь ни о максимуме, ни о климате в коллективе ни слова. И знаток объясняет – почему: потому, говорит он, что отношения в найме несимметричны и у принципала всегда есть преимущество, обусловленное его положением на верхней точке вертикали управления [см. 9, с. 242].

Давно известная модель управленческого принуждения не очень удобна в структуре рыночных свобод. Потому её приходится вуалировать. Например, пишется о поддержании или продвижении интересов своих членов всеми типами организаций. А после, мимоходом добавляется, что для части организаций первостепенны интересы руководства [см. 10, с. 4]. Или сообщается, что в случае властных отношений зависимость между управленцами и профессионалами всегда взаимная. И те, и другие, мол, нуждаются друг в друге. Правда, управленцы, вроде бы, заняты производством услуг и товаров, а работников интересует, будто бы, только заработная плата. При подобном распределении интересов у управленцев, с их заботой о положении фирмы, имеется безусловное право на командование профессионалами. А те, именуемые с упорным постоянством рабочими, вроде бы, сугубо погрязли в иждивенческих настроениях. Потому они безоговорочно обязаны подчиняться. Хотя, как управленцы сами по себе, без выполнения всех работ профессионалами, могут производить товары и услуги, понять трудно.

Более отчётливы мотивы и реальные модели отношений возникают в рыночной экономике тогда, когда затрагивается проблема прав на полномочия. Часто фактор присвоения данных прав размазывается, словно его нет в помине. Утверждается, например, что система власти как будто сфокусирована вокруг человека и его интересов. И кажется, читая данную мысль, что человек причина и основа власти, а она – способ служения человеку. Правда, тут же знаток словно случайно роняет, что цель власти – заставить человека исполнять указания, которые могут быть не всегда разумны [см. 12, с. 14]. Значит, все кивки в сторону человека свелись к идее превращения его в инструмент чьих-то приказов, в средство для исполнения велений чужой воли. Хотя против подобного отношения к человеку всегда активно восставала мировая гуманистическая мысль.

Ещё один вид сокрытия фактора принуждения одной воли другой, чуждой ей волей представлен в идее лидера [см. 6, с. 34]. Некий лидер должен, похоже, признаваться людьми, оказавшимися в его подчинении, в виде естественной фигуры, получившей право на принуждение их волей. Любопытно, что подобное право на принуждение волей никак не обосновывается, а суть идеи сводится лишь в заботе лидера о потребителях и умении управлять ресурсами. Практика управления, которая должна бы высвечивать уникальные способности лидера, говорит о другом: часть менеджеров в США имеет только узкотехническое образование, а другая часть умеет лишь считать деньги [см. 4, с. 103]. Эти примеры свидетельствуют о том, что менеджеры не оказались лидерами по природе, но вошли в процесс управления из самых обыкновенных профессий. Так происходит повсеместно. Ни один менеджер не родился в управленческой рубашке. Каждый становится менеджером, придя на данную должность из обычной профессии, получив (при определённом стечении обстоятельств) исключительные полномочия на руководство другими людьми. Разбор данных обстоятельств – самая смутная и не освоенная тема в теории экономики.

Те же самые люди, наречённые лидерами, принимают сложившуюся практику принуждения других людей, как должное. Возникает перекокс: свободу рынка подвергать принуждению нельзя, а свободу

людей на рыночных производствах принуждать можно. Кстати сказать, природа принудительных органов одинакова везде – и в государственном управлении, и в управлении людьми в рыночных компаниях. Иногда, и, похоже, ненароком, связь между данными структурами немного просматривается. В частности, кое-кому (с подачи Ф. Тромпенаарса) хочется признать фактором корпоративной культуры Эйфелеву башню, ассоциируемую с властным положением руководителя. Знатоку в ней нравятся свойства прочности, стабильности, жёсткости. Таким же представляется руководитель, который уже вроде не личность, а только носитель высотной роли, которому предписано инструктировать и что-то требовать от непонятно почему подчинившихся ему людей. При этом появляется существенная оговорка: чтобы иметь права на подобные деяния, руководитель должен иметь кем-то предоставленные полномочия. В противном случае его Эйфелево положение не будет легитимным [см. 1, с. 46].

Стоит отметить, что во всех перечислениях и сравнениях, связанных с «ролью» руководителя, наиболее существенной оказалась только одна идея: кто и каким образом наделяет человека функциями руководителя? И ещё: а насколько данное наделение правомочно? Исторически и философски описанная модель воцарения высшего лица уходит прямыми корнями в классическую модель Т. Гоббса. Гоббс изначально помещает на разные полюса короля и подданных так, как будто они родились подобным образом на свет. В отличие от теоретиков рынка, процедуру наделения короля полномочиями он стремится хоть как-то обосновать. Ради этого Гоббс вводит процесс соглашения, в ходе которого король, дабы иметь полномочия на власть, должен заключить договор или с некоей толпой как единым контрагентом, или же с каждым гражданином отдельно. Далее Гоббс совершает серию теоретических фокусов. Первый из них состоит в том, что до момента образования государства толпа единым контрагентом быть не может из-за невозможности выявления её отдельных представителей. Затем он прodelывает фокус второй: мол, в случае же заключения монархом множества отдельных соглашений, соответствующих числу индивидуумов в толпе, эти соглашения по приобретении им верховной власти теряют силу. Они, вроде бы поглощаются совокупной силой множества [см. 3, с. 148-149]. Суть главного теоретического фокуса, произведённого Гоббсом, следующая: неизвестно откуда появившийся король начинает устанавливать те или иные договорные отношения с некой, явно выдуманной толпой. Эта мысль изначально противоречива: если некое лицо имеет полномочия короля (или управляющего), ему нет нужды договариваться с простой толпой – она по праву полномочий ему уже принадлежит. Если он всё же стремится к договору, то королём (управляющим) он изначально не является, а должен быть членом первоначального коллектива. А уж коллектив захочет или не захочет уполномочить его на место короля (управляющего). Вывод в отношении теории Гоббса следующий: доказательной и вообще какой-либо аргументации права на полномочия король не получил. Правление его в основе своей не легитимно.

Как же обстоит дело с современными управленцами? Теоретики, наиболее зоркие к справедливости, отмечают образующуюся колоссальную разницу между профессионалами, именуемыми «простыми людьми», и руководителями, своими должностями напоминающими представителей высшей древнеегипетской касты. Руководителям, словно по велению свыше, выделяются специальные места для стоянки машин; их залы для обедов отделены от остального коллектива; им предоставляют отдельные входы в здания; они носят особый, подчёркивающий их статус, покрой одежды. К сему прилагаются ковры на полу; твёрдые, а не почасовые оклады с обязательными премиями; и, конечно же, свободный график работы, при котором начальство часто где-то задерживается [см. 4, с. 194]. В этой связи, странно читать разъяснение, будто каждому управляющему важно его обязательство обеспечивать экономию на предприятии. Данная мысль, служит, будто бы, обоснованием права управляющего обязывать сотрудников к экономному выполнению работ [см. 5, с. 73]. На самом деле, руководители, как правило, стремятся обязать всех, кроме самих себя. Они позволяют себе повышенные оклады и «золотые парашюты», долгие отпуска, зарубежные командировки и т.п. Потому лишь коллектив обязан о быть максимально экономным, вплоть до увольнений сотрудников ради большей экономии, а руководителю беспокоиться об экономии даже вредно. Некоторые руководители, например, Дж. Уэшл (с 1981 г. директор-распорядитель «Дженерал-электрик»), настолько вживаются в никем не признанную роль, что превращаются в сплошное честолюбие. Его важнейшая забота – возможность расширения и

так обширного круга полномочий. Он же преобразовал свой управленческий штаб в подобие башни из слоновой кости. Штабу предписывалось жить собственной жизнью, а предприятиям и подразделениям – существовать где-то в отдалении [см. 6, с. 29]. Или Форд II. С одной стороны, он всю жизнь опасался, что завалит всё дело, будучи, в отличие от отца, совсем не приспособленным к активной и инициативной работе. С другой стороны, он повсюду ждал угроз и сам настойчиво искал признаки готовящихся свержений его власти. А потому превентивно увольнял превосходящих его по способностям специалистов и менеджеров [см. 14, с. 196].

Рыночная теория во множестве своих трудов клеймит государственную систему принуждения. Меж тем, внутри корпораций утвердилась и развивается не менее значимая система принуждения в отношении к профессионалов. Не занимаясь правомочностью полномочий управленцев, экономическая теория весь актив критики направляет на профессионалов, именуемых работниками. Она, углубляясь в некую человеческую натуру, заведомо приписывает специалистам ограниченную рациональность и оппортунистический вид поведения [см. 11, с. 93]. Данные характеристики специалистов становятся для экономистов аксиомами. Они наперебой повествуют о неизбежности оппортунистического поведения профессионалов, как будто умелец, приступивший к делу, часто становящемуся для него призванием и основным делом жизни, думает только о перекурах и перерывах. Клеймо с профессионала упорно не снимается, и потому управленец предстаёт в виде человека, сталкивающегося с постоянной ситуацией морального риска. А профессионал подаётся, как лжец, скрывающий важные сведения от управленца [см. 9, с. 266-267].

Меж тем, значительная часть людей является профессионалами высокого класса, мастерами своего дела, добросовестно относящимися к своей работе. Хотя, разумеется, есть и незначительная часть работников низкой квалификации, к которой могли бы быть применимы упрёки экономистов и управленцев. Проблема заключается в том, что клеймо оппортунизма, откровенной лени, категорического нежелания работать распространяется без разбора на всех людей труда. На этой основе родилась известная теория Ф. Тейлора. Он почему-то был убеждён в том, что компетентных профессионалов не существует, а все они заняты лишь поисками способов отлынивания от работ. Идею отсутствия компетентности у профессионалов, мастеров своего дела, подхватили другие экономисты и она стала общим местом [см. 6, с. 47]. При всей декларируемой либерально-демократической идеологии, с управлением связывается, прежде всего, тема жёсткого противодействия, якобы, гедонистическим наклонностям профессионалов. В связи с этим, управленец должен демонстрировать норму диктата, позволяющего, якобы, сохранить дееспособность бизнеса [см. 7, с. 32]. Хотя диктат, и это известно со времён рабовладения, порождает только страх, не развивающий, а сковывающий инициативу. Он разрушительно влияет на динамику человеческих взаимоотношений и, в конце концов, на экономическое развитие.

Настойчивые устремления принизить профессиональное достоинство работников выражаются в различных формах формализации деятельности, максимально развитой в теории Тейлора. В то же время, профессионалы становятся постоянными свидетелями того, насколько свободна в своих действиях администрация компаний. Возникает отчётливое напряжение полюсов: жёсткая формализация – на одном полюсе, безмятежная свобода действий – на другом. От подобного напряжения неминуемы конфликты не «внутри процессов и структур» организации, как полагает теоретик [см. 13, с. 89], а между коллективом профессионалов и управленцами. Тем не менее, не доверяющие профессионалам управленцы, подчас, доводят формализацию работ до экстремально высокой степени. Возникает порочный круг: выполнение правил ради самих правил [см. 13, с. 95]. Этот круг губит возможные процессы творчества на корню, искусственно занижая процесс развития компании. Компании, борясь за рост производительности труда, из-за надуманного недоверия к деятельности и инициативе профессионалов, руками управленцев сами её уничтожают. Никто даже не допускает мысли о том, что профессионалам претит неусыпный надзор над ними, что они прекрасно разбираются в степени профессионализма самих управленцев, часто уступающей их собственному. И даже в том случае, когда управленец пытается влезть во все поры деятельности профессионала, распространяя на неё своё принуждающее воздействие, даже тогда профессионал нередко остаётся верным своему внутреннему долгу.

Неолиберальная экономика периодически создаёт иллюзию, при которой принципиальные особенности исходных конкретных отношений между нанимателем и нанимаемым существенного значения не имеют. Они, якобы, нивелируются на фоне общих закономерностей рыночной экономики. Начало подобной аргументации ничего особенного не предвещает и речь идёт, с одной стороны, об условиях договора, с другой – о возможностях его изменения в сторону предпринимателя или работника, в зависимости от степени ловкости и хитрости последнего. Далее вносится уточнение, согласно которому и сами условия договора, и хитрость работника ограничены местным влиянием. Такое влияние, вроде бы, не оказывает никакой роли на некий глубоко действующий естественный закон, прокладывающий свой путь среди беспорядочной борьбы на рынке труда. Кроме того, полагает знаток, сумма, которую работник, используя всю свою хитрость, вроде стремится выжимать из предпринимателя, ограничена и договором, и производительностью труда. То есть, с одной стороны, профессионал продолжает восприниматься знатоком в виде ловкача, думающего исключительно о возможности обмануть незащищённого предпринимателя. С другой стороны, сила возникающего между ними конфликта ничтожна в общем круговороте рыночных отношений, зависящих лишь от некоего безлично действующего закона.

Основные положения для разбора два: работник – ловкач, конфликт несуществен. В первом случае использован известный приём робинзонады. Предприниматель и работник, словно Робинзон и Пятница, вступают в отношения на необитаемом острове. Пятница-работник использует все свои уловки и хитрости, чтобы обмануть Робинзона-предпринимателя. В реальной экономике никакой робинзонады нет. Предприниматель – это менеджер средней или крупной компании, защищённый её экономической, иерархической и юридической мощью, а работник – человек, обладающий той или иной профессией, а также степенью квалификации внутри неё. Условия обмана менеджера, занимающего высшее место в вертикали власти внутри компании ничтожны, поскольку возможности менеджера и профессионала не сопоставимы. У одного все рычаги контроля и максимально принуждения, у другого – лишь его профессиональные способности. Да и договаривается профессионал не с управленцем, а со специалистом отдела кадров. Второй вопрос – стирает ли специфику данных отношений невидимый рыночный закон, полностью их обезличивая? На уровне макроэкономической статистики – да. Но никак не на уровне вполне осязаемых взаимоотношений профессионала с администрацией компании, а в случае большого конфликта – и с её менеджером. Профессионал постоянно ощущает на себе надзор со стороны администрации. Заработная им плата без особых оснований может быть изменена руководством в меньшую сторону в соответствии с любым произвольным поводом. Так как основным для управленца всегда является степень лояльности/нелояльности профессионала, то есть, его угодничества или самостоятельности, а значит, некоторой опасности для руководителя компании.

Периодически занижая заработную плату профессионалов, менеджеры входят во вкус. О жадности менеджеров к наживе пишет М. Вебер, отмечая, что она выражается в стремлении к завышению расценок на товары. На этот вид хитрости менеджеров реагируют покупатели и конкуренты, умеряя аппетиты хитрецов. Но жажда наживы, обернувшаяся в сторону безотказного увеличения прибыли за счёт снижения заработка профессионалов, не сдерживается ничем. Потому менеджеры устойчиво понижают им заработную плату и, одновременно, заставляют профессионалов работать всё больше и больше [см. 2, с. 81]. Вебер, в этой связи, критикует теоретиков неолиберализма, устанавливающих прямую зависимость между степенью оплаты труда профессионалам и уровнем прибыли компании: когда оплата труда высокая, считают они, прибыль низкая, и наоборот. Тем самым, либерализмом поддерживается принцип двойного принуждения. Если раньше хозяева заставляли профессионалов работать больше посредством волевого давления, теперь давление удваивается из-за несправедливой оплаты труда. Вебер прав, считая, что низкая заработная плата не оправдывает себя и даёт противоположные результаты. Точен он и в том, что работника нельзя держать на поводке беспокойных дум о возможном снижении заработка при том же или даже большем напряжении работы. Такое беспокойство снижает энергию человеческой воли, отчасти даже парализует её [см. 2, с. 82]. Возникает и обратное явление: скрупулёзно определяя меру убытков предпринимателя и советуя снижать работникам заработную плату ради роста прибыли, неолиберальные теоретики словно не замечают, какую часть из общей прибыли вынимают на свои нужды менеджеры корпораций и их собственники. Тем самым, менеджмент, выигрывая дважды (прибыль за счёт

принуждения профессионалов и собственное обогащение), ведёт компанию по пути неэффективности, так как снижается общий размер прибыли компании.

Есть предел любому отрицательному воздействию. Работник, обвиняемый во всех грехах, унижаемый и принуждаемый, может сломиться, превратиться в подёнщика, совсем не заинтересованного в повышении прибыли компании. Учитывая такую возможность, неолиберальная теория ищет внутренние способы увеличения прибыли, но, как всегда, противоестественным способом. Она рекомендует усиливать принуждение и, одновременно, активизировать работника. При социализме использовался принцип соревнования между бригадами и профессионалами. Неолиберализм стремится использовать его блеклое подобие, называя соревнованием конкурентное состязание между работниками, которое предлагается активнее развивать. Прежний вид соревнования возвышал человеческое и профессиональное достоинство, оценивался строго по степени выработки. Предлагаемый вид конкуренции, чем она специфична в существе своём, есть состязание на износ. При данном состязании устраняются применявшиеся ранее нормы выработки. Их заменяет градус повышения работоспособности до наивысшего уровня, который уже не достижим для остальных работающих. Только с такой степенью интенсивности работы зарплата становится относительно приемлемой. Одновременно должен быть использован приём взаимоконтроля над действиями соседей по цеху или бригаде [см. 9, с. 267]. Такой вид контроля в условиях конкуренции превращается в доносительство. Если в соревновании происходил процесс сближения и возвышения душ, при конкуренции происходит их отчуждение. Если соревнование предполагало взаимовыручку, при конкуренции проигравший становится неудачником и даже посмешищем. Тем самым, конкуренция, установленная менеджером в отношениях между работниками, возрождает древний принцип «разделяй и властвуй».

При подобной стратегии организации работ некий принципал выигрывает в малом – кое-кто из профессионалов начинает работать на износ. Но он проигрывает в главном – основной коллектив профессионалов внутренне не приемлет драконовскую систему организации работ. Принцип ужесточения конкуренции приводит, тем самым, к обратному эффекту. Включившихся в конкурентную гонку вряд ли много. Остальных принцип откровенно несправедливых условий труда и несправедливого поощрения за труд подталкивает либо к невольному бойкоту работ в той или иной форме, либо к отказу от гонки и работе за низкую плату, либо к увольнению по собственному желанию и поиску иного места работы. То же отмечает и теоретик, обращая внимание на повышение степени риска при использовании данного метода организации работ [см. 9, с. 267-268]. В этом случае возникают условия для аварийных ситуаций на предприятиях, увечья, либо загрязнения экологии. В то же время, утрачивается возможность использования коллективных форм работы из-за взаимного недоверия, посеянного конкуренцией.

Вывод: цели максимального принуждения профессионалов, а также разрабатываемые неолиберальной методикой способы такого принуждения, категорически противоречат принципам подлинного товарищества – свободы, равенства, взаимопомощи. Они до крайности принижают человеческое и профессиональное достоинство, приводят к безраздельному господству администраций компаний над процессом труда. Одновременно, максимальная степень принуждения профессионалов не ведёт к достижению максимальной эффективности работ, порождая полное отчуждение работников друг от друга и от компании, общее снижение производительности труда.

Список литературы

1. Асаул, А. Н. Культура организации: проблемы формирования и управления / А. Н. Асаул, М. А. Асаул, П. Ю. Ерофеев, М. П. Ерофеев – СПб.: Гуманистика, 2006. – 203 с.
2. Вебер М. Избранные произведения: Пер. с нем./Сост., общ. ред. и послесловие Ю. Н. Давыдова; Предисл. П. П. Гайденоко. – М.: Прогресс, 1990. – 808 с.
3. Гоббс Т. Левиафан или материя, форма и власть государства церковного и гражданского. – // Гоббс Т. Сочинения: В 2 т. – Т. 2. – М.: Мысль, 1991. – 587 с.
4. Грейсон Д., О'Делл. Американский менеджмент на пороге XXI века. – М.: Экономика, 1991. – 320 с.

5. Зигерт В., Ланг Л. Руководить без конфликтов: Сокр. пер. с нем./ Науч. ред. и авт. предисл. А. Л. Журавлев. – М.: Экономика, 1990. – 335 с.
6. Карлоф Б. Седерберг С. Вызов лидеров. – М.: Дело, 1996. – 352 с.
7. Куриц С. Я., Воробьев В. П. Болезни государства (диагностика патологий системы государственного управления и права) – М.: МГИМО(У) МИД России, 2009. – 472 с.
8. Монтескье Ш. О духе законов. – М.: Издательство общественно-политической литературы. 1955. – 570 с.
9. Олейник А.Н. Институциональная экономика: Учебное пособие. – М.: ИНФРА-М, 2002. – 416 с.
10. Олсон Мансур. Логика коллективных действий. Общественные блага и теория групп. /Пер. с англ. Е. Окороченко. – М.: Фонд Экономической Инициативы, 1995. – 165 с.
11. Уильямсон О. И. Экономические институты капитализма. Фирмы, рынки, «отношенческая» контракция. – СПб.: Лениздат, CEV PRESS, 1996. – 702 с.
12. Халипов В. *Кратология* - наука о власти. – М.: Экономика, 2002 г. – 448 с.
13. Холл Р. Х. Организации: структуры, процессы, результаты. – СПб.: Питер, 2001. – 512 с.
14. Якокка Ли. Карьера менеджера. – Минск, 2005. – 544 с.
15. Kreps D. Corporate Culture and Economic Theory / Perspectives on Positive Political Economy. Ed by A. Alt, K Shepsle. – Cambridge: Cambridge University Press. 1990. – P. 113, 119.

УДК 37.022

ОРГАНИЗАЦИЯ АВТОМАТИЗИРОВАННОГО УПРАВЛЕНИЯ ВЫСШИМ УЧЕБНЫМ ЗАВЕДЕНИЕМ

КОНОПЛЕВА ИРИНА АПОЛЛОНОВНА

К.Т.Н., доцент

КОНОПЛЕВА ВАЛЕРИЯ СЕРГЕЕВНА

К.Э.Н., доцент

ФГБОУ ВО «Северный (Арктический) федеральный университет

Аннотация: В статье рассматриваются вопросы реорганизации системы управления ВУЗом в условиях внедрения и развития автоматизированной системы управления. Авторы рассматривают необходимость создания отдела информационных технологий управления, наделения его определенными управленческими функциями для поддержки руководства ВУЗа. Внимание в статье также уделено переработке положений и должностных инструкций руководителей структурных подразделений образовательного учреждения.

Ключевые слова: автоматизированная системы управления ВУЗом, отдел информационных технологий, руководство высшим учебным заведением, положения, должностные инструкции.

ORGANIZATION OF AUTOMATED CONTROL INSTITUTION OF HIGHER EDUCATION

**Konopleva Irina Apollonovna,
Konopleva Valery Sergeevna**

Abstract: The article considers the questions of reorganization of the management of higher education institution in the conditions of introduction and development of automated control system. The authors discuss the need for the establishment of the division of information management technologies, giving its defined administrative functions to support the management of higher education institutions. Attention is also paid to the processing of provisions and job descriptions of heads of structural divisions of educational institutions.

Key words: automated system of University management, Department of information technology, management of higher education institution, position, and job descriptions.

Высшее учебное заведение по своему типу достаточно консервативная организация, структура управления которой может не меняться десятилетиями. В ВУЗе все работники условно подразделяются на несколько категорий, которые, как правило, включают административно-управленческий, учебно-вспомогательный персонал и профессорско-преподавательский состав, может также иметь место научно-исследовательские работники и др.

При этом нет четкого разграничения между группами. Ректор, декан факультета или директор института, входящего в состав университета, может быть одновременно заведующим кафедрой и преподавателем, научный работник также может заниматься преподавательской деятельностью и возглавлять кафедру. Все это еще более усложняет структуру управления образовательным учреждением.

Кроме того, в современных условиях реорганизации высшей школы, введения новых образовательных стандартов, требующих внедрения инновационных, прогрессивных форм обучения, специального методического обеспечения образовательного процесса, зачастую представленного в электронной форме (электронные учебно-методические комплексы) и т.д. необходимо выработать и инновационные подходы к управлению высшими учебными заведениями, пересмотреть существующие управленческие организационные структуры, повысить эффективность управленческих процессов и т.д. В этих условиях организация и внедрение автоматизированной системы управления (АСУ) высшим учебным заведением позволяет изменить подходы к управлению, интенсифицирует и упрощает этот процесс.

В свою очередь состав руководства высшим учебным заведением находится в непрерывном движении: регулярно меняется квалификационная (защита диссертаций), возрастная и иная его структура, что также в определенной степени влияет на организационную структуру управления образовательным учреждением. Например, в связи с уходом одного руководителя из управления ВУЗом может возникнуть необходимость слияния ряда подразделений в одно или наоборот – разъединение структур (учебно-методическое управление специализировать на учебный и методический отделы или объединить указанные отделы, если они имеют самостоятельный статус, в одно управление), меняются руководители выборных должностей (декан, заведующий кафедрой), объединяются или разъединяются факультеты и кафедры, происходит поглощение или слияние институтов, филиалов, средних специальных учебных заведений и т.д. Зачастую это происходит по объективным причинам, связанным с реорганизацией высшей школы, или на уровне одного образовательного учреждения, когда то или иное подразделение организуется «под специалиста», т.е. состав его функций и задач определяется возможностями его руководителя.

Любые практические изменения в организационной структуре ВУЗа, как правило, требуют:

- официального уточнения целей, функций и задач подразделений;
- положительного решения Ученого совета высшего учебного заведения;
- перераспределения прав и обязанностей подразделений и уровней системы управления;
- приведения в соответствие новым целям, функциям, задачам, кругу прав и обязанностей регламентирующей документации и информационного обеспечения.

Как известно, подобные мероприятия получают официальное оформление и вводятся в действие соответствующими приказами и распоряжениями ректора (директора института) и не могут происходить случайно по инициативе отдельных руководителей функциональных подразделений. Таким образом, развитие организационной структуры управления ВУЗом нуждается в непрерывном руководстве.

Специальное регламентирование изменений и проведения работ по совершенствованию структуры управления ВУЗом связаны с организацией нескольких процессов. Они представляют собой дальнейшее развитие в системе управления новой функции – централизованной функции совершенствования организации и функционирования самой системы управления. Выполнение этой функции должно быть возложено на специально организованный отдел (например, отдел информационных технологий управления (ИТУ)), в рамках организации и внедрения автоматизированной системы управления ВУЗом.

Совершенствование организационных структур управления ВУЗом носят в определенной степени формально-технический характер. Специалисты отдела ИТУ при высоком уровне их квалификации могут уточнить цели, функции, задачи, права и обязанности подразделений, а также привести в соответствии с ними информационное обеспечение. Однако отдел ИТУ не в состоянии провести комплекс мероприятий по правильному подбору и расстановке кадров. В решении практических вопросов регулирования процесса совершенствования организационной структуры управления в образовательном учреждении определяющая роль принадлежит руководству и Ученому совету ВУЗа.

Совершенствование организационной структуры управления образовательного учреждения требует специальных условий для ее подготовки и проведения, поэтому рекомендации по реорганизации должны предлагаться высшему руководству ВУЗа для изучения и обсуждения. По результатам их рассмотрения и дополнительного изучения материалы дорабатываются, и в случае необходимости подобная процедура может повторяться несколько раз.

Только после всестороннего рассмотрения и анализа, предложения по совершенствованию организационной структуры управления образовательным учреждением могут быть вынесены на широкое обсуждение в коллективе, например, на Ученый совет или собрание трудового коллектива.

Следует иметь в виду, что при совершенствовании организационных структур управления образовательного учреждения формируются требования к персоналу управления, охватывающие не только профессионально-квалификационные аспекты, но и психологические стороны деятельности специалиста. Вероятны ситуации, когда в реальных условиях образовательного учреждения может отсутствовать соответствующий сформулированным требованиям специалист. В таких случаях необходимо подготовить нужного руководителя путем повышения его квалификации, за счет стажировки или в случае необходимости организовать работу специалиста в смежных подразделениях (это касается, прежде всего, административно-управленческого персонала).

С учетом рассмотренных обстоятельств осуществляется разработка новой организационной структуры управления ВУЗом и после выполнения всех формальностей вводится в действие. Однако работы на этом не заканчиваются. Функционирование руководителей в процессе выполнения соответствующих хозяйственных и образовательных задач не носит технического характера. Повышение квалификации и накопление опыта работы руководителей может вызвать изменение фактического перераспределения функций и состава решаемых задач между подразделениями. То есть процесс функционирования системы управления образовательным учреждением может создать определенные отклонения фактической организационной структуры от ее формально утвержденного первоначального состояния. Например, отказ от кафедр и переход на руководство образовательными направлениями, когда руководитель соответствующего направления подбирает для организации образовательного процесса необходимых высококвалифицированных преподавателей. Соответственно может измениться и структура учебно-вспомогательного персонала и перераспределение их обязанностей.

При этом становление фактической структуры не всегда имеет отрицательные последствия, скорее наоборот, руководители в процессе своей практической деятельности могут находить более рациональные формы организации выполнения функций управления или решения хозяйственных и образовательных задач. Поэтому в первое время иногда целесообразно специальное мониторинговое наблюдение за процессом становления и развития введенной в действие организационной структуры управления образовательным учреждением. Резкое отклонение фактической структуры от формальной требует дополнительных исследований и проработок.

Таким образом, совершенствование организационных структур управления – длительный процесс, протекающий в сложных условиях динамических процессов развития АСУ высшим учебным заведением, адаптацией специалистов к новым условиям, возрастания требований к профессионализму руководителей. Поэтому важен регулярный анализ функционирования организационной структуры управления со стороны высшего руководства ВУЗа.

Положения о деятельности управленческих подразделений высшего учебного заведения, а также должностные инструкции представляют собой формальную основу организации деятельности руководителей ВУЗа. Основой для разработки этой документации служат уже действующие положения и инструкции, однако в ходе внедрения АСУ они подлежат определенной доработке. Как правило, доработка этих положений и должностных инструкций осуществляется в следующих направлениях:

- подготовка положения и инструкций для вновь создаваемых подразделений, т.е. в первую очередь для отдела ИТУ;
- уточнения функции и задач действующих подразделений в соответствии с функционированием АСУ;
- введения новых разделов в действующие положения и инструкции, связанные с особенностями взаимодействия отдела ИТУ с другими подразделениями ВУЗа, а также работника образовательного учреждения со средствами вычислительной техники в процессе обработки информации. Например, ведение баз данных по студентам в электронном виде, ввод первичных (исходных) данных в средства вычислительной техники, использование программных продуктов для решения хозяйственных задач ВУЗа и т.д.

Положения и должностные инструкции отдела ИТУ должны отражать те специфические задачи, которые возникают в процессе реализации и функционирования АСУ ВУЗ. Уточнение функций и задач руководителей всех уровней управления образовательным учреждением сводится, прежде всего, к приведению их прав и обязанностей в соответствие с требованиями функционирующей АСУ. Это касается задач различных подразделений ВУЗа относительно функционирования автоматизированной системы, взаимодействия различных экономических, финансовых и хозяйственных служб ВУЗа, учебно-методических отделов, деканатов, кафедр и т.д.

Введение новых обязанностей в действующие положения и должностные инструкции должно проходить поэтапно в соответствии с очередностью развития АСУ, что обеспечит истинную необходимость уточнения прав и обязанностей всех подразделений управления высшим учебным заведением. То есть, разработка и введение положений о деятельности подразделений ВУЗа напрямую связано с темпами развитием АСУ. Кроме того, совершенствование организационной структуры управления образовательным учреждением должно проводиться в рамках организационной модели образовательного учреждения, чтобы не сорвать образовательный процесс и функционирование всех подразделений ВУЗа. Таким образом, постепенный переход на новую модель управления обеспечит целостность и непротиворечивость процесса уточнения функций, прав и обязанностей как вновь формируемых, так и действующих управленческих подразделений высшего учебного заведения, позволит безболезненно перейти на новый уровень руководства в условиях функционирования автоматизированной системы управления ВУЗом.

УДК 330

МИГРАЦИЯ: ПОТОКИ И ПРОБЛЕМЫ

ПОГОСЯН ШОГЕР ПЕТРОВНАканд. экон. наук, научный сотрудник
Институт экономики НАН РА
Армения

Аннотация: В статье представлены данные о текущем состоянии миграционных движений, вопросы, связанные с привлечением иностранной рабочей силы в стране. Массивное движение рабочей силы является неотъемлемым компаньоном прошлого и настоящего человечества. Основной поток рабочей силы является одним из важнейших аспектов интернационализации современной экономической жизни.

Ключевые слова: миграция, развитие, процесс, поток, население, страна, эмиграция.

MIGRATION: STREAMS AND PROBLEMS

SHOGER PYOTR POGHOSYAN

Abstract: The article presents data on the current state of migration movements, issues related to involvement of foreign labor force in the country. The massive movement of labor force is an inseparable companion of mankind's past and present. The main flow of labor force is one of the most important aspects of internationalization of modern economic life.

Key words: migration, development, process, outbreak, population, country, emigration.

Под миграцией мы можем понять процесс перемещения людей в социальное пространство, обусловленный мировоззренческой ориентацией, решение их проблем с устремлением идеологического выживания. Миграция способствует распределению одних человеческих ресурсов на планете и является справедливой формой распределения общественных благ. В современном глобальном сообществе миграционная мобильность становится образом жизни. Миграция является одной из форм самоорганизации людей и включает интеграцию миграционных институтов с нормами, сетями и сетями. Современная миграция представляет актуальные проблемы, связанные с новой идентичностью мигрантов и местных жителей. С одной стороны, миграция может проявляться как социально-эффективное явление, а с другой - серьезные социальные проблемы. Миграция может быть непредсказуемой и вызывать серьезные, даже глобальные социальные проблемы, которые требуют управления этим явлением. Миграция связана с процессом постоянной смены места жительства с пересечением внутренних и внешних границ.

За последние десять лет из Армении эмигрировали по меньшей мере тридцать пять процентов населения, и миграция по-прежнему широко распространена. Это классический пример «модели миграции swing». С одной стороны, экономическая ситуация в республике характеризуется высокой безработицей и низкими зарплатами[4]. С другой стороны, естественный стимул мобильности населения, то есть миграция в страны с более высоким уровнем социально-экономического развития, умножается на мигрантов из Армении, имеющих прочные связи с диаспорой, миграционной практики и неформальных механизмов занятости за рубежом [2, с. 15].

Следует отметить, что мигрирующим объектом являются не только территории, но и социальные пространства, которые потенциально могут предоставить более широкие возможности субъекту миграции как личности, группы и потока людей (антифон). В современную эпоху каждый может появиться на месте мигранта, поэтому социально-экономическая мобильность становится образом жизни современ-

ного человека. Миграция является фактором развития общества или затрагивает сферы жизни современного общества, экономические, политические, социальные и культурные. Миграция является важной функцией распределения интеллектуального потенциала среди территориальных и различных областей рабочей силы. Сами миграционные процессы обусловлены социально-культурным комплексом, который включает в себя уровень жизни, политический режим, идеологию, демографические факторы и техногенные катастрофы природы.

Одной из основных причин миграции может быть разница между спросом и предложением рабочей силы между странами и регионами, уровнями социально-экономического развития в разных странах и территориях, уровнем доходов и заработной платы, структурной безработицей и международной экономической интеграцией. Миграция имеет механизм саморазвития и самообеспечения. Он включает сети мигрантов, социальные учреждения, культурный и социальный капитал, а также между историческими, культурными, религиозными и другими странами и этническими группами. Экономическая и информационная глобализация является необычным фактором изменения миграции. Одним из последствий миграционных процессов и экономической глобализации можно считать ценный международный рынок труда для многих стран. Можно сказать, что миграция сегодня бросает вызов государству, по нерешенным вопросам и социальным противоречиям. Миграционные сдвиги способствуют продолжающемуся межкультурному взаимодействию и, соответственно, культуре культуры мигрантов и культуре коренных народов. Культурная глобализация, в конечном счете, ведет к установлению диалога с местной культурой, осуществление которого также зависит от путей миграции. Миграция также служит фактором изменения структуры общества, что приводит к политическим, профессиональным, экономическим структурным изменениям.

Новые факторы миграции (в основном политические и экономические) часто рассматриваются как фактор «исключения», из которых важны национально-этнические, политические, социальные и экологические. Но экономический остается самым динамичным и крупномасштабным миграционным движением. Основными тенденциями миграции населения являются географические и масштабные расширения международной миграции, включая увеличение миграции, важность международной миграции в мире, демографическое развитие мира, изменение структуры миграционного потока неизменная иммиграция [1, с. 258–267].

Текущие потоки миграции во всем мире, связанные с перегрузкой так называемых пенсионных систем. Во многих странах не предусматривается выплата пособий трудящимся-мигрантам за рубежом. В этих случаях только граждане имеют право экспортировать пособия, а в других случаях экспорт пособий обычно ограничен. Национальное законодательство ряда стран предусматривает единовременные деньги тех, кто покидает страну, а не на пенсии [5, с. 457–459]. Демографические изменения, увеличение миграционных потоков, эмиграция требуют создания общей пенсионной зоны.

Следует отметить, что для расчета экономических результатов иностранной рабочей силы в стране необходимо провести корректировку нелегальной трудовой миграции, поскольку это уменьшит потенциальный экономический результат из-за неуплаты налогов и других платежей.

При расчете расходов на выезд за границу общие расходы бюджета оцениваются в отношении условий контрактов, заключенных между участниками рабочего процесса, и высылки иностранных граждан, нарушивших трудовое и миграционное законодательство.

В нашей перспективе оценка эффективности экспорта рабочей силы и перспективы внутренней трудовой миграции в долгосрочной перспективе должны включать следующее:

1. Перспектива демографического развития страны в целом и в ее отдельных регионах, прогноз объемов внутренней и внешней миграции, в том числе труда,
2. реальной и скрытой безработицы, включая прогнозы и возможное освобождение безработных граждан в случае ускорения процесса реструктуризации промышленности и повышения производительности труда,
3. Перспектива увеличения спроса на рабочей силы, в том числе за счет создания новых рабочих мест, реализации национальных целевых программ, инвестиционных проектов и программ социально-экономического развития.

Трудовая миграция из Армении составляет абсолютное большинство оттоков международной миграции. Страна назначения - Россия для 93% рабочих-мигрантов. Это объясняется тем, что между двумя странами нет специальных визовых режимов, и по сравнению с другими странами расходы на поездки в России относительно доступны, а с другой стороны, знание русского языка для армянских мигрантов делает Россию привлекательной.

По оценкам, 94 процента всех мигрантов являются временными трудящимися-мигрантами, а только три процента выезжают на постоянное жительство за границу, а два процента выезжают за границу [3]. Исследователи отмечают, что большинство трудящихся-мигрантов не хотят интегрироваться в страну назначения, но планируют вернуться в Армению и начать новый цикл в будущем [6].

Главная причина миграции мигрантов из Армении - экономическая. Это в основном следующее: отсутствие рабочих мест в Армении, неадекватное вознаграждение в Армении, что не позволяет удовлетворить потребности семьи и будущую неопределенность.

Список литературы

1. Блинова М. С., Международные миграционные процессы: аналитический обзор, 2007., № 3–4, стр. 258–267.
2. Исследование сектора миграции и оценка потребностей РА, Ереван 2014, стр. 15
3. Трудовая миграция в Армении: текущие тенденции и варианты политики, 2012 год.
4. <http://www.armstat.am/en/?nid=126&id=08010>
5. Külke W., "ILO Strategy for Adding Social Security Vulnerability for Migrant Workers", Volume 2, 2007, pp. 457-459.
6. Return Migration to Armenia: Amsterdam 2008.

УДК 330

МЕТОДЫ ОЦЕНКИ КРЕДИТОСПОСОБНОСТИ КЛИЕНТОВ КОММЕРЧЕСКОГО БАНКА

СЕВЕК РУСЛАНА МОНГУШОВНА

к.н.э., доцент

ШОЛАЙ АМЫР-САНАА АЛЕКСАНДРОВИЧ

студент

ФГБОУ ВО «Тувинский государственный университет»

Аннотация: Актуальность данной темы заключается вниманием проблемам оценки кредитоспособности заемщиков отечественными коммерческими банками. Раскрыты особенности современной практики определения класса кредитоспособности. Обозначены основные направления по её совершенствованию. Рассматривая деятельность коммерческих банков одним из важнейших направлений деятельности коммерческих банков является кредитования своих клиентов.

Ключевые слова: коммерческий банк, корпоративные клиенты, снижение кредитного риска, методика оценки класса кредитоспособности.

METHODS OF EVALUATING THE CREDIT OF CLIENTS OF THE COMMERCIAL BANK

Sevek Ruslana Mongushnovna,
Sholay Amir-Sanaa Alexandrovich

Abstract: The relevance of this topic is the attention to the problems of assessing the creditworthiness of borrowers by domestic commercial banks. The features of modern practice of determining the creditworthiness class are revealed. The main directions for its improvement are indicated. Considering the activities of commercial banks, one of the most important areas of activity of commercial banks is lending to their customers.

Key words: commercial bank, corporate clients, credit risk reduction, credit rating method.

Для чего нужна оценка кредитоспособности клиентов банка?

Оценка кредитоспособности клиентов должна проводиться каждым коммерческим банком не только на момент рассмотрения кредитной заявки, но и после выдачи кредита заемщику (п. 2.1 положения ЦБ РФ «О порядке формирования кредитными организациями резервов на возможные потери по ссудам, по ссудной и приравненной к ней задолженности» от 26.03.2004 № 254-П).

В п. 3.1.5 положения ЦБ РФ № 254-П прописана следующая периодичность анализа кредитоспособности по выданным кредитам:

- по физлицам — на конец каждого квартала;
- по юридическим лицам — на конец квартала, года;
- по кредитным организациям — на конец месяца.

По итогам проведения оценки кредитоспособности клиента банки рассчитывают размер резервов под обеспечение выданных ссуд и предоставляют отчетность в ЦБ РФ. Если при проведении проверки отчетности коммерческих банков ЦБ выявит, что сведения в отчетности заемщика недостоверные — коммерческому банку будет выписано предписание на формирование резерва в размере 50% от суммы выданной ссуды. Если же по выданной ссуде отсутствуют документы, подтверждающие уровень

кредитоспособности заемщика, — будет выдано предписание по созданию резерва на всю сумму выданного кредита (п. 9.5 положения ЦБ РФ № 254-П).

Сформированные резервы коммерческие банки переводят на счета в ЦБ РФ, т. е. воспользоваться зарезервированными деньгами они не смогут, пока ссуда не будет погашена. Если же банк не выполнит предписания ЦБ и не перечислит резерв, то ему грозят принудительные меры воздействия, вплоть до лишения лицензии.

Учитывая вышеизложенные факты, становится понятным, почему банки стараются запросить максимальное количество финансовых отчетов от своих заемщиков и проводят тщательный мониторинг их кредитоспособности [1, с 41].

Как банки оценивают кредитоспособность клиентов?

Кредитоспособность клиентов банки проверяют несколькими способами, которые наглядно показаны на схеме ниже:

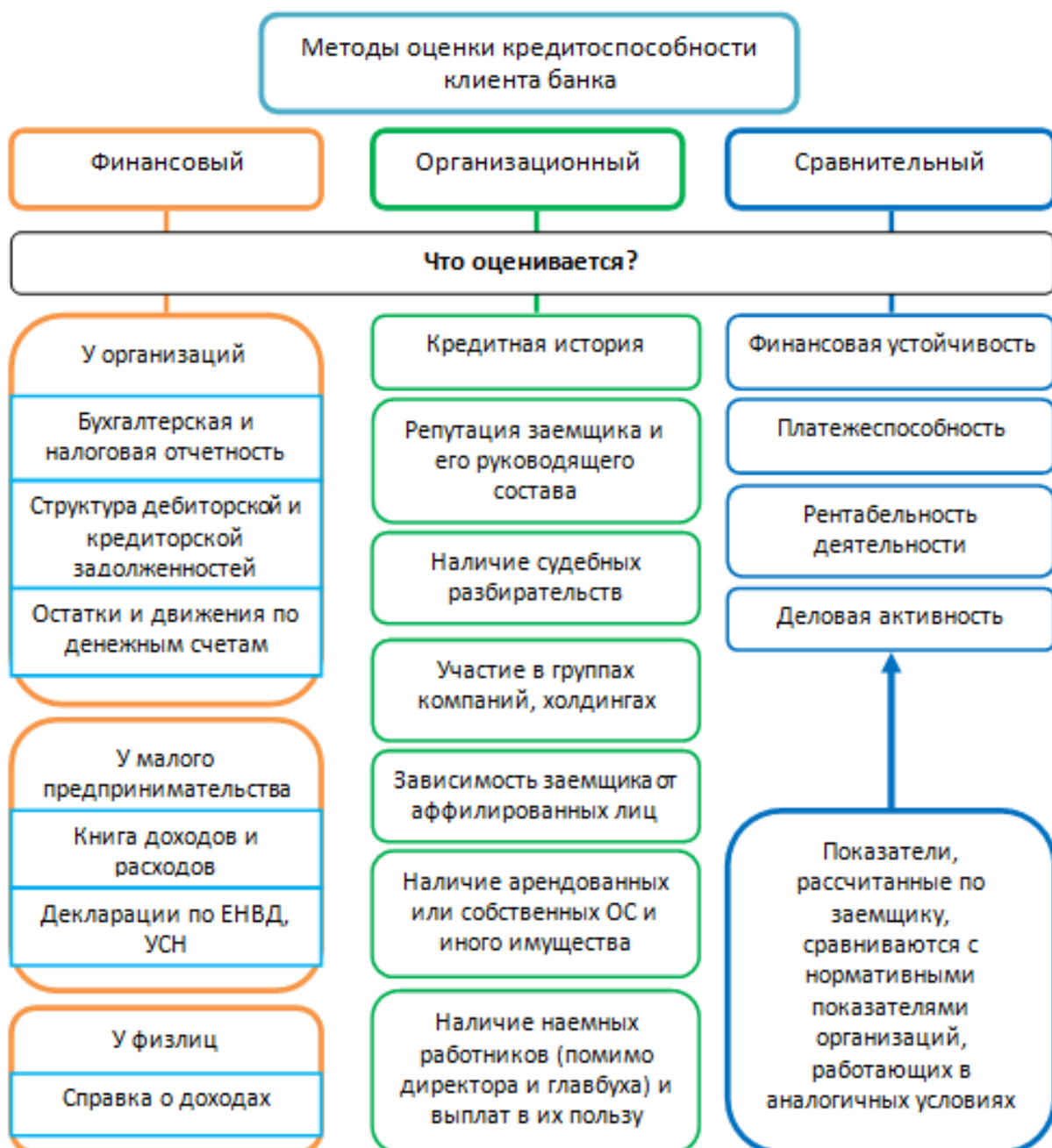

Рассмотрим подробнее каждый из методов оценки кредитоспособности [2, с 85].

Организационный анализ кредитоспособности клиентов банка

При рассмотрении кредитной заявки банк в первую очередь запрашивает у клиента разрешение на просмотр его кредитной истории. Если кредитная история клиента плохая — банк автоматически выставляет отказ. Если история хорошая — банк запрашивает у клиента копии документов:

- решение о создании организации;
- ИНН;
- свидетельство о регистрации организации (ИП);
- устав (с отметкой налоговой);
- документы о полной оплате уставного капитала;
- выписка из ЕГРЮЛ (ЕГРИП);
- приказы о назначении директоров, главбуха и их паспортные данные;
- информация об учредителях;
- справка об аффилированных лицах.

Далее банки через базы налоговых, судебных, арбитражных и других органов проверяют достоверность предоставленных документов и наличие исков (задолженностей, судимостей, претензий) по организации (ИП), ее учредителям, директорам, главбуху и иным взаимосвязанным с ней лицам.

Наличие налоговых или судебных претензий, судимость учредителей, участие директора (учредителя) в большом количестве других организаций, небольшой период существования организации (менее года), выявление поддельных документов и др. — станет причиной отказа в выдаче кредита.

Если подлинность предоставленных документов подтверждена и сведения из них удовлетворяют банковским требованиям, то банк переходит к финансовому анализу кредитоспособности клиента [3, с 71].

Финансовый анализ кредитоспособности

Начальным этапом финансовой оценки кредитоспособности является запрос у заемщика финансовых отчетов и отчетности. Список запрашиваемых документов у каждого банка разный, но у большинства он соответствует рекомендуемому перечню, представленному в приложении № 2 положения ЦБ РФ № 254-П.

В частности, у организации по состоянию на последнюю отчетную дату запрашиваются следующие документы:

- бухгалтерский баланс;
- отчет о финансовых результатах;
- декларации и оплаченные платежные поручения по налогу на прибыль (УСН, ЕНВД).

Полученную отчетность банки проверяют по следующим параметрам:

- заполнение (пустая, полупустая или неправильно заполненная отчетность обычно приводит к отказу в выдаче кредита);
- финансовый результат деятельности заемщика (при наличии убытка снижается вероятность получения кредита).

Если предоставленная отчетность удовлетворяет требованиям банка, то запрашивается дополнительный пакет документов за отчетный период:

- ОСВ по всем счетам;
- аналитические расшифровки по числящимся на балансе:
- основным средствам (остаточная стоимость по каждому классу основных средств; по арендованным основным средствам — предоставляются договора аренды; по собственным средствам — документы на собственность);
- товарам (сальдо в разрезе номенклатуры по счетам 41, 43, 45);
- денежным средствам (движение и остатки по счетам 50, 51, 52, 55, 57 подтверждаются справками из банков и выписками из кассовой книги);
- дебиторским и кредиторским задолженностям (сальдо по счетам 60, 62, 66, 67, 76 в разрезе контрагентов).

- отчет о постоянных (существенных) затратах: арендных, транспортных, зарплатных и др.);
- сведения о численности работников (расшифровки по численности управляющего состава (директора, главбух) и рабочего);
- справки о состоянии расчетов (отсутствии задолженности) из ИФНС, ПФР, ФНС.

Эти документы, с одной стороны, выступают в качестве подтверждения достоверности финансовой отчетности организации, с другой — являются основанием для дополнительного организационного анализа (в части наличия основных средств, наемных работников и отсутствия долгов перед бюджетными и внебюджетными фондами).

После подтверждения достоверности финансовой отчетности заемщика банк проводит сравнительный анализ клиентской кредитоспособности [4, с 67].

Сравнительный анализ кредитоспособности

При сравнительном анализе на основании сведений из финансовой отчетности и отчетов рассчитываются показатели финансового состояния заемщика. Полученные показатели проверяются на соответствие нормативам, установленным положениями банков. Рекомендуемый список таких показателей представлен в п. 3 приложения № 2 положения ЦБ № 254-П. Коммерческие банки могут устанавливать собственный перечень контролируемых финансовых показателей.

При изучении кредитоспособности клиента банки не только сравнивают финансовые показатели с нормативными значениями, но и проводят анализ динамики их роста (снижения). Для этого они запрашивают у клиента бухгалтерский баланс и отчет о финансовых результатах не только на последнюю отчетную дату, но и за предыдущие 3 года.

Оценка кредитоспособности клиента банком проводится для установления финансовой состоятельности заемщика и расчета суммы обязательных резервов, формируемых коммерческими банками под выданные ссуды. Банки в основном применяют 3 метода оценки кредитоспособности клиента: организационный (анализируются учредительные документы); финансовый (анализируются финансовые отчеты); сравнительный (рассчитываются и анализируются финансовые показатели) [5, с 50].

Список литературы

1. Российская Федерация. Центральный Банк. О порядке предоставления (размещения) кредитными организациями денежных средств и их возврата (погашения): положение от 31.08.1998 г. №54-П (с доп и изм.). - 2001. - С. 10
2. Банковское дело: современная система кредитования: учебное пособие / О.И. Лаврушин, О.Н. Афанасьева, С.Л. Корниенко; под. ред. засл. деят. науки РФ, докт. экон. наук., проф. О.И. Лаврушина. - 3-е изд., доп. - М.: КноРус, 2007. - 264 с.
3. Банковское дело: учебник для вузов / ред. Г.Н. Белоглазова, ред. Л.П. Кроливецкая. - 2-е изд. - СПб. [и др.]: Питер, 2009. - 400 с.
4. Банковское дело: учебник для вузов / ред. Е.Ф. Жуков, ред. Н.Д. Эриашвили. - 3-е изд., перераб. и доп. - М.: ЮНИТИ-ДАНА, 2008. - 654 с.
5. Банковский менеджмент: учебник для вузов / ред. О.И. Лаврушин. - 2-е изд., перераб. и доп. - М.: КноРус, 2009. - 554 с.

УДК 330

ПРИЕМЫ И МЕТОДЫ ФОРМИРОВАНИЯ ФИНАНСОВОЙ ПОЛИТИКИ ПРЕДПРИЯТИЯ

ЛИТВИШКО ЛЮБОВЬ АЛЕКСАНДРОВНА

студентка 4 курса
Волгоградский технический университет

Аннотация: Финансовая политика организации - составная часть ее экономической политики, она выражает совокупность мероприятий по организации и использованию финансов для осуществления своих функций и задач, качественно определенного направления развития, касающегося сфер, средств и форм его деятельности, системы взаимоотношений внутри - организации, а также позиций организации во внешней среде. В статье рассмотрены основные направления приемов и метода формирования финансовой политики.

Ключевые слова: Анализ, организация, финансовое положение, оборотные средства.

При формировании финансовой политики предприятия используются следующие методы.

1. Анализ финансово-экономического состояния предприятия, который является базой, на которой строится разработка финансовой политики предприятия. Анализ опирается на показатели квартальной и годовой бухгалтерской отчетности. Предварительный анализ осуществляется перед составлением бухгалтерской и финансовой отчетности, когда ещё имеется возможность изменить ряд статей баланса, а также для составления пояснительной записки к годовому отчёту. На основе данных итогового анализа финансово-экономического состояния осуществляется выработка почти всех направлений финансовой политики предприятия, и от того, насколько качественно он проведен, зависит эффективность принимаемых управленческих решений. Качество самого финансового анализа зависит от применяемой методики, достоверности данных бухгалтерской отчетности, а также от компетентности лица, принимающего управленческое решение в области финансовой политики.

2. Разработка учётной политики как системы методов и приемов ведения бухгалтерского учёта обязательна для всех предприятий в соответствии с Положением по бухгалтерскому учёту "Учётная политика предприятия". В связи с этим, целесообразно на основании проведенного анализа финансово-экономического состояния просчитать варианты тех или иных положений учётной политики, поскольку от принятых в этой части решений напрямую зависит количество и суммы перечисляемых налогов в бюджет и внебюджетные фонды, структура баланса, значения ряда ключевых финансово-экономических показателей.

3. Разработка кредитной политики предприятия. В целях выработки кредитной политики предприятия рекомендуется провести анализ структуры пассива баланса и уровень соотношения собственных и заемных средств. На основании этих данных предприятие решает вопрос о достаточности собственных оборотных средств либо об их недостатке. В последнем случае принимается решение о привлечении заемных средств, просчитывается эффективность различных вариантов. В отдельных случаях предприятию целесообразно брать кредиты и при достаточности собственных средств, так как рентабельность собственного капитала повышается в результате того, что эффект от вложения средств может быть значительно выше, чем процентная ставка.

Кроме того, может быть применен метод финансирования за счёт откладывания выплат по обязательствам, однако существуют пределы, установленные законодательством, до которых предприятие может относить сроки платежей.

4. Управление оборотными средствами, кредиторской и дебиторской задолженностью. В результате анализа оборачиваемости дебиторской и кредиторской задолженности с учётом их нормативных значений рекомендуется провести следующие мероприятия:

- принятие решения о замене неденежных форм расчётов или по крайней мере об установлении их оптимального критического уровня на основе анализа эффективности вексельных расчётов или операций по переуступке прав требования долга;
- составление программы по ликвидации задолженности по выплате заработной платы (при наличии такой задолженности);
- рассмотрение возможности реструктуризации задолженности по платежам в федеральный бюджет и внебюджетные государственные фонды. Берзон Н.И. Финансовый менеджмент. - М.: Академия, 2011. - С. 158.

В результате такого анализа целесообразно провести полную инвентаризацию задолженности в целях реализации возможности взаимного погашения задолженности либо её реструктуризации или провести анализ и списание безнадежных долгов и не востребуемых сумм. В ряде случаев предприятию следует начать претензионную работу или обращаться с исками в арбитражный суд.

5. Управление издержками, включая выбор амортизационной политики. В целях управления издержками и выбора амортизационной политики рекомендуется использовать данные финансово-экономического анализа, которые дают первоначальное представление об уровне издержек предприятия, а также уровне рентабельности. При разработке учётной политики предприятия рекомендуется выбрать такие методы калькулирования себестоимости, которые обеспечивают наиболее наглядное представление о структуре издержек производства, уровне постоянных и переменных затрат, доле коммерческих расходов.

Экономическим службам целесообразно периодически проводить анализ структуры издержек производства, производя сравнение с различного рода базовыми данными и изучая природу отклонений от них.

При разработке учётной политики службам, осуществляющим планирование деятельности предприятия, совместно с бухгалтерией следует правильно выбрать базу для распределения косвенных расходов между объектами калькулирования либо выбрать метод отнесения косвенных расходов на себестоимость реализованной продукции.

Большую роль при формировании финансовой политики предприятия играет выбор амортизационной политики. Предприятие может применить метод ускоренной амортизации, увеличивая тем самым издержки, произвести переоценку основных средств с учётом рыночной стоимости либо по рекомендуемым коэффициентам, что опять повлияет на издержки производства, на сумму налога на имущество, а следовательно, на уровень внереализационных расходов. Кроме того, сумма амортизации влияет и на налогооблагаемую прибыль предприятия.

Информационной базой для расчётов по определению вышеупомянутых групп затрат и разработки амортизационной политики являются бухгалтерские группировочные ведомости по учёту затрат, журналы-ордера, отчёты цехов и структурных подразделений.

6. Выбор дивидендной политики. Проблема, решение которых обуславливает необходимость выработки дивидендной политики, являются следующие:

- с одной стороны, выплата дивидендов должна обеспечить защиту интересов собственника и создать предпосылки для роста курсовой цены акций, и в этом смысле их максимизация является положительной тенденцией;
- с другой стороны, максимизация выплаты дивидендов сокращает долю прибыли, реинвестируемой в развитие производства. Чернов В.А. Финансовая политика организации. - М.: ЮНИТИ, 2012. - С. 186.

Принятие решения о выплате дивидендов и их размерах в значительной мере определяется стадией жизненного цикла предприятия. Например, если руководство предприятия предполагает осуществить серьёзную программу реконструкции и для её реализации намечает осуществить дополнитель-

ную эмиссию акций, то такой эмиссии должен предшествовать достаточно долгий период устойчиво высоких выплат дивидендов, что приведет к существенному повышению курса акций и, соответственно, к увеличению суммы заемных средств, полученной в результате размещения дополнительных акций.

Деятельность предприятий представляет собой комплекс взаимосвязанных хозяйственных процессов, зависящих от многочисленных факторов. Если какой-либо фактор выпадает из цепи рассмотрения, то оценка влияния других принятых в расчет факторов, а также выводы рискуют оказаться неверными. Но не только выводы могут оказаться неверными, но и под вопросом может стоять дальнейшая деятельность организации.

Список литературы

1. Савицкая, Г.В. Анализ хозяйственной деятельности предприятия [Текст] / Г.В. Савицкая. – 4-е изд., испр. и доп. – М.: ИНФРА-М, 2015. – 384 с.
2. Савицкая, Г.В. Экономический анализ [Текст] / Г.В. Савицкая. – 13-е изд. – М.: Новое знание, 2015. – 679 с.
3. Селезнева, Н.Н. Финансовый анализ: теория и практика [Текст] / Н.Н. Селезнева. – 2-е изд., перераб. и доп. – М.: ЮНИТИ-ДАНА, 2015. – 639 с.
4. Серьгина, Е.С. «ВымпелКом» работает над увеличением абонентской базы [Электронный ресурс] / Е.С. Серьгина. – Электрон. текст. дан. – М.: Информационное агентство РБК. – 2011. – Режим доступа: <http://www.rbcdaily.ru/2015/04/27/media/562949980154458>.
5. Шелопаев, Ф.М. Анализ финансового состояния предприятия [Текст]: методические указания / Ф.М. Шелопаев. – Тула: ТулГУ, 2013 – 50 с.
6. Шеремет, А.Д. Методика финансового анализа деятельности коммерческих организаций [Текст] / А.Д. Шеремет, Е.В. Негашев. – 2-е изд., перераб. и доп. – М.: ИНФРА-М, 2015. – 208 с.
7. Шеремет, А.Д. Финансы предприятий: менеджмент и анализ [Текст]: учебное пособие / А.Д. Шеремет, А.Ф. Ионова. – 2-е изд., испр. и доп. – М.: ИНФРА-М, 2015. – 480 с.
8. Экономический анализ [Текст]: учебник для ВУЗов / Под ред. Л.Т. Гиляровской. – 2-е изд., доп. – М.: ЮНИТИ-ДАНА, 2014. – 615 с.

@ Литвишко Л.А. , 2018

УДК 629.1.02

ВЫБОР И ИССЛЕДОВАНИЯ ВЛИЯНИЯ КОМПОНЕНТОВ КЛЕЕВОЙ КОМПОЗИЦИИ НА ПРОЧНОСТЬ МЕТАЛЛОПОЛИМЕРНЫХ СОЕДИНЕНИЙ

КОЖЕМЯЧЕНКО АЛЕКСАНДР ВАСИЛЬЕВИЧ

д.т.н., профессор

ТАРТАНОВ АЛЕКСАНДР АЛЕКСЕЕВИЧ

к.т.н., доцент

КОПАЕВА ВЕРА ИВАНОВНА

магистрант

МАСЛОВ ОЛЕГ СЕРГЕЕВИЧ

студент

Институт сферы обслуживания и предпринимательства (филиал)
Донского государственного технического университета (ИСОиП (филиал) ДГТУ)

Аннотация: в статье обоснована целесообразность использования многокомпонентных клеев-герметиков в различных отраслях промышленности. Перечислены условия работы клеевых систем для ремонта деталей и узлов автотранспортных средств и технологического оборудования. Сформулирована цель работы заключающаяся в выборе и исследовании влияния компонентов клеевой композиции используемой для восстановления деталей автотранспортных средств.

Ключевые слова: клеевая композиция, герметик, автотранспортное средство, восстановления, исходная годность, прочность, технологическое оборудование.

THE CHOICE AND INVESTIGATION OF THE INFLUENCE OF THE COMPONENTS OF THE ADHESIVE COMPOSITION ON THE STRENGTH OF THE METAL-POLYMER COMPOUNDS

**Kozhemyachenko Alexander Vasilevich,
Tartanov Alexander Alekseevich,
Kopaeva Vera Ivanovna,
Maslov Oleg Sergeevich**

Summary: the article substantiates the feasibility of using multicomponent adhesives and sealants in a variety of industries. Lists working conditions adhesive systems for repair parts and haul motor vehicles and equipment. Formulate the purpose of work consists in selection and study of the influence of the components of the adhesive composition used for the recovery of parts of motor vehicles.

Keywords: the adhesive composition, sealant, motor vehicle restore, original fitness, strength, processing equipment.

Современные клеи-герметики на основе различных полимеров нашли широкое применение для герметичного соединения металлов, неметаллических материалов и их сочетаний в конструкциях и изделиях практически во всех отраслях народного хозяйства. Несомненные достоинства технологии использования клеев-герметиков обусловили их использование в авиационной, ракетно-космической и автомобильной, химической, нефтегазовой, электротехнической и радиотехнической отраслях промышленности, судостроении и приборостроении, строительстве, медицине и ремонтном производстве. Использование клеев-герметиков часто позволяет упростить технологию производства, снизить себестоимость изделий и получить значительный экономический эффект. В некоторых случаях клеевая технология сборки является единственно возможным способом соединения разнородных материалов, позволяющим получить прочный, герметичный и долговечный шов между деталями.

В производстве авто- и мототехники с помощью эпоксидного клея изготавливают топливные баки некоторых типов автомобилей, мотоциклов и мопедов. Бак изготавливают склеиванием двух металлических или стеклопластиковых частей, кроме того, в бак клеивают горлышко и штуцер крана [1].

Для того, чтобы оценить целесообразность и эффективность применения того или иного клея в конкретной конструкции, необходимо знать, как изменяются свойства клеев и клеевых соединений при эксплуатации, т. е. при действии статических и динамических нагрузок, воды, атмосферных факторов, агрессивных сред, при тепловом старении. Понимание причин, приводящих к утрате герметичности, снижению прочности и других характеристик клеевых соединений, позволяет разработать пути повышения их надежности и методы прогнозирования их долговечности. [2, 3].

Условия работы клеевых систем, применяемых для ремонта деталей и узлов автотранспортных средств и технологического оборудования, являются весьма сложными и разнообразными. При эксплуатации автотранспортных средств и технологического оборудования их детали и узлы могут подвергаться воздействию повышенного давления рабочих сред, вибрации, повышенной и пониженной температуры, ее резкому перепаду (тепловому удару), действию воды, пара, пыли, грязи, растворов СМС, растворителей, минеральных масел и др. Часто на деталь действуют сразу несколько эксплуатационных факторов.

Целью настоящей работы является выбор и исследования влияния компонентов клеевой композиции для восстановления исходной годности деталей автотранспортных средств.

Методика проведения исследований.

Испытания клеевых соединений металлов на прочность при сдвиге проводили на образцах стандартных размеров (60×15×2 мм) по ГОСТ 14759-89 [4]. В случае, если использовались образцы нестандартных размеров, на это имеется ссылка в тексте, с указанием размеров образцов. Для удобства фиксации и закладки образцов использовалось специальное приспособление, которое обеспечивает необходимую длину нахлеста, предотвращает перекося образцов, задает требуемое давление склеивания. Испытания образцов проводились на разрывной машине Р-5, позволяющей проводить измерение нагрузки с точностью до 1%. Расстояние между зажимами составляло 50 ± 1 мм, нахлестка образца располагалась между зажимами симметрично. Скорость движения нагружающего зажима - 10 мм/мин. После отверждения клея, потеки на торцах и с боков нахлестки удалялись напильником. С целью сокращения объема экспериментальной работы был произведен расчет оптимального количества образцов для каждого типа испытания, чтобы обеспечить получение результатов с уровнем надежности 0,95. Для испытания склеенных образцов на прочность при пониженных и повышенных температурах использовалась разрывная машина МР-5000 Т-2 с модифицированной термокриокамерой.

Методика определения времени жизнеспособности клеев холодного отверждения. Жизнеспособность является важной технологической характеристикой эпоксидных клеев, компаундов, красок, шпатлевок. Жизнеспособностью жидких эпоксидных композиций называют период времени с момента начала смешивания смолы с отвердителем при заданной температуре (обычно при 20 °С) до резкого нарастания вязкости смеси и потери ее текучести.

В полиэтиленовом стакане емкостью 30 мл при температуре 20 °С взвешивалось 5 г смолы, было добавлено расчетное количество отвердителя и включен секундомер. Затем смесь тщательно перемешивалась стеклянной палочкой в течение 5 мин. Далее велось наблюдение за изменением вязкости

клеевой композиции путем вытягивания палочкой из нее нитей. Отмечался момент времени, когда нити, потеряв способность удлиняться, обрывались.

Стойкость клеевых соединений металлов к длительному действию механических нагрузок. Испытания на длительную прочность склеенных образцов при сдвиге и равномерном отрыве проводились с помощью приспособлений пружинного типа (рисунок 1), которые нагружают склеенные образцы статическим растягивающим усилием, составляющим определенный процент от разрушающего.

Одним из недостатков эпоксидных клеев является недостаточная эластичность клеевого шва. Для повышения эластичности в клеевые композиции вводят низкомолекулярные пластификаторы, олигомеры и высокомолекулярные соединения [2, 5, 1].

Целью настоящего этапа работы является разработка и исследование свойств двухупаковочного эпоксидного клея, модифицированного полиуретановым эластомером. Из всего разнообразия полиуретанов, различающихся не только структурой и химической природой отдельных звеньев, но и способностью к образованию сшитых структур, необходимо выбрать полимер, наиболее полно отвечающий основным требованиям: хорошая совместимость с эпоксидными олигомерами, высокая флексибилирующая способность, высокая адгезия к металлам в сочетании с небольшой токсичностью и достаточной жизнеспособностью клея.



Рис. 1. Приспособления для испытания склеенных образцов на длительную прочность: а - при сдвиге; б - при равномерном отрыве

Основой эпоксидной композиции служил эпоксидный диановый олигомер DER-331 с молекулярной массой 400 - 450. Модификатором являлся полиуретановый эластомер (ПУ) с концевыми гидроксильными группами, имеющий общую формулу: $\text{HO} - \text{R}_1 - \text{O} - \text{C}(\text{O}) - \text{NH} - \text{R}_2 - \text{NH} - \text{C}(\text{O}) - \text{R}_1 - \text{OH}$, где R_1 - радикал полиэфира, R_2 - радикал диизоцианата. Полиуретановый эластомер производится ОАО «Лакокраска» г. Ярославль под маркой УР- 298.

Полиуретан вводился в эпоксидный олигомер в виде 20%-ного раствора в этилацетате, затем композиция вакуумировалась при 100 °С. После вакуумирования эпоксидная композиция имела вид прозрачной вязкой массы. В качестве отвердителей использовались диэтилентриамин (ДЭТА) или триизоцианат (ТИЦ). Отверждение проводилось при 20 °С в течение 5 суток (режим 1) или по ступенчатому режиму: 1 сутки при 20 °С, 2 часа при 80 °С, 2 часа при 120 °С (режим 2). После введения отвердителя образывалась прозрачная масса, которая, по мере протекания процесса отверждения, теряла прозрачность.

Клеевая композиция испытывалась по стандартным методикам на прочность при растяжении (σ_p), прочность склеенных стальных образцов (Ст 20) на сдвиг ($\tau_{сд}$), равномерный отрыв ($\sigma_{равн}$), а также на прочность при отслаивании ($P_{отг}$), под углом 180° алюминиевой фольги толщиной 0,1 мм.

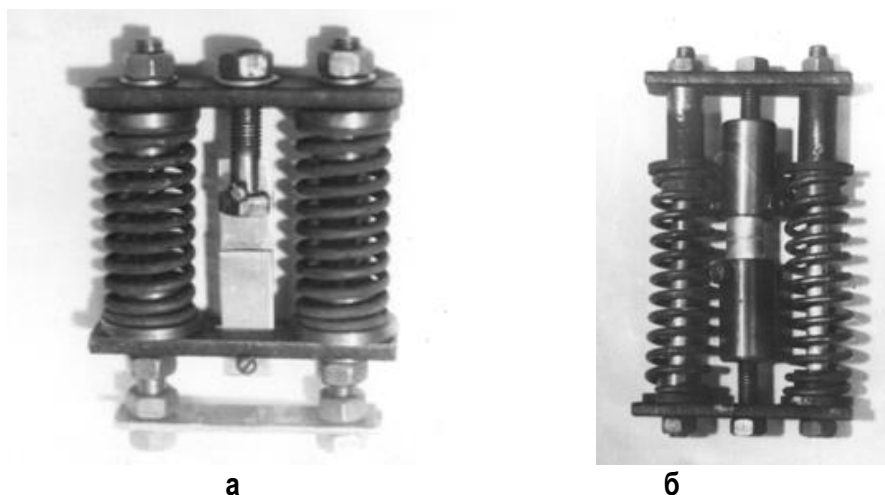
Результаты испытаний образцов, отлитых из клеевых композиций с различным содержанием полиуретана, показали, что максимальная прочность на разрыв достигается при введении в композицию

20 – 25 мас. ч. эластомера на 100 мас. ч. эпоксидного олигомера. Для дальнейших исследований была использована композиция содержащая 25 мас. ч. полиуретана.

Результаты испытаний представлены в табл. 1. Для сравнения в таблице приведены данные для немодифицированной эпоксидной композиции и распространенного эпоксидного клея на основе смолы ЭД-20 пластифицированной дибутилфталатом.

Модифицированный клей показал более высокую прочность склеенных образцов на сдвиг и равномерный отрыв. Несколько снизилась прочность образцов при испытании на прочность при растяжении (при отвердителе – ДЭТА). Для всех модифицированных композиций характерно увеличение относительного удлинения при разрыве (ϵ). Значительно возросла прочность при испытании на отслаивание.

Данные результаты могут быть объяснены образованием в ходе отверждения модифицированной эпоксидной композиции двухфазной полимерной системы. При микроскопическом исследовании пленок отвержденной диэтилентриамином композиции обнаружено присутствие в эпоксидной матрице дисперсной фазы в виде глобул размером от 2 до 20 мкм (рисунок 2).

Таблица 1

Свойства клеевых композиций и клеевых соединений

Состав композиции .	Содержание компонентов, мас. ч.	Режим отверждения	σ_p , МПа	ϵ , %	$\tau_{сд}$, МПа	$\sigma_{равн}$, МПа	$P_{пог}$, кН/м
DER-331	100	1	50	5,0	11,2	22,0	22,0
ДЭТА	10	2	1	4,1	13,5	24,1	28,5
DER-331	100	1	45	8,6	13,8	20,8	45,5
ПУ	25	2	58	7,4	14,4	24,3	58,0
ДЭТА	10						
DER-331	100	1	52	1,7	15,2	21,6	48,0
ПУ	25	2	58	0,0	16,7	23,5	68,0
ТИЗ	12						
ЭД-20	100	1	43	6,3	8,9	17,2	16,5
ПЭПА	10	2	52	5,0	6,8	20,3	19,5
ДБФ	15						

В процессе приготовления клеевой композиции полиуретан полностью растворяется в эпоксидном олигомере с образованием прозрачной вязкой массы. Во время отверждения клея по мере увеличения степени сшивания молекул эпоксидного олигомера, полиуретан выделяется в виде отдельной фазы, что подтверждается образованием в конечном итоге непрозрачного полимера.

По мере повышения температуры отверждения концентрация глобул становится больше. Объемное содержание глобул в отвержденном полимере выше объемного содержания введенного в композицию эластомера. Исследование на растровом электронном микроскопе при большом увеличении ($\times 10000$) фрактограммы образца отвержденной композиции указало на присутствие в пограничном с глобулами пространстве взаимнопроникающей сетки макромолекул эпоксидного полимера и сшитого полиуретана. Следовательно, в состав глобулярных надмолекулярных структур входит не только полиуретан, но и продукты его взаимодействия с эпоксидным олигомером.

При исследовании пленок отвержденной триизоцианатом композиции, обнаружено меньшее содержание глобулярных образований, чем при отверждении диэтилентриамином. Это можно объяснить тем, что химические составы полимеров, образованных при взаимодействии полиуретана и эпоксидного олигомера с триизоцианатом более близки по химической природе и, следовательно, более совместимы.

На рисунке 3 показаны кривые изменения прочности в ходе испытания на отслаивание алюминиевой фольги.



Рис. 2. Структура эпоксидного полимера на основе олигомера DER-331, модифицированного полиуретаном (отвердитель диэтилентриамин); увеличение: а - $\times 2000$; б - $\times 10000$

При испытании образцов, склеенных немодифицированным клеем (кривая 1), после начала процесса отслаивания происходит значительное снижение прочности. Далее происходило отслаивание при более низком значении нагрузки. В случае использования модифицированного клея отслаивание происходило на более высоком уровне прочности и, при дальнейшем отслаивании, снижения прочности не происходило (кривая 2).

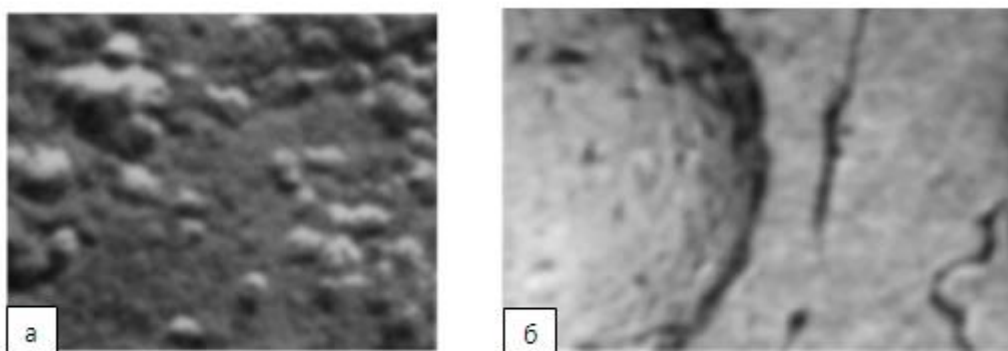

Рис. 3. Изменение адгезионной прочности в процессе отслаивания

Этот результат может быть объяснен тем, что при нагружении образца, частицы эластичной дисперсной фазы блокируют развивающиеся трещины, препятствуют их росту и превращению в трещины разрушения.

На основе результатов исследований разработан двухупаковочный клей, содержащий в первой упаковке: эпоксидный олигомер DER-331 - 100 мас. ч.; полиуретановый (ПУ) эластомер (25 мас. ч.); наполнитель (алюминиевую пудру ПАК-Зобр) - 15 мас. ч., во второй упаковке - отвердитель диэтилентриамин (ДЭТА) - 10 мас. ч. Клей получил условное обозначение ЭДУР (клей без наполнителя) и ЭДУР-Н - с наполнителем.

По совокупности физико-механических и технологических свойств модифицированный полиуретаном эпоксидный клей превосходит эпоксидные клеи пластифицированные дибутилфталатом и может быть рекомендован для ремонта металлических узлов и деталей автотранспортных средств, эксплуатирующийся в условиях циклических или ударных нагрузок, резкого перепада температуры.

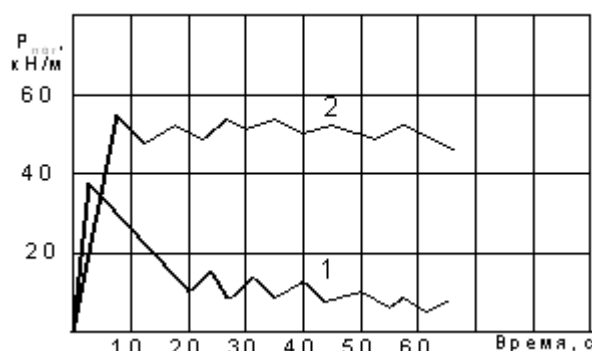
Список литературы

1. Ковачич, Л. Склеивание металлов и пластмасс: пер.со словац./ Л. Ковачич, Под ред .А.С Фрейдина. - М.: Химия, 1985. - 240 с.

2. Петрова, А.П. Клеящие материалы. Справочник / А.П. Петрова – М.: ЗАО «Редакция журнала «Каучук и резина», 2002. – 196 с.
3. Кардашов, Д.А. Конструкционные клеи / Д.А. Кардашов. -М.: Химия, 1989. - 464 с.
4. Айрапетян, Л.Х. Справочник по клеям / Л.Х. Айрапетян, В.Д., Заика, Л.Д. Елецкая, Л.А. Яншина. - Л.: Химия, 1980.- 304 с.
5. Кардашов, Д.А. Полимерные клеи. Создание и применение / Д.А. Кардашов, А.П. Петрова. - М.: Химия, 1993. - 256 с.

УДК 621.565.4

РАЗРАБОТКА ДВУХСТУПЕНЧАТЫХ АБСОРБЦИОННО-КОМПРЕССИОННЫХ ХОЛОДИЛЬНЫХ УСТАНОВОК И ТЕХНИЧЕСКИХ СРЕДСТВ ДЛЯ ИХ ИСПЫТАНИЯ

КОЖЕМЯЧЕНКО АЛЕКСАНДР ВАСИЛЬЕВИЧ

д.т.н., профессор

ПЕТРОСОВ СЕРГЕЙ ПЕТРОВИЧ

д.т.н., профессор

МАСЛОВ ОЛЕГ СЕРГЕЕВИЧ**НИКИШИН ВЛАДИСЛАВ ВИКТОРОВИЧ**студенты, Институт сферы обслуживания и предпринимательства (филиал)
Донского государственного технического университета (ИСОиП (филиал) ДГТУ)

Аннотация: в статье представлена конструкции абсорбционно-компрессионных модификаций холодильных установок. Установки выполнены диффузионного типа и заполнены раствором (преимущественно водоаммиачным), водородом а также включает компрессионную холодильную машину, в которой в качестве хладагента используется преимущественно хладон R-134a.

Ключевые слова: абсорбционно-компрессионная холодильная установка, водоаммиачный раствор, водород, стенд для испытания генератора, холодопроизводительность, регулирующий вентиль, испаритель, ректификатор, конденсатор, абсорбер, теплообменник, распределительный коллектор, теплообменный аппарат.

**THE DEVELOPMENT OF TWO-STAGE ABSORPTION-COMPRESSION REFRIGERATION
TECHNOLOGY AND TECHNICAL MEANS FOR TESTING THEM**

**Kozhemyachenko Alexander Vasilevich,
Petrosov Sergey Petrovich,
Nikishin Vladislav Viktorovich,
Maslov Oleg Sergeevich**

Summary: the article presents the design of absorption-compression refrigeration systems modifications. Installation of diffusion type and filled with a solution (mainly vodoobmena), hydrogen and also includes a compression refrigerating machine, in which the refrigerant is mainly used freon R-134a.

Key words: absorption-compression refrigeration system, badamjunai solution, hydrogen, test stand genera-

tor, refrigeration, regulating valve, evaporator, rectifier, condenser, absorber, heat exchanger, manifold, heat exchanger.

В настоящей работе представлены конструкции агрегата абсорбционно-компрессионной холодильной машины, и двух модификаций двухступенчатых абсорбционно-компрессионных холодильных установок. Данная конструкция позволяет снизить энергопотребления холодильной машины за счет тепла выделяемого в компрессионной части машины и используемого в качестве дополнительного нагревателя в абсорбционной части машины.

Основная часть (разработка конструкций установок)



Рис. 1. Двухступенчатая абсорбционно-компрессионная холодильная установка.

- 1- испаритель; 2- генератор; 3- дефлегматор; 4 - теплообменник-регенератор;
- 5- абсорбер; 6- компрессор; 7,20- конденсатор; 8- высокотемпературный испаритель;
- 9- низкотемпературный испаритель; 10- регенеративный теплообменник;
- 11- термосифон; 12- газовый теплообменник; 13- ресивер; 14 головка;
- 15- маслосборник; 16- змеевик; 17- капиллярную трубку;
- 18- нагнетательный трубопровод; 19- всасывающий трубопровод.

Установка содержит абсорбционную холодильную машину с испарителем 1, генератором 2, дефлегматором 3, теплообменником-регенератором 4 и абсорбером 5, компрессионную холодильную машину с компрессором 6, имеющим тепловой контакт с генератором 2, конденсатом 7, высокотемпературным 8 и низкотемпературным 9 испарителями и регенеративным теплообменником 10, термосифон 11, газовый теплообменник 12, ресивер 13 абсорбера 5, головку 14 компрессора 6, маслосборник 15 компрессора 6, змеевик 16, капиллярную трубку 17, нагнетательный трубопровод 18, всасывающий трубопровод 19, и конденсатор 20 абсорбционной компрессионной машины.

Абсорбционная холодильная машина выполнена диффузионного типа и заполнена раствором (преимущественного водоаммиачным) водородом, а компрессионная холодильная машина в качестве хладагента использует преимущественно хладон.

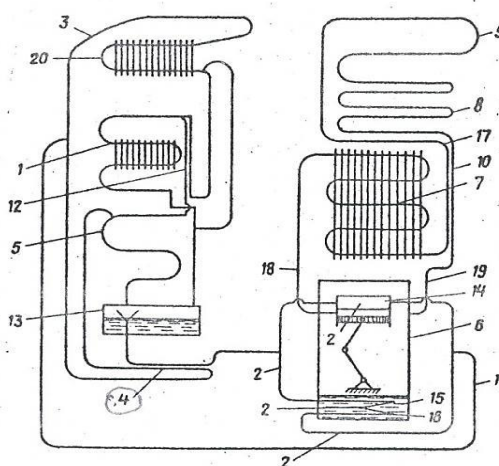
Генератором 2 абсорбционной холодильной машины служит головка 14 компрессора 6, змеевик 16 и система их соединительных трубопроводов.

Установка работает следующим образом. Компрессор 6 через всасывающий трубопровод 19 и регенеративный теплообменник 10 из испарителя 9 и 8 отсасывает пары хладагента (хладона) и нагнетаются в конденсатор 7, в котором превращаются в жидкое состояние. Полученный жидкий хладагент охлаждается обратным паровым потоком в регенеративном теплообменнике 10 и через капиллярную трубку 17 поступает последовательно в низко- и высокотемпературный испарители 9 и 8, в котором кипит при низком давлении, производя холодильный эффект. Пары низкого давления отсасываются снова ком-

прессором 6.

Тепло, выделяемое в головке 14 и маслосборнике 15 компрессора 6, используется для выпаривания водоаммиачного раствора в генератор 2. Образующаяся парожидкостная эмульсия проходит через термосифон 11, после которого разделяется на паровую фазу, направляемую в дефлегматор 3, и жидкостную фазу (слабый раствор), идущую в теплообменник-регенератор 4. После дефлегматора 3 пары хладагента (аммиака) поступают в конденсатор 20, в котором сжижаются, а образующийся жидкий хладагент поступает через газовый теплообменник 12 в испаритель 1, в котором, испаряясь при низком парциальном давлении аммиака в водороде, происходит холод. Образующаяся богатая аммиачно-водородная смесь через газовый теплообменник 12 поступает в абсорбер 5, в котором также через теплообменник-регенератор 4 приходит слабый раствор. При этом происходит поглощение раствором паров аммиака их аммиачно-водородной смеси, раствор становится крепким и сливается в ресивер 13, а очищенная водородная смесь через газовый теплообменник 12 снова направляется в испаритель 1. Крепкий раствор из ресивера 13 поступает в генератор 2 для последующей выправки.

Также предлагается двухступенчатая абсорбционно-компрессионная холодильная установка, отличающиеся тем, что целью снижения энергозатрат и повышения эксплуатационной надежности, всасывающий трубопровод компрессионной холодильной машин снабжен змеевиком, размещенном в абсорбере абсорбционной холодильной машины. Схема установки представлена на рисунке 2 [1,2].

Установка состоит из хладонового контура, который содержит компрессор 1, всасывающий трубопровод 2, испаритель 3, конденсатор 4, капиллярную трубку 5, регенеративный теплообменник 6, трубчатый теплообменник 7, соединенный на входе с регенеративным теплообменником 6 посредством всасывающего трубопровода 2, а на выходе с патрубком 8 компрессора 1, и из водоаммиачного контура, который содержит генератор состоящий из змеевика 9 охлаждения масла и головки 10 охлаждения цилиндра компрессора 1 хладонового контура, внутреннюю трубку 11 жидкостного теплообменника 12, трубку 13 слабого раствора, змеевик 14 абсорбера, ректификатор 15, конденсатор 16, газовый теплообменник 17, испаритель 18 и бачок 19 абсорбера, в котором размещен змеевик трубчатого теплообменника 7 хладонового контура.



Рис. 2. Двухступенчатая абсорбционно-компрессионная холодильная установка

- 1- компрессор; 2- всасывающий трубопровод; 3,18- испаритель;
4,16- конденсатор;5- капиллярная трубка; 6- регенеративный теплообменник;
7- трубчатый теплообменник; 8- патрубок; 9,14- змеевик; 10- головка;
11- внутренняя трубка; 12- жидкостной теплообменник; 13- трубка;
15- ректификатор; 17- газовый теплообменник; 19- бачок.

Установка работает следующим образом. Компрессор 1 хладонового контура отсасывает пары хладагента по всасывающему трубопроводу 2 и патрубку 8 из испарителя 3 и нагнетает их в конденсатор 4, где хладагент превращается в жидкость, которая дросселируясь в капиллярной трубке 5, подается в испаритель 3. В испарителе 3 жидкий хладагент кипит за счет отбора тепла из холодильной каме-

ры. В парообразном состоянии хладагент поступает через регенеративный теплообменник 6, образованный капиллярной трубкой 5 и всасывающим трубопроводом 2, и змеевик теплообменника 7 в компрессор 1.

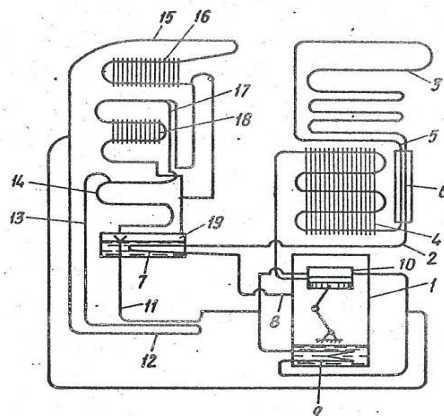
Крепкий водоаммиачный раствор из бачка 19 абсорбера по внутренней трубке 11 теплообменника 12 самотеком поступает в теплообменный контур компрессора 1. В змеевике 9 охлаждения масла и головке 10 охлаждения цилиндра он выпаривается за счет выделяемого компрессором 1 тепла. Часть раствора достигает уровня выше трубки 13 слабого раствора. При этом слабый раствор водоаммиачной смеси, проходя жидкостной теплообменник 12, подается по трубке 13 слабого раствора в змеевик 14 абсорбера, а концентрированные пары аммиака поступают в ректификатор 15, в котором образуется конденсат низкой концентрации, который каплями стекает в трубку 13 слабого раствора и высококонцентрированных паров аммиака, поступающих в конденсатор 16, в котором пары хладагента превращаются в жидкость, сначала переохлаждаются в газовом теплообменнике 17, а затем поступающую в верхнюю часть испарителя 18. Вследствие дросселирования, вызванного увеличением проходного сечения, в испарителе 18 жидкий хладагент кипит при отрицательных температурах, выделяя пары аммиака. Навстречу жидкому аммиаку в испаритель 18 поступает через внутреннюю трубку газового теплообменника 17 парогазовая смесь водорода с небольшим количеством паров слабого водоаммиачного раствора. В процессе кипения хладагента пары аммиака диффундируют в эту парогазовую смесь, обогащая ее аммиаком. Богатая аммиаком холодная парогазовая смесь поступает в бачок 19 абсорбера. Проходя через наружную трубку газового теплообменника 17, она охлаждает бедную аммиаком парогазовую смесь, движущуюся навстречу в испаритель 18.

Таким образом, в змеевике 14 абсорбера навстречу друг другу поступают слабый водоаммиачный раствор и крепкая богатая аммиаком парогазовая смесь. Образовавшийся в процессе абсорбции крепкий водоаммиачный раствор стекает в бачок 19 абсорбера, а бедная аммиаком парогазовая смесь выталкивается более тяжелой крепкой парогазовой смесью обратно в испаритель 18. В бачке 19 абсорбера за счет теплообмена между крепким водоаммиачным раствором и парами хладагента, проходящих по змеевику теплообменника 7, происходит дополнительный перегрев последних и охлаждение крепкого раствора, подаваемого в теплообменный контур компрессора 1[3].

Технические средства и методика испытаний

Стенд (рисунок 3) состоит из секции 1, выполняющей роль жидкостного теплообменника и содержащий кожухотрубные теплообменники 2 и 3, секции 4, выполняющей роль газового теплообменника и содержащий кожухотрубные теплообменники 5 и 6, кожухотрубные теплообменники 7-10, выполняющие роль соответственно ректификатора, конденсатора, змеевика абсорбера, бачка абсорбера. Стенд также содержит электроколориметр 11, выполняющий функции испарителя холодильника, и исследуемый объект – генератор 12, а также систему водоснабжения, состоящую из бачка 13 постоянно уровня, коллектора 14 и трубопроводов 15-20, подключенных соответственно к кожухотрубным теплообменникам 8-10, секции 1 и 4. Помимо этого для регулирования режима работы в водоаммиачный контур стенд включен терморегулирующий вентиль 21, а коллектор 14 снабжен электронагревателем 22. Для предохранения от превышения давления вторичного хладагента электроколориметр 11 снабжен реле 23 высокого давления. Для выравнивания давлений служит уравнивательная трубка 24. Работа стенда контролируется приборами давления и температуры: манометрами и термометрами. Для измерения расхода воды на выходе из кожухотрубных теплообменников установлены автономные измерительные емкости. Трубопроводы стенда теплоизолированы. Стенд работает следующим образом. Крепкий водоаммиачный раствор из кожухотрубного теплообменника 10 через змеевик кожухотрубного теплообменника 3, самотеком поступает в генератор 12, за счет подвода тепла происходит выпаривание аммиака. При этой часть объединенного водоаммиачного раствора подается в кожухотрубный теплообменник 2 секции 1, в которой происходит теплообмен между слабым водоаммиачным раствором, проходящим по змеевику теплообменника 2, и крепким водоаммиачным раствором, проходящим по змеевику теплообменника 3, за счет переноса тепла водой, поступающий в кожух теплообменника 2 из коллектора 14 и далее в кожух теплообменника 3 [4].

Пары аммиака поступают из генератора 12 в кожухотрубный теплообменник 7, где за счет теп-

лообмена с охлажденной водой поступающей из коллектора 14 в кожух теплообменника 7, образуется конденсат низкой концентрации, который каплями стекает в кожухотрубный теплообменник 2.

Высококонцентрированные пары аммиака из кожухотрубного теплообменника 7 поступают в кожухотрубный теплообменник 8, в котором за счет теплообмена с охлаждающей водой, поступающей из коллектора 14, происходит конденсация аммиака.



Рис. 3. Схема стенда для испытания генератора абсорбционно-диффузионного бытового холодильника

**1,4 – секции; 2,3,5,6,7,8,9,10 - кожухотрубные теплообменники;
11-электрокалориметр; 12 – генератор; 13 – бак; 14 – коллектор;
15,16,17,18,19,20 – трубопроводы; 21 - терморегулирующий вентиль;
22 – электронагреватель; 23 - реле; 24 - уравнивательная трубка.**

Из кожухотрубного теплообменника 8 жидкость стекает через терморегулирующий вентиль 21 в змеевик электрокалориметра, 11, где за счет дросселирования, вызванного увеличением проходного сечения, регулируемого вентилем 21, закипает при отрицательной температуре, выделяя пары аммиака и отбирая при этом тепло конденсации паров вторичного хладагента на внешней поверхности змеевика электрокалориметра 11. В змеевик электрокалориметра 11 через кожухотрубный теплообменник 6 секции 4 поступает также парогазовая смесь водорода с небольшим количеством паров слабо водоаммиачного раствора. В процессе кипения в змеевике электрокалориметра 11 аммиак диффундирует в эту парогазовую смесь. Богатая аммиаком холодная парогазовая смесь поступает из электрокалориметра 11 в кожухотрубный теплообменник 5 секции 4, в которой происходит теплообмен между обедненной и богатой холодной парогазовой смесью за счет переноса тепла водой, поступающей в кожух теплообменника 5 из коллектора 14 и далее в кожух теплообменника 6. Из кожухотрубного теплообменника 5 богатая аммиаком холодная парогазовая смесь поступает в кожухотрубный теплообменник 9. Сюда же поступает их кожухотрубного теплообменника 2 слабый водоаммиачный раствор. Таким образом, в змеевике теплообменника 9 происходит процесс абсорбции, сопровождающийся выделением тепла. В результате абсорбции происходит процесс с поглощения слабым водоаммиачным раствором паров аммиака их холодной парогазовой смеси. Образовавшийся крепкий водоаммиачный раствор из кожухотрубного теплообменника 9 стекает в кожухотрубный теплообменник 10, а бедная аммиаком парогазовая смесь выталкивается более тяжелой крепкой парогазовой смесью через кожухотрубный теплообменник 6 секции 4 обратно в электрокалориметр 11.

Вода к теплообменникам подается по трубопроводу 15-20, постоянный напор в которых обеспечивается с помощью бачка 13. В водяную цепь включается электронагреватель 22, служащий для подогрева воды.

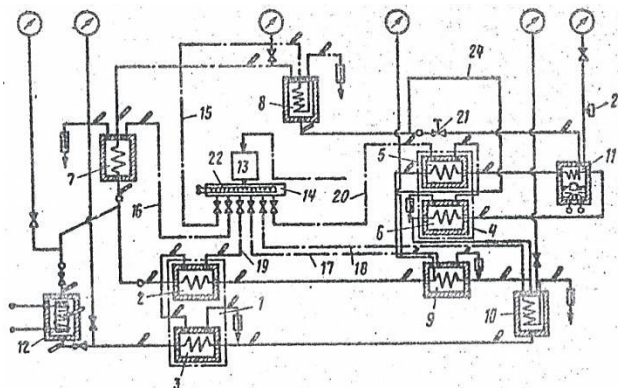
Список литературы

1. Левкин В.В. Двухступенчатая абсорбционно-компрессионная холодильная установка/ Левкин В.В., Алехин С.Н., Кожемяченко А.В., Тарасевич А.Н., Масевич В.Е.- А.С.СССР № 1377542, 1987. – бюл. № 8.
2. Кожемяченко А.В., Двухступенчатый герметичный абсорбционно-компрессионный агрегат для бытовых холодильников/ Кожемяченко А.В., Левкин В.В.- ЦНИИТЭИлегпищемаш. Электробытовые машины, приборы и прочие товары хозяйственного обихода. Экспресс-информация, выпуск 2, 1987.
3. Кожемяченко А.В. Стенд для зарядки абсорбционного холодильного аппарата/ Кожемяченко А.В., Левкин В.В., Занина М.Н., Назаров А.В., Родионов В.В.- А.С.СССР № 1670305, 1991. – бюл. № 30.
4. Кожемяченко А.В. Стенд для испытания генератора абсорбционно-диффузионного бытового холодильника/ Левкин В.В., Кожемяченко А.В. – А.С.СССР № 1377541, 1988. – бюл. № 8.

УДК 330

НЕКОТОРЫЕ ОСОБЕННОСТИ РАЗРАБОТКИ СТРАТЕГИИ РАЗВИТИЯ ТОВАРНОГО ПРОИЗВОДСТВА НА ПРЕДПРИЯТИЯХ АПК РЕГИОНА

КИТИЕВА МАЛИКА ИБРАГИМОВНА

к.э.н., доцент каф. экономики

КОДЗОЕВА ЗЕЙНАП УМАТГИРЕЕВНА

к.г.н., доцент каф. экономики

ОРЦХАНОВА МАРЬЯМ АЛЛАУДИНОВНА

к.э.н., доцент, зав. каф. экономики

ПОЛОНКОВА ФЕРДОУС ЯХЬЯЕВНА

к.э.н., доцент каф. экономики

Ингушский государственный университет

Аннотация: Стратегия развития товарного производства сельскохозяйственных организаций АПК в рыночной среде представляет собой совокупность правил и приемов реализации стратегической концепции. В современной экономической системе необходимо применять принципиально новые подходы к организации всей производственной и сбытовой деятельности с учетом региональных особенностей.

Ключевые слова: стратегия, товарное производство, агропромышленный комплекс.

Товарную стратегию сельскохозяйственной организации АПК можно рассматривать как составляющую экономической стратегии, которая подразделяется на следующие основные составляющие стратегии: ресурсная концепция предприятия, производственная программа, стратегия ценообразования, стратегия взаимодействия организации с другими сферами АПК, стратегия снижения издержек производства и реализации сельскохозяйственной продукции, стратегия финансирования товародвижения и стимулирования товаропроизводителей.

Товарная стратегия сельского хозяйства служит основой для формирования всех составляющих экономической стратегии сельского хозяйства. Она служит базой для выработки целевых программ развития товарного производства в сельском хозяйстве, в ней отражаются проблемы производства и сбыта товаров и пути их решения. Также, товарная стратегия представляет собой совокупность стратегических решений, определяющих номенклатуру, объем и качество производимой товарной продукции в отрасли и способы поведения предприятия на рынке.

Товарная политика хозяйствующих субъектов АПК может осуществляться в следующих направлениях: расширение товарной номенклатуры за счет включения в нее новых видов продукции; увеличение насыщенности товарной номенклатуры в рамках существующих видов продукции. Пока товар находится в стадии перехода, пребывает в промежуточной стадии между производством и потреблением, пребывает в собственно сфере обращения, на рынке, на складе, он предложен к продаже. Он

образует, таким образом, запас, и постоянное наличие этого запаса является постоянным условием процесса воспроизводства" [2].

В современном мире в сфере товарного обращения идут процессы концентрации финансовых, материальных и трудовых ресурсов в рамках разветвленных сетевых структур. При заданном уровне стратегических ресурсов стратегия обладает определенными предельными возможностями достижения глобальной и локальных целей отрасли в условиях экономического роста.

Экономический рост является одной из обычных целей правительств, несмотря на кажущиеся более очевидными цели уменьшения или сдерживания инфляции и (или) корректировки платежного баланса. Экономический рост, необходимость которого не оспаривается никем, предполагает рост национального продукта на душу населения и, соответственно, достижение более высокого уровня жизни для всех. Причем это достигается не за счет перераспределения доходов, что не всегда Экономический рост приносит определенные выгоды аграрному сектору экономики, хотя он сопровождается экстернальными издержками (загрязнение природной среды, например), поэтому аграрный сектор должен учитывать желание общества в целом и, в частности, нести некоторые дополнительные издержки, связанные с экономическим ростом.

Свое предназначение сельскохозяйственное предприятие формулирует в условиях определенного состава, структуры и состояния внешней среды, определяющих систему его возможностей по удовлетворению определенных потребностей регионального аграрного рынка. Успех зависит от умения тщательно анализировать рынок и от того, какую собственно позицию заняло предприятие, стратегически продуманную или наиболее правильно определяющую: место, время, товарную продукцию и её цену. Понимание того, что предприятие формирует свою природу и направления своей деятельности - что видно из принимаемых стратегий - важно с нескольких точек зрения. Сельскохозяйственные предприятия работают в юридических рамках, которые регулируют их поведение и разрешают конфликты. Поэтому очень важно полное взаимопонимание, знание своих прав и обязанностей. Предприятие имеет разного рода контракты с потребителями, наемными рабочими и служащими, и эти контракты являются объектами специальных законов. И потребители, и наемная рабочая сила защищены целым сводом законов. С разной степенью эффективности через законы и практическую деятельность соответствующие государственные институты защищают общественные интересы, либо регулируя естественную монополию, либо создавая ограничения для ее образования.

Технологическая среда, в которой оперируют сельскохозяйственные предприятия, также имеет тенденцию к изменениям, создавая для них как дополнительные возможности и преимущества, так и ограничения.

Наиболее очевидным направлением, в котором технологические изменения влияют на производственную систему, является спрос на продукт и используемый для его производства технологический процесс. Технологические изменения влияют на функционирование производственной системы и в других направлениях. В соответствии с изменениями в технологии изменяется численность и качественный состав рабочей силы. Подобно всем другим разновидностям сред, экономическая среда не находится в состоянии покоя и оказывает особое влияние на сферу производства из-за своих динамических изменений, которые могут иметь как негативные, так и позитивные последствия для оперирующих в этой среде сельскохозяйственных предприятий.

Мы полагаем, что перспективной формой реализации государственной аграрной политики в стране и ее регионах должны стать стратегии развития сфер АПК и входящих в них хозяйствующих субъектов. Товарная стратегия сельскохозяйственной организации — это одна из форм целевого подхода к управлению сельскохозяйственным производством, которые должны стать основой государственного регулирования производства и сбыта продукции. В их основе лежит инвестиционная деятельность, ограниченная производственными ресурсами и временем, решающая задачу наращивания производства того или иного дефицитного вида сельскохозяйственной продукции, а также координация деятельности ряда отраслей, регионов и значительного числа ее участников. Спецификой товарных стратегий является то, что инициатором их разработки должны выступать органы управления различных уровней, разработчиками могут стать специально созданные органы или группы из числа специа-

листов по маркетингу, представителей власти и научных учреждений.[1]

Сущность товарных стратегий заключается в том, что применительно к конкретной отрасли, региону, хозяйствующему субъекту ставится определенная цель, для достижения которой разрабатываются комплекс мероприятий и система поощрительных мер по их реализации, которые распространяются только на участников таких программ при выполнении ими соответствующих обязательств и направленных на достижение поставленной цели. Это позволяет на принципах взаимовыгодного сочетания экономических интересов решать целый комплекс вопросов в системе взаимоотношений государства и конкретного товаропроизводителя в условиях функционирования рыночных отношений.

Таким образом, товарная стратегия сельскохозяйственной организации должна иметь четкую формулировку цели и подчинение ей всех программных мероприятий; обосновывать выбор приоритетных направлений реализации цели при наибольшей эффективности мероприятий через определение объема и соотношение величины затрат на их осуществление с получаемым эффектом. По территориальному признаку товарная стратегия должна выступать как форма реализации государственной аграрной политики и учитывать интересы сторон – отрасли, региона, хозяйствующего субъекта.

Список литературы

1. Китиева М.И., Кодзоева З.У., Орцханова М.А. Теоретические аспекты регулирования товародвижения на аграрном рынке региона(на примере Республики Ингушетия). Фундаментальные исследования. – 2015. – № 7-3. – С. 601-604;
2. Китиева М.И., Полонкочева Ф.Я., Погорова З.М. Формирование рациональной товарной стратегии предприятий АПК в регионе. Экономика и предпринимательство.2017.№3-1(80-1).С.300-302
3. Узденов Ю.Б. Товарная стратегия сельского хозяйства региона. –М.: Экономика, 2006,
4. Хозяйственный механизм АПК / Под ред. В.А. Тихонова. – М.: Экономика, 1984. 5.Циничко А.И. Новый механизм формирования эффективности. – М.: Экономика, 1990.

УДК 330

ОСНОВНЫЕ НАПРАВЛЕНИЯ АНАЛИЗА СЕБЕСТОИМОСТИ

КОВАЛЕВ АЛЕКСЕЙ ЕВГЕНЬЕВИЧ

кандидат экономических наук, доцент

УСТИМЕНКО НАДЕЖДА АЛЕКСЕЕВНА

магистрант

ФГБОУ ВО «Новосибирский государственный университет экономики и управления»

Аннотация: в статье рассмотрено понятие себестоимость продукции и ее анализ, издержки предприятия, изучены задачи анализа себестоимости.

Ключевые слова: себестоимость, издержки, затраты, анализ себестоимости, продукция.

THE MAIN AREAS OF COST ANALYSIS

**Kovalev Alexey Evgenievich,
Ustimenko Nadezhda Alekseevna**

Abstract: the article deals with the concept of production cost and its analysis, enterprise costs, studied the problem of cost analysis.

Key words: cost, cost, cost, cost analysis, production.

Себестоимость продукции - один из важнейших показателей функционирования предприятия, отражающий все стороны его хозяйственной деятельности и аккумулирующий результаты использования всех видов производственных ресурсов. От его уровня зависят финансово - экономические результаты деятельности предприятий, финансовое состояние субъектов хозяйствования.

Себестоимость продукции, представляя собой затраты предприятия на производство и обращение, служит основой соизмерения доходов и расходов. Себестоимость - один из обобщающих показателей интенсификации и эффективности потребления ресурсов.

Анализ себестоимости продукции позволяет выяснить ее динамику, тенденции выполнения плана по уровню затрат, влияние факторов на прирост, резервы, а также дать оценку мероприятий по снижению себестоимости продукции.

Задачами анализа себестоимости продукции являются:

- оценка себестоимости продукции, издержек производства и обращения на основе анализа приведенных затрат;
- установление динамики и степени выполнения плана по себестоимости;
- анализ себестоимости отдельных видов продукции;
- выявление резервов дальнейшего снижения себестоимости продукции.

Объектами анализа себестоимости продукции являются:

- полная себестоимость продукции в целом и по элементам затрат;
- уровень затрат на рубль произведенной продукции;
- себестоимость отдельных изделий;
- отдельные статьи затрат.

Общая сумма затрат на производство *продукции может измениться* в результате изменения:

- объема продукции;
- структуры продукции;
- уровня переменных затрат на единицу продукции;
- суммы постоянных расходов[1].

Важным разделом управления себестоимостью продукции является анализ взаимосвязи себестоимости, объема продаж и прибыли. Маркетинговый анализ должен ответить на вопрос, продавать ли небольшой объем изделий по относительно высокой цене, с ориентацией на состоятельного покупателя с индивидуальными запросами или, используя эффект масштаба, продавать большой объем продукции, ориентируясь на массового покупателя, по относительно низкой цене. Второй путь требует снижения расходов и себестоимости продукции; для этого необходим анализ поведения расходов.

По месту в процессе производства все расходы подразделяются на переменные (пропорционально изменяющиеся с объемом производства), полупеременные, полупостоянные (остающиеся постоянными до определенных пределов роста объема продукции) и постоянные (неизменные в рамках отчетного периода). Все группы расходов в бухгалтерском учете подразделяются на условно - переменные и постоянные. Первые составляют технологическую себестоимость продукции и учитывают прямые расходы. Переменные характеризуют хозяйственные расходы, связанные с ростом объема продукции. Постоянные расходы связаны с управленческо - административной деятельностью, то есть показывают эффективность управления. К этим расходам относятся затраты на инвестиции (амортизация), оплата руководства.

При анализе взаимосвязи расходов, объема продукции и прибыли вычисляют точку безубыточности и прибыли или порог рентабельности - это точка, где выручка от продаж такова, что уже нет убытков, но еще нет прибыли. Метод прямого вычисления себестоимости (директ - костинг) основан на вычитании из выручки продаж прямых расходов и определении предельной прибыли, которая отличается от реальной прибыли на сумму косвенных расходов. Современный директ - костинг основан на вычитании из продажной выручки переменных расходов и определении предельного вклада, который отличается от прибыли на сумму постоянных расходов, что позволяет уточнить порог рентабельности.

Расчет себестоимости по переменным затратам дает возможность избежать сложных вычислений постоянных расходов, сравнить выручку от продаж с предельным вкладом, списать все периодические расходы на реализованные товары и оценить товарные остатки на складах по переменным расходам.

При изменении объема производства продукции возрастают только переменные расходы (сдельная зарплата производственных рабочих, прямые материальные затраты, услуги), постоянные расходы (амортизационные отчисления, арендная плата, повременная зарплата рабочих и административно - управленческого персонала) остаются неизменными в краткосрочном периоде (при условии сохранения прежней производственной мощности предприятия).

Удельные переменные издержки зависят от постоянства выпускаемой продукции: для производства каждого последующего изделия требуется на 21% меньше переменных затрат, чем на предыдущее.

Сокращение переменных затрат происходит за счет приобретения исполнителями опыта и навыков, т.е. происходит сокращение времени - затрат труда.

В процессе анализа необходимо оценить также изменения структуры затрат и выявить ее динамику по элементам. Уменьшение доли заработной платы и увеличение доли амортизационных отчислений свидетельствуют о повышении технического уровня предприятия, росте производительности труда. Удельный вес заработной платы сокращается в том случае, если увеличивается доля комплектующих деталей, что свидетельствует о повышении уровня коопераций и специализации предприятия.

Затраты на рубль произведенной продукции - важный обобщающий показатель, характеризующий уровень себестоимости продукции в целом по предприятию. Это универсальный показатель, его можно рассчитывать в любой отрасли производства, он наглядно показывает прямую связь между себестоимостью и прибылью. Данный показатель исчисляется путем деления общей суммы затрат на

производство и реализацию продукции на стоимость произведенной продукции в действующих ценах. Если это отношение окажется меньше единицы, производство продукции является рентабельным, если выше единицы - убыточным. В процессе анализа следует изучить уровень выполнения плана и динамику затрат на рубль продукции, а также провести межхозяйственные сравнения по этому показателю[2].

Список литературы

1. Анализ хозяйственной деятельности в промышленности: Учебник/Богдановская, Н.А., Мигун, О.М. и др.; под общей редакцией Семенова В.И. - Мн: Высшая школа, 2006. - 480 с
2. Анализ хозяйственной деятельности: Учебник/И.А. Белоброжецкий, В.А. Белобородова, М.Ф. Дьячков и др.; Под ред. В.А. Белобородовой. - 2е изд., перераб. и доп. - М.: Финансы и статистика, 2003. - 352 с.

© А.Е. Ковалев, Н.А. Устименко, 2018

АКТУАЛЬНЫЕ ВОПРОСЫ ПОЛИТИКИ

УДК 323.212

СМЕНА ПРИОРИТЕТОВ В ОТНОШЕНИЯХ РОССИЙСКОЙ ВЛАСТИ К БИЗНЕСУ В 2000-Е ГГ.

ИГНАТЬЕВ НИКОЛАЙ ПЕТРОВИЧкандидат ф. н., доцент
ФГАОУ ВО "Казанский (Приволжский) федеральный университет"

Аннотация: Статья посвящена весьма важной теоретической и практической проблеме для постсоветской России – взаимоотношениям власти и бизнеса. В ней рассматриваются меры, предпринимаемые федеральными органами власти для становления партнерских отношений с бизнесом, прежде всего с малым и средним, на протяжении 2000-х гг., вплоть до актуальных условий преодоления экономического кризиса и антироссийских санкций.

Ключевые слова: бизнес, предпринимательство, бизнес-сообщество, малый и средний бизнес, бизнес-климат, поддержка бизнеса, конфликт власти и бизнеса, диалог власти и бизнеса.

CHANGE OF PRIORITIES IN RELATIONS OF THE RUSSIAN GOVERNMENT TO BUSINESS IN THE 2000S

Ignatyev Nikolay Petrovich

Abstract: the Article is devoted to a very important theoretical and practical problem for post – Soviet Russia – relations between government and business. It examines the measures taken by the Federal authorities to establish partnership relations with business, primarily with small and medium-sized companies, during the 2000s, up to the actual conditions for overcoming the economic crisis and anti-Russian sanctions.

Keywords: business, entrepreneurship, business community, small and medium business, business-climate, business support, conflict of power and business, dialogue of power and business.

Одним из самых сложных блоков реальной социальной практики и недостаточно концептуализированной исследовательской задачей для ряда обществоведческих дисциплин в постсоветском российском обществе были и остаются взаимоотношения власти и бизнеса, как на федеральном, так и на региональном уровне.

Характер этих взаимоотношений, их конфликто-разрешающая практика являются важным индикатором состояния любого общества в целом. Они влияют на характер самой власти, стиль и технологии управления, на темпы и приоритеты социально-экономического развития общества, социальное самочувствие различных его слоев и групп, и на многое другое. Применительно к России некоторые авторы предполагают, что именно в сфере взаимоотношений власти и бизнеса заложены как существенные предпосылки грядущего политического кризиса, так и пути его разрешения [1].

С началом становления политической субъектности бизнеса в российском политическом пространстве с начала 1990-х гг. вопросы его диалога с властью рассматриваются чаще всего в конфликтном дискурсе. Взаимоотношения власти и бизнеса следует рассматривать как конфликт интересов потому, что в процессе взаимодействия стороны демонстрируют различия в ценностных ориентациях и

установках, целях и способах их достижения, высказывают политические предпочтения и заявляют притязания властного характера. По мнению А. Фетисова, «артикуляция различий и развитие конфликта интересов в рамках институционального механизма позволяет властным и бизнес-структурам максимально полно использовать тот потенциал, который вырабатывается в результате противоположных позиций и принимать зрелые решения» [2].

На протяжении всей постсоветской российской истории, на разных этапах трансформации политико-экономической системы, отношения власти и бизнеса всегда характеризовались разным уровнем напряженности и неоднократным смещением баланса сил то в одну, то в другую сторону. Эти отношения периодически приобретали особо значимый характер в зависимости от социально-экономического или социально-политического состояния общества, от изменения политической конъюнктуры (грядущие выборы в Госдуму или Президента, экономические кризисы) и персонального состава правящей элиты российского государства.

Начало XXI века можно охарактеризовать как период развития взаимоотношений бизнеса и государства, формирования корпоративной социальной ответственности, создание экономически обоснованной социально-ориентированной налоговой политики, совершенствования форм социальных инвестиций бизнеса в развитие общества, становления корпоративного гражданства. В первом же своем Послании Федеральному Собранию в качестве Президента РФ В.Путин в 2000-м г. подчеркнул особую экономическую, социальную и общественную значимость малого и среднего предпринимательства (МСП) в непростых российских условиях рубежа двух столетий. Развитие МСП он определил как «не только одно из ключевых условий обновления страны, обновления экономики, повышения её устойчивости, но и в целом нашего успешного движения вперёд...» [3].

В преддверии выборов 2007–2008 гг. одной из приоритетных задач власти была выдвинута задача поддержки и защиты прав частного бизнеса. Минэкономразвития в этот период начало разработку программы развития малого и среднего бизнеса (МСБ). Президент РФ Д. Медведев уже вскоре после своей инаугурации в 2008 г. принял Указ в защиту малого бизнеса. О необходимости создания льготных условий для развития МСБ в условиях кризиса 2009 г. говорилось в его Послании ФС на 2010 г. В преддверии президентских выборов 2012 г. эта проблема также была отражена в выступлениях кандидата в Президенты РФ В.Путина на съездах «Деловой России», «Российского Союза Промышленников и Предпринимателей» (РСПП), в его предвыборных статьях.

Скачкообразный и неорганический характер развития отечественной политики привел к структурным дисбалансам и перекосам в российской экономической системе. Это проявилось в отсутствие четких и однозначных «правил игры» во взаимоотношениях власти и бизнеса, необходимых условий для обеспечения благоприятного инвестиционного климата, достаточно полных и всеобъемлющих гарантий института частной собственности. Ситуацию осложнили сложившиеся макроэкономические и геополитические реалии, связанные с продолжающимся глобальным финансово-экономическим кризисом, а также с не имеющей аналогов в новой и новейшей истории нашей страны антироссийской кампанией, развязанной ведущими странами Запада во главе с США, в частности, с применением экономических санкций. Именно все эти обстоятельства привели российские власти к осознанию кардинального улучшения условий ведения бизнеса в России, поворота власти к диалогу с ним, к выстраиванию механизмов обратной связи с бизнес-сообществом. Выступая в марте 2015 г. на съезде РСПП, Президент РФ В.Путин особо подчеркнул, что сложившаяся с 2014 г. кризисная экономическая ситуация может быть преодолена только через партнерство государства и бизнеса [4]. В апреле этого же года на заседании Госсовета по проблемам делового климата для МСБ было практически всеобщим признанием огромных трудностей, недоработок со стороны властей всех уровней в этом отношении. В этой связи В.Путин особо отметил необходимость принятия комплексных мер для реальной поддержки МСБ. Ключевым условием для его развития он определил создание благоприятной деловой среды в каждом регионе и муниципалитете по всей России [5].

В 2015 г. была образована «Федеральная корпорация по развитию малого и среднего предпринимательства», задачами которой явились - создание рынков сбыта, предоставление информации обо всех планах закупок естественных монополий, следить за тем, чтобы часть огромного «пирога» госза-

казов и заказов госкорпораций на самом деле получали субъекты МСБ. Весной 2016 г. ей был передан МСП Банк, который стал работать с ней в одном ритме. Конечная ставка по кредитам была ограничена 11 процентами. Взять кредит под такой процент стало реальным для малого предприятия, включенного в публичный Реестр малого и среднего бизнеса (его начала вести с августа 2016 г. Федеральная налоговая служба).

В 2016 г. Правительством РФ по итогам С.-Петербургского экономического форума была принята «Стратегия развития МСП до 2030 года», которая представлена в виде одного из национальных проектов – «Малый бизнес и поддержка индивидуальной предпринимательской инициативы». Как заявил в январе 2016 г. на Форуме «Опоры России» «Малый бизнес — национальная идея?» заместитель главы Минэкономразвития РФ О.Фомичев, конечная цель подготавливаемого этим ведомством проекта стратегии — это увеличение оборота МСП в 2,5 раза, удвоение доли обрабатывающей промышленности в структуре МСП и рост доли занятых в малом секторе с 25% до 35% [6]. Реализация Стратегии - 2030 для малого бизнеса разделена на три этапа. Первый этап намечен на 2016–2018 гг., и в этот период государство планирует снимать ограничения и барьеры для развития малого бизнеса. Второй этап стратегии – 2019–2025 гг. – предполагает рост показателей МСП. Государство будет стимулировать развитие рыночных ниш для предпринимателей. А цель третьего этапа – 2026–2030 гг. – добиться чтобы мелкий бизнес стал конкурентоспособным и вышел в лидеры на мировом рынке, прежде всего в высокотехнологичных отраслях. Финансировать эту работу будет Корпорация по развитию МСП. К слову, сразу же по итогам Форума В. Путин подписал перечень поручений в адрес Правительства РФ и органов исполнительной власти регионов [7].

Бизнес-омбудсмен РФ Б.Титов высказал свои претензии не к содержанию этой стратегии, а к тому, что она никак не связана с таможенной, тарифной, налоговой, социальной, денежно-кредитной политиками. И аргументирует это он, небезосновательно, тем, что разработка стратегии социально-экономического развития России до 2030 г. отложена на неопределенный срок. Поэтому, как он считает, возникает опасность, что меры, которые будут приниматься в соседних сферах, сведут на нет все положительные моменты стратегии развития МСП [8].

В январе 2016 г. на заседании наблюдательного совета «Агентство стратегических инициатив по продвижению новых проектов» В.Путин назвал первое «важнейшее условие динамичного развития страны – это, конечно, расширение свободы ведения бизнеса, свободы предпринимательства» [9]. Добавим как иллюстрацию к этому то, что с января 2016 г. вступил в силу закон о трехлетнем моратории на проверку малого бизнеса.

В октябре 2016 г. В.Путин, выступая на съезде «Деловой России», приуроченном к ее 15-летию, призвал органы власти, в том числе правоохранительные органы, расширять диалог и взаимодействие с предпринимательским сообществом. Он высказал надежду также на эффективное партнерство субъектов Федерации и бизнеса по формированию благоприятной деловой среды на местах [10]. Еще ранее, в феврале этого года, В.Путин предложил диалог между бизнесом и правоохранителями на площадке своей администрации. Как он пояснил, это позволит формулировать претензии бизнеса не отдельным компаниям, физическим или юридическим лицам, а целым объединениям предпринимателей, в их числе РСПП, Торгово-промышленная палата (ТПП), «Деловая Россия», «ОПОРА России». Со стороны государства на такой площадке предоставлена возможность работать таким министерствам и ведомствам, как Генеральная прокуратура, МВД, ФСБ, Следственный комитет [11]. Подобная инициатива Президента РФ вызвана тем, что коренные проблемы взаимоотношений между силовиками и бизнесом – отсутствие гарантий собственности, независимого и справедливого суда, правоохранительное рейдерство, как полагает исследователь А.Яковлев из НИУ ВШЭ, – сохранились, а в нынешний кризис обострились [12]. Еще в конце 2015 г. сам В.Путин признавал: «Около 83% предпринимателей, на которых были заведены уголовные дела, полностью или частично потеряли бизнес. То есть их попрессовали, обобрали и отпустили» [13]. Дела на бизнесменов, по свидетельству бизнес-омбудсмена Б.Титова, заводятся тысячами (за 2015 г. возбуждено 234 620 уголовных дел – максимум с 2010 г.), но до суда доходят очень немногие – около 15% [14]. Итог в большинстве случаев один – предприниматели частично или полностью теряют бизнес, пока находятся под следствием и бегают по судам.

Понимая остроту этих проблем В.Путин в декабре 2016 г. подписал разработанный по его инициативе закон об ужесточении уголовной ответственности сотрудников правоохранительных органов за незаконное возбуждение уголовных дел в отношении предпринимателей. Суть закона: если бизнес понесет ущерб в 1,5 млн. рублей в результате возбуждения уголовного дела, в ходе которого не выявят преступный элемент, правоохранители будут наказываться реальными сроками от 5 до 10 лет лишения свободы [15].

Еще одно немаловажное решение по улучшению бизнес-климата в российских регионах было принято в конце 2016 г. на совместном заседании президиума Госсовета и его консультативной комиссии о повышении инвестиционной привлекательности регионов. Отныне условия ведения бизнеса официально становятся одним из критериев оценки эффективности глав регионов. И В.Путин строго предупредил о принятии мер в их адрес, «в том числе административного и кадрового характера, если ничего не будет меняться к лучшему» [16].

Проблемы развития малого предпринимательства В.Путин в своем Послании ФС 1 марта с.г. рассматривает в качестве третьего масштабного резерва экономического роста России. Он поставил задачу достижения его вклада в ВВП страны в середине следующего десятилетия к 40 процентам, с ростом числа занятых здесь с 19 до 25 миллионов человек. В этой связи он призвал «кардинально улучшить деловой климат, обеспечить высочайший уровень предпринимательских свобод и конкуренции» [17]. Буквально, через несколько дней после Послания В. Путин поручил правительству к 1 мая с. г. разработать меры поддержки малых и средних компаний в целях их выхода на зарубежные рынки. Стратегией развития МСП до 2030 года предусмотрено, что через 12 лет доля экспорта малого бизнеса в его общем объеме должна увеличиться с 6,5% (данные ФТС за 2015 год) до 12% [18].

Итак, вышеприведенные меры федеральных властей за последние годы демонстрируют не просто растущее понимание проблем диалога с бизнес-сообществом, усиление интереса к тому, как помочь бизнесу и инвесторам развиваться без нефти, но и то, что они многое научились делать в институциональном порядке, обеспечивая минимизацию потенциальных конфликтов в будущем.

Список литературы

1. См.: Перла А., Чеглакова Л. Бизнес и власть / [Электронный ресурс] Режим доступа: http://www.journal-apologia.ru/rnews.html?id=567&id_issue=201, свободный. Проверено 15.06.16.
2. Фетисов А.А. Конфликты интересов бизнеса и государства в современной России: политологический анализ: автореф. дисс. ... канд. полит. наук. / [Электронный ресурс] Режим доступа: <http://www.rad.pfu.edu.ru/tmp/avtoref2947.pdf>, свободный. Проверено 18.06.16.
3. Послание Президента РФ В. Путина Федеральному Собранию на 2000 г. / [Электронный ресурс] Режим доступа: <http://pravdaoputine.ru/official-putin/poslanie-federalnomu-sobraniyu-08-07-2000>, свободный. Проверено 26.10.2000 г.
4. См.: В.Путин. Выступление на пленарном заседании съезда РСПП 19.03.15. / [Электронный ресурс] Режим доступа: <http://kremlin.ru/events/president/transcripts/47885>, свободный. Проверено 5.06.15.
5. См.: Заседание Госсовета по вопросам развития малого и среднего бизнеса 7.04.15 г. / [Электронный ресурс] Режим доступа: <http://kremlin.ru/events/president/transcripts/49214>, свободный. Проверено 9.07.15.
6. См.: «Форум «Опоры России»: малому бизнесу сообщили об отсутствии проблем» / [Электронный ресурс] Режим доступа: <http://nsorb.ru/news/4986.php>, свободный. Проверено 08.11.16.
7. См.: Перечень поручений по итогам всероссийского предпринимательского форума «Малый бизнес – национальная идея?» / [Электронный ресурс] Режим доступа: <http://www.kremlin.ru/acts/assignments/orders/copy/51216>, свободный. Проверено 08.11.16.
8. См.: Заушицина Б. «Стремление содрать с бизнеса лишнюю копейкустораживает» / [Электронный ресурс] Режим доступа: <http://expert.ru/siberia/2015/51/stremlenie-sodrat-s-biznesa-lishnyuyu-kopejku-nastorazhivaet>, свободный. Проверено 18.09.16.

9. Цит. по: Заседание наблюдательного совета Агентства стратегических инициатив / [Электронный ресурс] Режим доступа: <http://kremlin.ru/events/president/news/51167>, свободный. Проверено 05.11.16.
10. Владимир Путин принял участие в съезде общероссийской общественной организации «Деловая Россия», приуроченном к 15 летию организации. / [Электронный ресурс] Режим доступа: <http://kremlin.ru/events/president/news/53112>, свободный. Проверено 25.10.16.
11. См.: Путин предложил диалог между бизнесом и правоохранителями на площадке своей администрации / [Электронный ресурс] Режим доступа: <https://news.mail.ru/politics/24848498/>, свободный. Проверено 08.01.17.
12. См.: От редакции: Волки и овцы // Ведомости. № 4017 от 17.02.2016.
13. Цит. по: Базанова Е., Мереминская Е., Дербилова Е., Терентьева А. «Путин опять дал слово» // Ведомости. №4098 от 20.06.2016.
14. См.: Там же.
15. См.: Беляков Е., Лехницкая Д. «Почему бизнесменов сажают за решетку, а чиновников-вымогателей - нет?» / [Электронный ресурс] Режим доступа: <http://www.kazan.kp.ru/daily/26618.7/3635567>, свободный. Проверено 08.06.16.
16. Аптекарь П. «Губернаторы ответят за развитие бизнеса» / [Электронный ресурс] Режим доступа: <http://www.vedomosti.ru/opinion/articles/2016/11/14/664715-gubernatori-otvetyat>, свободный. Проверено 22.12.16.
17. Послание Президента РФ В.Путина Федеральному Собранию 01.03.2018 г. / [Электронный ресурс] Режим доступа: <http://kremlin.ru/events/president/news/56957>, свободный. Проверено 08.03.18.
18. См.: Николаева Д. «Малый бизнес отправляют на экспорт» / [Электронный ресурс] Режим доступа: <https://www.kommersant.ru/doc/3566136>, свободный. Проверено 12.03.18.

НАУЧНОЕ ИЗДАНИЕ

ЭКОНОМИКА, БИЗНЕС, ИННОВАЦИИ ЧАСТЬ 1

Сборник статей

II Международной научно-практической конференции

г. Пенза, 20 марта 2018 г.

Под общей редакцией

кандидата экономических наук Г.Ю. Гуляева

Подписано в печать 22.03.2018.

Формат 60×84 1/16. Усл. печ. л. 17,7

МЦНС «Наука и Просвещение»

440062, г. Пенза, Проспект Строителей д. 88, оф. 10

www.naukaip.ru