

Территория НОВЫХ ВОЗМОЖНОСТЕЙ

Вестник Владивостокского государственного
университета экономики и сервиса

№1 (24)



Учредитель и издатель:
Владивостокский государственный
университет экономики и сервиса

Владивосток
2014

Редакционный совет:

Г.И. Лазарев, ректор, д-р экон. наук, профессор, председатель совета;
Г.П. Старкова, д-р техн. наук, профессор, зам. председателя совета;
П.Я. Бакланов, д-р геогр. наук, академик РАН; **Т.М. Бойцова**, д-р техн. наук, профессор; **В.В. Желтов**, д-р филос. наук, профессор; **Г.И. Зверева**, д-р ист. наук, профессор; **В.В. Крюков**, д-р экон. наук, профессор; **А.П. Латкин**, д-р экон. наук, профессор;
Л.С. Мазелис, д-р экон. наук; **Г.И. Мальцева**, д-р экон. наук, профессор;
Л.М. Медведева, д-р ист. наук, профессор; **С.К. Песцов**, д-р полит. наук;
С.В. Севастьянов, д-р полит. наук, **В.П. Смагин**, д-р физ.-мат. наук, профессор;
К.С. Солодухин, д-р экон. наук, доцент; **И.П. Черная**, д-р экон. наук, профессор

Главный редактор

Л.И. Кирсанова, доктор философских наук, профессор

Публикуемые материалы, мнения и выводы могут не совпадать с точкой зрения редакции и являются личным мнением авторов. Авторы несут ответственность за подбор и достоверность приведенных фактов, цитат, статистических данных, имен собственных, географических названий и прочих сведений, а также за использование данных, не предназначенных для открытой печати.

Полное или частичное воспроизведение материалов в печатном, электронном или ином виде возможно лишь с письменного согласия редакции. При копировании ссылка на журнал обязательна.

© Владивостокский государственный университет экономики и сервиса, 2014

ISSN 2073-3984

The Territory of New Opportunities

The Herald of Vladivostok State University
of Economics and Service

#1 (24)



Founder and publisher:
Vladivostok State University of Economics and Service

Vladivostok
2014

Editors:

G.I. Lazarev, President, Doctor of Science, Economics, Chairman of the Editorial Council; **G.P. Starkova**, Doctor of Engineering Science, Professor, Vice-chairman of the Editorial Council; **P.Y. Baklanov**, Doctor of Science, Geography, member of the Academy of Sciences; **T.M. Boytsova**, Doctor of Engineering Science, Professor; **V.V. Zheltov**, Doctor of Philosophy, Professor; **G.I. Zvereva**, Doctor of Historical Sciences, Professor; **V.V. Kryukov**, Doctor of Science, Economics, Professor; **A.P. Latkin**, Doctor of Science, Economics, Professor; **L.S. Mazelis**, Doctor of Science, Economics; **G.I. Maltseva**, Doctor of Science, Economics, Professor; **L.M. Medvedeva**, Doctor of Historical Sciences, Professor; **S.K. Pestsov**, Doctor of Political Science; **S.V. Sevastyanov**, Doctor of Political Science; **V.P. Smagin**, Doctor of Physics and Mathematics, Professor; **K.S. Solodukhin**, Doctor of Science, Economics, assistant professor; **I.P. Chernaya**, Doctor of Science, Economics, Professor

Head Editor

L.I. Kirsanova, Doctor of Philosophy, Professor

Published materials, opinions, and conclusions are the personal views of the authors and do not necessarily reflect the views of the editorial office.

Authors are responsible for the choice and the accuracy of the facts, quotations, statistics, personal names, place names and other information, as well as the use of data not intended for the press.

Total or partial reproduction of the material in print, electronically or otherwise is possible only with the written consent of the publisher. Link to the journal is obligatory

© Vladivostok State University of Economics and Service, 2014

ISSN 2073-3984

Содержание

Современное образование

Бенин В.Л., Фролов О.В.

Принципы реализации культурологического подхода в формировании компетентности будущего менеджера государственно-муниципального управления

9

Алексеенко А.П.

Высшее образование в Федеральном законе «Об образовании в Российской Федерации»

17

Ожиганова М.В.

Перспективы государственно-частного партнёрства в условиях нового образовательного законодательства

22

Казакова В.А.

Анализ систем внебюджетного финансирования университетов США и России (на примере фондов целевого капитала)

29

Изотова Н.С., Грошева Н.Б.

Миллениумы - новые стейкхолдеры образовательного процесса

36

Сюзева Н.В.

Формирование этического иммунитета как фактор борьбы с коррупцией

47

Философия и психология

Антонович Е.Н.

Социально-философские основания устойчивости развития общества

57

Антонович Е.Н.

Генезис и уровни познания структуры триады в философии

80

Тимошук Е.А.

Феноменологическая редукция как фокус философии (сравнительный анализ западной и восточной философии)

100

Социально-экономическое развитие современной России

Киекбаев М.Д., Абдрахманов Д.М.

Проблемы противодействия деструктивным факторам в современной России

111

Москаленко М.Р.

Военно-стратегические вызовы для России и системный кризис общества: что впереди?

122

Ляпанов А.В.

К проблеме занятости населения в Российской Федерации

129

Contents

Modern Education

Benin V.L., Frolov O.V.

Principles of realization cultural approach in the formation of competence of the future management of state-municipal management

Alekseenko A.P.

Regulation of higher education in the Federal law "On education in Russian Federation"

Ozhiganova M.V.

Prospects for public-private partnership in the new education legislation

Kazakova V.A.

Analysis of non-budget system of university's financing in USA and Russia (endowment funds)

Izotova N.S., Grosheva N.B.

Millenials are new stakeholders of educational process

Syuzeva N.V.

The forming of ethical immunity as a factor in the fight against corruption

Philosophy and Psychology

Antonovich E.N.

Social and philosophical foundations of sustainable development of society

Antonovich E.N.

Genesis and structure of the levels of knowledge of the triad philosophy

Timoschuk E.A.

Phenomenological reduction as the focus of philosophy

Socioeconomic development of modern Russia

Kiekbaev M.D., Abdrakhmanov D.M.

Problems of counteraction to destructive factors in modern Russia

Moskalenko M.R.

Military and strategic challenges for Russia and the systemic crisis of society: what does the future hold?

Lyapanov A.V.

To the problem of the population employment in Russian Federation

<i>Ляпанов А.В.</i> К проблеме развития социального партнерства в России	140	<i>Lyapanov A.V.</i> To the problem of development of social partnership in Russia	140
<i>Николенко А.А., Батищева М.Н.</i> Русская православная церковь как институт социализации	147	<i>Nikolenko A.A., Batischeva M.N.</i> The Russian Orthodox Church as an institution of socialization	147
<i>Ларин А.С.</i> Олимпиада Сочи 2014 как национальный спортивный проект России	153	<i>Larin A.S.</i> Olympics 2014 in Sochi as a national sports project in Russia	153
Экономика региона		Region's Economy	
<i>Чечулин А.В.</i> Краудсорсинг как технология территориального маркетинга	161	<i>Chechulin A.V.</i> Crowdsourcing as a technology of territorial marketing	161
<i>Куманеева М.К.</i> Проблемы измерения и оценки устойчивого развития региональных социально-экономических систем	167	<i>Kumaneeva M.K.</i> Problems of measurement and evaluation of sustainable development of regional socio-economic systems	167
<i>Новицкая Е.В.</i> Стратегическое прогнозирование и планирование как основа деятельности органов местного самоуправления. Некоторые аспекты перспектив социально-экономического развития г. Владивостока	176	<i>Novitskaya E.V.</i> Strategic planning and forecasting as framework as local government. Some aspects of social and economic prospects development of Vladivostok	176
Политика. Социология. СМИ		Politics, Sociology, Mass media	
<i>Желтов В.В., Желтов М.В.</i> Интернет, протестные движения и арабская весна	189	<i>ZheltoV V.V., Zheltov M.V.</i> Internet, protest movements and the Arab Spring	189
<i>Калимуллин Д.Д.</i> Интернет как элемент социокультурной динамики	205	<i>Kalimullin D.D.</i> Internet as an element of socio-cultural dynamics	205
<i>Семенова В.В.</i> Воздействие этнической составляющей бренда на его восприятие аудиторией	215	<i>Semenova V.V.</i> The impact of ethnic component of a brand on the audience perception	215
<i>Бакшин В.В.</i> О реорганизации регионального телевидения в России	222	<i>Bakshin V.V.</i> On the reorganization of regional TV in Russia	222
Физико-математические науки		Phisyo-mathematical sciences	
<i>Семкин С.В., Смагин В.П.</i> Перколяционная кривая в приближении самосогласованного поля	233	<i>Semkin S.V., Smagin V.P.</i> Percolation curve in self-consistent field approximation	233
Dixi		Dixi	
<i>Урынбаев С.Х.</i> О работе мозга в общем виде	238	<i>Urynbaev S.Kh.</i> About work of the brain in the general view	238
Summary	252	Summary	252
Об авторах	259	Index	259
Правила публикации статей	263	Rules of publication	263

Современное образование

Бенин Владислав Львович

Башкирский государственный педагогический университет им. М. Акмуллы
Россия. Уфа

Фролов Олег Викторович

Оренбургский государственный институт менеджмента
Россия. Оренбург

Принципы реализации культурологического подхода в формировании компетентности будущего менеджера государственно-муниципального управления

Рассматривается проблема формирования компетентных менеджеров системы государственного управления. Доказывается, что усиление культурологического аспекта профессиональной деятельности становится условием становления менеджеров, осознающих общественную значимость своей профессии.

Ключевые слова и словосочетания: культура, профессиональное образование, компетентность, менеджер государственного управления.

С позиций культурологического подхода формирование компетентности будущего менеджера государственного и муниципального управления (ГМУ) представляет собой специально организованное взаимодействие личности с профессиональной культурой, осуществляемое в условиях вузовской профессиональной подготовки. Отметим, что профессиональная деятельность менеджера гуманитарна в своей основе, что предполагает высокий уровень гуманитарной культуры специалиста.

Профессиональные ценности менеджера как часть ценностей профессиональной культуры государственно-муниципального управления в целом представляют собой общественно и профессионально одобряемые и передаваемые «в порядке профессионального наследования» (по М. Веберу) образцы и идеалы, запечатленные в культурном облике «человека власти», культурных образцах его жизни, профессиональной деятельности, системе профессиональных норм и правил [1]. Следует подчеркнуть, что профессиональная культура менеджера ГМУ – это культура бюрократическая, а профессиональные ценности определяются позиционированием властных организаций в общественной системе управления. В начале XXI в. административная система России являет собой пример того, что М. Вебер называл «господством

чиновников» (Beamtenherrschaft) [1]. При таком положении дел бюрократия занимает ведущие государственные посты либо формально, если чиновники назначаются на министерские должности, либо неформально, если в результате слабости политического лидерства чиновники фактически присваивают себе функцию определения политики.

Следует признать, что веберовская концепция бюрократической культуры продолжает оставаться актуальной, хотя и подвергается мировоззренческой и практической модернизации в рамках реалистической трактовки профессиональной культуры бюрократии как социально-профессионального действия. Интериоризация гуманистических ценностей профессиональной деятельности в сфере государственно-муниципального управления создает фундамент профессиональной культуры менеджера как легитимного носителя властных полномочий.

Базовыми основаниями профессиональной культуры являются:

- духовные (совокупный опыт государственного управления, отраженный в теориях государственно-муниципального управления и мышления);
- практические (способы профессиональной деятельности, технологии и практика государственно-муниципального управления);
- личностные (индивидуальные характеристики менеджера как субъекта профессиональной культуры и собственного жизнетворчества).

Ценности, порождаемые в профессиональном образовании парадигмой культуротворчества, утверждают единство профессиональных знаний, культуры, нравственности и духовности «человека власти».

К ценностям профессионального образования менеджера ГМУ с позиций культурологического подхода относятся:

- профессиональное образование как культуротворческое пространство, обогащаемое опытом профессионального творчества и субъектности в профессиональной культуре;
- профессиональная культура, овладение которой обеспечивает индивидуально-личностное и профессиональное развитие будущего менеджера;
- личность будущего менеджера как субъект общей и профессиональной культуры, его личностно-профессиональное развитие и самообразование;
- диалог, творчество и рефлексия как способы саморазвития и самореализации будущего менеджера в образовательном пространстве вуза.

Высшей ценностью культуротворческого профессионального образования мы полагаем личность будущего менеджера как субъекта профессиональной культуры. Профессиональная культура представляет собой сохраняемую в различных культурных формах совокупность специальных профессиональных знаний и опыта их реализации в профессиональной деятельности, адекватной определенным типам мышления. Профессиональная культура менеджера – часть общей культуры человека, в которой отражены духовные и матери-

альные ценности его деятельности, связанной с реализацией функций государственно-муниципального управления, а также способы профессиональной деятельности, необходимые для квалифицированного обслуживания исторического процесса управления обществом.

Предметную сторону профессиональной культуры менеджера составляют профессиональные знания, способы и приемы профессиональной деятельности. Профессиональная культура менеджера представляет собой особое системное образование, имеющее определенное содержание, структурные и функциональные компоненты, процессуальные качественно-количественные характеристики и совокупные результаты развития. В объективном плане профессиональная культура обусловлена особым социально-институциональным статусом менеджера и соответствующим правом на использование специфических властных административно-управленческих ресурсов, а также общим алгоритмом профессиональной деятельности. В субъективном плане профессиональная культура детерминирована общими терминальными и инструментальными ценностями, находящими свое выражение в наличии собственной группы интересов.

Ведущими ценностями в конституировании профессиональной культуры менеджера выступают забота о сохранении и оптимизации своего социально-профессионального статуса и осознание своей личностной сопричастности к использованию властных административно-управленческих ресурсов в составе особой социально-профессиональной группы. Предъявляемые обществом требования к менеджерам государственно-муниципального управления находятся в определенном несоответствии с конкретными социально-управленческими регламентами их деятельности: менеджер, работающий в рамках заданных ему государством предписаний и норм, фиксирует несоответствие между обязательными для него правилами и социальными ожиданиями общества.

Для социально-профессионального сообщества менеджеров характерно осознание статусной, ценностно-нормативной и мотивационной рассогласованности, вызванной противоречием между задаваемым извне социальным статусом, предписываемыми нормами профессиональной деятельности и исповедуемыми ими ожиданиями и представлениями о своем реальном социально-профессиональном статусе. «Встраивание» смысложизненных ценностей в систему ценностей профессиональной деятельности, овладение ими и дальнейшая трансляция в сферу государственно-муниципального управления создают мотивационно-ценностную основу профессиональной культуры и целостной культуры личности менеджера.

Каждое новое поколение менеджеров, получая определенный уровень развития профессиональной культуры, осваивает и усваивает в готовом виде ценности и образцы профессиональной деятельности и мышления,

осуществляя их оценку, выбор, собственную интерпретацию, способствуя обогащению и дальнейшему развитию профессиональной культуры в целом. Культуротрансляционная функция профессионального образования, обеспечивая сохранение и передачу профессиональной культуры, представляет собой процесс ее распрямления.

С позиций культуротворчества профессиональная подготовка ориентирована на воспроизводство и развитие профессиональной культуры менеджера ГМУ и на его самореализацию в ней. Культуротворческая функция профессиональной подготовки, в процессе которой формируется личность менеджера, предполагает создание культурно-образовательного пространства, профессионально-культурных ситуаций, в которых будет осуществляться творческая самореализация личности будущего менеджера, стимулироваться его профессионально-культурное саморазвитие. Осуществление культуротворческой функции предусматривает воссоздание в образовательных структурах культурных образцов и норм, проектирующих элементы культуросообразной профессиональной среды. Таким образом, культуротворчество в профессиональной подготовке менеджера представляет собой уникальное явление. С одной стороны, оно есть «вращивание» культуры личности будущего менеджера средствами профессионального образования. С другой – это средство развития, обогащения профессиональной культуры путем профессиональной подготовки менеджера, ставшего ее субъектом.

Анализ результатов наших теоретических и опытно-экспериментальных исследований позволяет сделать следующие выводы:

Овладение профессиональной культурой и становление ее субъектом представляет собой многоуровневый процесс, охватывающий все этапы профессиональной подготовки.

Реализация культурологического подхода предполагает системное изменение образовательного процесса высшей профессиональной школы с целью усиления его направленности на формирование личности будущего менеджера ГМУ как субъекта профессиональной культуры.

Существует объективная необходимость в определении педагогических условий, активизирующих процесс субъектного формирования будущего менеджера в профессиональной культуре.

Среди ведущих тенденций функционирования и развития системы профессионального образования как социокультурного института и антропогенной практики культуры, в которой и осуществляется профессиональная подготовка менеджера, необходимо выделить основную – ориентацию на культурное развитие его личности. Содержание личности менеджера характеризуется овладением ценностями профессиональной культуры, его профессиональная деятельность – культуросообразностью и культуротворчест-

вом, а профессиональное поведение и общение – культурными нормами и образцами.

Принцип саморазвития будущего менеджера в культуре предполагает реализацию обучения, ориентированного на приобщение к профессиональной культуре, в пространстве этой культуры. Признаками пространства культуры являются: наличие условий для проявления творческого потенциала студента; ориентация на личность студента; необходимость самостоятельного движения по пути овладения профессиональной культурой. При этом учет культурно-исторических ценностей выступает одним из основных условий определения содержания профессиональной подготовки менеджера.

Задача профессиональной подготовки в рамках управленческого образования состоит в том, чтобы «ввести» будущего менеджера в мир ценностей, значений и смыслов профессиональной культуры. В отличие от значений, смыслы профессиональных ценностей не могут быть представлены студентам в содержательном компоненте профессиональной подготовки, поскольку ценности обретают личностный смысл, лишь будучи прожитыми и пережитыми личностью. Они должны найти место в структуре эмоционально-ценностного компонента образования.

Важную роль в контексте настоящей проблемы играет учет социокультурного опыта студента, позволяющий обеспечить непрерывное общекультурное и профессиональное развитие. Жизненный опыт – результат серьезного анализа событий, их оценки. Решающее значение в развитии человека имеет то, как люди осознают и интегрируют свой жизненный опыт. К. Роджерс утверждал: «В реализации Я-концепции личности особую роль играет жизненный опыт человека. Многие люди при выборе действий, предпринимаемых в определенных ситуациях, полагаются на социальные нормы, заложенные кем-то и когда-то. Полноценно функционирующие люди зависят от переживаний, которые они рассматривают как достоверный источник информации, позволяющий решить, что следует или не следует делать. Именно опора на собственный жизненный опыт – один из достоверных показателей полноценно функционирующих людей» [2].

Очевидно, что уровень общей и профессиональной культуры выпускников управленческих и экономических вузов, в которых осуществляется подготовка по направлению «Государственное и муниципальное управление», предопределен «образовательным качеством» абитуриентов, исходным уровнем их интеллекта и культуры. Учет социокультурного опыта студентов способствует индивидуализации и дифференциации образовательного процесса. Учет социокультурного опыта студента предполагает использование личностно-ориентированных образовательных технологий, препятствующих процессам десубъективации и обезличивания работы со студентами и включающих

разработку совместно со студентом лично значимой, индивидуальной траектории общекультурного и профессионального саморазвития. Становление субъектности предполагает наличие личностных смыслов и интегративных связей между ценностно-мотивационной, эмоционально-волевой, деятельностно-поведенческой сферами личности, а также максимальную реализацию активности, инициативы, творческого отношения к приобретению компетенций и самостоятельности как в процессе обучения, так и в процессе профессиональной деятельности, в результате чего личность становится более целостной.

Проблема субъектности тем более актуальна, что объектами деятельности будущего менеджера ГМУ являются бюрократические структуры, подразумевающие точно определенные образцы деятельности, в которых каждая серия управленческих действий функционально связана с целями органа власти. В бюрократической организации существует ряд связанных между собой должностей, иерархических по статусу, при этом каждая из них подразумевает определенный уровень компетентности и ответственности. Именно должности, а не человеку, исполняющему официальную роль, даны полномочия в управлении. Система предписанных отношений между различными должностями подразумевает значительную степень формальности и четко определенную социальную дистанцию между лицами, занимающими эти должности. Формальность проявляется как сложный социальный ритуал, символизирующий и поддерживающий иерархию различных должностей. Такая формальность служит для того, чтобы свести к минимуму проявление субъектных свойств личности и таким образом создать ситуацию предсказуемости и управляемости поведением людей.

Идеальный пример такой организации – бюрократия, классический анализ которой, как уже отмечалось, был представлен М. Вебером. Бюрократическая организация оказывает постоянное давление на должностное лицо с целью сделать его методичным, благоразумным, дисциплинированным, поскольку достижение успешности предполагает высокую степень надежности поведения, нестандартную степень соответствия с предписанными образцами публичной профессиональной деятельности. Отсюда первостепенное значение, придаваемое дисциплине, которая может быть эффективна только тогда, когда идеальные схемы подкреплены сильными чувствами, предполагающими преданность обязанностям, острое чувство ограниченности полномочий, компетентность и методическое выполнение рутинной работы. Таким образом, для студента – будущего менеджера – дисциплинированность как качество личности, включающее привычку к дисциплине (определенному порядку поведения), выдержанность, внутреннюю организованность, ответственность, готовность подчиняться сложившимся в бюрокра-

тической организации нормам права и морали, является важнейшим компонентом субъектности.

Субъектность как способность человека выделять себя относительно других субъектов по критерию признания деятельностных возможностей вступает в противоречие с характерной чертой бюрократической организации – обезличиванием отношений. Это обстоятельство способствует возникновению конфликтов между менеджерами и обществом. Поскольку менеджеры стремятся минимизировать личные отношения и прибегают к категоризации (особенности частных случаев зачастую игнорируются), человек, который всегда уверен в особой важности своей проблемы, возражает против такого классификационного подхода. Стереотипное поведение не приспособлено к уникальности индивидуальных проблем. Обезличенный подход к рассмотрению дел, обладающих огромной индивидуальной важностью для «просителя», ведет к росту «высокомерия» и «надменности» менеджера. Таким образом, преодоление стереотипного поведения и ориентация менеджера в своей профессиональной деятельности на разрешение уникальных индивидуальных проблем есть проявление профессиональной культуры, субъектной позиции, сформированности компетентности, выражающейся в эффективном выполнении социальной роли и публичных функций в соответствии с запросами общества.

Названная тенденция позволяет выделить принципы реализации культурологического подхода в формировании компетентности личности будущего менеджера государственно-муниципального управления:

- принцип субъектной направленности образовательного процесса;
- принцип диалогизации образовательного процесса;
- принцип индивидуально-творческого развития личности будущего менеджера.

Одним из главных противоречий, препятствующих эффективному формированию компетентности будущего менеджера в образовательном процессе вуза, является несоответствие между представленностью студента в образовательном процессе в качестве объекта воздействия и субъектной позицией менеджера в процессе осуществления государственной или муниципальной службы. Разрешение противоречия возможно путем формирования субъектной позиции будущего менеджера в процессе вузовской подготовки, реализации принципа субъектной направленности образовательного процесса, который предполагает нацеленность образовательного процесса на становление студента субъектом учебно-профессиональной деятельности, профессиональной культуры и жизнедеятельности в целом. В контексте данного принципа образовательное пространство вуза – это совокупность условий для

саморазвития и самореализации субъектов образовательной инициативы, для возможности выбора свободного и творческого действия.

В совокупности принципов рассматриваемой закономерности необходимо выделить принцип диалогизации образовательного процесса, обеспечивающий приоритет субъект-субъектных отношений, связанных с преобразованием ведущей позиции преподавателя и подчиненной позиции студента в личностно равноправные, что изменяет характер ролевого действия и функции субъектов образовательного процесса. Преподаватель актуализирует, стимулирует стремление студента к обще- и профессионально-культурному развитию, создает условия для его творческой самореализации. Диалог как элементарная единица личностно-ориентированного образования есть специфическая форма обмена духовно-личностным потенциалом. Он не сводится к усвоению предмета, он всегда «надпредметен» и расширяет границы познаваемого за счет обмена не только информацией, но и оценками. Результатом такого развивающего общения – диалога – является возникновение субъектных и субъективных позиций участников.

Содержание принципа индивидуально-творческого развития заключается в создании педагогических условий для активного овладения личностно-творческим компонентом профессиональной культуры будущим менеджером. Высокий уровень профессиональной культуры – это всегда индивидуально-творческий уровень, при котором менеджер как ее субъект не только сохраняет и воспроизводит культурные образцы управленческой практики, но сам создает авторские произведения – методики и технологии государственно-муниципального управления.

Выделенные принципы реализации культурологического подхода в формировании компетентности менеджера государственно-муниципального управления взаимосвязаны, образуя определенную соподчиненность. Каждый принцип соотносится не только с ведущей тенденцией, но и с другими принципами. В едином процессе реализации они призваны обеспечить субъективную направленность культуротворческого профессионального управленческого образования.

-
1. Вебер, М. Избр. произведения / М. Вебер. – М.: Прогресс, 1990. – 809 с.
 2. Роджерс, К.Р. Становление личности. Взгляд на психотерапию / К.Р. Роджерс. – М.: ЭКСМО, 2008. – 416 с.

Алексеев Александр Петрович

Владивостокский государственный университет экономики и сервиса
Россия. Владивосток

Высшее образование в Федеральном законе «Об образовании в Российской Федерации»

Рассматривается правовое регулирование сферы высшего образования Федеральным законом «Об образовании в Российской Федерации». Проводится сравнение положений данного нормативно-правового акта с законами Российской Федерации, действовавшими в указанной сфере ранее. Автором обозначены ключевые изменения, которые произошли в российской высшей школе.

Ключевые слова и словосочетания: высшее образование, правовое регулирование образования, Федеральный закон «Об образовании в Российской Федерации».

Сфера высшего образования в России с вступлением в силу закона «Об образовании в Российской Федерации» от 29 декабря 2012 г. № 273-ФЗ (далее – новый закон) подверглась некоторым преобразованиям. Если до 1 сентября 2013 г. высшее образование регулировалось отдельным законом – ФЗ «О высшем и послевузовском профессиональном образовании», то начиная с этой даты исключительно указанному вопросу посвящены всего четыре статьи гл. 8 ФЗ № 273. Положения, касающиеся обучающихся, педагогических сотрудников и организаций высшего образования, рассредоточены по всему новому закону, в главах, посвященных названным вопросам в целом, т.е. охватывают как высшее образование, так и иные его уровни.

Если анализировать нововведения, касающиеся исключительно высшего образования, то Федеральный закон № 273, прежде всего, по-новому определяет цели высшего образования. Так, в ч. 1 ст. 69 закреплено, что высшее образование имеет целью обеспечить подготовку высококвалифицированных кадров по всем основным направлениям общественно полезной деятельности в соответствии с потребностями общества и государства, удовлетворить потребности личности в интеллектуальном, культурном и нравственном развитии, углубить и расширить образование, научно-педагогическую квалификацию [2]. В законе «Об образовании» 1992 г. цели высшего образования определялись иначе. Согласно ч. 1 ст. 24 указанного закона целями высшего профессионального образования являются подготовка

и переподготовка специалистов соответствующего уровня, удовлетворение потребностей личности в углублении и расширении образования [3]. Если сопоставить эти формулировки, то видно, что теперь законодатель отдаёт приоритет подготовке кадров для удовлетворения потребностей общества и государства. Постановка данной цели и её закрепление в законе в полной мере подкрепляют действия Министерства образования по выявлению неэффективных вузов, которые, по его мнению, не могут обеспечить подготовку кадров, необходимых для развития государства, а также намерения данного министерства сократить бюджетные места по тем специальностям, в которых государство не испытывает большой потребности.

Другим, достаточно своеобразным, новшеством ФЗ «Об образовании в Российской Федерации» является отнесение аспирантуры, которая ранее являлась послевузовским образованием [1], к высшему образованию, о чём прямо говорится в ч. 4 ст. 69 и в п. 4 ч. 5 ст. 10. Теперь, исходя из смысла формулировок закона, аспирантура представляет собой «высшее образование - подготовку кадров высшей квалификации». При этом законодатель не даёт понятия, что такое «высшее образование – подготовка кадров высшей квалификации». Однако ч. 9 ст. 60 закрепляет, что лицам, освоившим программы подготовки научно-педагогических кадров в аспирантуре (адъюнктуре) и защитившим в установленном законодательством Российской Федерации порядке научно-квалификационную работу (диссертацию) на соискание ученой степени кандидата наук, присваивается ученая степень кандидата наук по соответствующей специальности научных работников и выдается диплом кандидата наук.

В приведенной формулировке нет ограничительной направленности, что только указанные лица могут претендовать на получение степени кандидата наук. В то же время в новом ФЗ нет понятия «соискательство». Из этого вытекает вопрос: является ли освоение программы обучения в аспирантуре обязательным условием для защиты диссертации на соискание учёной степени кандидата наук? Кроме того, в закон не попала докторантура, что подталкивает к мысли об аспирантуре, как последней ступени образования. К сожалению, законодатель не достаточно чётко прописал указанные вопросы, оставив пробел в правовом регулировании этой сферы, который, вероятнее всего, восполнят различные ведомственные акты.

Положения о приёме на обучение, в том числе о возможности получить на конкурсной основе бесплатно высшее образование впервые [2. Ч. 3 ст. 5], по сравнению с предыдущим законодательством в новом ФЗ остались неизменными. Необходимым условием для получения высшего образования является сдача единого государственного экзамена, который будет действителен 4 года [2. Ч. 2 ст. 70], а не 2 как в принятых ранее нормативно-правовых

актах. Также было сохранено такое направление подготовки кадров как специалитет, что, видимо, обусловлено невозможностью переориентировать в ближайшее время некоторые направления обучения под Болонскую систему бакалавр – магистр. При приёме на обучение по программам бакалавриата и специалитета преимущественные права зачисления на обучение при условии успешного прохождения вступительных испытаний при прочих равных условиях предоставляются достаточно широкому спектру льготников, среди которых имеются: дети-сироты и дети-инвалиды, инвалиды I и II групп, дети сотрудников органов внутренних дел, учреждений и органов уголовно-исполнительной системы, федеральной противопожарной службы Государственной противопожарной службы, органов по контролю за оборотом наркотических средств и психотропных веществ, таможенных органов, погибших (умерших) вследствие увечья или иного повреждения здоровья, полученных ими в связи с выполнением служебных обязанностей либо вследствие заболевания, полученного ими в период прохождения службы в указанных учреждениях и органах, а также дети, находившиеся на их иждивении; дети прокурорских работников, погибших (умерших) вследствие увечья или иного повреждения здоровья, полученных ими в период прохождения службы в органах прокуратуры либо после увольнения вследствие причинения вреда здоровью в связи с их служебной деятельностью; а также военнослужащие, которые проходят военную службу по контракту и непрерывная продолжительность военной службы по контракту которых составляет не менее трех лет, а также граждане, прошедшие военную службу по призыву и поступающие на обучение по рекомендациям командиров, выдаваемым гражданам в порядке, установленном федеральным органом исполнительной власти, в котором федеральным законом предусмотрена военная служба и др.

Таким образом, список льготников по сравнению с предыдущим законодательством [2. Ч. 8 ст. 71] значительно расширен, причём за счет детей погибших представителей силового блока и военнослужащих. В то же время приём на обучение вне конкурса ограничен установленной квотой в 10% от общего числа бюджетных мест, под которую согласно ч. 5 ст. 71 нового ФЗ попадают дети-инвалиды, инвалиды I и II групп, инвалиды с детства, инвалиды вследствие военной травмы. При этом список лиц, которые могут воспользоваться обозначенной возможностью, сократился, из него исчезли дети-сироты и некоторые другие категории граждан.

Новый ФЗ существенным образом меняет положение студентов заочной формы обучения. Так, п. 27 ч. 1 ст. 34 гарантирует совмещение получения образования с работой без ущерба для освоения образовательной программы, выполнения индивидуального учебного плана, никак не рас-

крывая, в чём и как эта гарантия выполняется. ФЗ «О высшем и послевузовском профессиональном образовании» содержит, в свою очередь, детально прописанные условия предоставления оплачиваемого отпуска для сдачи экзаменов, зачётов и защиты дипломного проекта, его продолжительность. К сожалению, в скором времени эти нормы утратят свою силу. Указанная в ФЗ «Об образовании в Российской Федерации» гарантия, исходя из её смысла, не означает, что работодатель обязан предоставлять работающему у него студенту-заочнику оплачиваемый отпуск. Кроме того, добиваться неоплачиваемого отпуска таким студентам, скорее всего, придётся через суд или государственную инспекцию по труду, поскольку содержащаяся в новом ФЗ гарантия напрямую не вменяет в обязанность предоставить отпуск работнику.

Некоторые положения ФЗ «Об образовании в Российской Федерации» о высшем образовании практически дословно повторяют нормы предшествующих нормативно-правовых актов. Так, например, незначительные изменения коснулись форм интеграции образовательной и научной (научно-исследовательской) деятельности в высшем образовании. Статья 72 нового ФЗ полностью вобрала в себя положения ст. 2.1 ФЗ «О высшем и послевузовском профессиональном образовании» за исключением п. 4 ч. 2 указанной статьи. Ввиду того, что новый ФЗ не содержит понятия «послевузовское образование», реализация научными организациями образовательных программ послевузовского профессионального образования, естественно, осуществляться не может. Образовательные программы дополнительного профессионального образования не были включены в ст. 72, видимо, потому, что они возможны не только в высшем образовании.

Итак, с вступлением ФЗ «Об образовании в Российской Федерации» к высшему образованию будет отнесена аспирантура, изменятся цели высшего образования, теперь оно ориентировано, прежде всего, на удовлетворение потребностей государства. Будет расширен список лиц, которые имеют преимущество при поступлении в вуз с одновременным уменьшением льготников, обладающих правом быть зачисленными вне конкурса.

Между тем новый ФЗ содержит немало пробелов. Так, не дано определение, что такое аспирантура (подготовка кадров высшей квалификации). Весьма актуальным остается вопрос: будет ли она последней ступенью образования и актуально ли теперь такое понятие, как докторантура? Достаточно негативным представляется невключение в новый ФЗ детализированных гарантий для студентов заочной формы обучения.

Таким образом, ФЗ «Об образовании в Российской Федерации» практически сразу же после вступления в силу может породить неопределенность

в ряде вопросов высшего образования и потребует уточнений подзаконными актами либо поправками.

1. О высшем и послевузовском профессиональном образовании: федер. закон от 22.08.1996 № 125-ФЗ (ред. от 03.12.2011) (с изм. и доп., вступающими в силу с 01.02.2012). Доступно из справ.-прав. системы «Консультант Плюс».
2. Об образовании в Российской Федерации: федер. закон Российской Федерации от 29 декабря 2012 г. № 273-ФЗ [Электронный ресурс]. Режим доступа: <http://www.rg.ru/2012/12/30/obrazovanie-dok.html>.
3. Об образовании: закон РФ от 10.07.1992 № 3266-1 (ред. от 01.04.2012) (с изм. и доп., вступающими в силу с 01.07.2012). Доступно из справ.-прав. системы «Консультант Плюс».

Ожиганова Мария Владимировна

Российский государственный профессионально-педагогический университет
Россия. Екатеринбург

Перспективы государственно-частного партнёрства в условиях нового образовательного законодательства

В статье рассматривается нормативное и практическое понимание частно-государственного партнёрства, а также возможности его применения в сфере образования с учётом нового образовательного законодательства.

Ключевые слова и словосочетания: частно-государственное партнёрство, образование, формы сотрудничества публичной власти и частного сектора.

Организацией Объединённых Наций разработано Практическое руководство по вопросам эффективного управления в сфере государственно-частного партнёрства [3]. Необходимость данного руководства обусловлена усилением интереса к частным предприятиям со стороны государства с точки зрения использования их потенциала для финансирования, создания и реализации специальных проектов, направленных на развитие инфраструктуры. В данной публикации термин «государственно-частное партнерство» (ГЧП) используется в качестве основополагающего определения механизма сотрудничества государственного и частного секторов. Несомненно, государственно-частное партнерство сегодня рассматривается как один из эффективных механизмов восполнения дефицита средств для развития инфраструктуры во многих государствах мира, причём в понимании данного явления есть как общие черты, так и отличия, определяемые спецификой государства. Например, расширение создания частных школ мировым сообществом объясняется и тем, что частные школы соревнуются в привлечении учащихся и подотчетны родителям, которые оплачивают обучение своих детей, у них есть стимул и мотивация изыскивать инновационные методы обучения и использовать потенциал преподавателей и учебные ресурсы более эффективно и экономно [7].

В России сегодня отсутствует ясное представление о политической и экономической сути такого явления, как государственно-частное партнёрство. В самом широком понимании о государственно-частном партнёрстве можно говорить в ситуации привлечения материальных, финансовых, организационных, личностных ресурсов частных лиц с целью достижения соци-

ально-публичных интересов в сфере экономического развития, а также предоставления социально значимых и политических услуг. Чаще всего в нашем государстве под государственно-частным партнерством понимается своего рода «складчина» государства и бизнеса, некий «институциональный и организационный альянс» в целях реализации социально значимых проектов и программ [4; 15].

Указом Президента РФ от 01.06.2012 №761 «О Национальной стратегии действий в интересах детей на 2012 - 2017 годы» определяются приоритетные направления развития государственно-частного партнёрства в социальной сфере: в Российской Федерации политика в области детства должна опираться на технологии социального партнерства, общественно-профессиональную экспертизу, реализовываться с участием бизнес-сообщества посредством привлечения общественных организаций и международных партнеров к решению актуальных проблем, связанных с обеспечением и защитой прав и интересов детей. Необходимо принимать меры, направленные на формирование открытого рынка социальных услуг, создание системы общественного контроля в сфере обеспечения и защиты прав детей.

Многие иные программные документы в Российской Федерации обращаются к данному терминологическому понятию, что обуславливает необходимость его законодательного закрепления. Минэкономразвития РФ в 2012 г. представил для обсуждения проект Федерального закона «О государственно-частном партнерстве». Целями данного документа являются достижение задач социально-экономического развития публично-правовых образований, повышение уровня доступности и качества товаров, работ, услуг, предоставление которых вытекает из функций и полномочий Российской Федерации, субъектов Российской Федерации и муниципальных образований, повышение бюджетной эффективности, привлечение инвестиций в экономику Российской Федерации путем объединения ресурсов и компетенций публичного и частного партнеров для инвестирования и реализации проектов в различных сферах экономики. При этом под государственно-частным партнерством понимается долгосрочное взаимовыгодное сотрудничество публичного и частного партнеров, направленное на реализацию проектов государственно-частного партнерства в целях достижения задач социально-экономического развития публично-правовых образований, повышения уровня доступности и качества публичных услуг, достигаемое посредством разделения рисков и привлечения частных ресурсов. Объект соглашения о государственно-частном партнерстве – недвижимое имущество, движимое имущество или недвижимое и движимое имущество, технологически связанное между собой, создаваемое, в том числе путем строительства, реконструируемое, модернизируемое и (или) эксплуатируемое в соответствии с соглашением о государственно-частном партнерстве. Законодатель ограни-

чивает объект соглашения вещными отношениями. В то же время многие специалисты отмечают высокий потенциал использования форм государственно-частного партнёрства в обязательственных отношениях. Основное внимание в законопроекте направлено на коммерческую сферу, текст законопроекта фактически исключает применение понятия «государственно-частное партнёрство» в социально значимом секторе, в том числе в образовании, что видится не совсем правильным. Система образования сегодня может стать той самой сферой общественных отношений, в рамках которых формируется социально-ответственное гражданское общество, готовое взять на себя часть заботы об образовании как социальной структуре. Более гибко сформулировано данное понятие в Письме Минобрнауки РФ от 04.02.2011 № 03-66 «О применении механизмов частно-государственного партнёрства в сфере образования»: частное и государственное партнёрство – форма сотрудничества между органами государственной власти и бизнесом, основной целью которой является обеспечить финансирование, сооружение, реконструкцию, управление и содержание объекта инфраструктуры или предоставления услуги.

Абстрактность этих понятий говорит об осторожном отношении власти к заявленному методу: всеми признаётся необходимость формирования и расширения применения партнёрских методов взаимодействия государства и частных лиц, но конкретные формы и механизмы реализации могут созреть в процессе практического применения. На этапе развития и формирования механизмов государственно-частного партнёрства государству необходимо осознать важность применения диспозитивной позиции власти, позволяющей как представителям публичной власти, так и частным партнёрам без опаски структурировать свои отношения в рамках закона. Самое сложное для государства, по меткому замечанию Ю.С. Ульянцевой, это осознание и принятие статуса «партнёра», а не диктатора условий совместной деятельности [5, 31].

Государственно-частное партнерство представляет собой юридически закрепленную форму взаимодействия между государством и частным сектором в отношении объектов государственной и муниципальной собственности, а также услуг, оказываемых государственными и муниципальными органами, учреждениями и предприятиями в целях реализации общественно значимых проектов в широком спектре видов экономической деятельности [2].

Государственно-частное партнерство – это институт взаимовыгодного сотрудничества двух многосоставных субъектов партнерских отношений государства и частных предпринимателей всех уровней, на базе которого формируется симбиоз и объединение ресурсов, опыта и знаний обеих сторон, направленных на решение общественно значимых социальных и управленческих задач в широком спектре областей (от промышленной отрасли до сферы государственных услуг) [1, 9].

Вера в эффективность такого сотрудничества должна быть как у власти, так и у общества. Практические рекомендации ООН отмечают, что общественные услуги не являются коммерческим продуктом и поэтому зависят от средств налогоплательщиков. Также замечено, что те, кто работают в секторе общественных услуг, выполняют некое обязательство перед населением; и они не могут игнорировать интересы общественности, закрепленные в самом понятии «общественные услуги», хотя коммерческий критерий может использоваться для обеспечения производства и поставки услуг. Общественный интерес включает социальное равенство, принципы открытости, доступности, прозрачности и подотчетности и т.д.

Новое образовательное законодательство предлагает различные формы сотрудничества государства и общества исходя из требований открытости, доступности, прозрачности и подотчетности образовательных организаций, в том числе и перед общественностью. В сфере образования сегодня аккумулируются значительные материальные и человеческие ресурсы, общество заинтересовано в эффективной работе системы образования, что требует развития существующих и формирования новых механизмов взаимодействия государства, общества и частных лиц.

Первые законодательные механизмы были обусловлены Федеральным законом № 174-ФЗ «Об автономных учреждениях», в последующем Федеральным законом № 83-ФЗ «О внесении изменений в отдельные законодательные акты Российской Федерации в связи с совершенствованием правового положения государственных (муниципальных) учреждений», позволяющим государственным и муниципальным учреждениям вносить имущество, при определенных условиях, в уставный (складочный) капитал других юридических лиц или иным образом передавать это имущество другим юридическим лицам в качестве их учредителя или участника. Таким образом, участие в создании новых юридических лиц позволяет совместно инвестировать в развитие образования, в том числе и через объекты недвижимости. Одной из базовых идей Федерального закона № 83-ФЗ была идея финансирования на конкурсной основе самой образовательной услуги, что потребовало совершенствования управления системой образования и всеми её ресурсами, а также введения современных экономических механизмов в систему управления.

Новый Федеральный закон «Об образовании в Российской Федерации» предусматривает возможность сочетания государственного и договорного регулирования отношений в сфере образования, сетевую форму реализации образовательных программ с использованием ресурсов нескольких организаций, предоставляет возможность осуществлять обучение различным юридическим лицам и индивидуальным предпринимателям, возможность формирования попечительских советов и других коллегиальных органов управ-

ления, введения институтов независимой оценки качества образования и общественной аккредитации организаций, осуществляющих образовательную деятельность. Особо следует отметить возможность частных организаций получать субсидии на возмещение затрат на осуществление образовательной деятельности и создание образовательными организациями высшего образования хозяйственных обществ и хозяйственных партнерств, деятельность которых заключается в практическом применении (внедрении) результатов интеллектуальной деятельности. Для развития положений нового закона потребуются внесение согласованных положений в гражданское законодательство, в налоговое и бюджетное.

Государство обращается к обществу за поддержкой в области образования. Конкурентная среда (когда не только государственные и муниципальные организации уполномочены оказывать образовательные услуги и получать финансовую поддержку) позволяет повысить качество образования, привлечь в него наибольшее количество лиц.

По мнению некоторых специалистов, от государственных школ частные школы отличаются финансовой эффективностью, быстротой реагирования на возникающие проблемы и подотчетностью родителям учеников. Государственные школы легче избегают ответственности за низкое качество образования, так как они в основном подотчетны чиновникам и в меньшей степени — родителям учащихся. Государственное регулирование, даже будучи направлено на защиту потребителей и поддержание высоких стандартов зачастую просто идеологически ограничивает те образовательные услуги, которые негосударственный сектор мог бы предоставить. Нередко навязанные государством правила игры мешают развитию более эффективных механизмов распределения прав и обязанностей в образовании [6. С. 78]. Полагаем, что основная проблема «тяжеловесности» государственных и муниципальных образовательных организаций связана со сложным механизмом осуществления государственных закупок.

Наиболее удобными формами государственно-частного партнёрства в сфере образования являются попечительские и управляющие советы образовательных организаций.

Новый закон не обходит вниманием такой институт общественного взаимодействия, как общественная или профессионально-общественная аккредитация образовательных организаций. Стандарты нового поколения позволяют достаточно гибко подходить к содержанию профессиональных образовательных программ в соответствии с заказом и работодателей, и студентов. Сегодня появляются примеры подготовки студентов для конкретного реального работодателя. Образовательные организации высшего образования создают фонды целевого капитала, родительское сообщество, можно

сказать, также активно участвует в формировании фондов целевого капитала, направляя собранные пожертвования на нужды образовательных организаций.

Широкое применение муниципальными образовательными организациями получил аутсорсинг. Аутсорсинг позволяет государственному или муниципальному образовательному учреждению передать какую-либо свою функцию: ведение бухгалтерии, содержание здания, организацию питания, транспортные услуги – частному партнёру.

Президент РФ в своём указе отмечает важность и необходимость более широкого внедрения эффективных технологий социальной работы, предполагающих опору на собственную активность людей, предоставление им возможности участвовать в решении своих проблем наряду со специалистами, поиск нестандартных экономических решений.

В то же время российское государство традиционно управляет сферой образования, гарантируя конституционное право каждого человека на образование, что не даёт ему возможности полностью отказаться от контроля за деятельностью системы образования. Высокая степень бюрократизации, постоянно меняющаяся нормативно-правовая база в сфере образования подчёркивают отсутствие нормативного закрепления гарантий сотрудничества государственных и муниципальных органов власти при реализации совместных проектов и их возможной ответственности за результат, что вызывает наибольшие опасения у частных партнёров. При этом и экономически прогрессивные руководители образовательных организаций чаще всего рискуют быть обвиненными в «превышении должностных полномочий» или «нецелевом использовании бюджетных средств», что является достаточно серьёзным сдерживающим фактором и требует нововведений в бюджетное законодательство. Сдерживающим фактором также является жёсткая административная вертикаль, не позволяющая на местах принимать самостоятельные ответственные решения, что и требует законодательного обеспечения. Законодательное признание возможных рисков при реализации среднесрочных и долгосрочных проектов, ясное разграничение прав и обязанностей, а также установление ответственности, разработка научного обоснования и понятийного аппарата частно-государственного партнёрства должны привести к более широкому и эффективному применению соответствующих механизмов.

Социально-ориентированные формы государственно-частного партнёрства уже много лет работают в сфере образования, новый закон позволяет легитимизировать эти формы. В то же время муниципальные образования, выступая учредителями большинства общеобразовательных и дошкольных организаций, с осторожностью относятся к новым формам, законодательно не закреплённым, формально дистанцируясь от них. Активному применению

может содействовать разработка типовых регламентов, обеспечивающих реализацию возможностей государственно-частного партнёрства в образовании на региональном и муниципальном уровнях; разработка предложений по созданию локальной нормативной базы образовательных организаций, направленной на внедрение правовых механизмов государственно-частного партнёрства в образовании; развитие правовой культуры на локальном уровне образовательных учреждений, освоение современных проектных подходов к внедрению государственно-частного партнёрства в образовании.

1. Абдрахманов, А.И. Государственно-частное партнерство в России и государствах Западной Европы: политологический анализ: автореф. дис. ... канд. полит. наук / А.И. Абдрахманов. – М., 2013. – 25 с.
2. Варнавский, В.Г. Государственно-частное партнерство: теория и практика / В.Г. Варнавский, А.В. Клименко, В.А. Королев и др. – М.: Изд. дом гос. ун-та - Высшей школы экономики, 2010. – С. 123 – 287.
3. Практическое руководство по вопросам эффективного управления в сфере государственно-частного партнерства: Организация Объединенных Наций, 2008 [Электронный ресурс]. Режим доступа: http://www.un.org/ru/publications/pdfs/efficient_management_guide_rus.pdf (дата обращения 12.02.2014).
4. Спиридонов, А.А. Государственно-частное партнерство: понятие и перспективы совершенствования законодательного регулирования / А.А. Спиридонов // Бизнес и власть в современной России: теория и практика взаимодействия. – М.: РАГС, 2010. - С. 14–19.
5. Ульянцева, Ю.С. Правовое регулирование частно-государственного партнерства в сфере образования в Российской Федерации / Ю.С. Ульянцева // Право и образование. – 2012. - №12. – С. 28–31.
6. Фрумин, И.Д. Частно-государственное партнерство в образовании: уроки международного опыта / И.Д. Фрумин, П.П. Поляруш // Вопросы образования. - 2008. - №2. – С.73–106.
7. Financing education in developing countries: An exploration of policy options // World Bank. - Washington, DC. URL: http://www.academia.edu/1228730/Financing_Higher_Education_in_Developing_Countries (дата обращения 12.02.2014).

Казакова Вероника Александровна

Владивостокский государственный университет экономики и сервиса
Россия. Владивосток

Анализ систем внебюджетного финансирования университетов США и России (на примере фондов целевого капитала)

Анализируется опыт Соединенных Штатов в процессе создания комплекса внебюджетного финансирования вузов, в частности через создание университетских эндаумент-фондов. Под эндаумент-фондом понимаются средства, пожертвованные вузу и переданные в доверительное управление для получения дохода, используемого в дальнейшем для финансирования научно-исследовательских проектов, поддержки талантливых студентов и преподавателей. Приводится также российский опыт создания фондов целевого капитала в ряде ведущих вузов страны.

Ключевые слова и словосочетания: фонды целевого капитала, эндаумент-фонды, внебюджетное финансирование, развитие вузов.

Одной из особенностей, происходящих в период изменений в сфере научно-исследовательской деятельности и образования, является альтернативность их финансирования. В настоящий момент российские образовательные учреждения кроме традиционного, бюджетного финансирования имеют возможность получать дополнительные средства, становясь обладателями различных грантов зарубежных и отечественных благотворительных организаций и фондов. В связи с этим весьма актуальной становится деятельность вузов, ученых, преподавателей, студентов и аспирантов в сфере так называемого фандрайзинга, то есть поиска дополнительных средств финансирования их научной деятельности, выделяемых на безвозмездной основе, - грантов.

Мировым лидером в области фандрайзинга и в сфере благотворительности являются США, на втором месте находится Великобритания. Страны континентальной Европы значительно отстают в сфере фандрайзинга не только от США, но и от Великобритании. В последние годы достаточно активно работу в данной сфере начал вести Китай. При этом различные страны мира не стремятся изобретать какую-либо свою модель фандрайзинга потому, что американская модель доказала свою эффективность,

эволюционировала на протяжении столетий и фактически развивается по стратегии догоняющего развития. Опыт США в ряде стран лег в основу формирования модели-схемы финансирования высших учебных заведений.

Схема финансирования высшей школы США имеет ряд характерных особенностей: затраты на эту часть общей образовательной системы одни из самых высоких в мире. В 2010 г. общие государственные и частные затраты на высшую школу по отношению к ВВП составили 2,7% [1].

Источники финансирования высших учебных заведений США различны и делятся на уровни:

- государственное финансирование (федеральный бюджет, бюджеты штатов и местные бюджеты);
- оплата обучения студентами;
- собственные доходы университетов (дополнительная образовательная деятельность; вспомогательная деятельность, инвестиционные вложения);
- эндаумент-фонды.

В целом картина финансирования университетов США выглядит следующим образом. Большая часть расходов ложится на плечи американских налогоплательщиков, так как государственное финансирование остается основным в большинстве университетов. Первую строчку занимают бюджеты штата – 36%, расходы федерального бюджета составляют более 20%, и некоторые крохи софинансирования выделяет местный бюджет – 4%. Американские вузы имеют и свои собственные доходы, которые они получают от продажи товаров и услуг, а также от собственных вложений. Собственные доходы составляют примерно 30% общего дохода вуза. Университеты могут дополнительно зарабатывать себе на жизнь, например за счет предоставления услуг университетских медико-диагностических центров. Клиника Кливленда (штат Огайо) (Cleveland Clinic Foundation, CCF) – это многопрофильный академический медицинский центр, один из самых больших медицинских центров в мире. Исследовательский институт Лернера при клинике Кливленда – это настоящий дом для сотен лабораторных и клинических исследований, которые проводятся в США. Ежегодные расходы этого исследовательского института исчисляются сотнями миллионов долларов, которые он получает от Национального института здоровья США, многочисленных фондов и частных спонсоров. Клиника Кливленда многие годы остается на передовой позиции в области исследований и экспериментальных медицинских технологий.

Многие американские вузы предоставляют также спортивно-оздоровительные услуги, досуговые формы занятия населения, продвигают свои разработки и технологии, участвуют в бизнесе, приобретают акции и доли других предприятий, получают доходы от предоставления прав на интеллектуальную собственность, размещают на проживание приезжих во время летних каникул и т.д.

Эндаумент-фонды (фонды целевого назначения) играют значительную роль в высшей школе США. Все основные учебные заведения страны располагают такими фондами, которые служат важным источником финансовых средств для их деятельности. Заметим, что многие известнейшие университеты США были созданы благодаря эндаумент-фондам. Важнейший источник частного финансирования высшего образования – благотворительные фонды и их организации. Активное учреждение благотворительных фондов началось в США в конце XIX века. В результате были созданы такие известные благотворительные организации, как Фонд Форда, Фонд Рокфеллера, Фонд Дьюка, Фонд Карнеги.

Схема организации деятельности фонда предельно проста: благотворители передают пожертвования в фонд целевого капитала, тем самым формируя общий капитал, далее фонд передаёт капитал в доверительное управление. Доход от управления целевым капиталом возвращается в университет. При этом традиционно на проекты расходуются только доходы от инвестирования целевого капитала фонда, а сам капитал остаётся неприкосновенным.

Один из старейших эндаументов в мире – «Harvard University's Endowment» – получил первый взнос в виде участка земли от выпускников университета в 1649 г. В настоящее время общий объем активов этого фонда превышает 36 млрд долл. Гарвардский фонд является крупнейшим и на 33% формирует бюджет университета. Доходы от управления активами направляются на выплату зарплат преподавателям и стипендий одаренным студентам, финансирование библиотек и музеев университета, а также проведение научных исследований.

Самыми большими эндаументами в США обладают четыре университета (Гарвард – 36 млрд долл., Йель – 15 млрд долл., Стэнфорд – 12 млрд долл. и Принстон – 12 млрд долл.), которые были первопроходцами в установлении тесных связей с выпускниками и в организации фандрайзинга. Благотворительные дары и пожертвования в настоящее время остаются главными источниками формирования эндаумент-фондов. В целом в США наблюдается рост общественного интереса к эндаумент-фондам университетов и колледжей, объемы даров и пожертвований растут ежегодно. В ряде американских вузов за счет поступлений из эндаументов формируется до 45% университетского бюджета. Частные лица, благотворительные фонды и корпорации финансируют текущую и инвестиционную деятельность американских вузов, а также выделяют средства на выдачу стипендий. Интересно, что половину всех затрат частных лиц составляют пожертвования бывших выпускников вузов, и данный факт является отличительной особенностью американского частного финансирования. Корпорации финансируют вузы и заключают с ними контракты на научные исследования и развитие коммерческой составляющей. Частные вложения делают религиозные организации, профессиональные ассоциации, бизнес-структуры, общественные организации и

исследовательские центры. Общая картина такова, что в XX веке в США существенно выросла доля доходов, получаемых из частных источников в виде даров, грантов и контрактов, и доля доходов, получаемых от оплаты обучения [2].

В России все больше вузов заинтересованы в заимствовании зарубежного опыта создания фондов целевых капиталов или эндаумент-фондов. Деятельность по их созданию, регистрации и функционированию регулируется Федеральным законом 2006 г. № 275-ФЗ «О порядке формирования и использования целевого капитала некоммерческих организаций». Минимальный размер фонда должен составлять 3 млн рублей.

Активизации процесса создания эндаумент-фондов в России способствуют новый подход к стратегии развития образовательной сферы, сокращение объемов бюджетного финансирования и предоставление статуса независимых хозяйствующих субъектов большинству российских вузов. По сути в последние годы вузы поставлены в ситуацию постоянного дефицита свободных средств. Даже для минимального обновления своих основных фондов, в чем так остро нуждается высшая школа, необходимо готовить пакет бумаг и проводить тендеры. Кроме того, нужно внедрять современные образовательные технологии, участвовать в программах научной мобильности и проводить востребованные научно-исследовательские изыскания. В этой ситуации фонды целевого назначения могли бы выполнять свою основную функцию поддержки таких проектов. Сам процесс создания эндаумент-фондов в России проходит под лозунгом социальной ответственности бизнеса. Проводится методологическая работа по формированию навыков работы с такими фондами в России. В частности, под эгидой Благотворительного фонда В. Потанина и Форума доноров создан и работает клуб «Целевой капитал», издаются информационные бюллетени. Тем не менее, даже несмотря на принятые поправки в Налоговый кодекс, гарантирующие освобождение дохода от управления целевым капиталом от налога на прибыль, говорить о том, что подобная практика получила широкое распространение, еще рано.

В 2012 г. общее количество образовательных эндаумент-фондов в РФ составило всего 55 единиц, при этом количество аккредитованных вузов в стране – 1762 [3]. Соответственно, уровень проникновения целевых фондов в сферу высшего и профессионального образования составил чуть более 3%! При этом наибольшее количество зарегистрированных эндаумент-фондов приходится на крупные университеты, расположенные в Москве и Петербурге. Обычно эти вузы имеют серьезную государственную поддержку и административный ресурс.

Первый эндаумент-фонд, созданный и зарегистрированный в России, - Фонд развития МГИМО, существующий с августа 2007 г. Первые пожертвования в фонд внесли три его выпускника - Владимир Потанин, Алишер Усманов и Фаттах Шодиев (по 125 млн руб.). По состоянию на 30 ноября

2013 г. размер целевого капитала МГИМО составлял 1 млрд 143 млн руб. [4]. Интересен призыв попечителей фонда ко всем выпускникам, размещенный на официальной странице Фонда развития МГИМО: «Если 10 000 выпускников внесут по 10 000 руб., сумма составит 100 000 000 руб.»! Также одни из первых в России эндаументов созданы для поддержки Московской школы управления Сколково (март 2007 г.) и Высшей школы менеджмента Санкт-Петербургского государственного университета (июнь 2008 г.).

Один из крупнейших эндаумент-фондов в России – Фонд Европейского университета в Санкт-Петербурге (ЕУСПб). Университет с 1996 года работает в формате исследовательского университета. Фонд целевого капитала ЕУСПб создан в 2007 г., став первым в Петербурге и вторым в стране. Совокупный объем средств (более 220 млн руб. по итогам 2012 г.) позволяет фонду занимать место в тройке крупнейших университетских эндаументов в России [5]. Управляющая компания, осуществляющая доверительное управление имуществом и средствами Фонда, – ЗАО «Газпромбанк – Управление активами». Показательно, что и состав Попечительского совета фонда ЕУСПб очень представительен. Председателем Совета фонда является Алексей Кудрин, бывший министр финансов РФ, в составе Совета попечителей – председатель Совета директоров «МДМ-Банка», генеральный директор ЗАО «Газпром инвестхолдинг», директор Фонда социально-экономических исследований «Технологии развития».

Всего семь крупнейших эндаумент-фондов в России имеют размер целевого капитала более 100 млн руб. Это фонд развития МГИМО (505 млн руб.), Российская экономическая школа (450 млн руб.), Финансовая академия (400 млн руб.), Европейский университет Санкт-Петербурга (220 млн руб.), Высшая школа менеджмента СПбГУ (180 млн руб.), Институт современного развития (170 млн руб.) и фонд Сколково (100 млн руб.). Объем целевого капитала следующих за ними университетов резко падает (Новосибирский госуниверситет привлек всего 17 млн руб., Сибирский федеральный университет – 13 млн руб.). Своими целевыми фондами уже обзавелись Дальневосточный, Томский, Волгоградский, Тамбовский, Тюменский госуниверситеты, Российский государственный гуманитарный университет (РГГУ), Академия народного хозяйства, Высшая школа экономики. Тем не менее, общий объем финансирования фондов этих вузов не позволяет пока полноценно осуществлять намеченные масштабные программы.

В отличие от американской системы, при которой примерно 40% фонда пополняется массовыми перечислениями небольших сумм (порядка 100 долл. США) благодарными выпускниками университетов, модель привлечения денег в российской практике основана на разовых вливаниях солидных сумм со стороны крупного бизнеса (ОАО «Газпром», ОАО «Роснефть», ОАО «РЖД»). Зачастую этому способствует прямое указание или пример руководства страны. Так, в 2010 г., посещая Томский университет,

президент Дмитрий Медведев перечислил в его эндаумент свою месячную зарплату (200 000 руб.) [6]. Частных благотворителей в России катастрофически мало, но жертвуют они обычно солидные суммы. Например, Михаил Прохоров внес 5 млн долл. личных средств в эндаумент-фонд при Финансовой академии при Правительстве РФ.

Российские выпускники крайне редко испытывают связь со своими альма-матер и готовы им помогать в своей уже постстуденческой жизни. Не развита культура благотворительности, отсутствует мотивация помощи родному университету. Одна из задач, которую должны решать российские вузы, сводится к возрождению и активизации ассоциаций выпускников. Здесь накопленный опыт США очень показателен.

Справедливости ради следует отметить, что у самих российских вузов нет единой и понятной стратегии работы с существующими и потенциальными спонсорами. Большинство просто не знают, как связать мир науки и образования с реальными потребностями рынка. Этот процесс недопонимания носит обоюдный характер: вузы не знают, что предложить спонсорам, а бизнес-круги не понимают, как применить на практике полученные вузом результаты. Возможным решением станет совместная разработка вузами и бизнес-структурами программ развития учебного заведения при учете интересов (финансовых, маркетинговых, рекламных и т.д.) компании-спонсора.

Таковыми ключевыми факторами совместного интереса при создании фондов целевого капитала являются репутация и известность вуза, наличие долгосрочной стратегии развития, адекватность оценки университетом своего места в образовательной системе, наличие востребованных образовательных программ и научно-исследовательских проектов, интересных бизнесу. Интересы вуза должны обязательно пересекаться с интересами донора. В фандрайзинге обычно используется шкала LAI (linkage, ability, interest), градуирующая спонсоров по взаимным интересам и возможностям.

По расчетам Департамента стратегии и развития ЗАО УК «РВМ Капитал» скорейший успех в деле создания эндаумент-фондов имеют те университеты, в которых развита инфраструктура: кампусы, библиотеки, культурные учреждения, спортивные объекты, предприятия общественного питания и зоны отдыха [7]. А налаженная социальная работа с будущими выпускниками (в частности, содействие силами вуза в трудоустройстве) способствует более активному вовлечению выпускников в фандрайзинговые программы помощи своему университету.

Возможно и то, что слабый интерес российских дарителей обусловлен такими дополнительными факторами, как отсутствие доверия к подобного рода фондам из-за непрозрачности трат. Правило «разумного руководства» предполагает строгое выполнение взятых обязательств и отчет перед донором о потраченных средствах. Деятельность эндаумент-фонда должна

быть, с одной стороны, строго прозрачной, с другой – являться долговременным источником финансирования некоммерческой деятельности вуза.

Есть и еще один способ формирования фондов целевого капитала, как ни странно более понятный российскому менталитету, – добровольно-принудительный. Например, российским госкорпорациям вменили в обязанность перечислять минимум 1% от своих затрат на инновационное развитие или 3% чистой прибыли в фонд Сколковского института технологий и инноваций.

Иными словами, проблема создания эндаумент-фондов поддержки развития российских вузов уже становится не только внутренней проблемой самих вузов, а общественно значимым процессом.

-
1. Юрга, В.А. Структура и механизмы финансирования системы высшего профессионального образования как условие инновационного развития высшей школы (российский и зарубежный опыт) [Электронный ресурс] / В.А. Юрга. Режим доступа: http://www.google.ru/url?sa=t&rct=j&q=&esrc=s&source=web&cd=2&ved=0CC8QFjAB&url=http%3A%2F%2Fwww.economyofregion.com%2Fcurrent%2F%2F2144%2Fpdf%2F&ei=nznTUuu_DIXR4QTLp4GACQ&usg=AFQjCNFM4cVXl82ZQ_0T07Qm7wYdwKAgcg&bvm=bv.59026428,d.bGE&cad=rjt (дата обращения 22.02.14).
 2. Ларионова, М. Международное сотрудничество как ресурс развития вуза / М. Ларионова, Д. Сулова // Ректор вуза. – 2012. – №7. – С. 22-27.
 3. Яковенко, Д. В вузах проклюнулся капитал / Д. Яковенко // Эксперт. – 2012. – №45 (827). – С. 76-86.
 4. Официальный сайт Фонда развития МГИМО. Режим доступа: <http://fund.mgimo.ru/document162076.phtml> (дата обращения 20.02.14).
 5. Годовой отчет Фонда Европейского университета за 2012 г. Режим доступа www.eu.spb.ru/uneversity/eusp-fund (дата обращения 15.02.14).
 6. Фролова, А. Кто финансирует фонды целевого капитала [Электронный ресурс]. Режим доступа <http://commerce.1prime.ru/projects/MediaCapital/-publications/Show.aspx?type=-104/{AF8A0CB0-2733-44C0-994F-AC3F0B-ССАА46}> (дата обращения 22.02.14).
 7. Создание фондов целевых капиталов в российских вузах [Электронный ресурс]. Режим доступа www.preqvesa.ru/comments/download/313/ (дата обращения 23.02.14)

Изотова Наталья Сергеевна

Грошева Надежда Борисовна

Иркутский государственный университет, Байкальская международная бизнес-школа
Россия. Иркутск

Миллениумы - новые стейкхолдеры образовательного процесса

В последние годы академическое сообщество наравне с работодателями выражают мнение, что современная подготовка студентов-выпускников во многом не соответствует социальному заказу корпоративного мира и бизнеса. Данный вопрос заслуживает внимания. В статье описывается жизненный цикл образовательного продукта, анализируется текущая ситуация в рамках подготовленности студентов как будущих специалистов, описываются предпочтения студентов-миллениумов, высказываемые при выборе обучения в высшем учебном заведении. Приводится описание взаимодействия БМБШ со своими заказчиками (студентами) и работодателями.

Ключевые слова и словосочетания: жизненный цикл образовательного продукта, миллениумы, поколение Y, стейкхолдеры образовательного процесса, теория поколений, профориентация, компетенции студентов.

Подготовка образовательной услуги предполагает разработку нового образовательного продукта, соответствующего постоянно изменяющимся государственным стандартам и требованиям внешней среды. Рыночная составляющая определяет конкуренцию за студентов как на региональном, так и на федеральном и международном уровне: если образовательный продукт не является конкурентным по качеству, то лучшие абитуриенты проголосуют «ногами». Работодатели формируют заказ на потенциальных работников, следует отметить, что этот заказ включает как формальные требования к объему компетенций, так и общее восприятие потенциального работника. В этом случае образовательное учреждение должно предполагать не только образовательные, но и воспитательные функции, готовя таких студентов, культура которых впишется в корпоративную культуру заказчика.

Выбор образовательной услуги ограничивается государством как через механизмы перераспределения бюджетных (оплачиваемых государством) мест, так и через инструменты влияния: популяризация тех или иных профессий на федеральном уровне влияет на выбор родителей и абитуриентов. Родители, выбирая специальность и учебное заведение, оценивают перспективы

получаемой профессии, стоимость обучения и соответствие профессии возможностям ребенка. Абитуриенты ориентируются не столько на стратегические, сколько на операционные преимущества: интересное обучение, система подачи знаний, наличие «знаковых» преподавателей. Очевидно, что мнение абитуриентов частично формируется государством и родителями в плане предпочтительности профессии, но в основном они основываются на своем видении, мнении друзей и референтных групп.

Жизненный цикл образовательного продукта авторы - преподаватели Байкальской международной бизнес-школы - предлагают определить следующим образом (рис. 1):



Рис. 1. Жизненный цикл образовательного продукта

Получение образовательной услуги представляет собой процесс коммуникаций образовательного учреждения, студентов и работодателей. Вовлечение работодателей в учебный процесс позволяет решить несколько задач:

- профориентация студентов (получение представления о потенциальной профессии);
- формирование компетенций путем привлечения преподавателей - представителей работодателя;
- формирование целевого заказа на определенные компетенции или студентов;
- возможность прохождения производственных практик и проведение исследований на базе компаний-работодателей.

Монетизация образовательной услуги предполагает трудоустройство выпускника (либо организацию им собственного бизнеса). В данном аспекте

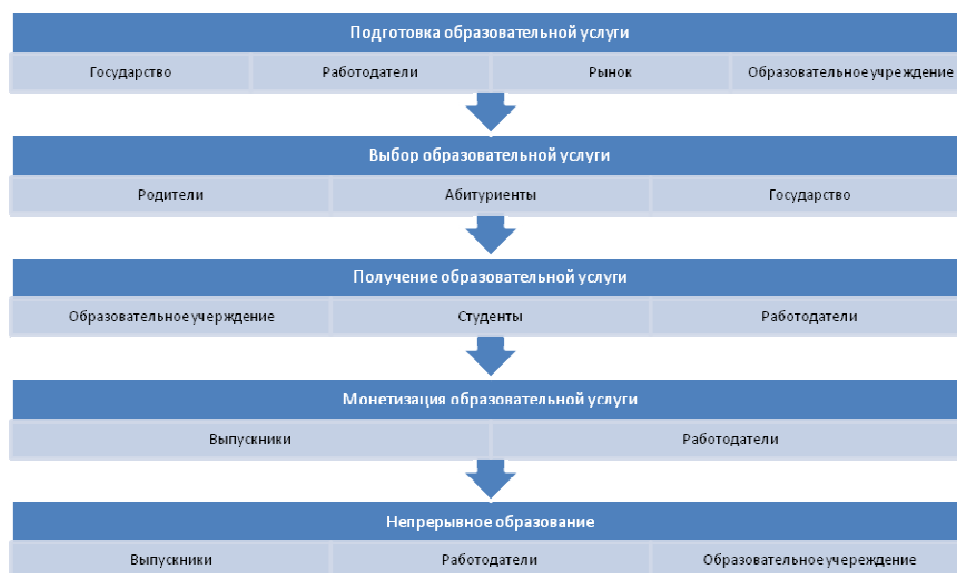
происходит взаимодействие выпускников и работодателей, и успешность монетизации зависит от скорости трудоустройства, получения желаемых выпускником позиций и вознаграждения.

Реализуемая в настоящее время на государственном, корпоративном уровне концепция непрерывного образования предполагает последующее повышение квалификации специалиста как путем получения дополнительных образовательных услуг, так и путем стажировок, практик, самообучения. Это мотивируется также и теми работодателями, которые включают необходимость повышения квалификации в систему стимулирования и продвижения персонала, и образовательными учреждениями, предлагающими новые образовательные продукты.

Важным вопросом в построении жизненного цикла образовательной услуги является мотивация студента (на всех его стадиях – от абитуриента до специалиста). Именно сегодня и государство, и работодатели, и образовательные учреждения говорят о необходимости новых подходов, обусловленных новым поколением.

В теории поколений, разработанной американскими учёными Нилом Хоувом и Уильямом Штраусом в 1991 г., описываются ценности людей, представляющих разные возрастные поколения. К поколению относятся группы людей, рождённых в определённый возрастной период (примерно около 20 лет), испытавших на себе влияние экономических, политических, социальных и технологических событий в обществе и являющихся продуктом воспитания своих родителей. Вследствие влияния событий и воспитания, оказанных на ребёнка в возрасте до 10-12 лет, формируются глубинные ценности, которые определяют поведение человека. Эти ценности в большинстве своём находятся на уровне подсознания и человеком не замечаются, однако все его действия и поведение осуществляется под их влиянием.

Приведем сравнительное описание трёх поколений: поколения беби-бумеров, поколения X и поколения Y, иначе называемого поколением миллениумов [7], поскольку на данном этапе взаимодействие этих трёх поколений представляет наибольший интерес.

Поколение беби-бумеров: идеализм, оптимизм, имидж, молодость, здоровье, работа, ориентация на команду, личностный рост, личное вознаграждение и статус, вовлеченность, отличные характеристики, профессионалы в СМИ, подчеркивают гендерную разницу, привлекательность, ностальгия и религиозность.

Поколение X: изменения, выбор, глобальная информированность, технограмотность, индивидуализм, выживание, обучение в течение всей жизни, неформальность, поиск эмоций и страха, прагматизм, надежда на себя, унисекс, равноправие.

Поколение Y: изменения, оптимизм, общительность, уверенность, разнообразие, подчиненность, ориентация на улице, немедленное вознаграждение, гражданский долг, мораль, достижение, наивность, профи в технике.

Очевидно, что ценности сильно отличаются у различных поколений и бывают совершенно противоположными. Наличие кардинально отличающихся ценностей приводит к разным поведенческим стереотипам, которые, в свою очередь, могут служить причиной возникновения непонимания, недоверия или неуважения при взаимодействии представителей разных поколений как в деловой, так и в академической среде.

В настоящее время многие российские и зарубежные HR-менеджеры придерживаются мнения, что современная профессиональная подготовка выпускников-миллениумов во многом не соответствуют социальному заказу деловой среды.

В недавно проведенном исследовании университетом Бентли говорится об уровне готовности выпускающихся студентов к вступлению в деловую среду. К 2025 г. основную массу рабочей силы составят представители поколения Y. Тем не менее, более половины опрошенных представителей высшего образования и бизнеса оценивают готовность выпускников к трудовой деятельности только как удовлетворительную или неудовлетворительную. 68% рекрутеров в корпоративной среде заявляют, что управлять миллениумами в их компаниях очень сложно [9].

С другой стороны, 74% представителей других поколений соглашались, что миллениумы обладают такими навыками и стилем ведения работы, на которые стоит обратить внимание. Это поколение выросло, используя цифровые технологии, оно «говорит на цифровом языке». Ни одно поколение ранее не обладало таким доступом и технологическими мощностями для поиска и распространения информации, как миллениумы. К активам миллениумов можно также отнести их привычку работать в скоростном и многозадачном режиме. Однако это зачастую требует выработки своего собственного графика работы, а не привычного бизнесу - с 8:00 до 17:00.

Далее предлагается рассмотреть, каким образом реализуется учебно-методический подход к обучению миллениумов в Байкальской международной бизнес-школе с позиции таких основных ценностей данного поколения, как гибкость, адаптивность и цифровые технологии.

В.С. Аванесов предлагает следующее определение адаптивному обучению. «Адаптивное обучение представляет собой технологическую педагогическую систему форм и методов, способствующую эффективному индивидуальному обучению. Эта система лучше других учитывает уровень и структуру начальной подготовленности, оперативно отслеживает результаты те-

кущей подготовки. Что позволяет рационально подбирать задания и упражнения для дальнейшего быстрого продвижения» [1].

Профессор Аванесов считает, что для подготовки квалифицированных специалистов одним из самых важных педагогических принципов является индивидуализация обучения, которая может быть представлена посредством современного компьютерного варианта реализации адаптивного тестового контроля и адаптивного обучения. «Этот принцип не мог быть реализован сколько-нибудь эффективным образом в условиях традиционных классно-урочных форм занятий – лекционных и групповых».

Усилить адаптивность системы образования к уровням и особенностям развития обучающихся и повысить эффективность и качество образовательных программ способно соединение современных информационных технологий и инновационных педагогических методик.

Проведем анализ абитуриентов Иркутской области – с позиции ожиданий и требований к учебному процессу, среде обитания, трудоустройству.

В 2011-2012 гг. по заказу БМБШ ИГУ было проведено исследование-опрос школьников старших классов (9-11 класс) и их родителей по муниципальным образованиям Иркутской области. Всего было опрошено 5930 человек, из них: школьники 11 городов и 28 муниципальных районов Иркутской области, в том числе г. Ангарска и Ангарского района, г. Братска и Братского района, г. Иркутска и Иркутского района, г. Саянска, г. Усолья-Сибирского, Черемховского района и т.д. (табл. 1).

Таблица 1

Опрос старшеклассников – анализ абитуриентов [10]

Показатель	9 класс	10 класс	11 класс	Итого
Учащиеся	1172 53,6%	1041 53,7%	982 54,5%	3195 53,9%
Родители	1016 46,4%	899 46,3%	820 45,5%	2735 46,1%
Итого	2188 100,0%	1940 100,0%	1802 100,0%	5930 100,0%

Примечание: сост. по [10]

75,7% опрошенных школьников выразили намерение поступить в вуз для получения высшего образования. При этом доля респондентов в 9 классе, желающих поступать в вуз, намного ниже – 56% опрошенных, в 11 классе – 89% опрошенных.

По результатам экспертной оценки Министерства образования Иркутской области около 17% школьников не планируют поступление в вуз,

так как не уверены в возможности сдать ЕГЭ. Часть из школьников планирует выбрать ЕГЭ не в зависимости от желаемого направления работы, а исходя из возможности его сдать. Так, выбирать иностранные языки намерено менее 1% школьников, что говорит о низком уровне владения языком. Отметим, что для поступления на факультет менеджмента необходимо сдать 3 ЕГЭ – русский, математику, обществознание (рис. 2):



Рис. 2. Планы по сдаче ЕГЭ [10]

Необходимость получения ребенком высшего образования разделяется и родителями. 65% родителей девятиклассников, 87% родителей десятиклассников и 90% родителей школьников выпускного класса считает, что их ребенок должен получить высшее образование.

Доля респондентов, предпочитающих начальное и среднее профессиональное образование, выше в моногородах (Саянске, Усолье-Сибирском, Шелехове).

Как правило, не планируют немедленно поступать в высшие учебные заведения дети из малообеспеченных семей, они планируют сразу после школы идти работать, но в перспективе также стоит получение высшего образования (82% респондентов, не желающих получать высшее образование после окончания школы, планируют получить его в течение 10 лет с момента ее окончания).

На планы по получению высшего образования негативно влияют нормативы минимальной стоимости обучения и сокращение бюджетных мест в региональных вузах. По оценкам около 63% родителей считают, что при обучении ребенка на платной основе благосостояние семьи ухудшится

значительно, и только 4,5% родителей считают, что благосостояние семьи не изменится при регулярных платежах за образование.

Следовательно, тенденция сокращения бюджетных мест в вузах региона, повышение минимальной платы за обучение негативно повлияют на планы получить высшее образование.

Негативно воспринимают школьники информацию о двухуровневой системе высшего образования (бакалавр+магистр). Данная система не понятна 81% респондентов, а 27% вообще об этом не слышали. Можно отметить, что важнейшая реформа образования на территории Иркутской области прошла мимо общественного мнения, потенциальные ее заказчики – родители и дети – не осведомлены о ее ходе.

Следует отметить, что новации Закона об образовании также не известны широкому кругу лиц (в том числе родителям школьников начальных классов, которых эта реформа коснется непосредственно).

Среди респондентов, осведомленных о двухуровневой системе, планы по обучению распределены следующим образом (рис. 3):



Рис. 3. Планы по высшему образованию [10]

Заметим, что планы поступить в аспирантуру значительно изменятся к окончанию вуза, так как количество ученых советов в регионе стремительно сокращается. В 2012 г. Иркутский государственный университет не выполнил план по поступлению в аспирантуру, в том числе в связи с отсутствием ученых советов по ряду интересных потенциальным аспирантам специальностям.

Для анализа места получения высшего образования были опрошены респонденты из 11-х классов, и результаты опроса показали, что 62% готовы учиться в Иркутской области, 19% планируют учиться в другом регионе РФ, 1% хочет уехать получать высшее образование за рубежом. Остальные респонденты не определились. Однако каждый пятый опрошенный школьник выражает желание уехать из региона, более 15% опрошенных родителей поддерживают (то есть готовы финансировать) отъезд детей, что показывает устойчивость миграционного оттока молодежи.

При этом за пределами региона видят свое обучение в основном школьники северных территорий региона, наиболее лояльны региону ирку-

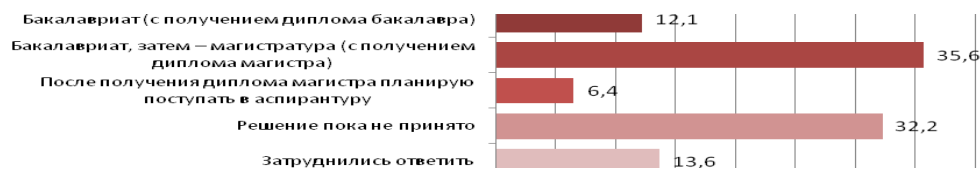
тяне. Это объясняется тем, что школьнику в любом случае менять место жительства – даже при поступлении в вуз Иркутска. В этом случае конкурентоспособность г. Иркутска ниже, чем г. Москвы. Более привлекательными для школьников и их родителей являются Новосибирск, Красноярск, Томск, Санкт-Петербург.

Кроме того, сменить место жительства ребенка охотнее готовы более обеспеченные семьи, что вполне логично.

На рынке региона сегодня работают 67 учреждений среднего профессионального образования, их количество не меняется около 10 лет, начальное профессиональное образование проводят 48 учреждений (их численность снизилась за 10 лет на 20%) и 11 высших учебных заведений (не считая филиалов высших учебных заведений других регионов).

Отметим, что слабые позиции сегодня у НИИ ИрГТУ, проблема НИУ – недостаточное развитие инновационной сферы, нецелевое использование средств бюджетов. Заведены 2 уголовных дела по нецелевому использованию средств, что означает, что развитие технопарков и инноваций в университете закончится. Так же не однозначно положение ИрГУПС – отраслевого университета, средний возраст преподавателей которого 58 лет. Источником средств является РЖД, приоритеты развития которой не в Иркутской области, целевой заказ на специалистов сокращается ежегодно.

В качестве целей получения высшего образования школьники отмечают высокую заработную плату, достижение материальной независимости, получение интересной работы. Цели карьерного роста, успеха, известности являются для школьников вторичными.

Около 27% школьников в качестве цели получения образования отмечают возможность уехать работать за границу. При этом 81% родителей предпочел бы, чтобы дети не уезжали за рубеж.

Федеральная концепция постепенной оценки высших учебных заведений и ликвидация неэффективных вузов меняют тенденции высшего образования Иркутской области (рис. 4).

Из этого списка два высших учебных заведения с 2013 учебного года реорганизованы (ВСГАО присоединена к ИГУ, а ИГЛУ стал филиалом какого-то МГЛУ).

Таким образом, структура, качество и предпочтения выпускников школ не способствуют росту студентов, обучающихся по программам двойных дипломов.



Рис. 4. Известность высших учебных заведений региона [10]

Следовательно, чтобы заинтересовать новое поколение абитуриентов-миллениумов, необходимы коренное изменение образовательных программ, разработка нового имиджа учебного заведения и повышение привлекательности территории как места жительства (что косвенно зависит от учебных заведений).

Весной 2013 г. в ходе проведения круглого стола Блумбергского Делового Саммита в Чикаго, посвященного исследованию готовности милле-

ниумов вступать в рабочую силу, стало ясно, что 74% опрошенных респондентов признают необходимость сотрудничества бизнес-сообщества с академической средой с целью разработки учебных планов, которые в более полной мере будут соответствовать требованиям бизнеса [9]. Следовательно, вовлечение работодателей в образовательный процесс позволит индивидуализировать траектории обучения, определить необходимые компетенции для студентов и повысить соответствие выпускников требованиям работодателей.

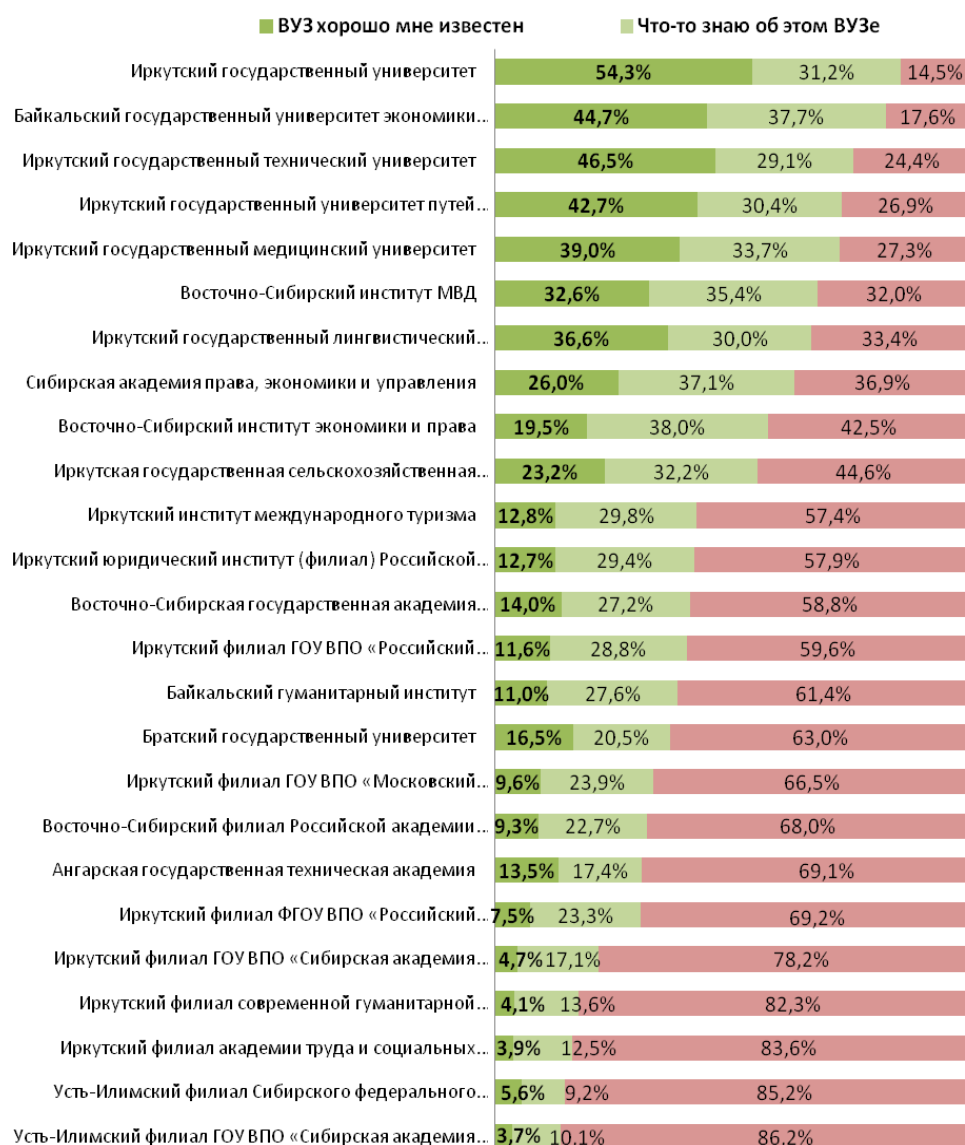
Образовательный процесс на Сибирско-американском факультете БМБШ совмещает традиционные лекции, семинары и практические занятия с системой гибкого адаптивного Интернет-обучения «Гекадем», разработанной сотрудниками лаборатории компьютерных технологий БМБШ. С точки зрения обучения миллениумов в существующей методологии преподавания в БМБШ можно выделить значительные преимущества такого обучения.

СДО «Гекадем» предлагает:

- возможность выбора пути изучения учебной дисциплины (что соответствует потребности в самостоятельном определении объема знаний и компетенций);
- дифференцированный подход к учащимся, основанный на понимании того, что у разных студентов исходный уровень знаний в одной и той же области различен, что студенты подходят к процессу обучения по-разному и им свойствен различный стиль и темп обучения (это отвечает вызовам разного уровня базовой подготовки абитуриентов);
- оперативность и объективность контроля знаний и оценки результатов обучения (непрерывное повышение качества образовательного процесса);
- гарантию непрерывной связи во взаимодействии преподавателя и студента (решение проблемы потребности индивидуализации образовательного процесса);
- выбор траектории обучения в соответствии с выбором профессии (углубленное изучение необходимых для будущего трудоустройства инструментов) [4].

Таким образом, только совместная работа образовательного учреждения, работодателей, оценка приоритетов и интересов студентов-миллениумов позволят реализовывать образовательные программы, позволяющие полностью раскрыть потенциал студента и подготовить его в соответствии с требованиями работодателей.

1. Аванесов, В.С. Адаптивное обучение и адаптивный тестовый контроль [Электронный ресурс]/ В.С. Аванесов. Режим доступа: <http://testolog.narod.ru/Theory41.html> (дата обращения 25.01.2014).

2. Беспалко, В.П. Природосообразная педагогика / В.П. Беспалко. - М.: Народное образование, 2008. - 512 с.
3. Екатеринина, Т.О. Информационные технологии как основа общества равных возможностей / Т.О. Екатеринина, Р.А. Суфианова // Бизнес-образование в условиях глобализации: материалы науч.-практ. конф. / Байкальский институт бизнеса и международного менеджмента. – Иркутск, 2006. – С. 183-186.
4. Курганская, Г.С. Организация индивидуального обучения в Интернет / Г.С. Курганская, Н.В. Юдалевич // Тр. конф. «Международная интеграция образовательных программ». - Иркутск, 2005. – С. 151-159.
5. Новиков, А.М. Методология учебной деятельности / А.М. Новиков. – М.: Изд-во «Эгвес», 2005. – 176 с.
6. Полат, Е.С. Проблемы организации системы дистанционного обучения в Российской Федерации [Электронный ресурс] / Е.С. Полат. Режим доступа: <http://cis.rudn.ru/document/show/action?document/id=502> (дата обращения 03.02.2014).
7. Шамис, Е. Кто наш клиент? Теория поколений и НКО [Электронный ресурс] / Е. Шамис. Режим доступа: <http://rugenerations.su/2009/04/30/кто-наш-клиент-теория-поколений-и-нко> (дата обращения 28.01.2014).
8. Howe, N. Millennials Rising / N. Howe, W. Strauss. - New York: Vintage Books, 2000. – 432 p.
9. Kabani, Sh. Study Reveals Surprising Facts About Millennials in the Workplace. URL: <http://www.forbes.com/sites/shamakabani/2013/12/05/study-reveals-surprising-facts-about-millennials-in-the-workpl>.
10. Аналитический доклад: сценарий развития Восточной Сибири и Дальнего Востока России с точки зрения политической и экономической динамики АТР / БМБШ. - Иркутск: ИГУ, 2011.

Сюзева Наталья Валентиновна

Российский государственный профессионально-педагогический университет
Россия. Екатеринбург

Формирование этического иммунитета как фактор борьбы с коррупцией

Проблема борьбы с коррупцией – одна из важнейших в российской действительности. В статье исследуются способы коррекции дефектов правового сознания, результативные в борьбе с коррупцией как общенациональной проблемой. Рассмотрена возможность формирования этического иммунитета к коррупционному поведению через создание идеологии, отрицающей коррупцию.

Ключевые слова и словосочетания: антикоррупционный иммунитет, деформации, правосознание, идеология, склонность к коррупционному поведению, привычка, манипуляция, провокативные методы.

Осознание реальности и масштаба угрозы распространения коррупции определяет необходимость разработки принципиально новых мер воздействия на нее и активизации поиска новых путей борьбы с этим явлением, поскольку используемые меры и привычные пути до сих пор не дают желаемых результатов. Результативной такая борьба может стать лишь тогда, когда в неё будут включаться не только правоохранные, экономические и политические социальные институты, но и воспитательные, образовательные, психологические. Преодоление социальных деформаций и формирование нового, незараженного коррупцией правового сознания, в том числе с помощью педагогических мер и средств, становятся все более актуальными.

Толерантность к коррупционному поведению является, увы, особенностью и нашего национального характера. Так, А.В. Сергеева указывала: «В России важны не столько законы, сколько их исполнители, облеченные властью. Пословица «Закон — что дышло, куда повернешь, туда и вышло» отражает традиционное отношение народа к судам, где без «индивидуального подхода» дело будет бесконечно затягиваться («На каждую букашку пишут бумажку») и в итоге сгинет в недрах бюрократической машины. Чтобы выиграть дело в суде (независимо от твоей правоты или вины), нужно «дать барашка в бумажке» — взятку. Здесь всегда работает одно правило: «Стоит крякнуть да денежкой брякнуть, так все и будет» [12. С. 265]. Ю.Ю. Болдырев в этой связи высказывается, что «сама идея нормальности

«минимума коррупции» уже выводит это явление из числа смертных грехов и переводит в разряд неабсолютного зла» [4. С. 457]. А.Л. Журавлев и А.В. Юревич также констатируют взаимосвязь национального характера и склонности к коррупционному поведению: «Нашей, как и другим культурам, не изжившим элементы патриархальности, свойственны клановость, семейственность, кумовщина, телефонное право, «теневые» способы решения проблем, всевозможные «серые кардиналы», «банановый» механизм приближения к власти и т.п. Они создают психологическую среду, в которую коррупция вписывается очень органично» [8. С. 60].

Названная особенность национальных традиций в большой степени затрудняет борьбу с коррупцией: склонности индивидуумов к коррупционному поведению не получают негативной эмоциональной оценки и осуждения со стороны массового сознания в связи с деформированностью самого общественного правосознания.

Ввиду традиционности для российского быта практики подношений, так называемого «блата», взяток и т.п., главное в педагогическом противостоянии коррупции – это не упустить момент «заражения» молодого гражданина этой социальной болезнью, которое происходит обычно в довольно раннем возрасте. Потому важным является формирование своеобразного этического иммунитета к коррупции, который бы вызывал автоматическую реакцию отторжения всех её проявлений (как поименованных в Уголовном кодексе РФ преступлений, так и этических нарушений, содержащих признаки коррупционного деяния).

Иммунитет с медицинской точки зрения представляет собой невосприимчивость организма к инфекционным агентам и чужеродным веществам антигенной природы, несущим чужеродную генетическую информацию. Наиболее частым проявлением иммунитета является невосприимчивость организма к инфекционным заболеваниям [5. С. 498]. Существует две разновидности иммунитета: врожденный и приобретенный. Под врожденным иммунитетом принято понимать невосприимчивость, связанную с врожденными биологическими (наследственно закрепленными) особенностями организма, приобретенный иммунитет представляет собой невосприимчивость организма к инфекционным заболеваниям, которая возникает в течение жизни организма. Воспользуемся медицинской моделью как эвристичной метафорой.

Криминальные стереотипы, являющиеся феноменом культуры, ведут себя подобно «инфекционным агентам», программируют в сознании человека модели поведения, согласно которым коррупционное поведение является негласной нормой в современном обществе. И поэтому говорить о врожденном культурном, этическом иммунитете к коррупции не представляется возможным. Остается приобрести такой иммунитет.

Формирование криминальных стереотипов происходит в процессе социализации, то есть усвоения человеческим индивидом определённой системы знаний, норм и ценностей, позволяющих ему функционировать в качестве полноправного члена общества. Социализацию можно понимать как усвоение социальных влияний: социальные нормы становятся обязательными для индивида, потому что они скорее устанавливаются им самим для себя, нежели навязываются ему средствами внешней регуляции, являясь, таким образом, частью собственной индивидуальности. Учитывая, что склонность к коррупционному поведению считается национальной традицией, в том числе русского народа, человек усваивает криминальные стереотипы поведения, которые программируются культурой, с детства. Н.В. Бондаренко указывает, что формирование криминального стереотипа поведения происходит через формирование делинквентного поведения в результате воздействия неблагоприятных микросоциальных факторов (дисгармоничность стиля воспитания; дисгармоничность морально-этических принципов и предъявляемых ребенку требований) на почву конституционально-типологической недостаточности мозга и личности [6. С. 344-348].

В связи с тем, что детерминантой развития личности является деятельностно-опосредованный тип взаимоотношений, которые складываются у человека с референтной группой в интересующий период, эти взаимоотношения опосредованы содержанием и характером тех видов деятельности, которые эта референтная группа задает. Если в референтной группе активно пропагандируются коррупционные традиции, то ребенок непременно перенесет их в свою будущую жизнь, так как детские стереотипы чрезвычайно устойчивы и легко превращаются в привычки. Привычка действовать «по благу» или «по протекции», например, вполне актуальна даже в ситуациях отсутствия необходимости в этом, нормальным и обыденным считается то, что в других социумах признается преступлением.

Следовательно, антикоррупционное воспитание необходимо осуществлять таким образом, чтобы в умах уже взрослых людей коррупция в любых ее проявлениях как бы представляла собой недопустимого «монстра», который портит жизнь каждого человека, а не пугать репрессивно-правовыми мерами воздействия на сформированные с детства привычки.

Привычка в общем понимании представляет собой образ действий, ставший для личности обычным, постоянным. Специфические привычки вырабатываются в связи с особенностями условий жизнедеятельности. В.А. Артемьев рассматривает привычку как элемент структуры личностного опыта. В составе данного элемента он выделяет знания, умения и навыки, которые формируются в процессе деятельности. Кроме того, исследователь считает, что если действие удовлетворяет определенную потребность лич-

ности в течение длительного времени, то оно становится её привычкой [2. С. 361]. Таким образом, возникая при определенных внешних ситуациях (раздражителях), результатом систематических подношений становится выработка привычки получать желаемое путем дачи взятки.

Зачастую такие действия становятся произвольными – привычка уменьшает сознательное внимание, с которым совершаются действия человека, так как привычным действием руководит простое ощущение, а центры мозга, связанные с психическими процессами высшего порядка, почти не принимают в них участия, в то время как произвольное действие происходит под руководством воли, мысли.

О силе и свойствах привычки размышляли многие философы, педагоги. «Одна только привычка полезна для детей, – пишет Ж.-Ж. Руссо, – это привычка без труда подчиняться необходимости вещей» [11. С. 25-28]. «Сколько превосходных начинаний и даже сколько отличных людей пало под бременем дурных привычек», – высказывался К.Д. Ушинский [13. С. 408]. Известный французский философ Леон Дюмон отзывался о привычках следующим образом: «Всякий знает, что поношенное платье теснее прилегает к телу, чем когда оно с иголки: от носки в ткани произошли изменения, которые образовали новую «привычку» сцепления. Новый замок действует хуже, чем побывавший в употреблении: в новом нужно не без усилия преодолеть некоторую грубоватость механизма. Это преодоление сопротивления есть приучение. Легче свернуть лист бумаги, который уже был свернут. Совершенно так же и в нервной системе впечатления от внешних объектов прокладывают для себя все более и более удобные пути, и эти жизненные процессы, будучи на некоторое время прерваны, снова возникают, как только имеются аналогичные внешние раздражения» [1. С. 89]. Так и обычный гражданин, желающий обойти многочасовую очередь, получить желаемое без многочисленных бюрократических процедур, пытается найти легкий путь через систему подношений и взяток. С течением времени и увеличением количества коррупционных актов такие действия становятся привычными и доводятся до автоматизма – гражданин перестает задумываться о других способах решения проблемы. Можно сравнить это с привычкой каждое утро выпивать чашку кофе.

Ввиду того, что особенно хорошо усваиваются привычки в молодом возрасте, задачей педагогов становится профилактика социально-вредных привычек у подростков, в нашем случае это профилактика привыкания получать желаемое коррупционными способами, в том числе для устранения потенциальной возможности привыкания государственных и муниципальных служащих к подношениям и взяточничеству.

Профилактика привычки к коррупционному поведению, так же как и профилактика делинквентного поведения, осуществляется с помощью педа-

гогико-психологических средств, в силу того что аморальное и безнравственное поведение также может становиться привычными и приводить к полной деформации правового и нравственного сознания

Тем не менее, несмотря на то, что «коррупция трактуется не как временное, болезненное состояние, а как явление, постоянно воспроизводимое культурной традицией, опирающееся на постоянные, устойчивые черты национальной культуры» [10], толерантность к коррупционному поведению, отношение к коррупции как к обычному явлению обычной жизни не означают личное участие каждого в коррупционных актах. Склонность к противоправному поведению (если ее рассматривать как национальную традицию) должна быть наложена на деформации правового сознания личности, чтобы в ситуации конфликта интересов человек выбрал противоправный путь решения проблемы.

В этой связи интересен опыт О.В. Ванновской, проводившей сравнительный анализ поведения законопослушного и склонного к коррупционным актам государственных служащих. Она установила, что для коррупционного поведения характерно отчуждение от социальных норм и ценностей, преобладание ценностей материальной выгоды над общественным долгом, личная выгода в качестве основной цели жизнедеятельности, наличие двойной морали. Склонность к коррупции О.В. Ванновская считает «результатом мнимой сверхкомпенсации» [4. С. 18], которая при деформации сознания может спровоцировать коррупционное поведение, сделав его привычным. Таким образом, степень деформированности правового сознания личности в совокупности с определенным уровнем склонности к коррупционному поведению во взаимодействии с социальной средой определяет, насколько личность способна противостоять коррупционному «соблазну» в ситуации конфликта интересов.

Иммунитет к коррупции представляет собой антикоррупционную устойчивость, личную невосприимчивость гражданина к коррупционным влияниям и постоянную борьбу с потенциальными проявлениями профессиональных деформаций, связанных с возможными коррупционными актами. Гражданин, обладающий антикоррупционным иммунитетом, выбирает законопослушное поведение и способен противостоять коррупционному давлению. И наоборот, коррупционные установки, приобретая устойчивость, выраженность, значимость для гражданина, становятся чертами его характера. Начинать педагогические действия по формированию иммунитета к коррупции необходимо с учета специфики коррупционных преступлений, личности лиц, склонных к совершению коррупционных преступлений, их мотивации.

Любое противоправное, в том числе и коррупционное, поведение рассматривается как рассогласование личных и общепринятых норм морали и права. Причиной такого рассогласования может быть как врожденная склон-

ность к легкой наживе (через коррупционные пути), так и приобретенная привычка добиваться своей цели коррупционным путем. В школьном возрасте представляется возможным диагностировать склонности к коррупционному поведению и скорректировать установки и модели поведения воспитанника таким образом, чтобы направить их в законопослушное русло.

Формирование антикоррупционного иммунитета связано с созданием положительной модели поведения (которая является альтернативой коррупционному). Такая модель поведения должна стать привлекательной для членов общества и основываться на идеалах чести, совести, достоинства, то есть нормах, противоположных широко распространенным в настоящее время. Однако устранение определенной (пусть даже и негативной) части нашей культуры невозможно без разрыва с традиционной системой ценностей, поскольку преступность стала частью социальной реальности. Восполнить «устраняемую» часть культуры возможно, например, с помощью создания новой идеологии, отрицающей коррупцию в принципе, презирующей ее как явление, через формирование нового образа мышления (мировоззрения) и новой модели поведения. Еще К. Маркс утверждал, что «теория становится материальной силой, когда она овладевает массами» [9. С. 422].

Детерминирующим фактором в процессе распространения идеологии может стать опосредованное использование технологий манипулятивного воздействия не только с помощью СМИ, но и через систему образования. Манипуляция в данном случае не формирует новые реакции, а влияет на уже сформированные. В манипулятивном акте обязательно содержится знание о том, какая реакция должна последовать на предъявленный стимул. И чем точнее это знание, тем эффективнее будет манипуляция.

В рамках проблемы антикоррупционного воспитания и формирования антикоррупционного иммунитета довольно интересен один из приемов манипуляции – провокация. Г.В. Грачев и И.К. Мельник рассматривают провокацию как одну из техник информационно-психологического воздействия, относящихся к технологиям тайного принуждения личности.

О провокативных методах в обучении и применении так называемой «педагогической прививки» писал А.В. Енин (на основе идеи Ф. Фарелли), который и ввел термин «провокативная педагогика» [7. С. 121]. В ее основе «находится вызов воспитаннику, провоцирующий обратную реакцию личности на преодоление отрицательного педагогического воздействия и в итоге активизирующий и усиливающий с помощью высвобождения скрытой энергии сопротивления позитивные ресурсы его «само»: самореализации, самоопределения, саморазвития и др.» [7. С. 124].

В рамках антикоррупционного образования провокативные методы уместно использовать для формирования у индивида конфликта с явлением коррупции, вызова гнева на нее, мотивации к изменению лояльного отноше-

ния к ней на негативное. Иными словами, цель применения провокативных методов заключается в изменении сознания личности. В работе со студентами провокация может реализовываться следующим образом, например:

– использование инверсии при обращении к участникам круглого стола;

– включение в работу конфликтного дискурса. Цели конфликтного дискурса вступают в противоречие с основной направленностью общения. В данном случае специфика общения между участниками дискурса заключена в столкновении ценностных ориентаций и интересов;

– использование ролевых и имитационных игр, в рамках которых участникам предлагается совершать действия, выходящие за пределы общепринятых норм и стереотипов. Подобный, на первый взгляд, антипедагогический опыт вызывает, как правило, обратную реакцию, то есть нежелание действовать согласно отрицательным предписаниям педагога. Испытуемому предлагается свобода выбора – действовать по закону или противоправно с поощрением последнего со стороны педагога. Однако участники поступают вопреки указаниям педагога, делая осознанный и самостоятельный выбор.

Таким образом, потенциальные направления борьбы с коррупцией, бесспорно, существуют. Задачами системы образования и каждого педагога в отдельности должно стать искоренение коррупционных традиций, формирование у студентов антикоррупционного иммунитета, установки на правопослушное поведение и убеждения в том, что это единственный верный путь решения проблем, возникающих при взаимодействии с другими людьми, социумом, представителями органов власти. Успешная реализация поставленных задач связана не только с применением провокативных методик - для этого требуется серьезная исследовательская, научная и экспериментально-методическая работа специалистов различных областей научного знания.

1. Revue Philosophique, I, 324.
2. Артемьев, В.А. Курс лекций по психологии: конспект лекций по психологии / В.А. Артемьев. – Харьков: ХГУ, 1958. – 421 с.
3. Антонян, Ю.М. Психология преступника и расследования преступлений / Ю.М. Антонян, М.И. Еникеев, В.Е. Эминов. - М., 1996. - С. 33-47.
4. Болдырев, Ю.Ю. Коррупция как системный порок российского капитализма / Ю.Ю. Болдырев // Неэкономические грани экономики: непознанное взаимовлияние / под ред. О.Т. Богомолова. - М.: Институт экономических стратегий, 2010. - С. 456-474.
5. Большая советская энциклопедия: в 65 т. Т. 17 / сост. О.Ю. Шмидт. - М.: Советская энциклопедия, 1952. – 631 с.

6. Ванновская, О.В. Склонность к коррупции как сверхкомпенсация в развитии личности / О.В. Ванновская // Материалы межвузовской научно-практической конференции студентов, аспирантов, преподавателей. - СПб.: Санкт-Петербургский институт психологии и акмеологии, 2010. - С. 16-22.
7. Енин, А.В. «Вредные игры»: плюс и минус // Психология – учителю. – 2010. - №3(24). - С. 119-127.
8. Журавлев, А.Л. Психологические факторы коррупции / А.Л. Журавлев, А.В. Юревич // Психология в экономике и управлении. - 2012. - №1. - С. 57-66.
9. Маркс К. Собр. соч.: в 50 т. Т.1 / К. Маркс, Ф. Энгельс. – М., 1954. – С. 422.
10. Нестик, Т.А. Коррупция и культура / Т.А. Нестик // Теневая экономика в советском и постсоветском обществах. – 2002. - №4 [Электронный ресурс]. Режим доступа: <http://corruption.rsuh.ru/magazine/3/n4-05.html>.
11. Руссо, Ж.-Ж. Педагогические сочинения: в 2 т. Т.1 / Ж.-Ж. Руссо. - М., 1981. - С. 25-28.
12. Сергеева, А.В. Русские: стереотипы поведения, традиции, ментальность / А.В. Сергеева. - 4 е изд., испр. - М.: Флинта; Наука, 2006. - 320 с.
13. Ушинский, К.Д. Педагогические сочинения: в 6 т. Т.5 / К.Д. Ушинский; сост. С.Ф. Егоров. - М.: Педагогика, 1990. - 528 с.

Философия и психология

Антонович Евгений Николаевич

Россия. Санкт-Петербург

Социально-философские основания устойчивости развития общества

Предлагается генодрево философии триединого синтеза (ФТС), универсальный метод (единства аксиологического и генетического, онтологического и гносеологического подходов), который дает более углубленное и широкое, целостно-системное понимание процессов устойчивости социального развития общества.

Ключевые слова и словосочетания: единство, противоположности, дух, материя, анализ, синтез, генодрево, тезис, антитезис, отрицание, развитие, система, устойчивость, общество.

«Всякое движение – это покой, а всякий покой переходит в движение, покой содержит движение, движение не покидает покоя...изменения неба и земли каждый день приносят новое влияние это взаимовлияние; темное оказывает влияние на светлое, и образуется форма, светлое оказывает влияние на темное, и появляется образ» (Ван Фуджи). «Вся история науки на каждом шагу показывает, что отдельные личности были более правы в своих утверждениях, чем целые корпорации ученых ... придерживающихся господствующих взглядов... Победа какого-нибудь научного взгляда и включение его в мировоззрение не доказывают его истинности. Нередко видно обратное» (В.И. Вернадский).

«Равновесие слепо, а неравновесие становится зрячим» (И. Пригожин).

В настоящее время, несмотря на многообразие научно-исследовательских работ по концепции устойчивого развития, прорыва в теоретическом системно-философском обосновании этой теории не произошло. Исследования большинства ученых построены на разных основаниях (от «научного» понятия суператтрактора в синергетике до использования гуманитарных, экологических, социально-экономических знаний), исключающих возможность использования целостного системно-философского подхода. В.А. Рабош в автореферате докторской диссертации «Философско-синергетические основания концепции устойчивого развития», анализируя подходы многих философов к исследованиям в этой области, приходит

к близким выводам: «В перечисленных подходах следует выделить несколько методологических тенденций. Во-первых, основания устойчивого развития некоторыми авторами усматриваются в метафизически обособленных единичных свойствах систем, которые выражаются в понятиях прогресса, сохранения, стабилизации порядка без должного внимания к диалектическим парным категориям регресса, изменения, дестабилизации, хаоса. Во-вторых, недостаточно активно используется ... потенциал современного общенаучного синергетического подхода. Многие авторы непомерно сближают синергетическую и диалектическую методологию ... следует констатировать, что, несмотря на многообразие работ, в которых исследуются отдельные аспекты и подходы к концепции устойчивого развития, до сих пор в научной литературе не проведена системная целостная разработка философско-синергетических оснований указанной концепции - онтологических, теоретико-познавательных, антропологических, аксиологических» [1].

Мы считаем, что главные понятия синергетики (две дополняющих друг друга противоположности хаос – порядок) не только не имеют четких категориальных определений, но и лишены ступенчатости, структурности и четких связей с процессами эволюции-инволюции социального развития общества. Исходя из принципов синергетики, они лишены научного содержания и, таким образом, не могут отражать процессы развития [2].

Мы предлагаем для системно-философского обоснования устойчивости развития общества использовать метод генодрева ФТС, системно-логические принципы и основания которого базируются на единстве синтеза и анализа, духовного и материального, генетического и аксиоматического, онтологического и гносеологического методов.

Чтобы читателю была понятна сущность излагаемого материала, мы даем краткое содержание ФТС – философии дуалистического монизма (единства синтеза и анализа, духа и материи) и ее метода познания – генодрева, сложного для понимания.

Для лучшего восприятия генетической структуры генодрева рассмотрим процесс образования и взаимосвязи понятий ИЦЗИНа. ИЦЗИН был создан для отражения универсального процесса развития противоречия (Ян-Инь) в глубину и ширину системы понятий, в основе которых лежит логика триады: Единое-Ян-Инь.

Если в Европе познание мира сводится к категории бытия, то в Китае - к понятию изменения (перемен), которое отражает процесс взаимодействия сменяющих друг друга состояний Ян и Инь. Известно, что наше сознание основано на восприятии разности двух состояний. Основная трудность понимания ИЦЗИНа как и генодрева ФТС состоит в том, что наше сознание, созда-

вая логикой образы мышления, не видит за ними процесса, механизма их создания. Структура ИЦЗИНа, генодрева, раскрывает простоту порядка образования элементов системы, требующего пространственного воображения, сложного для понимания одномерным, западным мышлением: 1) развитие структуры генодрева идет через раздвоение исходного элемента (черты) на две новые, одна (ЯН,+) – выше оси симметрии, другая (Инь, -) ниже (в ИЦЗИ-Не правило симметрии частично утеряно); 2) новая черта накладывается сверху старой; 3) процесс развития структуры генодрева, основанной на принципе симметрии, сложнее (структуру ИЦЗИНа см. в [3] на рис. 20).



Рис. 1/34. Сущность диалектической логики мышления (в ФТС)



Рис. 2/49. Генодерево диалектических принципов познания (процесса развития) ФТС¹

¹ Генодерево ФТС – метод целостности диалектических принципов – модель процессов познания, развития, основанная на аксиоме целостности мира, имеет 9 взаимосвязанных принципов, в соответствии с генетикой структуры генодерева логично вытекающих из 1-го: 1.1. Аксиома (принцип) целостности (единства вибраций) двойственного мира: духа и материи (тезиса и антитезиса) и всеобщей взаимосвязи явлений, всего со всем, равнозначности процессов анализа и синтеза, единства и борьбы противоположностей. Следствия аксиомы 1.1.: 1. Окружающий нас мир – динамическое равновесие двух, дополняющих друг друга начал (вибраций единой сущности), отражающее принцип диалектического монизма, единства: духа и материи. 2. Все материальные и идеальные объекты, составляющие подвижное единство, находятся во взаимодействии друг с другом (взаимосвязи которых отражаются ритмами прогрессии: 1-2-4-8-...). 3. Взаимодействие идеальных и материальных объектов, понятий осуществляется через категории движения, изменения, которые в равной мере свойственны не только материальному, но и духовному началу. 4. Условие развития (движения, изменения) – разность потенциалов (вибраций) тезиса и антитезиса (духа и материи). Активизация одного из начал приводит к двум направлениям развития: эволюции (приоритеты духовного, общественного начала) и инволюции (приоритеты материального, индивидуального начала). 5. Развитие (движение, изменение) дискретно (в форме объектов и полей), ступенчато и иерархично, циклично (ритмично) и плавно, одновременно происходит в четырех направлениях (синтеза и анализа, тезиса и антитезиса), в объемном плане составляя расширяющийся и сужающийся конус. 6. Ступенчатые процессы развития имеют одностороннюю направленность (во времени): от целого к части, многому. Двойственность процесса познания требует обратного движения сознания от анализа к системному синтезу. 7. Цикличность ритмов развития неизбежно рождает не только мировой кругооборот излучения (поля) и вещества, но и превращение одного в другое. 8. Мир одновременно имеет начало во времени и ограничен в пространстве (тезис) и не имеет начала во времени и границ в пространстве (антитезис), бесконечен во времени и пространстве. 1.2. Генетической, иерархической взаимосвязи противоположностей тезиса и антитезиса (дающий начало процессам развития при асимметрии, активизации вибраций одного из начал). 1.3. Двойственности направлений процесса развития (эволюции и инволюции). 1.4. Множественности и цикличности (ритмичности) процессов развития. 1.5. Отмирания старого, разрушения (инволюции материального начала). 1.6. Восприятия, рождения нового, новых форм материи-сознания (эволюции материального начала).

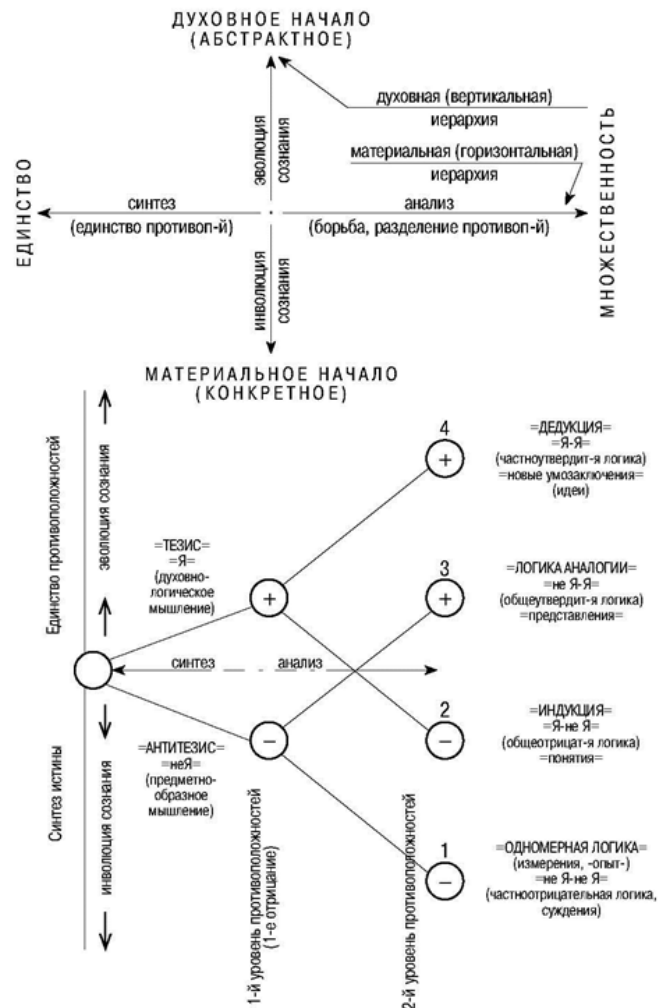
Нами в ФТС предлагается универсальная структурная модель (метод) познания – генодрево взаимодействия и взаимопроникновения логически взаимосвязанных диалектических противоположностей: принципов, понятий (рис. 1/34). Генетика – внешняя структура генодрева. Онтология, аксиоматика, гносеология и аксиология – внутреннее содержание, логически взаимосвязанная система принципов, понятий (рис. 4/65, 2/49, 5/101, [3]).

В основу всех уровней структуры генодрева положены: древняя идея единства духа и материи (по Ведам, Дао, Платону и др.) и обратная триада Гегеля: синтез (единство - логика «и-и») - тезис – антитезис (логика диады, анализа «или-или»).

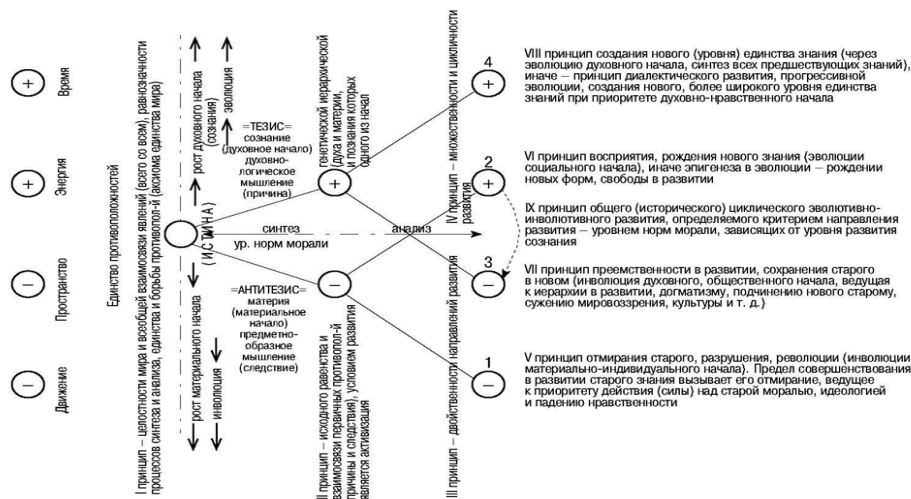
Сущность системной логики противоречий генодрева (рис. 1/34) проста. Точка (начало генодрева) - принцип логики целого (синтеза «и-и»). Из начала вытекают два рода идей тезиса-антитезиса (логики или-или): Ян-Инь, дух-материя, мужчина-женщина, субъект-объект, Я-неЯ, устойчивость-неустойчивость и др. В основе логики развития структуры генодрева лежит процесс раздвоения противоречия: Я - неЯ, которые, раздваиваясь на новые Я и неЯ, образуют на 2-м уровне 4 элемента системы: Я-Я, Я-неЯ, неЯ-Я, неЯ-неЯ, на 3-м уровне – 8. Это универсальный процесс развития по прогрессии: 1-2-4-8-...

Иначе, генодрево ФТС - симметричный граф (или др.-кит. двоичная система ИЦЗИН: монограмм – диаграмм – триграмм - ...) на котором процесс диалектического раздвоения единого (системного анализа) начинается с деления исходной точки (вершины графа) на дуальные противоположности: тезис (дух, волна, эволюция) и антитезис (материя, частица, инволюция). Далее раздвоение единого продолжается на низших уровнях генодрева, на основе принципа дополнительности (корпускулярно-волнового дуализма), где духовное должно иметь материальное воплощение, а материальное – духовное, образуя циклы развития на основе прогрессии: 1-2-4-8-...

В методе генодрева ФТС познание - не однонаправленный процесс (как в ДМ), а взаимосвязанная логикой внешней структуры генодрева генетика, наполняемая внутренней логикой – системой понятий аксиоматики, онтологии, где циклический процесс познания (развития) идет в 4-х направлениях: анализа-синтеза, тезиса-антитезиса.

Каждая вершина генодрева, кроме первой, имеет 3 ветви: одна входящая, две выходящие, образующие по вертикали триаду - тезис-синтез-антитезис; по горизонтали – прогрессию 1-2-4-8-... . Иначе говоря, генодрево - система многоуровневых триад. Триада разрешает противоречие синтезом. Генодрево разрешает систему противоречий в системе триад. Системный анализ отражает раз-

витие системы противоречий. Системный синтез дает разрешение многоуровневых противоречий в системе взаимосвязанных триад генодрева [2 - 7].

Триада по горизонтали развития имеет 2 уровня (синтеза и диады), по вертикали диады синтез может быть внутри диады или вне. Познание по горизонтали основано на принципе единства синтеза и анализа. Процесс познания в триаде Гегеля и ДМ замкнутый, круговой (тезис-антитезис-синтез, синтез образует новую триаду), что образовало 2 монизма (идеализма, материализма). В Дао и ФТС триада открыта для познания через новое раздвоение - системный анализ: (1-2)-4-8-... .

Противоречие в ФТС – логика диалектического развития отношений (взаимосвязей): не только логики единства (синтеза «и-и»), борьбы (анализа «или-или») двух начал, но и направлений последующего взаимодействия между новыми противоречиями (2-го уровня) - источник цикличности, многоуровневости процессов. Любое противоречие, развиваясь в глубину (тезиса-антитезиса), рождает новые уровни противоречий (с удвоением количества элементов): 1(2)-2(4)-... или, иначе, систему триад. На 2-м уровне (внутреннее-внешнее) возникают 4-е вида взаимодействия: 1) внутреннее-внутреннее - развитие без перемены направления (смена одного другим внутри); 2) внутреннее-внешнее - перемена направления развития (снятие); 3) внешнее-внутреннее (обратное направление); 4) внешнее-внешнее (смена внутри).

В отличие от Гегеля и ДМ (диалектического материализма), двойственное направление развития противоречий в ФТС: вертикальное - эволюция-инволюция (тезис – антитезис, духовное - материальное и др.) на каждом уровне познания и горизонтальное - синтез-анализ в уровнях глубины познания (1-2-4-...), образует цикличность развития (3-й ур. рис. 3/47: 1-5, 2-6, 3-7, 4-8 в [3]).

Противоречия могут возникать не только между противоположностями тезиса-антитезиса (разрешаемыми методами вертикального синтеза на каждом уровне познания системы), но и между различными (горизонтальными) уровнями глубины познания синтеза-анализа, - уровнями глубины-сложности системы противоречий.

ФТС – философия единства и различия (синтеза и анализа) не только духа и материи, человека и природы, но и времени и пространства, энергии и движения, объединяет в единое целое не только субстанциональную и реляционную концепции (рис. 4/65), но и методы аксиологии, гносеологии, генетики познания (рис. 2/49).



Рис. 3/47. Генодерево взаимосвязи сфер общества (их системной организации) в процессе воспроизводства и развития [3]



Рис. 4/65. Генодерево причинно-следственных взаимосвязей понятий материи, сознания и основных философских категорий¹

1. Сознание и Материя – две равноценные противоположности единого целого. Сознание первично при эволюции духа, материя – при инволюции материального начала. Время и пространство – свойства сознания. Энергия и движение – свойства единой субстанции материи-сознания (ЕМС).
2. Мир триедин. В религии: Отец – Св. Дух-Сын. В науке: материя – единство волны и корпускулы.
3. Время, пространство, энергия и движение – взаимосвязанные формы существования единой сущности материи-сознания, которые не способны на отдельное бытие. Признание этого принципа существенно расширяет понятие взаимосвязи, лежащее в основе реляционной концепции (Энгельса, Эйнштейна).
4. Наличие ЕМС, понимание времени и пространства как не только относительных, но и абсолютных понятий - правильность и идеи субстанциональной концепции (Ньютона).
5. ФТС, подтверждая верность основных принципов как эзотерической, так и реляционной, субстанциональной концепций, приходит к выводу о неизбежности и необходимости признания единства сознания и материи, религии, науки и философий идеализма и материализма.
6. Время – энергия изменения (движения) материи-сознания в пространстве, противоположная энтропии.
7. Информация – мера единства знания о переходе причины в следствие.
8. Дух - это не дуновение, дыхание (как в ДМ), а – высокий (невидимый) уровень вибраций (частоты) ЕМС. Материя – низкий (видимый) уровень этих вибраций, частоты.

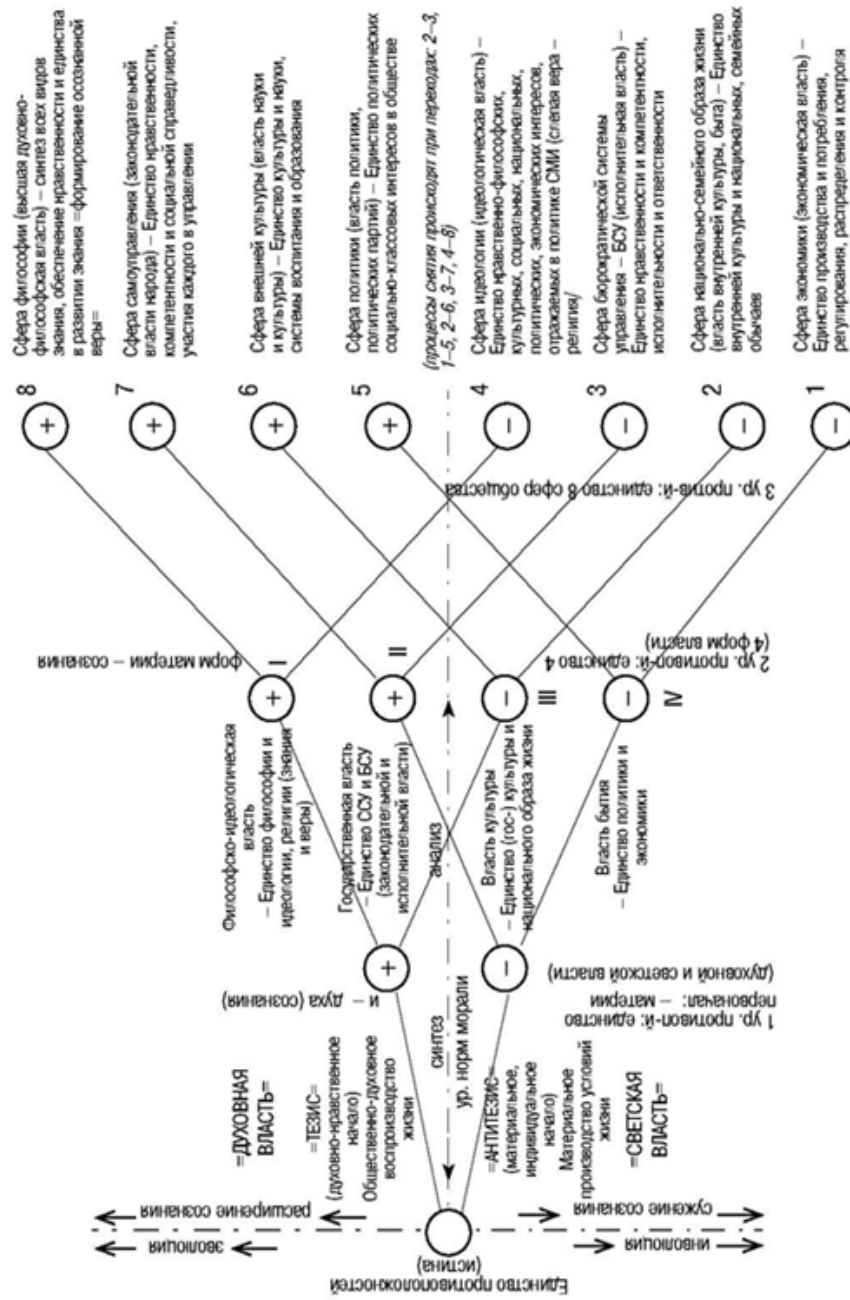
ФТС, соединяя в единое целое идеальное и материальное, не отрицает диалектическую логику, материализм и идеализм, а на основе системного синтеза, являющегося основой метода, развивает их в более совершенное единство – триединый системный синтез (синтез единства, антитезиса и тезиса). Системный синтез в ФТС – принцип создания качественно нового уровня единства знаний, ведущий логику ступенчатого движения системы противоположностей от множества к единству теории и практики, путь к познанию истины.

Современные философии, находящиеся в кризисе, в которых самым слабым звеном, способным отнести их к науке, является логика, особенно формальная, не раскрывают структуру триады, логику ее дихотомии, дающую начало не только процессам развития, но и познания синтеза [5, 6].

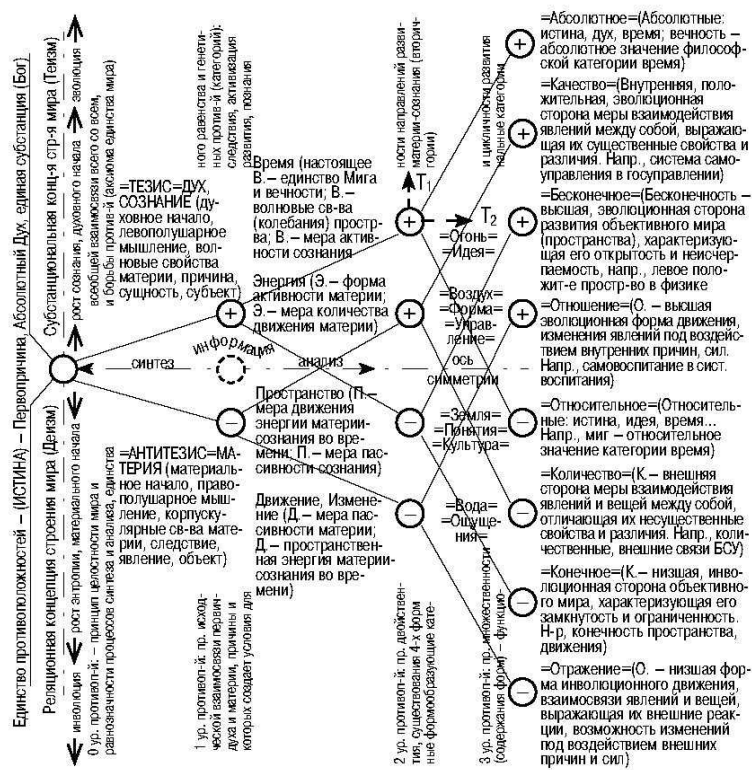
Трудности понимания метода генодрева ФТС и его основы – противоречия триады, заключаются в том, что при преподавании философии сама триада синтез (логика «и-и») - тезис – антитезис (логика «или-или») раскрывается поверхностно, без изучения ее структуры, создавая барьер в познании синтеза, исключающий понимание связи начал и направлений развития в методе познания.

Уже первый уровень противоречия: тезиса-антитезиса (Я-неЯ), не разрешаемый одномерной дуальной (формальной) логикой «или-или», создает преграду, барьер познания синтеза, не преодолеваемый большинством философов сегодня.

Философы, исключившие логику «и-и» (синтеза) из понимания триады, психологически не способны преодолеть барьер синтеза в познании (синтез - 3-й элемент). П. Успенский отмечал: «Учение о трех силах – корень всех древних систем. Первая сила называется активной или положительной; вторая - пассивной или отрицательной; третья – нейтрализующей (по Гегелю тезис-антитезис–синтез – прим. Е.А.) ... Две первые силы... понятны нам, ... третья сила нелегко доступна прямому наблюдению и пониманию. Причину тому надо искать ... в ... ограничениях психики ... категориях нашего восприятия феноменального мира, т.е. в нашем ощущении пространства и времени, которое является следствием этих ограничений» [8].

У древних числа имели философско-понятийное содержание: 1) тезис – 1 (вертикаль, активное духовное начало); 2) антитезис – 2 (горизонтальная линия, пассивное материальное начало); 3) троича, тернер (синтез первых двух чисел). Триада понималась более широко: отец-мать-дитя; дух-материя-единство; свет-темнота-полутень, делитель-делимое-частное; движение-покой-равновесие; кислота-основание-соль; Ян-Инь-Единое.

Философы, исключившие логику «и-и» в понимании диады-триады, психологически не способны преодолеть барьер синтеза (некоторые философы называют его «завесой» в сознании) в мышлении, который отбрасывает процессы мышления к крайностям диады.

Структура генодрева ФТС в процессе анализа-синтеза раскрывает связи каждого предыдущего уровня со следующим (принцип единства анализа и синтеза). Уровень целого (синтеза «и-и») раскрывает структуру диады (тезиса и антитезиса); уровень диады раскрывает 2 направления: синтеза в триаде, анализа, при дальнейшем раздвоении тезиса и антитезиса - тетраду (четверичность); ур. тетрады: 2 уровня синтеза (1-2) и в анализе - уровень октады и т.д.

Универсальный метод познания генодрева ФТС, основанный на единстве принципов гносеологии: логики познания (рис. 1/34), онтологии: системы основных категорий философии; диалектического познания, развития (развивающий антитетический метод древних и антиномии Канта в целостную систему антиномий аксиоматики и вытекающих из них законов цикличности развития, эволюции и инволюции общества (в [3] рис. 47), дает определения понятий системности: целостности и взаимосвязи всего со всем, двойственности, структурности, иерархичности, взаимодействия, системного анализа и синтеза (см. статьи № 4, 5, 6 в [2]).

Понятие синтеза в философии - соединение противоположных частей в единое целое, где происходит формальное снятие противоположностей: количественных или качественных сторон вещей, явлений. В триаде тезис снимается антитезисом, антитезис – синтезом, который образует круг (по Гегелю каждая идея есть круг, заверченный в себе. Бог сообщил миру круговое движение). Замыкание триады кругом делает ее закрытой, где синтез отрицает анализ (не выполняется принцип единства анализа и синтеза).

Триада в ФТС открывается в системном анализе и закрывается в системном синтезе: единство (0-й уровень логики синтеза «и-и») – тезис-антитезис, диада (логика «или-или», 1-й уровень системного анализа) – тетрада (2-й уровень логики «или-или» системного анализа) - ...

Системный синтез – соединение различных уровней (частей) в единое многоуровневое целое (современная философия формальное снятие противоположностей не преодолевает, нет понимания не только логики связей направлений и процессов развития, но и самого понятия системного синтеза). Мы понимаем системный синтез как движение логики познания от множества (уровней анализа) к единству (уровню синтеза), отражающее заключительную фазу познания в принципе единства анализа-синтеза.

Системный синтез в ФТС – процесс создания целого (от уровней глубины анализа), логикой обратного движения многоуровневой структуры противоположностей генодрева от множества к единству, отражающей направления взаимодействия частей целого при сохранении целостности системы в процессах познания. Системный синтез различают по уровням глубины генодрева: ...-4-2-1 и вертикали каждого уровня (первичный синтез - принцип преемственности; высший уровень синтеза - 2 уровень генодрева (рис. 2/49).

В современной философии развитие понимается как линейный «процесс движения от низшего (простого) к высшему (сложному) с исчезновением старого и возникновением нового» (многие рисуют квадратики, последовательно соединяя их линиями).

ФТС рассматривает процесс развития и взаимодействия частей целого в динамике (что сложнее для познания) по вертикальным и горизонтальным направлениям, уровням. Процесс развития на генодрева ФТС, направленный от единства к системному множеству, происходит по иерархиям генодрева горизонтального (1-2-4-8-...) и вертикального уровней, образует циклы и ступени (на 3-м уровне; рис 3/47: 1-5, 2-6, 3-7, 4-8), отражающие логику (историю) развития (познания). Иерархия вертикали, разность уровней развития: тезиса-антитезиса (духовного-материального) - задает начало процессам развития: 2-м направлениям развития: эволюции и инволюции.

Взаимодействие (нами понимается сложнее, чем в ДМ) - процесс логики развития - взаимосвязи всего со всем, влияния друг на друга ритмов внутренних и внешних элементов систем в процессах развития (познания), ведущий не только к обмену информацией, энергией и веществом, но и изменению состояния (уровня и направления развития) систем в пространстве и времени. Взаимодействие - отражение ритмической последовательности, направления и числа внутренних и внешних (вертикальных и горизонтальных) логических связей (подчинения, управления) между уровнями, подсистемами и элементами системы. Число логических связей, отражающих непрерывность процесса развития (во времени), по уровням генодрева растет: 0 (0-2); 1 (2-4); 2 (4-8); ..., что неизбежно приводит к росту уровня сложности системы.

Наш анализ структуры генодрева показывает, что с помощью 3-х элементов первого уровня противоположностей (синтез-тезис-антитезис) можно решать только виртуальные (на уровне принципов) проблемы развития системы (познания), которые нельзя переносить на видимый (материальный) мир, но это делают большинство исследователей. Например, с помощью повторов комбинаций 3-х элементов системы (одного управляющего и двух управляемых органов) и двух связей (каждая из которых состоит, в свою очередь, из прямых и обратных) их взаимодействия строятся многие

схемы иерархического управления. Такие же схемы в своих исследованиях используют многие ученые. Например, создаются схемы иерархии (квадратики в столбик и т.д.): структур научного знания, методов исследования и т.п. Многие философы при исследованиях используют известную триединую структуру: синтез-тезис-антитезис, приводя множество примеров такого рода, а доказательства строят на переходе рассуждений от одних триединых (двойственных) категорий (терминов) к другим таким же. Эти мертвые схемы, основанные на рассудочном мышлении и философской «болтовне», не способны отражать динамику и глубину процессов развития (познания).

С помощью структур 2-го уровня противоположностей (взаимодействие 4 элементов системы) генодрева можно исследовать динамику последовательности циклическо-ступенчатых процессов развития (ранее мы уже приводили ряд таких примеров).

С помощью структур 3-го уровня противоположностей (взаимодействие 8 элементов) мы исследовали динамику взаимосвязи элементов и развития ряда циклических процессов развития сложных систем, имеющих аксиологические цели развития (рис. 4/101).

В отличие от ДМ и ряда других ученых, понимающих скачок как неопределенное «превращение старого качества в новое в результате количественных изменений» (включая неопределенность их связей со структурой системы), мы в диалектике синтеза идеального и материального, конкретизируя варианты взаимодействия структурных, количественных и качественных изменений, выделяем два вида скачка: эволюционно-прогрессивный с приоритетом качественных изменений (духовных ценностей) и инволюционно-деградирующий с приоритетом количественных изменений (материальных ценностей). Примером обоих в истории России служат события 1917 и 1991 гг.

Большинство авторов, исследующих идею устойчивого развития, не только ее максимально упрощают, но и не рассматривают диалектику процесса системного развития (анализа) основной антиномии: сохранение-изменение. Исследуя синергетическую антиномию: порядок (тезис) - хаос (антитезис), используя принципы формальной логики или-или, они рассматривают только 2 варианта развития системы: либо сохранение, либо изменение (хаос), третьего (синтеза) не дано (аналогично формальная логика «или-или» не способна до сих пор решить и апории-противоречия Зенона). Понятия системы, сложной системы, хаоса и структуры (как и других заимствованных извне понятий: аттракторов, точки бифуркации и др.) синергетиками не развиты и взяты без доработки из различных теорий. Поэтому, как из хаоса возникает механизм сложной структуры, взаимодействующих элементов, требующий устойчивости, они объяснить не могут.

Составим генодрево процесса развития системы антиномий: сохранение (тезис, духовное начало) - изменение (антитезис, материальное начало) общества. 2 уровень генодрева дает 4 возможных варианта и иерархию процесса развития (эволюции) системы: 1) изменение-изменение (развитие материального); 2) изменение-сохранение (новое изменение материального и его сохранение в социальном - принцип возникновения нового на рис. 2/49; 3) сохранение - изменение (сохранение духовного в новом материальном, социальном - принцип преемственности); 4) сохранение-сохранение (развитие духовно-нравственного).

Мы считаем, что устойчивое (эволюционно-социальное) развитие (сохранение) общества возможно только на основе единства принципов: восприятия нового (в социально-экономическом) и преемственности (в духовно-идеологическом), где процесс снятия (первичный синтез) - переход от развития материального-социального начал к развитию духовно-нравственного и культурного начал (сфер общества).

Итак, сохранение, устойчивое развитие общества возможно только тогда, когда начавшиеся изменения (возможно скачкообразные) в социально-экономических сферах общества продолжают эволюционным развитием его духовно-нравственных сфер.

Наглядное отражение диалектики развития и взаимосвязи духовно-материальных сфер общества нашло на генодреве взаимосвязи сфер общества в процессах развития (рис. 3/47).

Структура генодрева показывает, что некоторому уровню развития сознания (морали, мировоззрения) и стабильности общества (государства) соответствует уровень развития: идеологии, культуры, системы управления, экономики (и наоборот). При этом следует различать два вида развития: эволюцию (Э) и инволюцию (И). Переход от Э к И (и обратно) - перемена направления развития (циклы снятия 2 ур.: 11-111, 3 ур.: 5-2, 6-3, 7-4). Эволюция - это внутреннее развитие, идущее снизу вверх от материального к духовно-идеальному началу, зависящее от нравственного содержания идеологии, философии. Инволюция - это развитие, идущее сверху вниз от духовно-идеального начала к материальному (материально-потребительским идеологиям).

Логика единства духовной и светской власти (нравственной необходимости и свободы) на первом уровне противоположностей генодрева на втором его уровне ведет к единству философско-идеологической власти и культуры, государственной власти и власти бытия (экономики и политики). Общество как сложный социальный организм, не способно гармонично развиваться без единства и взаимосвязи всех его сфер.

Второй уровень противоположностей при эволюции показывает иерархию единства 4 сфер общества: 1) власти бытия - единства политики и эконо-

мики (1У), 2) госвласти – единства ССУ и БСУ (11), 3) власти культуры (111) – единства системы образования, воспитания и образа жизни, 4) философско-идеологической (духовной) власти (1) – единства философии и идеологии (мировоззрения и морали).

На третьем уровне генедрево дает 8 ступеней иерархически взаимосвязанных между собой сфер современного общества, более сложный процесс гармоничного развития которых должен идти циклично и последовательно (иначе неизбежны кризисы). При общей эволюции процесс революционного развития, начавшийся в: 1. Экономике должен закончиться в сфере 5. Политики (целью которой должно быть управление общественным мнением и разносторонними потребностями человека через политические партии и общественные организации), далее происходит инволюционные процессы снятия (старого безморального образа жизни), которые заключается в том, что повышение уровня материального потребления должны вызвать изменения в 2. Образе жизни (человека, семьи, нации), который в свою очередь должен быть целенаправлен на моральную эволюцию общественной 6. Культуры, Науки, Искусства (или культурную революцию), результаты которой должны отразиться во втором снятии (всевластия БСУ) 3. Улучшение устойчивости управления требует роста качества (демократичности, культуры, нравственности и компетентности) управления БСУ, для недопущения неконтролируемого развития которой необходимо усиление противоположной ей системы управления 7. Широкой ССУ, отражающей интересы большинства, выполняющей функции контроля БСУ и принятия решений, последнее, третье снятие заключается в том, что расширение демократии, свобод и прав большинства при целях социальной справедливости должно привести к росту нравственности и творчества масс, первому отрицанию функций государства и 4. Снятию узости идеологий (религий), когда слепая вера масс будет замещаться осознанной верой в высшие социально-нравственные идеалы, что в свою очередь даст толчок развитию 8. Единого мировоззрения, опирающегося на более высокий уровень единства морали и бытия человека, что даст идеи для социально-нравственной революции – полному отрицанию функций государства. При инволюции (внедрении какой-либо идеи сверху в сознание масс, общество) процесс протекает в обратном порядке (8-4, 7-3, 6-2, 5-1).

Системный анализ генедрева показывает, что гегелевское понимание государства как вместилища абсолютного духа и единства - искусства, религии (веры) и философии (идеологии) следует дополнить структурным единством, необходимой гармонией взаимосвязей всех сфер общества при приоритете морали (необходимости) перед свободой индивида в развитии.

В наше время высшими уровнями власти в обществе должны быть: 1) высшая духовно-философская власть (выбираемая сообществом ученых);

2) сфера самоуправления – выборная демократическо-законодательная власть народа; 3) сфера культуры, единства системы воспитания и образования. Исполнительная власть (6-й уровень - БСУ) должна обладать только техническими функциями. Преодоление кризисов развития таких сложных систем, как общество, возможно только при их целенаправленном развитии, предусматривающем приоритеты духовно-нравственного начала.

На основе анализа второго уровня противоположностей генодрева, можно сказать, что эволюционное развитие общества – сложный процесс циклического (прямого и обратного) взаимодействия и единства материальных и духовных сфер, спираль развития которого идет от экономики к госвласти (единству систем самоуправления и бюрократии), от нее к культуре (единству системы воспитания, образования и образа жизни), от культуры к философско-идеологической власти (единству философии и идеологии).

Системный анализ генодрева взаимосвязи сфер общества (2-й уровень рис. 3/47) показывает, что сфера культуры (основу которой составляет на 3-м уровне сфера единства системы воспитания, образования), находящаяся в середине уровней генодрева, испытывает воздействие двух управляющих эволюцией и инволюцией общества сил: сверху – философско-идеологическая власть, основу которой на 3-м уровне составляет сфера единой философии – высшая духовно-философская власть; а снизу – госвласть, основу которой на 3-м уровне составляет бюрократическая система управления (БСУ). От того, какие приоритеты выберет система управления (единая система законодательно-исполнительной власти, в свою очередь подчиненная авторитету знания высшей духовно-философской власти, которая должна избираться научной общественностью) будет зависеть и общее приоритетное направление развития общества: путь духовно-нравственной эволюции или безнравственной инволюции, основанной на приоритетах развития материально-экономических, социально-управленческих сфер общества.

О важности системы единства воспитания и образования (в [3] на 3 уровне рис. 24 - категория Ли), без которой в государстве возникает смута, писал Лаоцзы: «После потери Дао следует Дэ, после потери Дэ следует Жэнь, после потери Жэнь следует И, после потери И следует Ли. Вот от того-то Ли – ничтожность преданности Синь и голова смуты...перед нами неполная запись плоскостной развертки спирали Дао...: Дэ – добродетели, Жэнь - человеколюбия, И - справедливости, Ли - ритуала, Синь - доверия» [9].

Исходя из генодрева логики ФТС (в [3] рис. 33) категория Ли (небесный огонь) основана на овладении высшим нравственным сознанием и логическим мышлением, которые должны преодолеть недостатки чувственного (предметно-образного) мышления (эмоций) и низшего физиологического

сознания. Таким образом, воспитание – процесс осознанного нравственно-логического управления эмоциями и инстинктами человека.

Управление развитием общества – сложный процесс преобразования его материальных и социальных ресурсов в духовно-нравственные (человеческие) качества. Поэтому устойчивость его развития, прежде всего, зависит от достигнутого уровня морали, духовности мировоззрения, справедливости и нравственности идеологии общества.

Пассионарный толчок развитию общества дает духовная сфера (власть) передачей (снятием) уровня сложности от Культуры (единства ОЖ, СВО) и единой философии-идеологии к системе управления (единства ССУ и БСУ). Усложнение системы снижает уровень ее живучести, устойчивости, но единство идеологии и морали, систематизация взаимодействия ее частей повышают живучесть. Абсолютно устойчивых систем (обществ) не бывает. Наименее устойчивы государства, где «демократию» навязывают сверху или если система управления сама ограничивает свободу духовного творчества. Уровень демократии должен соответствовать достигнутому уровню духовности идеологии, морали, единства системы воспитания, образования и системы управления.

Если для первого уровня генодрева дать два понятия борьбы: 1) тактической (антитезис), 2) стратегической (тезис), то второй уровень логики противоречий покажет их взаимосвязи (через снятие): а) материально-тактических: экономико-политических, социально-управленческих; взаимодействие (снятие) с в) духовно-стратегическими: культурно-нравственными, философско-идеологическими сферами общества.

Сформулируем некоторые выводы.

Если ДМ и идеология МЛ (марксизма-ленинизма) довольно успешно решили материально-тактические проблемы первого (революционно-экономического) этапа развития общества, то не сумели решить духовно-стратегические проблемы перехода ко второму (эволюционному) этапу. Принятые в МЛ Лениным принципы логики приоритетов материального перед духовным, борьбы перед единством заложили основу последующих ошибок и стратегического поражения идеологии МЛ в холодной войне. Узость ДМ, основанного на приоритетах формальной логики, отказе от диалектического принципа демократического централизма (синтеза противоположностей), привела в дальнейшем не только к разгулу формализма и бюрократизма на практике, формализма и догматизма в теории, но и в конечном итоге, к развалу КПСС и СССР.

Процессы развития общества как сложной социальной системы, имеющей аксиологическо-культурную целенаправленность, определяются нами иерархией целого и взаимосвязями уровней норм морали, нравствен-

ности мировоззрения, идеологии со всеми сферами общества. Метод генодерева ФТС логики развития сущности норм морали и идеологии различных видов обществ ([3]; рис. 5/101) позволяет не только отразить структурные взаимосвязи духовных сфер общества (идеологии, философии) с уровнями морали в развитии, но и дать прогноз возможных направлений их будущего процесса развития относительно современного состояния.

Не только материалистические и идеалистические идеологии, но и религии не понимают существа процессов социального развития. Все они не понимают главного: и добро (идея Бога, духовного и культурно-общественного начала), и зло (идея индивидуального и социального начала) в человеке и обществе синтезируются в единое целое и могут развиваться в обоих направлениях (в [3] рис. 5/101).

Если на первых двух уровнях противоположностей совместить 3 генодерева ([3] Рис. 3/47, 95, 5/101), то на первом их уровне единства наблюдаются две противоположности, где каждая содержит в себе зародыш второй: Добро (внутренние: мораль, причины добра и зла); Зло (внешние: свобода, причины добра и зла); на втором – четыре ступени социального развития общества, отражающие уровни противоречий, приведших человечество к кризису выживания:

1. Социально-экономико-политические противоречия: корни зла вне и внутри человека (внешние и внутренние причины зла, инволюция человеческого, чувственного, материального начала) – идеология рабства, феодализма, фашизма (идея и дела не соответствуют нормам морали) – власть, сфера политики и экономики – проявляются в формах (видах) собственности.

2. Социально-классовые противоречия и переход к социализму: корни зла вне человека, в социальном устройстве общества (внешние причины добра и зла, эволюция человеческого, чувственного, материального начала) – идеология капитализма (идея не соответствует, а дела соответствуют нормам морали, т.е. существуют духовные свободы (внешние причины добра) для развития личности, но внешних, социальных условий развития нет) – власть системы управления государством, сфера социальной справедливости, законодательной и исполнительной власти – социально-классовые противоречия не разрешенные при капитализме. Эволюционная задача капитализма – уничтожение внешних корней зла, преодоление социальной несправедливости.

3. Корни зла внутри человека (внутренние причины добра и зла, инволюция духовного, нравственного начала) – идеология социализма (идея соответствует, дела не соответствуют нормам морали, т.е. госсосоциализм создал только внешние условия для развития личности, а внутренних, духовной свободы, еще нет) – власть, сфера национальной культуры, образа

жизни – культурно-национальные противоречия проявляются в формах национальной культуры, семейных отношений, образа жизни и т. п. Задача социализма – уничтожение корней зла в человеке, внутренних культурно-национальных противоречий, воспитание нравственной и социально активной личности – условие перехода к коммунизму.

4. Отсутствие внутренних и внешних условий зла в обществе (внешние и внутренние причины добра, эволюция духовного, нравственного начала) – идеология перехода к истинному коммунизму (идея и дела соответствуют нормам морали) через преодоление духовно-нравственных противоречий – власть морали, единого, духовно-нравственного мировоззрения, идеологии и других сфер общества, проявляющихся в создании внутренних и внешних условий для свободного и всестороннего духовно-нравственного развития личности.

Как современные идеалисты и материалисты, так и церковь до сих пор не могут понять то, что было известно еще древним философам: мир един и двойствен одновременно, миром управляют две взаимодействующие силы (начала): духовная (божественная) и материальная (чувственная, человеческая), которые дают двойственному началу два противоположных направления развития – эволюции и инволюции. Процесс развития на втором уровне противоположностей дает последовательность четырех взаимосвязанных ступеней циклического эволюционно-инволюционного развития (на третьем уровне противоположностей таких ступеней будет восемь, см. [3] рис. 3/47, 5/101).

А.П. Назаретян, понимая развитие общества как социального организма, к сожалению, исключает исследование зависимости его идеологии и морали от устойчивости развития. Но, исследуя функцию сохранения и устойчивости развития, выделяя в ней функцию культуры, понимает сохранение общества через развитие культуры: «Общество есть неравновесная система особого типа, устойчивость которой обеспечивается искусственным опосредованием внешних (с природной средой) и внутренних отношений, а культура – весь комплекс опосредствующих механизмов: орудия ... языки ... мораль, право и т.д. ... культура должна изменяться в соответствии с потребностями неравновесной системы ... для теряющей устойчивость системы образуется несколько (в пределе – два) аттракторов, т.е. квазицелевых состояний, связанных со снижением или повышением уровня организации и, соответственно, уровня неравновесия со средой. Собственно аналогом тактической цели является, конечно, второй вариант, сохранение через развитие» [10].

Большинство философий, кроме материалистических, все древние учения, философии и религии считали, что эволюция человечества возможна

только при приоритете духовно-нравственного (философского) начала над материальным (социально-экономическим).

Из всех философов наиболее ярко необходимость высшей власти этической философии в обществе, кроме Платона, на примере Аристотеля и А. Македонского, показал Мэнли П. Холл: «Во время Азиатской кампании Александр узнал о том, что Аристотель опубликовал один из своих трудов, и это сильно опечалило молодого царя. Поэтому Аристотелю, Завоевателю Неизвестного, от Александра, Завоевателя Известного, было послано письмо, полное упреков, в котором признавалась недостаточность мировой славы и власти: “Александр Аристотелю с пожеланиями здоровья! Ты был неправ, когда опубликовал те ветви науки, которые до сих пор были известны только через изустную передачу. В чем же я буду превосходить других, если то глубочайшее знание, которое ты мне сообщил, стало доступно другим?...” ... Аристотель, “мастер тех, кто знает”... стал подлинным завоевателем того мира, который Александр мечтал подчинить мечом. ...Чтобы освободить человека, недостаточно стряхнуть оковы с его конечностей - должен быть освобожден от невежества его ум... Но все люди подчиняются по своей воле или же неохотно уму, превышающему их собственный. То, что философская культура древней Греции, Египта и Индии превышает философскую культуру современности, признается всеми, даже... приверженцами модернизма... В знаменитой пифагорейской школе в Кротоне философия считалась незаменимой в жизни человека... кто интеллектуальным и этическим целям предпочитал материальную сферу... считался мертвым для сферы реальности. Жизнь как рабство перед чувствами рассматривалась пифагорейцами как духовная смерть... Великие институты философии прошлого снова должны возродиться, потому что только они смогут приподнять завесу, отделяющую причину от следствия... великий философ – это тот, кто ведет тройственную жизнь – физическую, духовную и умственную, и все эти аспекты пронизаны рациональностью и полностью подчинены ей... Отсюда правильное действие, правильное чувство и правильное мышление являются предпосылками правильного знания, и достижения философской власти возможно только теми, кто гармонизировал свою жизнь со своим мышлением... Единственной надеждой мира является философия, потому что все печали современной жизни происходят от недостатка собственно философских законов... Ни один народ не может достичь подлинного величия до тех пор, пока он не выработает адекватную философию и не посвятит свое существование политике, совместимой с этой философией.



Рис. 5/101. Генодерево логики развития сущности норм морали в идеологиях различных видов обществ

Во время мировой войны так называемая цивилизация изошла ненавистью, когда одна ее часть схватилась с другой, когда люди безжалостно уничтожали все, даже человеческие жизни... Платонисты распознавали две формы невежества: простое невежество и сложное невежество... Простое невежество – это вечно действующий процесс, направляющий душу на приобретение знания... Знание есть условие для познания; добродетель есть условие бытия. Полезность есть условие делания. Если рассматривать мудрость как синоним умственной завершенности, становится ясно, что такое состояние может существовать только в Целом, потому что все, что меньше Целого, не может обладать полнотой Всего. Ни одна часть сущего не является полной. Отсюда любая часть является несовершенной... В дополнение к простому невежеству... существует еще и другое, гораздо более тонкое и опасное. Это вторая форма, называемая двойным, или сложным, невежеством, может быть определена как невежество невежества (мы понимаем его как отрицание системной целостности - Е.А.)... Философия – эта та магическая сила, которая, раскалывая сосуд из глины, освобождает душу от уз привычки и извращения... Религия бесцельно блуждает в лабиринтах теологических спекуляций. Наука бессильно бьется о барьеры неизвестного. Только трансцендентальная философия знает путь. Только просвещенный разум может дать понимание человеку на пути к свету... В эту когорту избранных, кто выбрал жизнь познания, добродетели и полезности, философы всех веков приглашают Вас» [11].

Реальное историческое развитие обществ и государств, не обладающих широким духовно-нравственным мировоззрением, как правило, идет по спиральному циклическому эволюционно-инволюционному пути, медленно прогрессирующему вверх ([3] рис. 55).

Кроме ФТС только философ-идеалист С. Тухолка обосновывает закономерность такого циклического спирального развития в истории обществ: «В каждом цикле человечество, подобно отдельному человеку, который растет, достигает полного развития и затем старится, следует сначала по восходящей, а затем по нисходящей линии, но оно останавливается в своем нисхождении все-таки выше отправной точки этого цикла, а затем снова, уже в новом цикле, начинает восходящее движение. Таким образом, человечество, несмотря на временный регресс, в общем, постоянно прогрессирует, следуя, так сказать, спиральному движению вверх» [12].

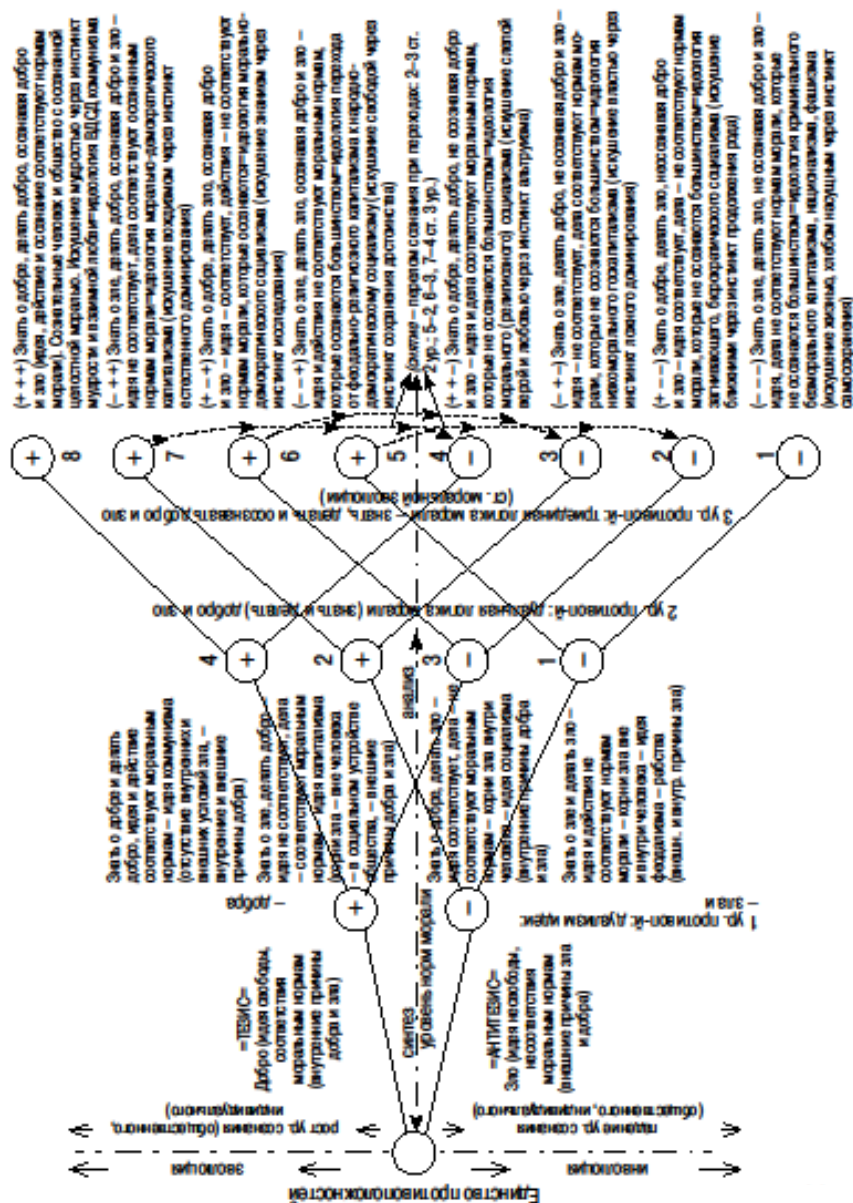
Таким образом, история развивается не прямолинейно и прогрессивно, как считали классики марксизма, а циклически, спиралью, медленно идущей вверх (как бы колеблющейся между двумя полюсами), проходящей через периоды подъема (эволюции) к будущему и спада (инволюции) к прошлому.

Пора бы бюрократии от идеологии и власти понять, что сложные процессы управления обществом, достижения гармонии и устойчивости его развития не могут управляться политиками, некомпетентными в области философии. Односторонние силовые способы управления обществом, как и узкие системы философий, не только не эффективны, но и губительны для общества в наше время. Политики должны стать философами или привлекать философов к управлению обществом.

Только понимание важности единства нравственно-культурного и психологического воспитания в системе образования может привести общество к преодолению навязываемых западом схем «оранжевых» революций, искусственно продвигающих «демократию» в неготовые к этому государства, и выходу из глобально безнравственного по своей сути современного кризиса. Поэтому профанация образования, проводимая в современной России (снижение его культурно-нравственной, воспитательной составляющей, введение ЕГЭ и др.), – прямой путь заблаговременной подготовки внутренних условий для «оранжевой» революции.

-
1. Рабош, В.А. Философско-синергетические основания концепции устойчивого развития [Электронный ресурс]: автореф. дис. д-ра филос. наук / В.А. Рабош. Режим доступа: <http://www.ceninauku.ru>.
 2. Антонович, Е.Н. 12 статей автора на сайте РФО: Логика синтеза, включенного третьего - основа познания. Самое слабое звено в познании-философия, в философии – логика: логика целостности - синтез единого и многого, духовного и материального. О процессах хаоса-порядка, эволюции-инволюции в синергетике и ФТС и др. Режим доступа: <http://www.dialog21.ru>.
 3. Антонович, Е.Н. Третий путь развития. Ч.1. ФТС / Е.Н. Антонович. - СПб.: Деан, 2007. - 542 с.
 4. Антонович, Е.Н. Философия триединого синтеза как теория и методология познания процессов действительности / Е.Н. Антонович // Общество-Среда-Развитие. – 2008. - № 2.
 5. Антонович, Е.Н. Принципы познания и модель системного синтеза в ФТС / Е.Н. Антонович // Актуальные исследования. – 2012. - №1.
 6. Антонович, Е.Н. Системный синтез принципов познания – метод генодрева ФТС / Е.Н. Антонович // Сознание и физическая реальность. – 2012. - № 9.
 7. Антонович, Е.Н. Универсальная логика метода генодрева ФТС / Е.Н. Антонович // Сознание и физическая реальность. – 2013. - №9.

8. Успенский, П. Психология возможной эволюции человека / П. Успенский. - СПб.: Комплект, 1995. - С 80-82.
9. Лукьянов, А.Е. Истоки Дао. Древнекитайский миф / А.Е. Лукьянов. - М.: Инсан, 1992. - С. 126.
10. Назаретян, А.П. Цивилизационные кризисы в контексте универсальной истории / А.П. Назаретян. - М.: ПЕРСЭ, 2001. – С. 130-131.
11. Мэнли, П. Холл. Энциклопедическое изложение...символической философии / Мэнли П. Холл. - СПб., 1994. – С. 781-792.
12. Тухолка, С. Философия истории. Влияние на историю Провидения, Воли и Рока (по Фаблу Д'Оливье) / С. Тухолка. - СПб., 1999.

Антонович Евгений Николаевич

Россия. Санкт-Петербург

Генезис и уровни познания структуры триады в философии

Предлагается генедрево философии триединого синтеза (ФТС), универсальный метод (единства аксиологического и генетического), который дает целостное, более углубленное и широкое понимание триады в процессах развития.

Ключевые слова и словосочетания: единство, противоположности, дух, материя, анализ, синтез, генедрево, тезис, антитезис, отрицание.

Тао произвел одного, один произвел двух, двое произвели трех и трое произвели все существа... Слепота и глухота - это не только физические состояния. Разум тоже имеет эти недостатки (Лао-Цзы). Тезис – антитезис – синтез (Гегель). Победа какого-нибудь научного взгляда и включение его в мировоззрение не доказывают его истинности. Нередко видно обратное (В.И. Вернадский). Понимание «Книги перемен» до сих пор представляет непреодолимые трудности - столь непривычны и чужды нам те образы, в которых выражены ее концепции (Ю.К. Шуцкий).

Представления философов о триаде в истории познания деградировали от понимания триады как структурной основы всех учений, философий в далеком прошлом до полного ее исключения из познания сегодня. Если в СССР философские словари давали понимание триады, то в 1994 г. этого понятия уже нет. Триада требует более глубокого изучения научной философией, которой у нас не было ни вчера, ни сегодня.

Диалектический материализм (ДМ) односторонне использовал триаду в познании для обоснования закона отрицания отрицания: «Понятие «Т.» впервые применено Платоном... развитие получило... у Гегеля... процесс развития, согласно Гегелю, проходит три ступени: тезис, антитезис и синтез. Каждая следующая ступень отрицает предыдущую, превращаясь в ее противоположность, а синтез не только отвергает антитезис, но и соединяет в себе... черты обеих предыдущих ступеней развития. Синтез, в свою очередь, является началом новой Т. ... Гегель абсолютизировал Т. ... превратил ее в схему... трехступенчатого развития понятия» [1].

(**) Триада у Гегеля не использовалась в теории познания, формальной логике (ФЛ) и ДМ, была неподвижной (круговой), не способной отражать процессы развития в понятиях. Она была известна задолго до Платона Пифагору, Гераклиту, Пармениду и использовалась древними религиями и учениями Зогара, Тота, Каббалы, но только в Дао она была подвижной, развивающейся в понятиях.

В наше время триаду исследовали Е.П. Борзова, Н.Н. Александров, П.Я. Сергиенко, отчасти В.Л. Обухов и др., все они, признавая в ней единство духовного и материального, видели ее закрытой, не способной к развитию в глубину анализа противоречий.

ДМ был основан на материальном единстве мира, от которого современное мышление еще не отказалось. Мы в ФТС считаем, что целостность мира заключается в динамическом единстве духовного и материального начал окружающего мира (ОМ). Материя и сознания в движении, развитии взаимосвязаны и влияют друг на друга, образуя единство ОМ в динамике триады.

(****) Закон отрицания отрицания ДМ в процессе раздвоения единого отражает только одну материальную сторону процесса развития. В ФТС закон «двойственности двойственных отрицаний» утверждает, что процесс развития не заканчивается в одной триаде синтезом: тезис-антитезис-синтез, а продолжается в 2-х триадах раздвоением тезиса (духовного) и антитезиса (материального), что образует цикличность *материальное развитие - отрицание отрицания материального начала*, вызывает духовное развитие (и наоборот). В одном цикле развития, совмещающем два его направления: эволюции и инволюции (духа и материи), переход от материального развития к духовному (и обратно) вызывает скачок (снятие) - изменение направления развития, который ответствен за кризисы [2, 3].

В ФЛ и ДМ отношения тезиса и антитезиса (диады) линейные (Я-неЯ), замкнутые на триаде, т.е. не полные даже арифметически. В арифметике сложение 2 и 1 дает 3, умножение 2 на 2 - 4. Процессы вычитания, деления, умножения (удвоения) западная философия отразить в понятиях не умеет - нет понимания направления развития, перехода от диады к тетраде и монаде (низкий уровень научности).

Западноевропейскому, одномерному мышлению, видящему логикой или-или (Аристотеля) в тезисе-антитезисе что-то одно: духовное или материальное, трудно понять, что их чередование - не смена одного на другое, а единство, сохраняющееся в процессе развития.

Восточное мышление в философии Дао изначально в процессе познания было основано на подвижной триаде: единое-монограммы: ян-инь,

где центром, осью развития считалась середина, монада (единое), которая, уравнивая монограммы ИЦЗИНа, переходит в тетраду - 4 диаграммы (рис. 1/20). Триада в Дао понималась широко: Небо-Человек-земля, Ян (светлое, духовное, мужское)-Единое-Инь (темное, материальное, женское).

(*****) История философии Китая, считая, что ИЦЗИНу по преданию – более 9000 лет, отмечает в нем связи с теорией чисел, двоичным счислением, ЭВМ, триадой, диалектикой противоречий в обществе и др.

Чтобы читателю была понятна сущность излагаемого далее материала о структуре триады, мы даем краткое содержание ФТС – философии дуалистического монизма (единства духа и материи) и ее метода познания – генодрева, довольно сложного для понимания.

Для лучшего понимания генетической структуры генодрева рассмотрим процесс образования и взаимосвязи понятий ИЦЗИНа. ИЦЗИН был создан для отражения универсального процесса развития противоречия (Ян-Инь) в глубину и ширину системы понятий, в основе которых лежит логика триады: Единое-Ян-Инь (что нашло широкое применение и в гадании).

Если в Европе познание мира сводится к категории бытия, то в Китае - к понятию изменения (перемен), которое отражает процесс взаимодействия сменяющихся друг друга состояний Ян и Инь. Известно, что наше сознание основано на восприятии разности двух состояний. Основная трудность понимания ИЦЗИНа, как и генодрева ФТС, состоит в том, что наше сознание, создавая логикой образы мышления, не видит за ними процесса, механизма их создания. Структура ИЦЗИНа, генодрева раскрывает простоту порядка образования элементов системы, требующего пространственного воображения, сложного для понимания одномерным, западным мышлением:

1) развитие структуры генодрева идет через раздвоение исходного элемента (черты) на две новые, одна (Ян,+) – выше оси симметрии, другая (Инь, -) ниже (в ИЦЗИНе правило симметрии утеряно);

2) новая черта накладывается сверху старой;

3) процесс развития генодрева сложнее.

Нами в ФТС предлагается универсальная структурная модель (метод) познания – генодрево взаимодействия и взаимопроникновения логически взаимосвязанных противоположностей: принципов, понятий (рис. 2/34). Генетика метода – внешняя структура генодрева, аксиоматика – внутреннее содержание - логически взаимосвязанная система принципов, понятий [2].



Рис. 1/20. Древняя двоичная система счисления ИЦЗИН

В основу всех уровней структуры генодрева положены: древняя идея единства духа и материи (по Ведам, Дао, Платону и др.) и обратная триада Гегеля: синтез (единство,- логика «и-и») - тезис – антитезис (логика «или-или»).

Сущность системы противоречий генодрева (рис. 2/34) проста. Точка (начало генодрева) - принцип логики целого (синтеза «и-и»). Из начала вытекает два рода идей тезиса-антитезиса (логики «или-или»): Ян-Инь, дух-материя, мужчина-женщина, субъект-объект, Я-неЯ. В основе логики развития структуры генодрева лежит процесс раздвоения противоречия: Я, неЯ, которые раздваиваясь, на новые Я и неЯ, образуют на 2-м уровне 4-е элемента системы: Я-Я, Я-неЯ, неЯ-Я, неЯ-неЯ, на 3-м уровне – 8. Это универсальный процесс развития по прогрессии: 1-2-4-8-... .

Иначе, генодрево ФТС,- симметричный граф (или древнекитайская двоичная система ИЦЗИН: монограмм – диаграмм – триграмм -...), на котором процесс диалектического раздвоения единого (системного анализа) начинается с деления исходной точки (вершины графа) на дуальные противоположности тезиса (дух, волна, эволюция) и антитезиса (материя, частица, инволюция). Далее раздвоение единого продолжается на низших уровнях генодрева, на основе принципа дополнительности (корпускулярно-волнового дуализма), где духовное должно иметь материальное воплощение, а материальное–духовное, образуя «золотую» прогрессию: 1-2-4-8-... .

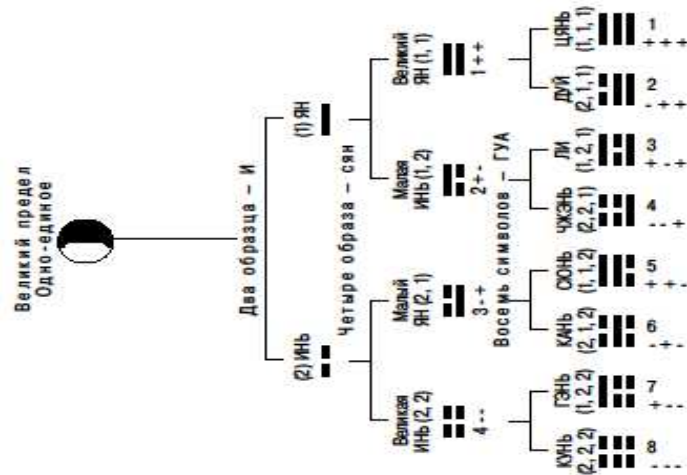
Современные ученые (Н. Сазеева и др.) утверждают, что логика ритмов развития (1-2-4-8-...) свойственна всем процессам развития: «основной формой движения материи является колебательный процесс... окта-

ва... отражает принцип зеркальной симметрии... Ряд октавных ритмических резонансов представляет собой последовательность чисел 2^n ... Например, 1, 2, 4, 8... спираль с основанием логарифма, равным 2... лежит в основе развития природных процессов на всех структурных уровнях мироздания» [4].



Рис. 2/34. Сущность диалектической логики мышления (в ФТС)

Структура генодрева: (1-2)-4-8-..., на первых 2-х уровнях триады отражает невидимый процесс мышления (духовного творения), далее идет материальное развитие, творение.

При этом универсальный метод генодрева отражает процессы: эволюции материи, от единства поля-частицы (триады) до образования 4-х видов взаимодействий и процессов материализации -дематериализации; эволюции - инволюции сфер, видов обществ [2].

В методе генодрева ФТС (рис. 2/34) познание не однонаправленный процесс (в ДМ), а логика взаимосвязи системы понятий: внешняя структура – генетика, внутренняя – аксиоматика, системы понятий, где процесс познания идет в 4-х направлениях: анализа-синтеза, тезиса-антитезиса.

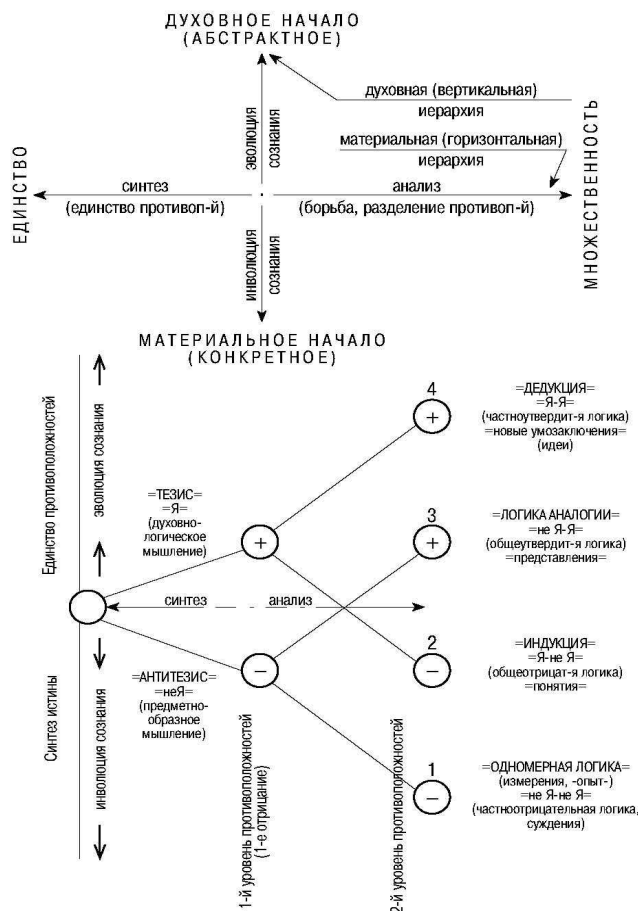
Каждая вершина генодрева, кроме первой, имеет 3 ветви: одна входящая, две выходящие, образующие по вертикали триаду: тезис-синтез-антитезис; по горизонтали прогрессию: 1-2-4-...

Иначе, генодреву - система многоуровневых триад. Триада разрешает противоречие синтезом. Генодреву разрешает систему противоречий в системе триад. Системный анализ отражает развитие системы противоречий. Системный синтез дает разрешение многоуровневых противоречий в системе взаимосвязанных триад генодрева [5, 6, 7].

Триада по горизонтали развития имеет 2 уровня: синтез и диады, по вертикали диады синтез может быть внутри диады или вне. Познание по горизонтали основано на принципе единства синтеза и анализа. Процесс познания в триаде Гегеля и ДМ замкнутый, круговой (тезис-антитезис-синтез, синтез образует новую триаду), что образовало 2 монизма (идеализма, материализма).

В Дао триада открыта для познания через новое раздвоение - системный анализ: (1-2)-4-8-...

Противоречие в ФТС – логика диалектического развития отношений (взаимосвязей): не только единства, борьбы (как у ДМ) двух начал, но и направлений последующего взаимодействия между новыми противоречиями (2-го уровня) - источник цикличности, многоуровневости процессов. Любое противоречие, развиваясь в глубину (тезиса-антитезиса), рождает новые уровни противоречий (с удвоением количества элементов): 1(2)-2(4)-... иначе систему триад. На 2-м уровне (внутреннее-внешнее) возникают 4-е вида взаимодействия: 1) внутреннее-внутреннее - развитие без перемены направления (смена одного другим внутри); 2) внутреннее - внешнее (перемена направления развития) – снятие; 3) внешнее-внутреннее (обратное направление); 4) внешнее-внешнее (смена внутри). Усложнение системы снижает уровень ее живучести, но единство и гармонизация взаимодействия ее частей - повышают живучесть (подробнее логику ФТС см. [7]).

Таким образом, в отличие от Гегеля и ДМ, направления развития противоречий в ФТС двойственны: вертикальное – эволюция - инволюция (тезис – антитезис: духовное - материальное и др.) на каждом уровне познания; горизонтальное - синтез-анализ в уровнях глубины познания (1-2-4-...).

Противоречия могут возникать не только между противоположностями тезиса - антитезиса (разрешаемыми методами вертикального синтеза на каждом уровне познания системы), но и между различными (горизонтальными) уровнями глубины познания синтеза-анализа, различными уровнями глубины-сложности системы.

ФТС – натурфилософия единства и различия (синтеза и анализа) не только духа и материи, человека и природы, но и времени и пространства, энергии и движения, объединяет в единое целое субстанциональную и реляционную концепции, идеализм и материализм.

ФТС, соединяя в единое целое идеальное и материальное, не отрицает диалектическую логику, материализм и идеализм, а на основе системного синтеза, являющегося основой метода, развивает их в более совершенное единство – триединый системный синтез (синтез единства, антитезиса и тезиса). Системный синтез в ФТС – принцип создания качественно нового уровня единства знаний, ведущий логику ступенчатого движения системы противоположностей от множества к единству теории и практики, путь к познанию истины.

В основе структуры генодрева ФТС лежит универсальный механизм мышления, состоящий не только из обратной гегелевской триады синтез: синтез-тезис-антитезис, но и принципа перехода от троичности к четверичности (2-му уровню структуры генодрева), до сих пор не понятым и не используемым философами в процессах познания. Многие известные философы (и философии) не понимают единства, отличий и связи между философиями монизма, дуализма, тетризма и др., т.к. не видят философского единства и различий между монадой, дуадой, триадой и кватернером. Они впервые были даны китайской философской системой двоичного счисления ИЦЗИН (ваимосвязи троичности и четверичности нами показаны подробнее на рис. 59 [2]).

Методология компромисса Конфуция (551 - 479 гг. до н.э.) - поиск золотой середины между двумя крайностями триады - теория третьего пути развития: «Конфуций говорил: «Золотая середина ... является наивысшим принципом, но народ давно уже не обладает им» ... «Держать в руках две крайности, но использовать для народа лежащую между ними середину». Это и есть принцип «держат два конца, но использовать середину», согласно которому между двумя стоящими против друг друга противоречиями выбирается «средний путь», не допускающий как «чрезмерности, так и отставания», с тем чтобы смягчить противоречия и предотвратить их обострение... это теория компромисса и ... смягчения противоречий» [8].

Метод генодрева ФТС отражает не только логику: единства духовного-материального, анализа-синтеза, диалектики отношений единого-диады-триады-тетрады в понятиях философии, но и процессов: мышления, познания, развития сфер общества [2].

Современное человечество, без принятия философии и идеологии третьего пути как пути синтеза, компромисса двух крайностей, не сумеет решить проблемы толерантности, нетерпимости к другим идеологиям, культурам, религиям и неуправляемого религиозного терроризма.

«Толкования к Книге Перемен», объясняющие превращения противоречий, дают решение триады в Дао - синтезе, третьем пути: «Мао Цзедун указывает: «Монизм существовал с древнейших времен, дуализм также существовал с древнейших времен. Это и есть метафизика и диалектика. В древности в Китае говорили: «Одно темное и одно светлое начало называются Дао. Не может существовать только темное начало без светлого или только светлое... без темного... они... толкают... трутся... взаимно подавляют друг друга, в результате чего происходят изменения в движении предметов... В «Толкованиях» проводится идея о превращении противоречий... все предметы под влиянием противоположных сил... идут к своей противоположности... от соединения Неба и земли рождаются все предметы, от соприкосновения темного и светлого начал возникают перемены [9].

В отличие от догм ДМ, признание Мао Цзедуном в триаде единства светлого и темного начал, равнозначное пониманию единства духовного и материального начал, послужило базой создания новой идеологии и современных экономических и социально-политических успехов Китая.

Чжу Си (1130-1200) считал диалектический принцип разделения одного на два всеобщим, отражающим характер противоречий во всех предметах и явлениях. Чжу Си раскрывает глубину отношений тезиса – антитезиса (которые оказались запертыми в триаде Гегеля и ДМ): «Здесь одно делится на два, и так происходит повсеместно, везде, вплоть до бесконечности... - высший принцип»... противоречия существуют не только между предметами и явлениями, но имеются противоречия и внутри каждого явления и предмета и противоречия внутри каждой противоположности... «Находящийся перед глазами предмет имеет лицевую и оборотные стороны, верх и низ, внутреннее и внешнее»... в каждом предмете и явлении есть противоречие... «Все говорят, что темное и светлое начала – два конца, но и само темное начало делится на темное и светлое, а светлое начало также содержит в себе темное и светлое начала... существуют многослойные противоположности, и эти противоположности нескончаемы» [10].

Китайские философы, задолго до ошибочных выводов, основанных на формальной логике «или-или» (истина-ложь) и классиков МЛ, об абсолютности борьбы противоположностей, будучи гибкими прагматиками, считали, что их борьба - относительна, единство – абсолютно, развитие – циклично. Вань Фуджи (1619-1692) пишет об относительности борьбы противоположностей. С его точки зрения, «все противоположности не абсолютны, а взаимопроникаемы... и взаимопревращаемы ... в мире не существует абсолютно противоположных предметов и явлений». ... «Движение вперед, достигнув предела, поворачивает назад, чтобы двигаться вперед ... то, что гибнет сегодня, не прерывается в будущем», т.е. то, что теряется сегодня, не обязательно будет потеряно в будущем [2, 3, 4, 6]. «Когда в Поднебесной все считают что-то истинным и держатся за это, то совершают ошибку; когда в Поднебесной все считают что-то ложным, в каждом ложном есть истинное». Поэтому нельзя упорно цепляться за то, что считается истинным или ложным... «... соединение двух для получения одного» представляет единство противоположностей ... при отсутствии единства не могут возникать противоречия...» Ван Фуджи считал, что «два» и «одно» - отношения между противоположностями и единством, представляющие единство (единство анализа и синтеза - Е.А.) [11].

Гегель, выдвинувший структуру триады (тезис-антитезис-синтез), к сожалению, ее далее нигде не использовал и не применял в теории познания (развития), что затруднило ее развитие и понимание. Об этом писал еще Л. Спенсер: «Формулировка гегелевской триады стала общепринятой, но следует подчеркнуть, что сам он никогда не пользовался терминами тезис, антитезис, синтез» [12].

Современные философии, находящиеся в кризисе, в которых самым слабым звеном, способным отнести их к науке, является логика, особенно формальная, не раскрывают структуру триады, логику ее дихотомии, дающую начало процессам развития, и познания синтеза [7].

Трудности понимания триады Гегеля и ее основы - противоречия как источника развития заключаются в том, что при преподавании философии сама триада: тезис – антитезис (логика «или-или») - синтез (логика «и-и») - раскрывается поверхностно, без изучения ее структуры, создавая барьер в познании синтеза, исключающий связи начал и направлений развития в методе познания.

Первый уровень противоречий, одномерной дуальной логики, Я или неЯ (тезиса или антитезиса), создает преграду, барьер в познании синтеза, не преодолеваемый многими сегодня.

Философы, исключившие логику «и-и» (синтеза) из понимания триады, психологически не способны преодолеть барьер синтеза в познании (синтез - 3-й элемент). П. Успенский отмечал: «Учение о трех силах – корень всех древних систем. Первая сила называется активной или положительной; вторая - пассивной или отрицательной; третья – нейтрализующей (по Гегелю, тезис-антитезис–синтез - Е.А.) ... Две первые силы... понятны нам, ... третья сила нелегко доступна прямому наблюдению и пониманию. Причину тому надо искать в... ограничениях психики... категориях нашего восприятия феноменального мира, т.е. в нашем ощущении пространства и времени, которое является следствием этих ограничений» [13].

Успенский в поисках ответа на проблемы научного знания видит необходимость синтеза всех видов знаний: «Философия, психология, математика, естествознание, социология... каждая имеет свою литературу... Каждая «литература» вырабатывает свой собственный язык, свою собственную терминологию и этим еще резче определяет свои границы, отделяет себя от других ... Что нам нужно теперь – это синтез!» (но метода познания, основанного на синтезе, Успенский не дал, дает его метод генодрева, который можно считать философским механизмом, отражающим процесс логики мышления - Е.А.)» [14].

Близкие Успенскому и ФТС взгляды на структуру триады, единства синтеза и анализа, тезиса и антитезиса в мышлении, познании целостности сознания выражал В. Шмаков: «Сознание... есть одновременно и единство и множественность, сопрягаемое двойственной иерархией частных единств и множеств... Восприятия... разума: Представления, Понятия, Мысли, Идеи... Принципы... наше сознание построено по закону иерархии во всех трех его категориях» [15].

Идеи Успенского, Шмакова о целостности сознания в триаде подтверждаются, развиваются не только ФТС, но и Академией развития сознания (АРС) СПб: «Философский энциклопедический словарь (М., 1989) сообщает, что “сознание ... осознанное бытие, субъективный образ объективного мира, субъективная реальность”. Если сознание отражает в форме образов внешний по отношению к нему мир, то что такое эволюция сознания? Раньше философы подчеркивали, что понятие «психика» шире понятия «сознание»... Главным, центральным ядром в сознании считали знания. Здесь видны два пути эволюционного развития сознания: 1) расширение и углубление знаний об окружающем мире и о себе; 2) включение бессознательного в сферу осмысленного. В АРС используются оба пути... Итак, что же такое сознание? ... «Сознание – модель мира, присущая данной субстанции»... Как происходит осознание? Осознание – это всегда построение целого

из отдельных частей (это синтез в ФТС - Е.А.). Рассмотрим, например, построение треугольника. Есть три отрезка. Их надо соединить... В момент соединения произошло осознание. Теперь есть новое целое, новая идея целого... Выводы: сознание не тождественно осознанию; при осознании надо объединить «начало» и «конец», что возможно только в случае работы в пространстве следующей мерности. Так, если мы представляем мир как трехмерный, осознание происходит в четырехмерном пространстве (это связь троичности и четверичности - Е.А.) – раз осознание более многомерно, сам факт осознания ускользает от человека. Он воспринимает только результат сознания [16].

Структура генодрева ФТС в процессе анализа-синтеза раскрывает связи каждого предыдущего уровня со следующим (принцип единства анализа и синтеза). Уровень целого (синтеза «и-и») раскрывает структуру диады (тезиса и антитезиса); уровень диады раскрывает 2 направления: синтеза в триаде, анализа при дальнейшем раздвоении тезиса и антитезиса - тетраду (четверичность); ур. тетрады: 2 уровня синтеза (1-2) и в анализе - уровень октады и т.д.

Религии сохранили только часть древнего знания в принципе креста (диады) и триады. Крест в религиях, образованный вертикальной и горизонтальной чертами, обладал философским смыслом единства двух частей мира: духовного и материального, это означало единство духа и тела. Религии превратили триаду в тождество: Отец - Сын - Св. Дух; Брама-Майя-Вишну.

Философы прошлого понимали триаду более широко и глубоко. Триада понималась не только как единство 2-х начал: активного – пассивного, дающее результат объединения в синтезе, но и переход к четверичности (материальности мира) в принципе творения.

У древних числа в арифметике имели и философско-понятийное содержание: 1) тезис – 1 (вертикаль, активное духовное начало) – 2) антитезис – 2 (горизонтальная линия, пассивное материальное начало) – 3) троица, тернер (синтез первых двух чисел). Триада понималась еще более широко: отец-мать-дитя; дух-материя-единство; делитель-делимое-частное; движение-покой-равновесие; кислота-основание-соль; свет-темнота-полутень.

Философы, исключившие логику «и-и» в понимании диады-триады, психологически не способны преодолеть барьер синтеза (некоторые философы называют его «завесой» в сознании) в мышлении, который отбрасывает процессы мышления к крайностям диады.

Структура целостного сознания дана нами [2] как единство не только 4-х элементов: ощущений, чувственных представлений, логических понятий, сверхчувственных восприятий, но и левополушарного и правополу-

шарного мышления (тезиса и антитезиса), без которого не возможно понимание синтеза и снятие узостей «завесы» в сознании.

Рассмотрим триаду мужчина-женщина – дети шире и составим генодерево всех возможных комбинаций, где: 0) уровень генодрева – понятие синтеза – семья (единство); 1) уровень генодрева – противоречие (тезис-антитезис): мужчина-женщина; 2) уровень генодрева – 4-е комбинации его разрешения (анализа): мужчина-мужчина – гомосексуализм, мужчина – женщина – дочь, женщина-мужчина – сын, женщина-женщина – лесбиянство.

Природа, древние ученые полноценными вариантами избрали средние, ведущие к разрешению противоречия в синтезе, сохранению и развитию жизни самого человека. Крайние варианты избрало сознание человека, искаженное формальной логикой, отрицающей синтез противоречий. На западе общественное сознание, мировоззрение, искаженное логикой Аристотеля, разрушая семью, принцип развития – синтеза, уже узаконило эти крайние формы развития, там ими увлекаются даже священники. Какое из 2-х исходных утверждений: мужчина-женщина – ложно? По формальной логике одно из них ложно. Из этого примера видно, что это полная чушь.

О ложности или истинности можно судить только по следующему уровню процесса развития системы противоречий. Китайские философы, ранее АРС, осознавая уровни синтеза, утверждали, что в «каждом истинном есть ложное, в каждом ложном есть истинное».

Принцип единства синтеза-анализа генодрева углубляет эти выводы. Понятие синтеза в ФТС – божественное единство (Истина – у древних философов, Бог – у религии). Триада (1-2) – духовное творение; тетрада (4-...) – процесс анализа, уровни материального творения человека. Духовное творение мира утверждает единство Истины и Лжи, Добра и Зла (тезиса и антитезиса). Материальное творение, развитие Мира (системы) в глубину рождает новые уровни Добра и Зла, Истины и Лжи. Человеку, воспитанному на догмах, узостях духовного или материального мышления, трудно, почти невозможно это осознать.

Российский исследователь ИЦЗИНа А. Лукьянов описывает горизонтально-вертикальную структуру ИЦЗИНа, построенную на логике раздвоения единого, когда понятие синтеза находится внутри тезиса-антитезиса (Ян-Инь) – это модель развития вселенной по Дао, где Ян и Инь задают направления развития: эволюции-инволюции (аналогичную структуре генодрева ФТС): «То инь, то ян – это и есть Дао ... Вселенско-космический ритм инь-ян, выраженный диадной оппозицией, на самом деле представляет собой генетическую триаду: ян, тождество инь-ян, инь. В проекции на биоло-

гическую сущность ян – мужское начало, инь-ян – детское (среднее, синтез двух - Е.А.), инь – женское» [17].

Давайте, используя структуру генодрева, найдем все возможные пространственные комбинации расположения элементов триады: тезис – синтез (анализ) - антитезис на рис. 2/34, в зависимости от направлений развития (места синтеза, анализа в триаде). Две линии креста задают два направления развития: горизонтальная: анализа (вправо) и синтеза (влево) и вертикальная: тезис (духовного, эволюции-вверх) - синтез-анализ (ось генодрева) - антитезис (материального, инволюции - вниз).

В структуре генодрева логика развития триады дает 8 вариантов направлений развития ($2^3=8$). При этом в каждом из 2-х направлений: горизонтальном - анализ и синтез, вертикальном – эволюция и инволюция, сами направления меняются местами (без пространственного мышления многим это будет понять трудно). В итоге в универсальном процессе возникают циклы развития:

1) тезис – антитезис – синтез ($1-2-3_a$) - исходная триада процесса развития познания по Гегелю, горизонтальный анализ с вертикальным инволюционно-эволюционным развитием, приоритетом материально-духовного начала, вариант развития с логикой познания, отрицающей синтез (логика развития, познания материальное-духовное, приведшая древние религии к кризису);

2) антитезис – тезис – синтез ($2-1-3_a$) - горизонтальный анализ с вертикальным эволюционно-инволюционным развитием и приоритетом развития: духовное-материальное, направление развития смены приоритета духовного на материальное и логикой познания, отрицающей синтез (логика развития, познания, приведшая человечество с XVII в. на путь духовной инволюции);

3) анализ - тезис – антитезис ($3_{ac}-1-2$) - горизонтальное единство анализа-синтеза с приоритетами анализа и вертикального инволюционного (материального) развития, ведущего процессы развития, познания к кризису (материально-экономическое развитие, противоречащее приоритету синтеза в познании, - идеологии марксизма, либерализма, приведшие мир к глобальному кризису);

4) синтез – антитезис – тезис ($3_{ac}-2-1$) - горизонтальное единство анализа-синтеза, с приоритетами анализа в познании и вертикального духовного развития (вариант духовного, религиозного развития человечества, не сохраняющий его целостность при приоритете анализа в познании);

5) тезис – синтез - антитезис ($1-3_c-2$) - горизонтальное единство синтеза-анализа, при приоритете инволюционного, материального развития,

вариант инволюционного развития с приоритетом материального начала, когда наука отдает приоритет синтезу, а система управления - анализу, развивая материально-экономическое начало (инволюция современного духовно и социально неразвитого человечества, руководимого целями получения прибылей монополиями);

6) антитезис – синтез - тезис (2-3_с-1) - горизонтальное единство синтеза и анализа в познании, с вертикальным приоритетом духовно-нравственного начала (вариант духовного прогресса, сохранения целостности человечества с приоритетом науки, руководящей системой управления);

7) тезис - анализ – антитезис (1-3_а-2) - горизонтальное единство анализа-синтеза в познании, когда неразвитая наука отдает предпочтение анализу, а система управления – приоритету материального начала в развитии (материально-экономическое развитие современной России с приоритетами системы управления и экономики при отсутствии приоритета науки в развитии);

8) антитезис – анализ – тезис (2-3_а-1) - горизонтальное единство анализа-синтеза с вертикальным приоритетом духовного начала (вариант духовно-религиозного развития человечества, не обеспечивающий сохранение его целостности).

Наш анализ процессов развития общества на основе структуры генотрева показывает верность выводов, данных «Толкованиями к Книге Перемени», «развитие под влиянием противоположных сил идет к своей противоположности».

Цикл духовного развития, начатый древними цивилизациями (1-й вариант), во 2-м варианте закономерно привел к его деградации - развитию материального начала. В наше время духовную инволюцию человечества заканчивают – 3, 5, 7 варианты материалистических идеологий, что неизбежно ведет к его вырождению (современный, глобальный духовно-нравственный, социально-экологический кризис). Развитие при приоритете духовно-религиозного начала (4, 8 вар.) не обеспечивает целостности человечества ввиду религиозных противоречий, приведших к религиозному терроризму и войнам.

Единственно возможным (оптимальным) путем развития человечества (общества) является 6-й вариант развития в синтезе духовного, научного, социального и управляющего начал. Для его развития необходимо создание нового мировоззрения, построенного на синтезе всех видов знания (логике «и-и»), основы которого даны ФТС. Только логика философии единства (синтеза «и-и») духовного и материального начал, древнего и современного знания, основы которых даны древними философиями и ФТС, способна

объяснить ошибочность современного пути познания - духовной деградации познания и социально-экономического развития человечества (Ниже дан вариант более полного и простого понимания развития на примере триады ДТД: деньги-товар-деньги.)

(****) К. Маркс в «Капитале», исследуя отношения в основном 2-х формул товарного производства: Т – Д – Т; Д – Т – Д, использует логику Гегеля: тезис-антитезис-синтез, но это по существу есть только 2 ступени из 8 от полного цикла процесса логики развития системы противоречий (совершенно очевидно, что неспособность ДЛ и ДМ исследовать циклы и глубину социально-экономических процессов развития привела идеологию коммунизма в СССР к поражению). Но этого оказалось достаточно, чтобы многие философы ДМ до сих пор восхваляли «Капитал», не замечая неполноту его логики (посредственность любое учение превращает в догму): «Логика «Капитала» Маркса до сего дня остается непревзойденным образцом действия диалектической логики как науки о построении систем знаний» [18].

На 3-х уровнях структуры построим генодрево процесса логики развития товарных отношений: Т-Д, показывающего на 3-м уровне не 2, а 8 исследуемых Марксом вариантов (логикой ДМ вырванных из восьми возможных), отражающих цикличность процесса их эволюции. 0-й ур. – единство Денег и Товара (тезиса и антитезиса). 1-й ур.: тезис – Деньги, антитезис – Товар. 2-й ур.: Т-Т, Т-Д, Д-Т, Д-Д. На 3-м уровне генодрева последовательность процесса эволюции отношений (Т-Д) дает известная схема: 1-5, 2-6, 3-7, 4-8:

1. Т-Т-Т - отношения простого товарного обмена, бартера (товар: меняемый-посредника-необходимый).

5. Т-Т-Д – товарный обмен имеющий целью приобретение денег (товар-товар посредника-деньги).

2. Д-Т-Т – за деньги покупается ходовой товар, обмениваемый на дефицитный или необходимый.

6. Д-Т-Д – формула оборота промышленного капитала Маркса (сегодня ее используют для обогащения и спекулянты на рынке).

3. Т-Д-Т – известная формула Маркса продажи-покупки товара на рынке.

7. Т-Д-Д – формула продажи, обмена одних денег на другие (поездка за границу или спекуляция).

4. Д-Д-Т – формула обмена денег (на другую валюту) для покупки товара (за границей).

8. Д-Д-Д – формула накопления спекулятивного финансового капитала (СФК), денежные пирамиды СФК, банков, монополий.

Как мы видим, процесс развития товаро-денежных отношений сегодня отражает последний завершающий этап их эволюции, которая неизбежно вызовет необходимость их изменения на новые, более глубокие (революционные), дающие пространство для их развития. Возможно, таким периодом станет необходимость их отмены, а на первом этапе - замены на универсальную валюту, обеспеченную золотом.

Эволюция знания идет от простого к сложному – это общеизвестно. Сложные структуры живых организмов невозможно познать, используя методы познания материалистических теорий и философий. Усложнение технологического, научного и социального развития человечества неизбежно ведет к развитию сознания и усложнению методов научного мышления человека и обратно. В основе прогрессивного развития познания человечества лежит забытый сегодня принцип древней триады, универсального синтеза, единства духовного и материального, субъекта и объекта, нового и старого. Но этому пути мешают догматизм и бюрократизм в науке, отрицающие синтез нового и старого. Новое знание они не замечают, а древнее (забытое, как триада) отвергают, препятствуя даже их изданию. В результате современное познание подошло к глобальному научному кризису в количественном описании мира - переизбытку информации. Выход из информационного кризиса познания видится в создании универсального метода, основанного на логике триады (синтез-тезис-антитезис), который предлагает метод генодрева ФТС. Он не только систематизирует познание, но и создаст новые условия для его дальнейшего прогресса.

Китайские философы (Чжу Си, Ван Фуджи и др.) в противоположностях видели единство и различие, считая, что «противоположности и единство – условия взаимного существования и развития, их нельзя отрывать друг от друга. Аристотель, Гегель, ДМ и большинство современных философов, не осознавая глубину процесса развития единства анализа и синтеза, понимали и до сих пор понимают триаду линейно, разорвав целое на части, не связанные друг с другом системой.

Е. Борзова и другие исследователи трактуют целостность и «системность» элементов триады линейно, одноуровнево, равноправно (как в религии), без познания глубины процесса развития противоречий: «Триадой можно назвать совокупность из трех элементов, взаимосвязанных между собой в единое целое. В зависимости от вида связи современный российский исследователь тринитарных архетипов единства Р. Баранцев выделяет следующие типы триад: линейные – это связь рядоположенных трех элементов ..., диалектические, характеризующиеся известной формулой «тезис-

«антитезис-синтез» и... Системные (целостные) – их единство создается тремя равноправными элементами одного уровня» [19].



Рис. 3/59. Принцип творения, этапы эволюции и генодрево развития материи в сознание

Китайские философы в древности, считая «единство и противоположности условиями взаимного существования», как и ФТС в принципе единства синтеза и анализа видели в прогрессии: 1-2-4-8-...не только системное единство триады: 1-2 (единства и различия), но и процесс его развития в тетраде (4). Оно отражено структурой ИЦЗИНа и генодрева ФТС. Е. Блаватская и другие источники показывают, что единство триады и тетрады (3+4) было известно как принцип творения (рис. 3/59).

Е. Борзова, исходя из противоречивости единой субстанции, видит три направления развития философии. Первое – материализм, основанный на первичности материи. Второе – идеализм, первичность духа, сознания. Третий подход, куда она относит триалектику, «лишен односторонности и соответствует закону единства противоположностей, составляющему своеобразную триаду, третий элемент которой является ее основой и связующим

звеном двух других. Такое триадическое понимание мира предполагает диалектическое понимание мира и отказ от односторонности, как материализма, так и идеализма».

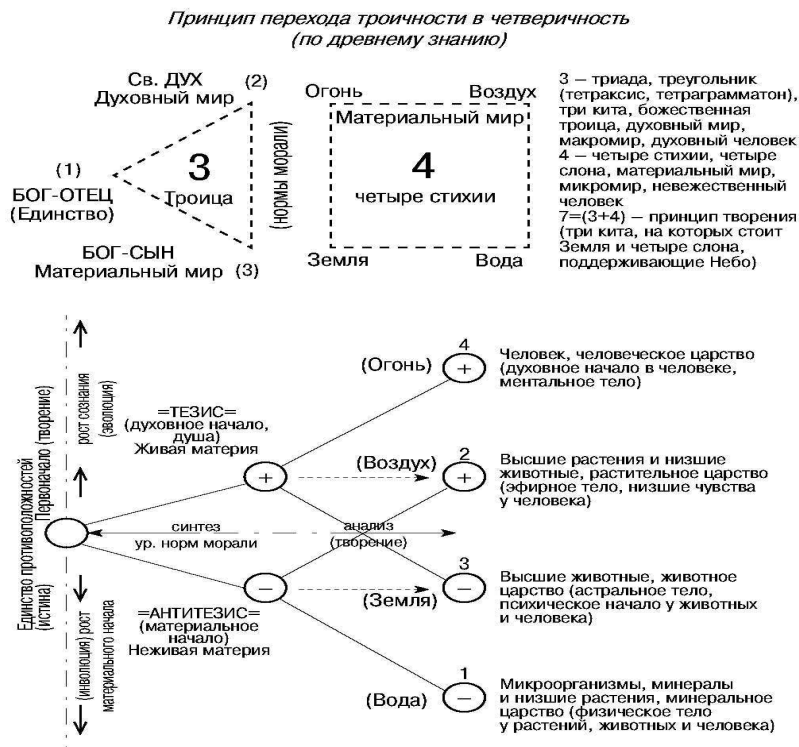
Интересно, что Е. Борзова, формально понимая сущность триады, не сумев в структуре Дао (точнее ИЦЗИНа) увидеть процесс ее развития, в итоге оставила ее, как и религия, замкнутой на себя и неподвижной: «Само единство представляет собой связь как некий третий элемент триады, имеющий в себе стимул для движения и развития, как в самой природе, так и в мышлении. Только при условии наличия триадичной структуры нечто в природе начинает развиваться, образуя «новое» и «другое». Инь и Ян, «положительное» и «отрицательное», женское и мужское и т.п., лишь соединяясь, образуя связь, имеют возможность создания некоторого «нового», которое само по себе уже не является этой связью и третьим в тринитарной структуре основания, а относится к следующему моменту процесса взаимодействия противоположностей (следующим моментом развития 2-х монограмм: Ян-Инь, являются 4-е диаграммы, а не тождество Ян-Инь - Е.А.)... Гегель называл их тождеством, различием, доведенным до противоречия, конкретным единством и отмечал: «Тождество не внешне, а в самом себе, в своей природе таково, но оно разное»... Вопрос заключается в том, каким образом тождество превращается в различие, т.к. предполагается, «что тождество как голое, т.е. абстрактное тождество, есть нечто самостоятельное, независимое». Согласно диалектике различие развивается в самом тождестве, растворяя его в себе. Тождество «в своем равенстве с собой, - отмечал Гегель, - неравно себе и противоречиво в своей разности ... в нем самом совершается это движение перехода одного из определений в другое; и это именно потому, что каждое из них есть в самом себе противоположность самому себе»... оно, тождество, сохраняется как момент, т.е. в «снятом» виде. Оно исчезает в различии, как сахар в воде: растворяясь, сохраняется» [20].

Совершенно очевидно, что Гегель, религии и все последующие философы, на основе аристотелевской логики или-или, заменив процесс развития (1-2: единство-различие) в триаде тождеством, сделали само различие неподвижным, а триаду внутренне замкнутой самой на себя и не способной в «следующем моменте взаимодействия противоположностей» стать тетрадой.

Е. Борзова совершенно верно отмечает, что «в процессе формирования христианской религии одним из сложных вопросов является отношение лиц в божественной Троице... Возникшие в середине 1 столетия и продолжавшиеся около пяти веков дискуссии вокруг тринитарной сущности божественной Троицы привели к образованию христианской философии».

Древние философы понимали, что троица соединяет и разделяет (в ФТС - единство синтеза и анализа - Е.А.). Но это понимал только один участник дискуссии – Арий, очевидно знакомый с эзотеризмом древних: «...для Ария Троица не есть единый Бог. Есть единый и единственный Бог - Бог Отец (логика «и-и» - Е.А.), а Сын и Дух (следующий уровень развития логики «или-или» - Е.А.) являются высшими существами тварного мира, посредники в миротворении... Никейское определение отвергало арианское учение: в отношении Бога Сына к Богу Отцу был принят термин «единосущий» (далее закрепленный окончательно предложением Ф. Аквинского, основанного на философии Аристотеля, - Е.А.).

Начатая папством идеологическая борьба против интереса мыслящих людей к естественнонаучным проблемам привела к пониманию церковью необходимости обновления самого христианского учения, в конечном счете соединения аристотелизма и христианства, приспособления учения Аристотеля церковным доктринам. Христианизацию аристотелизма и долгожданное обновление христианского учения удачно произвел Ф. Аквинский и в целом орден доминиканцев ...Троицу Ф. Аквинский интерпретирует: «имя «лицо» обозначает общность идеи по отношению к божественным лицам ... божественные Лица едины в своем бытии», но не различны. «Они суть одно действительное сущее, но не одно лицо». Отец не исключает Сына и Святого Духа в силу единосущности» [21].

Отбросив древнюю логику «и-и», единства, целостности мира, аристотелевская логика «или-или» завела в тупик не только религию, но и философию, разделив ее на идеализм и материализм, что в конечном итоге привело к кризису и тупику развития и само человечество.

1. Философский словарь. - М.: ИПЛ, 1972.
2. Антонович, Е.Н. Третий путь развития философии и общества. Ч. 1. ФТС / Е.Н. Антонович. - СПб.: Деан, 2007. – 543 с.
3. Антонович, Е.Н. Диалектика универсального единства материализма и идеализма [Электронный ресурс]. Режим доступа: <http://www.dialog-21.ru>.
4. Сазеева, Н.Н. Единый источник ритмов – основа единства природных процессов [Электронный ресурс]. Режим доступа: <http://science.poisk2020.org/dos/Sazeeva/dos>.
5. Антонович, Е.Н. Принципы познания и модель системного синтеза в ФТС / Е.Н. Антонович // Актуальные исследования. – 2012 - №1.

-
6. Антонович, Е.Н. Системный синтез принципов познания – метод гендрева ФТС / Е.Н. Антонович // Сознание и физическая реальность. – 2012. -№9.
 7. Антонович, Е.Н. Логика синтеза, включенного третьего - основа познания; 2) Самое слабое звено в познании- философия, в философии – логика: логика целостности - синтез единого и многого, духовного и материального и др. [Электронный ресурс]. Режим доступа: <http://www.dialog21.ru>.
 8. История китайской философии / пер. В.С. Таскина. - М.: Прогресс.
 12. Гегель для начинающих / пер. с англ. Л.В. Харламова. - Ростов-н/Д.: Феникс, 1998. – С. 86.
 13. Успенский, П. Психология возможной эволюции человека. - СПб.: Комплект, 1995. – С. 80-82.
 14. Успенский, П. Ключ к загадкам мира. – М., 1992. – С. 146-159.
 15. Шмаков, В. Закон синархии и учение о двойственной иерархии монад и множеств. - К.: София, 1994. –С. 193-219.
 16. Заикин, Н.И. Что такое сознание? - СПб.: АРС,1997. – С. 5-7.
 17. Лукьянов, А.Е. Дао «Книги Перемен». - М.: Инсан, 1993.
 18. Николаев, И.В. Диалектическая логика как продолжение формальной логики: учеб. пособие. - СПб.: РГПУ, 1998.
 19. Борзова, Е.П. Триадология / Е.П. Борзова. - СПб.: СПбГУКИ, 2007.

Тимощук Елена Андреевна

Владимирский институт ФСИН России
Россия. Владимир

Феноменологическая редукция как фокус философии (сравнительный анализ западной и восточной философии)

Статья развивает тему генезиса, значения и типологии феноменологической редукции в истории философии. Социокультурный дискурс вокруг редукции рассматривается как ценностное языковое сообщество, артикулирующее и негоцирующее через дискурсивную формацию свою идентичность, модели поведения, интересы, истинность.

Ключевые слова и словосочетания: негоциация социокультурных объектов, эпохе, социальный конструктивизм, феноменология.

Эдмунду Гуссерлю принадлежит разработка феноменологической редукции – мыслительной процедуры по регистрации и отстранения от наслоений психологического опыта на интенциональность трансцендентального эго. Это многоступенчатый акт вынесения за скобки: 1) обычного опыта, 2) психологических установок, 3) теоретических допущений. Феноменологическая редукция является не просто гносеологическим актом. Б. Вышеславцев истолковывал феноменологическую редукцию как фокус всей философии и находил её в платоновском мифе о пещере и в Упанишадах, «где особенно мастерски описан путь возвышения через редуцирование всего мирского. Обращение к индийской мистике, по мнению Вышеславцева, особенно важно потому, что там, в отличие от работ феноменологов, подчеркнута аксиологическая составляющая редуцирования явлений. «Кроме <...> онтологического преимущества и независимости Я, - подчеркивает Вышеславцев, – существует еще преимущество и независимость аксиологическая. <...> Особенно ясно это выступает у индусов: “феноменологическая редукция” применяется у них, прежде всего, для обесценивания мира» [5]. Абсолют – это мистическая реальность, и через умаление данного мира и формализованного разума совершается акт трансцендирования или феноменологической редукции. Б. Вальденфельс также полагает, что эпохе имеет значение не только гносеологическое, но и этико-антропо-политическое, т.к. оно помогает пробиться

сквозь всемогущество технократических процессов, задать горизонт политических изменений [1].

Продолжая интуицию Б. Вышеславцева, сопоставим феноменологию с восточными психотехниками, философией Веданты и йоги. Феноменология – одно из немногих направлений в западной философии, признающее аподиктичность сознания, его преданность. В свою очередь, йога, Веданта, буддизм содержат обильный материал по изучению сознания. Нигде в мире в донучный период не был разработан такой богатый терминологический аппарат по фиксации тончайших изменений *атмы*, внутреннего «я».

Все школы Веданты практикуют контроль ума, речи, что можно сравнить с воздержанием от суждения (эпохе) в феноменологии. Э. Гуссерль заимствовал эпохе из философии скептиков. Диоген Лаэртский так характеризует практику эпохе скептиков: «Конечной целью скептики считают воздержание от суждений (*εποχῆ*), за которым, как тень, следует бестревожность (*ataraxia*) (так говорят последователи Тимона и Энесидема). В самом деле, мы предпочитаем или избегаем только тех вещей, которые зависят от нас; а что от нас не зависит, а совершается по неизбежности, как голод, жажда и боль, того мы избежать не можем, потому что рассуждениями их не устранить. Догматики уверяют, будто скептик при своем образе жизни не откажется даже пожрать собственного отца, коли от него того потребуют; но скептики на это отвечают, что они при своем образе жизни воздерживаются от вопросов догматических, но не от житейских и обычных; стало быть, в этих последних можно и кое-что предпочитать и кое-что избегать, следуя обычаям и соблюдая законы. Впрочем, иные говорят, что конечная цель для скептиков бестрастие, а иные – что мягкость» [6]. Вслед за скептиками стоики также полагали, что зазор между фактами и их репрезентацией может быть заполнен только волевым решением воздержания от предвзятого мнения. Именно эпохе является исходной точкой для волюнтаризма – течения в философии, которое в качестве примата бытия выдвигает волю как независимый от обстоятельств субъективный процесс. Акцентуация индивидуальной способности к самоопределению свойственна философии Шопенгауэра, Ницше, Э. Гартмана, Шеллинга, Бергсона, а также восточным психотехникам.

Феноменологическая редукция – это операция удаления атрибутов предметов из актов сознания, освобождения образа вещи в сознании от перенесённых иных характеристик, не обязательно свойственных вещи. Она состоит из трех шагов – психологической, эйдетической и трансцендентальной редукции. Психологическая редукция заключается в устранении оценок, мотиваций и побуждений, связанных с предметом. Эйдетическая редукция снимает формы познавательных операций, а трансцендентальная фокусирует

сознание на его собственных основаниях. Эпохе является важным приемом феноменологической редукции, так как в процессе восхождения к беспредпосылочности сознания необходимо научиться умалчивать качества объекта, отстраняться от его интенционального притяжения. Феноменологический остаток, полученный в результате этой процедуры бракетирования – это «чистое сознание в его абсолютном самобытии» [3].

В школе Веданты практикуется несколько уровней эпохе. Первый – это воздержание от обыденных высказываний. Практика мауны, обет молчания, широко используется в обоих направлениях веданты. В адвайта веданте мауна – это полное воздержание от речевых высказываний на какое-то время. Известны случаи многолетней мауны. На фестивале Кумбха-мелы (1971), который проводится раз в двенадцать лет в Индии, внимание привлек человек, соблюдающий мауну 20 лет. В двайта веданте мауна – это специфическая конкретизация, которая заключается в том, чтобы говорить только на духовные темы, т.е. отказываться от обыденных суждений. Следующий уровень эпохе – воздержание от мыслительных спекуляций, софистики (джалпа), практикуется только в двайта веданте, так как там признается Личность Бога и практикующий доверяет таким представителям Бога, как священные писание (Бхагавад-гита, Бхагавата Пурана) и гуру-вайшнавам (преданным Бога). Адвайта веданта, напротив, большое внимание уделяет грамматике, софистике, диалектике, риторике для поддержания трансцендентального уровня сознания (парамартхика). Обе школы Веданты признают перевоплощение души и согласны с тем, что ум переносит из жизни в жизнь отпечатки чувственных образов (самскар), которые могут быть как добродетельными, так и греховными. Самскар подобны якорям, возникают от непосредственного контакта чувств с объектами чувств и включают причину, мотив, носителя и внешнюю связь. Какие бы якоря ни оставлял в своем сознании человек, добродетельные или греховные, его беспокойное тонкое тело снова побуждает душу воплощаться. Поэтому тонкое тело в веданте называется еще карана деха, причинное тело.

Сходное описание работы сознания мы встречаем в йоге, наиболее родственной школе. Патанджали в «Йога сутре» описывает психику человека (читта) как очень беспокойную, постоянно пребывающую в определенных аффективных состояниях (кleshа). Эти состояния оставляют в сознании единичные отпечатки самскар. Если количество схожих самскар накапливается они переходят в васаны (устойчивые желания), а последние переходят в модели поведения (вритти). Так замыкается колесо обусловленного мышления и действия. Читта-вритти-нироддха – это рецепт йоги, который заключается в том, чтобы разомкнуть социально-индивидуальный автоматизм

(отпечаток – желание – поступок). Объект должен наблюдаться отстранённо от своей идентичности, от своего эмоционального багажа. Автоматизмы-самскарры в диалектике жизни приводят к фобиям, комплексам, социальным конфликтам. Первый урок йоги – удержание сознания (читты) от вовлечения в различные чувственно-смысловые образы (вритти). Йога признает, что между этим автоматизмом и индивидуальным выбором есть зазор – волевой акт, он и позволяет остановить цепочку мышления, осуществить эпохе. Сознание как бы сливается с образами и автоматизмами в момент взаимодействия. Встречая новый вызов, ум-манас, погружённый в своё чувственно-смысловое видоизменение, воспринимает его как угрозу нынешнему образу и входит в аффективное состояние (неприязнь, ревность, зависть, ненависть, гнев). Аффективные состояния являются причиной страданий и заблуждений, поэтому йога учит находиться в естественном состоянии, держать образы-вритти в подчинении и разотождествлять аффективные автоматизмы сознания.

Васаны находятся в подсознании в виде «семян желаний», поэтому йога считает их самыми злейшими врагами для дживы. Читта принимает формы, различных психических состояний наличного бытия. Душа (джива) отождествляет себя с читтой, и из-за этого джива радуется и страдает. Йог успокаивает читта, проходя 5 уровней духовной жизни, используя 8 ступеней йогической практики, в основе которой лежит тапасья, аскеза. Так, человек «прокаливает семена» желаний и достигает состояния свободы, блаженства и в конечном счете освобождения (мокши). Когда все отпечатки прошлого опыта (самскарры) исчезают, йог оставляет свое тело и входит в видеха мукти, освобождение после смерти. В этом ему помогает ишвара (Бог).

Йога-сутра предлагает оставлять все в естественном состоянии (зрящий (пуруша) покоится в своем собственном (естественном) состоянии). Память ответственна за хранение отпечатков чувственного опыта. Патанджали предлагает два типа медитации для борьбы с самскарами. Первая медитация заключается в размышлении об истинном эго, исполненном знания, бытия, блаженства. Иная практика заключается в удержании мыслей (эпохе).

Вторая практика медитации близка также и тибетскому буддизму, где достижение нирваны мыслится как постепенное угасание потока мыслей и желаний: «Что бы ты ни видел вокруг себя, – всё это естественно возникающая проявленность и естественно пустая пустота: оставь всё как есть, ничего не создавая умом. Мысли сами исчезают, если не цепляться за них. Естественно освобожденные проявления становятся твоими помощниками, и ты можешь практиковать, приняв внешнее видение как путь. Что же касается того, что внутри, то, какие бы движения ни происходили в твоём уме, какие бы мысли ни приходили, – всё это не имеет сущности, всё есть пустота. Мысли освобож-

даются естественным образом. Если какая-либо клеша появляется, посмотри на нее внимательно, она исчезнет. Все вокруг – твои помощники» [8].

Основной шаг трансцендентальной редукции у Гуссерля – выключение апперцепции мира, «заключение в скобки» тезиса мира, постоянного и скрытого в естественной установке полагания существования и коррелятивной ему бытийной значимости мира и в ней основанной значимости наук о мире [2, 4]. Всё, претерпевающее такую модификацию, не исчезает, но, напротив, раскрывается феноменально в своём смысловом бытии. В целом можно сказать, что трансцендентальная редукция состоит в выключении всех трансцендентных полаганий и целого (или идеи) этой трансценденции – сущего мира. Событие трансцендентальной редукции состоит в обнаружении значимого различия «чего-то как чего-то» – не тождества, но различения, полагаемого в интенциональном переживании. Различить что-то как что-то – значит выделить его в феноменальном порядке данности из порядка его внутримирового наличия, внутри которого он принимает предикации трансцендентного, в-себе и т.д. Редуцируя тезис мира, веру в существование мира, мы тем самым редуцируем мир в качестве абсолютного референта (по вопросам смысла, наличия и т. д.). Мы не отсылаем больше к миру, но мы спрашиваем о нем в «как» его бытия и «что» его данности.

В *теоретико-познавательном аспекте* трансцендентальная редукция служит открытию возможности прояснения и усмотрения сущности познания из него самого. Имеется в виду то, что в феноменологии действует на уровне закона или «принципа всех принципов»: рассматривать то, что есть и как оно есть из него самого, то есть усматривать сущность совершающегося в нем. На уровне исследования психических феноменов это исследование переживаний и их связи в едином опыте, исходя только из того, что может быть в нем обнаружено с очевидностью и «в чистоте», то есть вне мыслительных (или каких либо иных) проекций на физическое как вне и независимо от меня существующее и на меня воздействующее. В размерности трансцендентального опыта феноменологический принцип мотивирован существенно иными интересами. Есть разница между тем, чтобы спрашивать о сущности и структуре определенного переживания, и тем, чтобы спрашивать о том, как в имманентном порядке сознания дан предмет, то есть спрашивать о смысле интенционального отношения и его истоке.

В *онтологическом аспекте* редукция открывает новую трансцендентальную сферу опыта как сферу абсолютного бытия сознания, трансцендентальной субъективности. Тем самым определяется *онтологическое различие* способов бытия сознания (абсолютное, имманентное, чистое) и мира для сознания (интенциональное, смысловое бытие). Таким образом, по ходу феноменологического опыта первым оказывается полагание мира или естест-

венная установка, как, прежде всего, доступное и в рефлексии приводящее ко второму в рассуждении, но первому по смыслу, а именно – к бытийному устройству нередуцируемой сферы *ego cogito* и ее онтологическим или трансцендентальным структурам, которые только и определяют возможность естественного полагания и смысл данности сущего. Таким образом, мы получаем две стратегии «борьбы» со множественностью. Человек в силу своей локальности неизбежно обращается к этим процедурам. Первая заключается в обеднении плюральности, сознательном наложении ареста на многообразие. Это работа по самозаточению сознания, ибо ад – это другие (Ж.-П. Сартр).

Выход на пустотность мира имеет длительную системогенетику: даосизм, буддизм, постмодернизм, физический вакуум в физике. При редукции множественности мы получаем онтологическую и гносеологическую компактность, правда в этом случае страдает этика. Зенон из Кития говорил: «Философия похожа на фруктовый сад, полный различных плодов, в котором логика является оградой, физика – деревьями, а этика – плодами» [9]. Если мы выкорчевываем деревья философского сада, то плодов не будет и ограда становится бесполезной. Характерно, что последователи адвайта веданты рассматривают личность своего наставника как лестницу, после того как ты использовал все ступеньки, можно оттолкнуть ее ногой: «встретил гуру – убей гуру». В традиционном обществе, когда человек разочаровывается в обычных ценностях и ищет альтернативное знание, которое даёт гьяна, он приходит к «священной пустоте». В западном посттрадиционном обществе мирская пустота принимает уродливые формы нигилизма и терроризма. Человек считает, что мир иллюзорен, у него нет моральных принципов, но он не может отказаться от него и продолжает эксплуатировать иллюзорный мир [10].

Для адвайта веданты большое значение имеют методы интроспекции, сосредоточения, воздержания от суждения, аналогично представленные в феноменологии редукцией, *эпохе*. Эти методы адекватны для бегства от множественности. Качественное многообразие, с которым имеет дело двайта веданты, требует несколько иных феноменологических методов. Конкретизация становится формой взаимодействия глобального и локального. Двайта веданты также принимает социальную ответственность за конкретизацию качественного многообразия: следует не только арестовывать мыслительные цепочки ложного эго, но и конкретизировать ценностно-смысловые запросы истинного эго. Двайта веданты подчеркивает необходимость персонализации своих отношений с Богом. Для этого школа рекомендует накапливать положительные самскарсы контакта с Богом – поклонение, созерцание, обсуждение деяний Бога.

Феноменология Э. Гуссерля имеет сходные с тибетским буддизмом упражнения сознания, которые помогают освободиться от предрассудков.

Главным достижением феноменологической школы считается открытие новых возможностей сознания по самоисследованию и нахождению потенциальных ресурсов человеческого «я». Э. Гуссерль обогатил мышление западного мира неизвестными или малоизвестными доселе категориями, процедурами самоанализа, такими, как ноэма, интенция, конституирование, феноменологическая редукция, эпохе.

Если сравнить феноменологическую редукцию и буддийскую медитативную практику, то мы увидим, насколько богата последняя аллегорическими описаниями предрассудков. Шантидева сравнивал невежество, главную причину предрассудков, с царём в государстве, эгоистические установки – с министрами, негативные установки – с солдатами. Феноменология Гуссерля – это сугубо интеллектуальная традиция, тибетский буддизм активно использует аллегории и эзотерические архетипы (йидам) для самонаведения. Тем не менее, их роднит поиск чистой «сознательности» (читтатва – Тибет, трансцендентальное «я» – Гуссерль). Феноменологическая редукция предполагает возврат к трансцендентальной субъективности с помощью вынесения за скобки «естественных» установок, при этом в феноменологии не фиксируются сверхрациональные причины ускользания трансцендентальной данности от человека. В феноменологии Э. Гуссерля «естественной» называется обыденная установка жизненного мира. У Шанкары это называется уровень «вьявахарика». В Йога сутре «естественное» состояние описывается как авастханам, и оно подобно состоянию трансцендентальной субъективности Гуссерля. Авастханам – это укрощение осцилляций ума-манаса, утверждение в собственном свете и знании. Тибетский опыт самоуглубления: «Важно уметь различать два понимания собственного «Я». Одно «Я», которое мы называем «условным Я», действительно существует. Второе же «Я» является, по существу, ложной проекцией наших фантазий о своем «Я». Различить эти два «Я» чрезвычайно трудно. Поначалу они смешаны почти неразличимо, как вода и молоко» [11]. В этом заключается и различие – у Гуссерля беспредметного сознания не существует, а цель буддизма – достичь состояния чистой неинтенциональной осознанности, когда сознание перестаёт быть объектом самого себя. Это и есть ниродха (подавление) и нирвана (погашение).

Буддизм Тибета находился в постоянном обогащении йогическими психотехниками: «Постепенное угасание живого религиозного импульса побудило ряд последователей буддизма бросить вызов традиционному монашескому образу жизни во имя возрождения духа учения Будды, противного всякому формализму и догматической омертвелости и базирующегося на непосредственном психотехническом опыте... Не имея догматических предубеждений, они свободно общались с такими же, как и они, индуистскими йогинами, презревшими ограничения брахманской ортодоксии, что приводило к

неограниченному обмену идеями и методами йогической практики» [12]. Поэтому тибетский буддизм был меньше ориентирован на философию, работа с сознанием стала самодостаточной практикой, она давала ощущение свидетеля, достигающего самоосвобождение через обнажающее внимание.

Однако то, что хорошо для Востока, не годится на Западе, где феноменология стала развиваться не как практика самосознания, а разновидность философских спекуляций (против чего выступал Гуссерль). Её философичность обнаруживается, прежде всего, там, где феноменология применяется к другим областям познания: в эстетике (Р. Ингарден), социологии (А. Шюц, П. Бергер, Т. Лукман), антропологии (М. Шелер), онтологии (Н. Гартман). Феноменология осталась на уровне фиксации интуиций самонаблюдения у М. Хайдеггера, перенесшего метод феноменологии в область поэтики языка, способного выразить бытийные проблемы, и у которого она столь витиевато переплетается с тонкой спекуляцией, что весьма сложно отличить одно от другого.

Сравнение феноменологии с восточными психотехниками позволило подчеркнуть важность разрыва Гуссерля с традицией спекулятивной философии. Феноменология – это чистый опыт самонаблюдения и фиксации состояния рефлексирующего «я». Подобная радикальная интеллектуальная позиция роднит феноменологию с позицией йоги и тибетского буддизма, которые также построены на разрыве с прошлой традицией. Культурные оболочки сбрасываются для обоснования опыта созерцания трансцендентального «я». Достижение феноменологии не только в том, что она как реформаторское направление в философии решает задачу преодоления кризиса социальных наук в Европе благодаря выходу из тупика позитивизма и спекулятивной философии. Её мировое достояние в разработке кросс-культурной методологии исследования, благодаря которой такие системы, как веданта, йога, буддизм и сама феноменология, могут находиться в едином интересубъективном поле [7]. В полидискурсивном обществе невозможно переоценить значение феноменологической редукции. Пролиферация мнений второго и третьего порядка мешает нам разглядеть истину в информационном завесе медийного общества. Феноменологическая редукция убеждает нас говорить только то, что лучше молчания.

1. Вальденфельс, Б. Передмова до українського видання // Вступ до феноменології / Б. Вальденфельс. – К.: Альтерпрес, 2002. – С. 5–6.
2. Гуссерль, Э. Амстердамские доклады. Ч. 2 / Э. Гуссерль // Логос. – 1994. – №5. – С. 17.

3. Гуссерль, Э. Идеи к чистой феноменологии и феноменологической философии. Общее введение в чистую феноменологию / Э. Гуссерль. – М.: Дом интеллект. книги, 1999. – С. 13.
4. Гуссерль, Э. Феноменология. Статья в Британской энциклопедии / Э. Гуссерль // Логос. – 1991. – №1. – С. 12-21.
5. Дворянов, С.В. Проблема абсолюта и духовной индивидуальности в философском диалоге Н.О. Лосского, Б.П. Вышеславцева и С.Л. Франка: дис. ... канд. филос. наук [Электронный ресурс] / С.В. Дворянов. – М., 2001. Режим доступа: <http://www.philosophy.ru/library/dvor/candis.html> (дата обращения 01.08.2013).
6. Диоген, Лэртский. О жизни, учениях и изречениях знаменитых философов. Кн. 9. 11. Пиррон [Электронный ресурс] / Диоген Лэртский. – М.: Мысль, 1986. Режим доступа: http://www.gumer.info/bogoslov_Buks/Philos/Laert/12.php (дата обращения 27.01.2014).
7. Лебедев, М.В. Феноменология как кросс-культурный мост между Востоком и Западом / М.В. Лебедев, А.С. Тимощук, Е.А. Тимощук // Феноменологические исследования. Обзор философских идей и тенденций. – 2007. – №8. – С. 67–83.
8. Падмасамбхава. Направив посох на старика [Электронный ресурс]. Режим доступа: http://spiritual.ru/lib/padma_posoh.html (дата обращения 27.01.2014).
9. Таранов, П.С. Философская афористика / П.С. Таранов. – М.: Остожье, 1996. – С. 160.
10. Тимощук, А.С. Традиционная культура: сущность и существование: дис. ... д-ра филос. наук / А.С. Тимощук. – Н. Новгород, 2007. – С. 96.
11. Тинлей, Дж. Шаматха. Основы тибетской медитации / Дж. Тинлей. – СПб.: Буддийский дом, 1995. – С. 17.
12. Торчинов, Е.А. Религии мира: опыт запредельного психотехника и трансперсональные состояния [Электронный ресурс] / Е.А. Торчинов. – СПб.: Петербургское востоковедение, 1998. Ч. 2. Гл. 3. § 7. Режим доступа: <http://ec-dejavu.ru/t/Tantrizm.html> (дата обращения 27.01.2014).

Социально-экономическое развитие современной России

Киекбаев Мурат Джелилович

Академия наук Республики Башкортостан
Россия. Уфа

Абдрахманов Данияр Мавляирович

Институт гуманитарных исследований Республики Башкортостан
Россия. Уфа

Проблемы противодействия деструктивным факторам в современной России*

Современное общество в условиях глобализации экономики и культуры подвержено воздействию множества деструктивных факторов. Противодействие этим факторам деструкции становится важной задачей и условием выживания всей социальной системы. В статье проанализированы социокультурные изменения и дан прогноз развития ситуации на среднесрочную перспективу, намечены способы преодоления имеющихся проблем, в частности, отмечается, что, только имея высшие идеальные цели, можно сплотить общество, обеспечить ему не просто выживание, но процветание и лидерство. Особенность современной глобальной социокультурной ситуации заключается в том, что новая культура и стратегия консолидированного устойчивого развития и перманентной модернизации пробивают себе дорогу к жизни одновременно параллельными курсами.

Ключевые слова и словосочетания: деструктивные факторы, трансформации, кризисы, механизмы противодействия.

В период бурных трансформаций в социально-экономической и политической сферах крайне актуализируется вопрос разработки механизмов противодействия деструктивным факторам модернизационного развития; рост социальной энтропии нуждается в определении масштабов и разработке действенных технологий упорядочения нелинейных, порой хаотических процессов. К некоторым деструктивным факторам в современном обществе можно отнести возрастание активности экстремистских социальных и религиозных течений, снижение уровня этнической толерантности, рост употребления психоактивных веществ, суицидов, сложнопрогнозируемое влия-

* Исследование выполнено в рамках ГНТП РБ «Механизмы противодействия деструктивным факторам в трансформирующемся обществе».

ние внешней миграции и пр. В последнее время популярным стало определение современности как турбулентного времени, времени, когда распространяются угрозы «организованной безответственности» [1. С. 6-13]. Дж. Урри рассуждает о посткарбонном обществе, говоря, что интенции всего человечества сейчас определяются потребительским отношением к ресурсам и, соответственно, всему прочему [2]. У. Бек отмечает, что «не имеет значения, живем ли мы в мире, который «объективно» более безопасен, чем тот, который был ранее – инсценирование ожидания бедствий и катастроф обязывает нас принять превентивное действие» [3. Р. 11]. Возникает качественно новая стадия индивидуализации. «Ни наука, ни господствующая политика, ни масс-медиа, ни бизнес, ни правовая система, ни даже военная сила не в состоянии определить и контролировать риски рациональным образом. Индивид вынужден не доверять обещаниям рациональности этих институтов. В силу этого люди отброшены в положение, в котором они вынуждены полагаться только на самих себя: высвобождение без укорененности есть иронично-трагическая формула для определения размеров индивидуализации в мировом обществе риска» [3. С. 54].

В ряде изданий определяются факторы, угрожающие социальной сплоченности [4. С. 3-5]:

- сохраняющееся социальное неравенство,
- миграция,
- политические и экономические преобразования,
- появление культуры, характеризуемой невоздержанностью,
- рост индивидуализма и потребительства,
- изменение традиционных ценностей,
- общество, переживающее или недавно пережившее конфликт,
- стремительная урбанизация,
- утрата уважения к закону.

Можно также выделить следующие факторы ментальной экологии современного общества:

1. Уплотнение информационной среды – каждые 18 месяцев объем информации удваивается.
2. Нарастание некомпетентности населения в условиях информационного взрыва.
3. Глобализация идеологической агрессии и геополитического противостояния.
4. Поточно-конвейерное производство массовой культуры и культурная дезориентация.
5. Рост маргинальности, утрата социальных связей и отчуждение.

6. Высокие темпы роста криминальной субкультуры, увеличение объема психического насилия как средства совершения преступлений.

7. Психологическая неграмотность населения как предпосылка любых манипуляций.

8. Доступность психотехнологий и широкое бизнес-консультирование.

9. Истеродемонический ренессанс, проявляющийся индустриализацией деятельности разнообразных медиумов и экстрасенсов.

10. Отсутствие эффективных и доступных институтов психогигиены и психопрофилактики.

Все это нередко приводит к образованию духовного вакуума, который заполняется «хаосом новой духовности» [5. С. 535].

Далее рассмотрим деструктивные факторы, имеющиеся в современном российском обществе. Вывоз триллиона долларов капитала, эмиграция нескольких миллионов квалифицированных кадров за рубеж свидетельствуют о неспособности созданной реформаторами системы управления экономикой страны реализовать имеющиеся возможности экономического роста. Ежегодно естественная убыль населения России составляет 520-550 тыс. человек. 24 сентября 2012 г. В. Путин в своём докладе на съезде партии «Единая Россия» говорил уже об 1 млн человек. Исследования демографов показывают, что более двух третей всех причин нынешней депопуляции россиян связаны с резким ухудшением здоровья нации, снижением качества медицинского обслуживания, возвращением давно забытых болезней.

Безрадостны результаты реформ в духовной и нравственно-психологической сфере общества. 1990-е гг. деформировали базовую ценностную модель россиян. Начавшийся тогда процесс духовной деградации общества вызывает растущую тревогу среди российской культурной элиты. Криминальная приватизация подняла мощный вал преступности.

В начале 2000-х гг. произошла атомизация общества, утрата населением традиционных форм солидарности, коллективизма [6. С. 38].

Пореформенная Россия – это не только резкое неравенство доходов, но и неравенство возможностей. То, что выходцам из бедных семей трудно пробиться наверх, недавно признал и В.В.Путин, сделав «создание социальных лифтов» одной из ключевых задач вновь учреждаемого Агентства стратегических инициатив.

По данным Росстата численность населения с доходами ниже величины прожиточного минимума в 2010 г. составила 18,6 млн чел., или 13,2% от общей численности населения. Бедных в нынешней России значительно больше, чем утверждает официальная статистика. Объём потребления мяса, рыбы, овощей и фруктов отстаёт не только от норм, принятых в развитых странах, но и от норм бывшего СССР. Официальные наборы норм продо-

вольственных и недовольственных товаров, включённые в прожиточный минимум, отражают пожелания экспертов, а не реальные особенности потребления населения [6. С. 41].

В 2009 г. в рамках международного мониторинга «PISA» проводилось очередное тестирование школьников по выявлению уровня грамотности. Россия оказалась на 43 месте из 64 стран мира. Одаренных детей у нас выявлено на треть меньше, чем в других странах, а крайне ограниченных – на треть больше [7]. Указанные неблагоприятные тенденции в развитии образования будут проявляться и в последующие годы, поскольку его финансированию в стране не уделяется должного внимания. Если в США доля расходов на образование составляет 13,7% к валовому внутреннему продукту (ВВП), в Японии – 11,7%, Великобритании – 11,4%, то в России – лишь 3,5%. Финансирование образования сегодня составляет три четверти затрат от уровня 1991 г. [8. С. 113] Традиционные (индустриальные) институты высшего образования уже не в состоянии выступать основным агентом формирования новой транслокальной идентичности. Они тщетно поддерживают и пытаются максимально усилить национальную и социокультурную принадлежность индивидов, надеясь таким образом зафиксировать, «зацементировать» ускользающую национальную идентичность. И добиваются тем самым противоположного эффекта, порождая этноконфессиональные риски, поскольку носители новой транснациональной идентичности уже априори оказываются вне зоны действия традиционных образовательных институтов, а носители традиционной идентичности и морали, активно «подогретье» во мнении об уникальности своей культуры/религии/государства, нередко воображаемой, становятся чересчур активными защитниками собственной идентичности, выходя на тропу экстремизма и терроризма [9. С. 42].

Остро стоят также вопросы общественного здоровья, алкоголизма, наркомании [10, 11], самосохранительного поведения. Помимо собственно медицинских аспектов, «курение и пьянство есть мощные средства десубъективации субъектов, мощнейшие антимодернизационные средства (один литр выпиваемого спирта на душу населения в стране приводит к падению производительности труда на 1%. У нас сейчас потребление спиртного составляет 18 литров чистого алкоголя на человека в год)» [12. С. 296].

Вместе с тем ощутимый удар по доверию граждан к власти и проводимым ею реформам нанесла, в частности, так называемая монетизация льгот. Только частично удалось достичь цели административной реформы – поставить под контроль общества и государства формирование властных органов в регионах. Введение медицинского страхования и монетизации услуг здравоохранения привели к тому, что сложные и дорогие методы и приемы лечения стали недоступны для широких слоев населения.

Сложные, неоднозначные процессы происходят в сельском хозяйстве. Несмотря на предпринимаемые усилия и отдельные позитивные достижения, они проявляются в постоянном росте цен на продукты питания и пока еще не ослабевающей зависимости от поставок многих видов продовольствия из-за границы.

Не завершена, застопорилась реформа ЖКХ. Оказались оторванными от жизненных реалий законы нового жилищного кодекса. На рынке жилья так и не заработала в доступном для большей части граждан режиме ипотека. Спекулятивно вверх взметнулись цены на жилье в столице и крупных городах, лишая социальной перспективы многие слои населения, в первую очередь молодежь.

В последнее время обострились процессы «политизации религии» и «религизации политики». Процесс религизации политики, по словам З. Баумана, «еще более опасен и часто по своим последствиям сопровождается гораздо большим кровопролитием».

В религиозном пространстве России имеет место фундаментализм. Характеризуя логику развития исламского фундаментализма в России, Е.М. Дринова выделяет следующие его специфические черты: 1) внедрение в традиционное исламское сознание идей ваххабизма; 2) декларирование восстановления «чистого» ислама, не испорченного цивилизацией; 3) утверждение доктрины джихада; 4) стремление к созданию во всех северокавказских республиках ваххабитских общин, функционирование которых предполагает существование исламских социально-правовых институтов, таких, как школы при мечетях и шариатский суд для воспитания новых поколений; 5) склонность к сакрализации политического конфликта, основу которой составляет идея иррациональности религиозного насилия; 6) религиозно мотивированное насилие и оправдание террористических актов в отношении мирных граждан России.

Особенность православного фундаментализма в России проявляется в том, что православие стремится к активной политической деятельности. В церковных кругах существует тенденция и крепнет убежденность в необходимости примата религии над политикой как во внутренней, так и во внешней политике государства. В самом государстве также наметилась тенденция по христианизации политики, которая заключается в утверждении моральных и религиозных ценностей как абсолютных норм в обществе; отмечается активное внедрение системы религиозных православных ценностей в систему светских и политических институтов в стране. Совсем недавно судебный процесс над группой «Pussy Riot», а также последовавшие за ним события и процессы показали всю глубину имеющихся в обществе противоречий.

Обозначенный выше комплекс идей фундаментализма позволяет говорить о параллельном формировании в России политического православного и исламского фундаментализма, существенное различие между которыми заключается в том, что первый для достижения целей использует исключительно мирные формы, а второй практикует ультрарадикальные формы [13. С. 39].

Ведущий отечественный социолог Ж.Т. Тощенко считает данную проблему крайне важной. «С недавних пор российское общество испытывает давление иерархов православной церкви по поводу необходимости изучения всеми школьниками «Основ православной культуры» как якобы единственного средства налаживания нравственности в стране. Если бы это было так! Введение такого курса (наравне с исламом, буддизмом и иудаизмом) приведет к еще одному расколу общества – по религиозному признаку. Появится еще более дестабилизирующий фактор, чем раскол на бедных и богатых, титульные и нетитульные народы, на знатных и простых» [14. С. 5].

Экстремизм в условиях глобализации и информатизации социума изменяет формы своего проявления, все чаще принимая виртуальный характер, зарождаюсь и развиваясь в глобальной компьютерной сети, трансформируется в явления объективной реальности посредством социально-групповой самоорганизации молодежи. Возникающий тип коммуникации «виртуальная реальность – объективная реальность» позволяет молодежному экстремизму, первоначально развиваясь в Интернете, на последующих стадиях выходить за пределы виртуальной реальности и превращаться в различные формы соответствующего девиантного поведения молодежи (в политической, религиозной, информационной и других сферах). При этом как виртуальные, так и реальные молодежные группы посредством групповой коммуникации интенсифицируют процесс генезиса и развития молодежного экстремизма [15].

И во многом как результат перечисленного – желание наиболее активной и инновационной части населения к иммиграции. По данным всероссийского опроса, проведенного Левада-Центром в мае 2011 г., на вопрос: «Хотели бы вы уехать за границу на постоянное жительство?» утвердительный ответ дали 33% специалистов, 53% предпринимателей и 54% учащихся и студентов.

В свете сказанного важно понимать, что многие кризисы являются управляемыми и могут инициироваться как инструмент холодной (в т.ч. информационной) войны. Анализ данных процессов позволяет вскрыть [16] механизм целенаправленной организации мировых финансовых кризисов и мирового финансового паразитирования США и западного альянса.

Академик РАН С.Ю. Глазьев отмечает, что «переходу на инновационный путь развития препятствуют непреодолимые административные барьеры,

образовавшиеся на пути распространения новых технологий, основанные на непрофессиональном применении и произвольном толковании норм технического и налогового регулирования, экспортного и таможенного контроля.

Нетрудно заметить, что выстроенная в России система управления не соответствует современным требованиям. Ее коренной порок, несовместимый с культурой инновационного управления, – кланово-корпоративный принцип кадровой политики на всех уровнях властной иерархии. Назначенные по принципу личной преданности и защищенные круговой порукой чиновники ориентируются на соблюдение субординации, сохранение статуса-кво и минимизацию карьерных рисков. Они не склонны брать на себя ответственность за принятие решений, не мотивированы на решение сложных задач восстановления и развития экономики. А задачи эти весьма масштабны, требуют высокой квалификации, обширных знаний и недюжинных организационных способностей. Среди них: модернизация и опережающее развитие российской экономики на основе нового технологического уклада; переход к обществу знаний; восстановление единого экономического пространства СНГ и подъем конкурентоспособности отечественных предприятий до уровня мировых образцов; создание привлекательного образа России как ведущей мировой державы со своим проектом нового мирового порядка. Опыт последних лет заставляет усомниться в способности нынешней правящей элиты не только к их решению, но и к правильной постановке» [17. С. 7-8].

В то же время продвижение к устойчивому развитию в глобальном масштабе возможно и исторически необходимо, поскольку оно отвечает объективным диалектическим тенденциям развития современного человеческого общества. Кратко их можно представить так:

1) человечество ускоряет движение по пути научно-технического прогресса, но одновременно возрастают и порождаемые им глобальные опасности и угрозы;

2) мировое сообщество в условиях «ядерного пата» объективно имеет возможности мирного, демократического развития, но наряду с постоянно вспыхивающими локальными военными конфликтами угроза «ядерного апокалипсиса» остается реальной;

3) региональные экономические, социальные, экологические и локальные военные и другие проблемы на планете требуют глобального их решения в основном мирными методами в рамках существующих институтов мирового сообщества, а не вооруженными силами «полюсов мира»;

4) общественные отношения во все большей степени социализируются (в смысле учета и удовлетворения интересов большинства населения на планете) и гуманизируются;

5) идет объективный процесс сближения стран, блоков, систем в различных областях деятельности; одновременно возрастает и обостряется борьба за материальные и информационные ресурсы и рынки;

6) стихийные, рыночные отношения в экономике и социальной сфере постепенно вытесняются все более сознательным регулированием и планированием – в масштабах отдельных стран, транснациональных корпораций, региональных сообществ (ЕС, НАФТА и т.д.) [18. С. 5].

В целом Россия пока располагает достаточными резервами и не встроена в глобальные финансовые пирамиды. Это позволяет перекрыть каналы отравления собственной финансовой системы спекулятивными инструментами, переориентировав их на внутренние источники кредита и направив на поддержку инновационной и инвестиционной активности в перспективных направлениях развития российской экономики. Наличие природно-сырьевого и оборонного потенциала дает нам объективные возможности для проведения самостоятельной политики, даже при катастрофическом сценарии глобального кризиса Россия имеет необходимые ресурсы не только для самостоятельного выживания, но и для опережающего развития [17. С. 40]. Согласно закону иерархических компенсаций (закон Седова), сохраняющий сценарий XXI в. связан, вероятно, с унификацией макрогрупповых культур, т.е. с отмиранием наций, государств, религий, социальных сословий (классов), по крайней мере в их «классическом виде». Компенсацией должен стать рост разнообразия микрогрупповых культур, формирующихся вне зависимости от географических, политических, языковых и прочих барьеров [19. С. 239].

Примером парадоксального синтеза может быть соединение самого космополитизма с национальным, что предполагает переоткрытие и переопределение национального. Под влиянием интернализированной глобализации «национальное более не остается национальным. Оно должно быть переоткрыто как глобальное интернализированное» [20. Р. 88]. То, что национальное необходимо переоткрывать и переинтерпретировать, бесспорно. Но, думается, пока рано растворять национальное в «глобальном интернализированном». Полагаем, что, используя методологию текучести современности З. Баумана [21. С. 25], можно подумать об обосновании концепта текучего национального и, соответственно, текучей нации, отражающей реальности мобильностей национальных потоков, формирования национальных сетей диаспор, институционализации двойного гражданства и билингвизма, возникновения парадоксального этноса, особенно в плане космополитизации и рефлексивности общественного сознания и ментальности, которая хотя и ригидна, но все же изменяется.

Осуществляется соединение космополитизма с национализмом, что У. Бек определяет понятием «неонационализм». Появились «граждане мира», «глобальные менеджеры», путешествующие по свету, толерантно относящиеся к разным культурам, которые функциональны для их деятельности.

Тем не менее, на уровне бессознательного «граждане-космополиты» выступают против потоков мигрантов в «свою» страну (по рождению или более частому проживанию) [22. С. 22].

В.М. Смокотин считает, что решение проблемы противоречия между необходимостью языка всемирного общения и сохранением этнокультурной идентичности видится в создании множественных индивидуальных идентичностей на основе воспитания многоязычной, поликультурной личности эпохи глобализации посредством целенаправленной языковой политики. Многоязычие является следствием сохранения этнокультурной идентичности, так как полагает возможность и необходимость множественных идентичностей. Массовое индивидуальное многоязычие недостаточно для решения проблемы преодоления языковых и культурных барьеров. В эпоху глобализации необходимо включение языка всемирной коммуникации – языка всемирного общения – в индивидуальный языковой репертуар [23. С. 13].

Говоря о внутрироссийских реалиях, отметим, что распад СССР помимо новых представлений о месте России в мире дал толчок к формированию новой российской идентичности. К 2011 г. российская идентичность стала не только самой распространённой (её отметили 95% опрошенных) среди наиболее значимых идентичностей, ощущение связи с ней стало наиболее сильным, оно выросло вдвое. При этом 90% населения по-прежнему сохраняет идентичность по национальности и по месту жительства. Однако сильную связь по национальному и локальному признаку чувствуют 50 - 60%, а с российскими гражданами – 72%. При таких высоких показателях распространённости и российской, и этнической идентичности теряет остроту вопрос их конкурентности и подтверждается их совместимость [24. С. 9].

Как писал в свое время А. Турен, «призыв к идентичности означает призыв к несоциальному определению социального действующего лица. Для него действующее лицо определено своими социальными отношениями. Таково определение роли, которое может одинаково хорошо применяться как к классовым, так и к межличностным отношениям. Значит, призыв к идентичности представляет собой, прежде всего отказ от социальных ролей или, точнее, отказ от социального определения ролей, которые должно играть действующее лицо» [25. С. 96-97]. Культура господства человека над природой и гонка за массовым потреблением исчерпали себя. Для того чтобы жить в этом обществе, потребуются новые институты и инструменты управления. Ясно, что пропуск в будущее получат те сообщества и государства, которые выстроят свои стратегии не на господстве и насилии, абсолютизации экономических, социальных или гуманитарных принципов, а на принципах устойчивого развития жизни, сохранения биологического и социокультурного разнообразия, самоподдержания источников и энергии жизни. Особенность современной глобальной социокультурной ситуации заключается в том, что новая культура и стратегия консолидированного устойчивого развития и перманентной модернизации

пробивают себе дорогу к жизни одновременно параллельными курсами. На этом пути возможны повороты и откаты назад, но курс развития неизменен. Он определяется потребностями объективно происходящих процессов в отношениях между человеком, обществом и природой [18. С. 13].

Как нам кажется, важнейшие границы, разделяющие человечество, и преобладающие источники конфликтов будут определяться культурой. Принципиально важным в настоящее время, считает Т.А. Хагуров, «для любой социальной системы является «воспроизводство Смысла». Общество должно обеспечить своим членам достаточную смысловую нагрузку – некий «пантеон идеалов», организующий социально одобряемые цели и практики» [26. С. 41]. Только имея высшие идеальные цели, можно сплотить общество, обеспечив ему не просто выживание, но и процветание и лидерство в новом меняющемся мире [12, 27].

1. Кравченко, С.А. К итогам X конференции ЕСА / С.А. Кравченко // Социологические исследования. – 2012. - №3. - С. 6-13.
2. Urry, J. Climate change and society / J. Urry. - Cambridge: Polity Press, 2011.
3. Beck, U. World at Risk / U. Beck. - Cambridge: Polity Press, 2010. - P. 11.
4. Доклад Международного комитета по контролю над наркотиками за 2011 г. [Электронный ресурс] / Организация Объединенных Наций. - Нью-Йорк, 2012. Режим доступа: www.incb.org.
5. Сидоров, П.И. Наркологическая превентология / П.И. Сидоров. – М.: МЕДпресс-информ, 2006.
6. Симонян, Р.Х. Реформы 1990-х годов и современная социальная структура российского общества (к 20-летию экономических реформ) / Р.Х. Симонян // Социологические исследования. – 2012. - №1.
7. Комсомольская правда. - 2010. - 11 января.
8. Дементьева, И.Ф. Факторы риска современного детства / И.Ф. Дементьева // Социологические исследования. – 2011. - №10. –С. 108.
9. Песегова, Е.В. Флексибельная модернизация института высшего образования в современной России: автореф. дис. ... д-ра социол. наук / Е.В. Песегова. – М., 2011.
10. Киекбаев, М.Д. Основные подходы к совершенствованию системного противодействия незаконному обороту и потреблению наркотиков: опыт Башкортостана / М.Д. Киекбаев, Д.М. Абдрахманов // Этносоциум. - 2011. - №1 (33). - С. 122-131.
11. Абдрахманов, Д.М. Семья – основной институт профилактики наркотизма / Д.М. Абдрахманов // Человеческий капитал. – 2011. - №10. – С. 125 -127.
12. Матвейчев, О. Что делать, Россия? Прорывные стратегии Третьего тысячелетия / О. Матвейчев. – М.: Эксмо, 2011.

13. Дринова, Е.М. Религия и политический процесс: религиозно-политическая экспансия и политизация религии в современном мире: автореф. дис. ... д-ра полит. наук / Е.М. Дринова. – Ростов-н/Д., 2012.
14. Тощенко, Ж.Т. Кентавр-идеи как деформация общественного сознания / Ж.Т. Тощенко // Социологические исследования. – 2011. - №12. – С. 3.
15. Кубяк, Е.О. К вопросу определения сущности экстремистских установок молодежи / Е.О. Кубяк // Власть. - 2010. - №9. – С. 56 -59.
16. Политическое измерение мировых финансовых кризисов. Феноменология, теория, устранение. – М.: Научный эксперт, 2012. – 632 с.
17. Государственная политика и управление современной России в сфере экономики: материалы научного семинара. – М.: Научный эксперт, 2012. Вып. 3(50). – 120 с.
18. Левашов, В.К. Мировой экономический кризис и устойчивое развитие / В.К. Левашов // Социологические исследования. – 2011. - № 1.
19. Назаретян, А.П. Цивилизационные кризисы в контексте Универсальной истории (синергетика – психология – прогнозирование) / А.П. Назаретян. – М.: МИР, 2004. – 368 с.
20. Beck, U. Cosmopolitan Version / U. Beck. - Cambridge: Polity Press, 2007.
21. Бауман, З. Текучая современность / З. Бауман. - М.; СПб.: Питер, 2008.
22. Кравченко, С.А. У. Бек: Социологическое воображение, адекватное рефлексивному модерну / С.А. Кравченко // Социологические исследования. – 2011. -№8. – С. 17.
23. Смокотин, В.М. Язык всемирного общения и этнокультурная идентичность: комплементарность в условиях глобализации: автореф. дис. ... д-ра филос. наук / В.М. Смокотин. – Томск, 2011.
24. Горшков, М.К. Реформы в зеркале общественного мнения / М.К. Горшков // Социологические исследования. – 2011. - №10. – С. 3.
25. Турен, А. Возвращение человека действующего: очерк социологии / А. Турен. – М.: Научный мир, 1998. – 133 с.
26. Хагуров, Т.А. Кризис идеального как генератор девиаций в российском обществе / Т.А. Хагуров // Феноменология и профилактика девиантного поведения: материалы четвертой ежегодной всерос. с междунар. участием науч.-практ. конф. Краснодар: Краснодарский университет МВД России, 2010. Т.1.
27. Малинецкий, Г.Г. Чтоб сказку сделать былью... Высокие технологии – путь России в будущее / Г.Г. Малинецкий. – М.: Книжный дом «ЛИБРОКОМ», 2012. – 224 с.

Москаленко Максим Русланович

Уральский федеральный университет
Россия. Екатеринбург

Военно-стратегические вызовы для России и системный кризис общества: что впереди?

Рассматриваются тенденции развития современного российского общества, которые могут создавать угрозу его стабильному развитию и национальной безопасности страны. Изучаются военно-стратегические, социально-политические, экономические и духовные факторы, влияющие на современное состояние российского общества, его устойчивость и способность к поступательному развитию.

Ключевые слова и словосочетания: социальная стабильность, национальная безопасность, социальные противоречия.

Современная ситуация в мире характеризуется усилением конкурентной борьбы между государствами за ресурсы (природные и интеллектуальные) и все возрастающим динамизмом научно-технического и общественного развития. Это задает повышенные требования к «запасу прочности» и способности к поступательному развитию политических и социально-экономических систем большинства стран, для которых любое отставание в экономической и технологической гонке и просчеты в политике могут обернуться жестоким кризисом и даже исчезновением с политической карты мира.

Россия в настоящее время находится перед рядом серьезных военно-стратегических вызовов. Хотя в современном мире конкуренция и борьба за ресурсы между государствами все более переходят из военной сферы в экономическую и политическую, тем не менее, практически все крупные страны развивают вооруженные силы и поддерживают их боеспособность, часто используя как инструмент международного влияния и политического давления. Между тем концепция современных войн претерпевает серьезные изменения, которые должны учитываться при разработке военной доктрины любого государства.

Во-первых, клуб ядерных держав расширяется, и вход в него – отнюдь не гарантия защиты стратегических интересов. Пример – СССР, который, обладая мощнейшим ядерным потенциалом, был уничтожен политическими и экономическими методами в «холодной войне», наличие

ядерного оружия у Великобритании и Франции не помогло им сохранить колониальные империи в существующей форме.

Во-вторых, все дальше отходит в прошлое концепция войны массовых армий с захватом территории противника, а сама оккупация и военный разгром не являются гарантиями победы. Самый свежий пример – оккупация США и их союзниками Ирака и Афганистана, когда после сравнительно легкой победы во фронтальном столкновении армий они столкнулись с тотальной партизанской войной и сопротивлением по «сетевому» принципу.

В-третьих, еще со времен «холодной войны» стали доминировать такие технологии борьбы с противником, как подкуп элит, культурная агрессия (внедрение в массовое сознание населения противника деструктивных стереотипов мировосприятия), действие «агентов влияния», экономическое давление, информационно-пропагандистская агрессия (создание негативного имиджа страны-противника) и др. В современном мире вышеперечисленные методы давления на противника начинают играть не менее важную роль, чем традиционная военная сила, и это требует от руководства большинства государств переосмысления концепции использования армии и флота в случае потенциальных конфликтов.

Отметим также, что в социально-экономической, политической и духовной сферах жизни российского социума существуют опасные тенденции, которые говорят о продолжающемся системном кризисе общества и создают прямую угрозу национальной безопасности. Как показал опыт крупных социальных катаклизмов, они назревают десятилетиями, когда несколько опасных трендов (порой малозаметных на первый взгляд) в самых различных сферах системы пересекаются в «критической точке» и наступает эффект «пороховой бочки», ведущий к коллапсу системы и ее распаду. Так было с империей Романовых в начале XX в., так было и с поздним СССР. В обоих случаях для большинства жителей был эффект неожиданности: по образному выражению, встречающемуся в публицистике, «мы легли спать в одной стране, а проснулись совсем в другой» [2].

В современном российском обществе из всех противоречий позднего СССР в социально-экономической и политической сфере решено, по большому счету, только одно – товарный рынок насыщен продовольственными и промышленными товарами. Однако эта насыщенность имеет и оборотную сторону – резко возросла и достигла критических показателей зависимость России от импорта продовольствия и ряда товаров народного потребления. Некоторые серьезные противоречия позднего СССР оказались неразрешенными:

1) продолжает сохраняться топливно-сырьевая зависимость экономики, а бюджет государства во многом зависит от мировой конъюнктуры цен на энергоносители;

2) продолжают сохраняться непропорционально большие затраты на содержание армии, силовых структур и ВПК: так, страна вышла на 3 место в мире по военным расходам [8], в то же время занимая 9 место по уровню ВВП [1] (а по уровню ВВП на душу населения – 51 месте в мире) [6];

3) по-прежнему остро стоит жилищная проблема – приобретение жилья остается затруднительным для большинства российских граждан;

4) слабое развитие высокотехнологичных, наукоемких отраслей промышленности (по сравнению с поздним СССР ситуация ухудшилась). Экономика все еще плохо восприимчива к достижениям НТР и внедрению наукоемких технологий; в большинстве современных высокотехнологичных отраслей (производство электроники и ЭВМ, автомобилей, гражданское авиастроение и др.) отечественный производитель имеет неустойчивое положение даже на внутреннем рынке.

В дополнение к этим проблемам обострились и те, которых практически не было в СССР:

1. Депопуляция населения в большинстве регионов страны. Демографами подсчитано, что для простого воспроизводства населения необходим уровень рождаемости 2,4-2,6 детей на женщину. В России 1990-х гг. данный показатель был значительно ниже, да и сейчас, несмотря на ряд мер, уровень рождаемости только приближается к простому воспроизводству. Это ведет к целому комплексу проблем.

Прежде всего, рост населения юго-восточных соседей России и сокращение численности российского этноса создают опасную ситуацию, когда экологическая ниша у одних переполнена, а у других пустеет. Увеличивается миграция с юга и востока, с которой столкнулись европейские страны, где также наблюдается депопуляция коренного населения. Возникают определенные социальные противоречия между мигрантами и коренным населением, принадлежащим к различным этническим и конфессиональным группам, а в обществе недостаточно разработаны механизмы разрешения данных конфликтов. Волнения нацменьшинств во Франции в 2005-2007 гг., Швеции в 2013 г. подтвердили это. Перед Россией может также возникнуть подобная проблема: в 2013-2014 гг. отмечен целый ряд столкновений на международной почве (Бирюлево, Пугачев, Пермь и др.), и властям приходилось принимать экстраординарные меры, чтобы предотвратить их разрастание.

Противоречия между мигрантами и коренным населением при отсутствии эффективной сплачивающей идеологии в сочетании с высокой социальной напряженностью и кризисом национального самосознания российского населения создают благоприятную почву для бытового национализма и экстремизма, особенно в молодежной среде. Например, если радикально националистически настроенные граждане среди жителей России составляют 4,6% от общего числа населения, то в молодежной среде этот показатель выше и составляет 15% [5].

Депопуляция населения ведет и к другой острой проблеме – повышение числа пенсионеров и снижение численности трудоспособного населения. По различным подсчетам в России к 2025-2030 гг. численность людей нетрудоспособного возраста будет больше, чем трудоспособного. Для экономики это может обернуться серьезным кризисом.

2. Происходит увеличение разрыва в уровне жизни, информатизации, образования между центром и периферией - Москвой и регионами. Многие небольшие индустриальные моногорода (имеющие 1-2 градообразующих промышленных предприятия), которые относительно благополучно жили во времена СССР, сейчас находятся в стадии затяжного кризиса.

Кроме того, в современную жизнь России пришли проблемы из дореволюционного периода, которые, как казалось во времена СССР, остались в прошлом:

а) очень высокая социальная поляризация российского общества, когда преобладающая часть финансовых ресурсов сосредоточена в руках узкого круга элиты, а большинство населения, имея достаточно высокий уровень образования и квалификации, попадает в категорию бедных и живет на уровне стран «третьего мира». Так, Россия занимает 2-е место в мире по числу долларовых миллиардеров (после США) но 97-е место по доходам на душу населения [4]. Отсюда – аполитичность и недоверие к власти и государственным структурам, стремительная девальвация позитивных ценностей, как следствие – деградация общества;

б) низкая вертикальная социальная мобильность; человеку из низших слоев общества (а к ним относятся, если брать стандарты качества жизни развитых стран, 60-70% населения) сейчас практически невозможно вырваться в элиту власти или бизнеса. Сейчас по уровню вертикальной мобильности Россия больше напоминает феодально-крепостническое, но никак не постиндустриальное общество;

в) большая зависимость страны от мирового рынка, от мировой экономической конъюнктуры и, соответственно, серьезное влияние экономических кризисов на государство.

Все это происходит на фоне нарастающего кризиса индустриальной цивилизации в планетарном масштабе. Материальное благополучие и технический прогресс современного мира имеет своим источником эксплуатацию невозобновимых природных ресурсов, прежде всего нефти и газа. Предполагается, что человечество выработало уже около половины всех разведанных данных ресурсов. Все более дефицитным становится пресная питьевая вода. А поскольку Россия располагает этими ресурсами в достаточно больших количествах, то будет расти и давление на нее с целью заполучить контроль над данными ресурсами, что приведет к обострению борьбы за них, в том числе и в регионе российского Дальнего Востока.

Существуют и угрожающие тенденции в культурной и духовно-нравственной сфере общества:

1. Кризис самосознания и исторической идентичности русского народа, восприятие своей страны как неполноценной по сравнению с развитыми странами. В 1990-е гг. в некоторых СМИ велась активная пропаганда исторической ущербности российской цивилизации, отторжения и неприятия собственной культурно-исторической традиции, («развенчивались» практически все исторические деятели России), а сам образ народа преподносился как исторически неуспешный. В настоящее время идеалы гражданского общества и правового государства, а также роста качества жизни, провозглашаемые властью как основные векторы национального развития, становятся безжизненными лозунгами на фоне потери доверия к власти и серьезных социальных расколов. Об этом же говорят тревожные данные различных социологических опросов: значительная часть молодежи при удобной возможности готова эмигрировать, и мало кто верит, что сможет жить достойно в России. Тем более что в активный жизненный возраст вступает поколение, как раз выросшее в 1990-е гг. на стереотипах разгрома патриотических ценностей и бесконечного негативного переосмысления российской истории.

2. Экспансия ценностей и социокультурных норм современной западной цивилизации: культ потребления; возведения в абсолют индивидуализма и свободы самовыражения, выдаваемых за «общечеловеческие ценности», и др. Данные западнические ценности таят для национальных культур огромную опасность, поскольку часто противоречат их стержневым, архаичным ценностям и стереотипам (культ долга, почтение традиции, аскеза и служение обществу и др.), способны их разрушить и вызвать дестабилизацию общества. А поскольку они не вызрели в данных обществах, то не понятно, как они привьются на месте подорванного традиционализма и архаической традиции. Например, концепция прав личности, которую современные школьники в России часто используют для давления на учителей и отстаивания собственного эгоизма и вседозволенности, что становится настоящим бичом российских школ.

3. Повседневная бытовая культура поведения отличается достаточно высокой степенью агрессивности и частым пренебрежением не только к правам человека, но и элементарным нормам вежливости и человечности. Это создает достаточно напряженную психологическую атмосферу и негативно влияет на мировоззрение, прежде всего молодежи. Так, по данным одного из социологических опросов середины 2000-х гг., подростки одобряют насилие как способ разрешения конфликта (18,7% опрошенных) и насилие как средство достижения цели (21,4%), а 49% опрошенных учащихся школ и 18% профессиональных училищ заявили, что в их образовательных учреждениях существует вымогательство денег или вещей одними учащимися у других. Еще чаще распространено насилие и унижение одних уча-

щихся другими: на это указали свыше 70% учащихся школ и свыше 60% профессиональных училищ, 56% родителей, 78% преподавателей школ и 84% педагогов и воспитателей профессиональных училищ [7]. При этом, по сравнению с временами СССР, резко выросла криминализация подростковой среды. Если в России в 1987 г. удельная доля подростков 14-17 лет в общем числе лиц, совершивших убийство (включая покушения на убийства), составляла 2,9%, то к 2003 г. этот показатель достиг 7,9%. Доля несовершеннолетних среди лиц, умышленно причинивших тяжкий вред здоровью, выросла с 3,3% в 1987 г. до 8,4% в 2001 г. Число несовершеннолетних, изблеченных в совершении убийств, составило в 1987 г. – 246, в 1991 г. – 550, в 1997 г. – 1350, в 2001 г. – 2126 [7], и на протяжении 2000-х гг. данный высокий показатель держится, снижаясь лишь незначительно.

4. В обществе продолжается кризис позитивных идеалов (особенно среди молодежи) и доверия к власти. Это подтверждают данные социологических опросов. Так, в гипотетической ситуации судебного разбирательства между обычным гражданином и представителем власти лишь 13% опрошенных считают, что «простой человек» может рассчитывать на справедливость суда и соответствие его действий закону [3]. С утверждением, что для современного молодого поколения характерно равнодушие к любым идеалам, согласились 64% молодых респондентов и 70% представителей старшего поколения [5]. Цинизм и равнодушие к идеалам в наибольшей степени ощущаются среди юных сограждан: в возрастной группе 17-19 лет подобные склонности отмечаются чаще всего – в 43% случаев (при 36% среди 20-23-летних и 31% среди 24-26-летних) [5].

Все эти тенденции социально-экономической, политической, духовно-нравственной сферы общества служат серьезным препятствием для поступательного развития России, составляют прямую угрозу национальной безопасности, и в критической ситуации их «наложение» друг на друга способно привести к непредсказуемым последствиям.

1. ВВП России и стран мира в 2012 г. [Электронный ресурс]. Режим доступа: <http://bs-life.ru/makroekonomika/vvp2012.html> (дата обращения 08.02.2014).
2. Гафурова, С. Почему мы тоскуем по СССР? / С. Гафурова [Электронный ресурс]. Режим доступа: <http://i-gazeta.com/news/region-102/18704.html> (дата обращения 08.02.2014).
3. Гудков, Л.Д. Постсоветский человек и гражданское общество [Электронный ресурс] / Л.Д. Гудков, Б.В. Дубин, Н.А. Зоркая. - М.: Моск. школа полит. исследований, 2008. - С. 41. Режим доступа: <http://www.free-book.info/download.php?skachat=1340> (дата обращения 08.02.2014).

4. Какое место в мире занимает Россия [Электронный ресурс]. Режим доступа: http://arhiv.oodvrs.ru/article/index.php?id_article=1714&id_page=17 (дата обращения 08.02.2014).
5. Молодежный ресурс инновационного развития России [Электронный ресурс]. Режим доступа: <http://www.fadm.gov.ru/agency/reports/733/> (дата обращения 08.02.2014).
6. По ВВП на душу населения Россия оказалась в шестом десятке стран мира [Электронный ресурс]. Режим доступа: http://rubl.ru/news/9932_po-vvp-na-dushu-naseleniya-rossiya-okazalas-v-shestom-desyatke-stran-mira.html (дата обращения 08.02.2014).
7. Преступность несовершеннолетних: статистико-криминологические этюды. Место преступности несовершеннолетних в социологии [Электронный ресурс]. Режим доступа: <http://www.narcom.ru/publ/info/626> (дата обращения 08.02.2014).
8. Эксперты: РФ стала третьей страной в мире по объему оборонного бюджета [Электронный ресурс]. Режим доступа: <http://news.mail.ru/politics/16790297>.

Ляпанов Артем Владимирович

Владимирский юридический институт ФСИН России
Россия. Владимир

К проблеме занятости населения в Российской Федерации

Рассматриваются политика занятости населения как составная часть социально-экономической политики государства. Анализируется состояние рынка труда, затрагивается проблема безработицы и ее издержек. Приводятся основные направления проведения социально-экономической политики в рассматриваемой области.

Ключевые слова и словосочетания: рынок труда, занятость, безработица, экономически активное население.

Исходя из того, что социально-экономическая политика – это совокупность мер государственного воздействия, направленных на регулирование всего комплекса социальных процессов и отношений между людьми, одним из основных направлений социально-экономической политики государства выступит обеспечение трудоспособным гражданам благоприятных возможностей для предпринимательства и труда. Данное направление предполагает и поощрение малого бизнеса, и поддержание высокого уровня занятости, и регулирование трудовых отношений, и многое другое.

В связи с этим необходимо проанализировать состояние рынка труда в Российской Федерации и проблемы его регулирования.

Совокупный рынок труда представляет собой механизм согласования интересов нанимателей и наемных работников при посредничестве государства. Главными элементами этого механизма являются: совокупный спрос как синоним общей потребности экономики в наемной рабочей силе и совокупное предложение, охватывающее всю наемную рабочую силу из числа экономически активного населения. Спрос на рабочую силу отражает природу и структуру занятости и определяется числом и структурой рабочих мест, существующих в экономике и требующих заполнения. Предложение отражает состояние незанятости и безработицы в экономике и охватывает все категории населения, претендующего на работу по найму.

Текущий рынок труда – часть совокупного рынка, оставшаяся за пределами удовлетворенного спроса на труд. Она определяется числом вакансий

и лиц, занятых поиском работы. Данный подход позволяет рассмотреть состояние рынка труда на макро- и микроуровне и выделить механизмы регулирования занятости и безработицы на каждом из этих уровней.



Рис. 1. Текущий рынок труда: 1 – официальная часть открытого рынка труда; 2 – неофициальная часть открытого рынка труда; 3 – официальная часть скрытого рынка труда; 4 – неофициальная часть скрытого рынка труда

Текущий рынок труда можно представить как многосекторную структуру, образуемую двумя взаимосвязанными частями: открытым и скрытым рынками труда (рис. 1) [2].

Открытый рынок труда – это все экономически активное население, фактически ищущее работу и нуждающееся в профессиональной подготовке, а также вакантные места во всех секторах экономики. Официальная часть открытого рынка труда включает в себя свободную рабочую силу и вакансии, зарегистрированные в государственной службе занятости населения. Неофициальная часть открытого рынка труда охватывает неучтенные вакансии и ту часть предложения рабочей силы, которая не зарегистрирована в государственной службе занятости населения.

Скрытый рынок труда включает лиц, которые формально числятся занятыми, но в силу отсутствия объемов работы, рынков сбыта продукции и других причин могут быть высвобождены без ущерба для производства. Официальная часть скрытого рынка труда регистрируется органами статистики. Она охватывает лиц, находящихся в отпусках по инициативе нанимателя, а также вынужденных по этим же причинам работать неполное рабочее время. Сюда относится также излишняя численность в связи с учтенными целодневными и внутрисменными потерями. Неофициальная часть скрытого рынка труда – это излишняя численность работников в связи с неучтенными целодневными и внутрисменными потерями рабочего времени, а также из-за низкой фактической интенсивности и производительности труда.

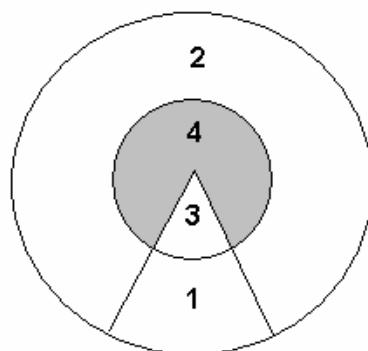
Итак, одной из центральных фигур на рынке труда выступает рабочая сила, или экономически активное население (далее - ЭАН), т.е. лица в возрасте 15–72 лет, которые в рассматриваемый период считаются занятыми или безработными.

В России уровень ЭАН в последнее время стабилизировался (рис. 2), резких колебаний, характерных для предыдущих периодов, уже не наблюдается (1992 г. – 75 060 тыс. чел., 1995 г. – 70 740 тыс. чел., 2000 г. – 72 332 тыс. чел., 2005 г. – 73 811 тыс. чел., 2007 г. – 75 060 тыс. чел.).



Рис. 2. Динамика численности экономически активного населения

Численность экономически активного населения в ноябре 2013 г. составила 75,5 млн чел., или около 53% от общей численности населения страны, в их числе 71,4 млн чел., или 94,6% экономически активного населения, были заняты в экономике и 4,1 млн чел. (5,4%) не имели занятия, но активно его искали (в соответствии с методологией Международной организации труда они классифицируются как безработные). В государственных учреждениях службы занятости населения зарегистрировано в качестве безработных 0,9 млн чел. (табл. 1).

После провала 90-х гг. XX в., обусловленного экономическим кризисом, численность занятых в экономике постепенно увеличивается. Намевившийся в 2008 г. и пришедший на 2009 г. спад этой численности также объясняется экономическим кризисом.

Треть (31,9%) занятых на данный момент в экономике трудится в государственных организациях, большинство работают в частных компаниях (56,9%), остальные – на предприятиях смешанной формы собственности.

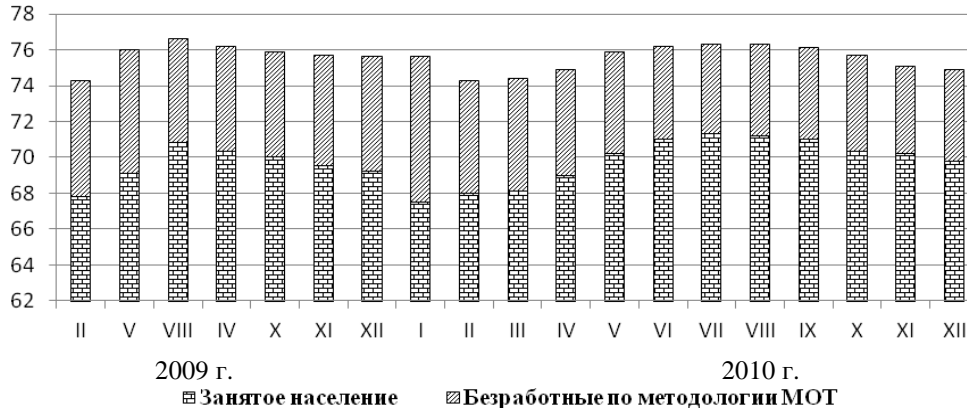
Поскольку наемный труд стал субъектом рыночных отношений, на него распространяются все их достоинства и недостатки. Рынок труда в настоящее время можно разделить на две профессиональные группы: в первую входят

профессии, которые обслуживают отношения частной собственности; во вторую – профессии, обслуживающие государственную собственность. В первой группе спрос на профессии рыночного типа высок, но круг их ограничен, поскольку институт частной собственности в России охватывает далеко не все сферы экономики. Во второй группе специализация востребованных профессий много шире, но эта сфера деятельности часто не устраивает самих специалистов в силу ряда причин, в основном материальных.

Таблица 1

Изменение численности занятых в экономике РФ

Показатель	Занятые в экономике, тыс. чел.	Доля к ЭАН, %
1992	71905	94,8
1995	66330	90,5
2000	64517	90,2
2004	66407	92,1
2005	66792	92,9
2006	67174	93,3
2007	68019	94,3
2008	68474	93,0
2009	66995	91,8
2010	69933	92,6
2011	70856	93,5
2012	71545	94,5

Источник: по данным [4].

Для более полной характеристики рынка труда необходимо проанализировать структуру занятых в экономике и соотнести количество занятых по видам экономической деятельности с заработной платой, получаемой от этой деятельности (табл. 2).

Средняя номинальная начисленная заработная плата по России в 2012 г. составила 26 628,9 руб. При этом есть определенные виды экономической деятельности, в которых при значительном количестве занятых установлен довольно низкий уровень оплаты труда. Прежде всего, это сельское хозяйство и образование.

Таблица 2

Распределение занятых в экономике по видам экономической деятельности и среднемесячная номинальная начисленная заработная плата (2012 г.)

Вид экономической деятельности	Доля занятых, %	Среднемесячная номинальная начисленная заработная плата, руб.
Сельское хозяйство, охота и лесное хозяйство, рыболовство, рыбоводство	7,3	21 665,4
Добыча полезных ископаемых	2,0	50 400,6
Обрабатывающие производства	15,0	24 511,7
Производство и распределение электроэнергии, газа и воды	3,3	29 437,1
Строительство	7,4	25 950,6
Оптовая и розничная торговля; ремонт автотранспортных средств, мотоциклов, бытовых изделий и предметов личного пользования, гостиницы и рестораны	18,2	19 132,45
Транспорт и связь	9,4	31 444,1
Финансовая деятельность, операции с недвижимым имуществом, аренда и предоставление услуг	8,7	44 962,5
Государственное управление и обеспечение военной безопасности; социальное страхование	7,5	35 701,4
Образование	9,2	18 995,3
Здравоохранение и предоставление социальных услуг	8,0	20 640,7
Предоставление прочих коммунальных, социальных и персональных услуг	3,9	20 984,5

Источник: по данным [4].

Вместе с тем наблюдается наличие сверхдоходных видов экономической деятельности, таких, как добыча полезных ископаемых и финансовая деятельность. Таким образом, налицо серьезная диспропорция в уровне оплаты труда и соответственно в уровне жизни представителей различных видов экономической деятельности. Подобная диспропорция сохраняется и, более того, усиливается по региональному признаку.

Большое распространение на рынке труда получила вторичная занятость работников. Она вызвана желанием увеличить свои доходы, повысить уровень благосостояния своей семьи. Как правило, вторичная занятость – это вторая работа, фрилансерство, неофициальные подработки (репетиторство и др.), занятость в сетевом бизнесе, оказание разовых, периодических услуг и т. д. Результаты обследования населения по проблемам занятости (май 2008 г.) показывают, что в целом по Российской Федерации занятых в неформальном секторе экономики – 19 % (тенденция на повышение). Можно сказать, что вторичная занятость выступает неким неформальным регулятором рынка труда, удовлетворяя спрос на труд в самых востребованных сегментах.

Формирование рынка труда в России зависит от множества факторов. Наиболее существенным из них является безработица. Если в предыдущие годы прослеживалась отчетливая тенденция снижения темпов роста и численности этой категории ЭАН, то в связи с экономическим кризисом наблюдается обратная тенденция (табл. 3).

Из таблицы 3 видно, что существует две методики подсчета количества безработных. Так, в состав общей численности безработных, классифицируемых в соответствии с критериями МОТ, включаются граждане, которые не могут быть признаны безработными в органах службы занятости населения. Среди них лица, проходящие очный курс обучения в образовательных учреждениях (включая лиц моложе 16 лет), пенсионеры по возрасту, за выслугу лет или на льготных условиях. Кроме различий методологического характера, имеются причины скорее субъективного характера, связанные с предпочтениями незанятого населения в выборе способов поиска работы (без обращения в государственные учреждения службы занятости).

Безработица представляет собой очень серьезную проблему для любого общества, поэтому защита населения от безработицы является особым направлением социально-экономической политики государства.

Безработицу можно определить как ситуацию, при которой часть трудоспособного населения не может найти работы. Уровень безработицы характеризуется нормой, рассчитываемой как отношение общего числа безработных к численности рабочей силы:

$$УБ = \frac{Б}{РС} \times 100\%$$

где $УБ$ – уровень безработицы;

$Б$ – общее число безработных;

$РС$ – численность рабочей силы, %.

Таблица 3

Изменение численности безработных в РФ

Кол-во безработных, тыс. чел.	По методологии МОТ	Зарегистрированных в государственных учреждениях службы занятости
1992	3 888	577
1995	6 684	2 327
2000	7 059	1 037
2004	5 666	1 920
2005	5 242	1 830
2006	5 250	1 742
2007	4 518	1 553
2008	4 697	1 521
2009	6 283	2 147
2010	5 544	1 589
2011	4 922	1 285
2012	4 130	1 064

Источник: по данным [4].

Экономисты выделяют три основных типа безработицы.

Фрикционная (от англ. *friction* – трения, разногласие) – добровольная кратковременная безработица, связанная с поиском лучших условий труда. Это явление, как и умеренная инфляция, считается неизбежным.

Структурная безработица порождается технической перестройкой производства, когда спрос на рабочую силу определенной квалификации уменьшается. Такая безработица является вынужденной и требует соответствующих мер государства по переподготовке кадров.

Фрикционный и структурный типы безработицы составляют ее естественный уровень (5–6 % от трудоспособного населения) и характерны для современного общества даже в условиях полной занятости.

Циклическая безработица обусловлена общим падением производства в ходе экономического цикла. Насколько она опасна для общества, помогает судить закон Оукена, в соответствии с которым каждый процент пре-

вышения безработицы сверх естественного уровня влечет за собой сокращение ВВП на 2,5 % [1].

Безработица также сопровождается снижением жизненного уровня людей, потерей квалификации работников, ростом социальной и политической напряженности. Серьезную озабоченность вызывает и связь безработицы с инфляцией. Поэтому антиинфляционная политика всегда сопряжена с мероприятиями социально-экономической политики и проявляется в двух подходах: адаптационном (индексация доходов и контроль за уровнем цен) и ликвидационном (снижение инфляции посредством экономического спада и роста безработицы). Однако статистика свидетельствует, что для снижения инфляции на 1% безработица в течение года должна быть на 2% выше своего естественного уровня. Вместе с тем борьба с безработицей (трудоустройство незанятого населения и оказание помощи в профессиональной подготовке через биржи труда, правовое обеспечение трудовых отношений, социальная защита безработных, создание дополнительных рабочих мест) неминуемо влечет за собой повышение социальных расходов государства, вызывая дефицит государственного бюджета, и может способствовать инфляции.

Наблюдая за соотношением величин безработицы и инфляции, британский экономист Олбан Филлипс установил, что между уровнем безработицы в стране и темпами роста цен наблюдается обратно пропорциональная зависимость (рис. 3).



Рис. 3. Кривая Филлипса

Кривая Филлипса отражает тот факт, что стремление сократить безработицу путем расширения спроса и увеличения числа рабочих мест приводит к ускоренному росту инфляции. В то же время увеличение доли безработных приводит к сокращению денежной массы, выплачиваемой в виде заработной платы, и тем самым способствует подавлению инфляции.

Таким образом, попытки государственного регулирования экономики, опирающиеся на кривую Филлипса, как показал опыт второй половины XX в., не всегда ведут к успеху. Часто оказывается, что увеличение безрабо-

тицы сопровождается снижением роста цен лишь в кратких пределах времени. В долгосрочной перспективе последствия могут быть иными. Как свидетельствует реальная экономическая ситуация в ряде стран, бывает, что и безработица растет, и цены тоже растут, возникает стагфляция (от слов «стагнация», т. е. застой, и «инфляция») – экономическое явление, характеризующееся сокращением производства, увеличением безработицы и ростом цен. Стагфляция была характерна для экономики России периода рыночных реформ начала 90-х гг. прошлого века.

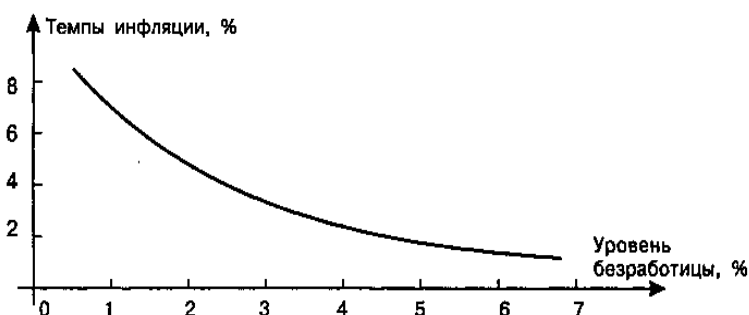
По данным обследования населения по проблемам занятости в ноябре 2013 г. 4,1 млн чел., или 5,4% экономически активного населения, классифицировались как безработные (в соответствии с методологией Международной организации труда). В государственных учреждениях службы занятости населения в качестве безработных было зарегистрировано 0,9 млн чел., в том числе 0,7 млн чел. получали пособие по безработице.

Уровень безработицы по субъектам Российской Федерации в соответствии со стандартами МОТ далеко неоднороден. Наиболее высокий уровень безработицы на конец 2012 г. наблюдался в Республике Ингушетия – 47,7%, Чеченской Республике – 29,8%, Республике Тыва – 18,4%. В 22 субъектах федерации уровень безработицы был более 7%. Наименее напряженная обстановка наблюдалась в Москве – 0,8%, Санкт-Петербурге – 1,1%, Ямало-Ненецком автономном округе – 3,4%, Самарской области – 3,4%.

Что касается федеральных округов, то в них уровень безработицы в 2012 г. по сравнению с предыдущим годом понизился. Самый низкий уровень безработицы зарегистрирован в Центральном федеральном округе – 3,1 %, самый высокий – в Северо-Кавказском – 13,1 %.

Представленные данные статистики свидетельствуют о наличии ряда проблем в этой области. Угроза усугубляется тем, что безработица сопряжена с широким кругом издержек, выходящих за рамки прямых расходов на поддержку безработных, и предполагает экономические, финансовые, социальные и даже психологические издержки.

Экономические издержки безработицы связаны с тем, что данное явление затрагивает ЭАН: издержки равны величине ВВП, недополученного в результате недоиспользования трудового потенциала ЭАН.

Финансовые издержки включают, во-первых, расходы на программы помощи безработным, во-вторых, вмененные издержки, величина которых измеряется суммой недополученных налогов. Работодатели также несут финансовые издержки, равные величине выплачиваемого ими выходного пособия.

Социальные издержки обусловлены тем, что отсутствие постоянной работы, низкие характеристики благосостояния отрицательно влияют на

здоровье людей, демографическую ситуацию в стране, происходит увеличение иждивенческой нагрузки на занятое население и т. д.

Длительная безработица сопряжена с серьезными психологическими проблемами (рост заболеваемости, высокая доля самоубийств, рост числа преступлений). Исследования, проведенные в США, показали, что увеличение безработицы на 1% в случае, если она не снижается на протяжении последующих 5 лет, ведет к увеличению числа самоубийств на 4,5%, первичных обращений в клинику для душевнобольных – на 3,3%, численности осужденных к тюремному заключению – на 4%, числа убийств – на 5,7%, общего уровня смертности – на 1,9% [3].

Данные обстоятельства определяют необходимость и основные направления проведения социально-экономической политики в рассматриваемой области.

В Концепции долгосрочного социально-экономического развития Российской Федерации на период до 2020 г., исходя из тенденций развития экономики и рынка труда, целью государственной политики в области развития рынка труда в долгосрочной перспективе провозглашается создание правовых, экономических и институциональных условий, призванных обеспечить развитие гибкого эффективно функционирующего рынка труда. Это позволит преодолеть структурное несоответствие спроса и предложения на рабочую силу, сократить долю нелегальной занятости, повысить мотивацию к труду и трудовую мобильность.

Достижение поставленной цели должно осуществляться посредством решения следующих задач.

Первая задача – повышение гибкости рынка труда и стимулирование сокращения нелегальной занятости.

Вторая задача – улучшение качества рабочей силы и развитие ее профессиональной мобильности на основе реформирования системы профессионального образования всех уровней, развития системы непрерывного профессионального образования, системы профессиональной подготовки и переподготовки кадров с учетом определения государственных приоритетов развития экономики.

Третья задача – развитие институтов рынка труда, рост занятости и эффективности использования труда, в том числе за счет повышения территориальной мобильности трудовых ресурсов.

Четвертая задача – создание условий труда, позволяющих сохранить трудоспособность работающего населения на всем протяжении профессиональной карьеры.

Пятая задача – создание условий для привлечения иностранной рабочей силы с учетом перспективных потребностей экономики в трудовых

ресурсах и на основе принципа приоритетного использования национальных кадров.

Ключевые показатели реализации поставленных задач в течение 2008 –2020 гг. следующие:

- снижение уровня нелегальной занятости с 35 до 5 – 10 %;
- повышение уровня легальной занятости мигрантов с 26 до 70–80%;
- снижение уровня общей безработицы с 6 до 2 –3%.
- охват внутрипроизводственным обучением 80 % работников крупных и средних предприятий, а опережающим профессиональным обучением – 40 – 50% работников, подлежащих высвобождению.

-
1. Курс экономической теории/ под ред. М.Н.Чепурина, Е.А.Киселевой. - Киров, 1997. - С. 243.
 2. Социальные проблемы трудовой занятости в регионах Российской Федерации. - М., 2009. - С. 12.
 3. Экономическая безопасность России: общий курс: учебник/ под ред. В.К.Сенчагова. - М., 2005. - С. 693.
 4. Официальный сайт ФСГС. Режим доступа: <http://www.gks.ru> (дата обращения 28.01.2014).

Ляпанов Артем Владимирович

Владимирский юридический институт ФСИН России
Россия. Владимир

К проблеме развития социального партнерства в России

Рассматриваются подходы к определению социального партнерства, принципы социального партнерства, анализируется функционирование договорной модели социального партнерства на примере Владимирской области, выявляются основные проблемы.

Ключевые слова и словосочетания: социальное партнерство, модель, принципы, трехсторонняя комиссия, договор.

Одним из инструментов воздействия на рынок труда является социальное партнерство, в широком смысле представляющее собой систему отношений власти, бизнеса и общества. Проблема их взаимодействия – тема актуальная и широко обсуждаемая в России. При этом следует отметить отсутствие в науке единого подхода к определению сфер и даже самой категории взаимодействия.

Отдельные ученые обозначают *социальное партнерство* как частногосударственное (Public Private Partnership), говоря о двусторонних контактах бизнеса и власти без участия общественных организаций. Между тем в традиционной западной трактовке общественные и некоммерческие организации относятся к публичному сектору, т.е. в российском варианте – к государственному.

Другой подход, закрепленный в Трудовом кодексе РФ и ряде других законодательных актах, трактует социальное партнерство как форму регулирования социально-трудовых отношений на трехсторонней основе между работодателями, властью и профсоюзами [4].

Еще одной вариацией является так называемое межсекторное взаимодействие, т. е. взаимодействие между организациями из разных секторов, направленное на решение социальных задач (рис. 1). Центральная часть, образованная пересечением кругов, соответствует зоне социального партнерства, и задача современного (в идеале – гражданского) общества заключается в расширении этой области [6].



Рис. 1. Модель межсекторного взаимодействия

В силу того, что сфера социального партнерства в настоящее время выходит за рамки только социально-трудовых проблем, затрагивая также широкий спектр вопросов экономики, молодежной политики и т. д., модель взаимодействия трех секторов сообщества - власти, бизнеса и некоммерческих организаций – наиболее комплексно определяется категорией «социальное партнерство».

Более того, сегодня в условиях перехода к инновационному развитию, а в свете новых веяний – модернизации, возможно сформировать новую модель социального партнерства, перейдя от вышеописанной трехблочной схемы «власть – бизнес – сообщество» к обновленной – «наука – власть – бизнес – сообщество» [5] (рис. 2).

Данная модель за счет активного привлечения научной составляющей должна способствовать повышению эффективности государственного управления, коммерческой деятельности, сформировать наиболее рациональные парадигмы общественного поведения.

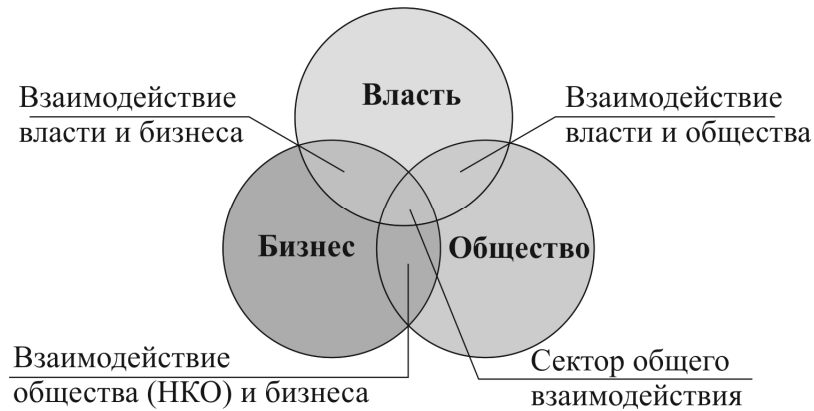
Однако следует учитывать, что все субъекты взаимодействия преследуют свои, отличные от других, цели. Например, главная цель бизнеса – это получение прибыли; сообщества – решение социально значимых задач; власти – служение людям (в идеале), поддержание определенного минимума во всем (на практике); науки – поиск объективных закономерностей развития природы и общества. Также наблюдается различие в целевой аудитории (клиентах): бизнес ориентирован на платежеспособных клиентов, общественные организации в основном оказывают услуги неплатежеспособным категориям граждан, власть сама часто выступает как заказчик, наука ориентируется и на тех, и на других.

Следовательно, целесообразно понимать под социальным партнерством такую оптимальную форму взаимодействия, которая основывалась бы и на принципе: выгодно каждому – выгодно всем.



Рис. 2. Четырехзвенная модель социального партнерства

Принципы социального партнерства можно сгруппировать следующим образом:

- демократичность, законность, добровольность, равноправие сторон;
- социальная справедливость, уважение, согласование и защита интересов сторон, полномочность их представителей;
- социальный диалог, свобода выбора в обсуждении вопросов, составляющих содержание соглашений и договоров, обязательность их исполнения, ответственность сторон за неисполнение принятых соглашений и договоров;
- толерантность, компромисс, консенсус [8].

Социальное партнерство является специфической формой общественных отношений. Основная его цель заключается в вовлечении как можно большего числа различных организаций в процесс социально-экономического развития общества. За счет так называемого третьего сектора появляется потенциальная возможность справиться с множеством социальных проблем, опираясь не на бюрократический аппарат, а на общественность (потенциальная, потому что пока данной возможностью граждане не пользуются в должной степени).

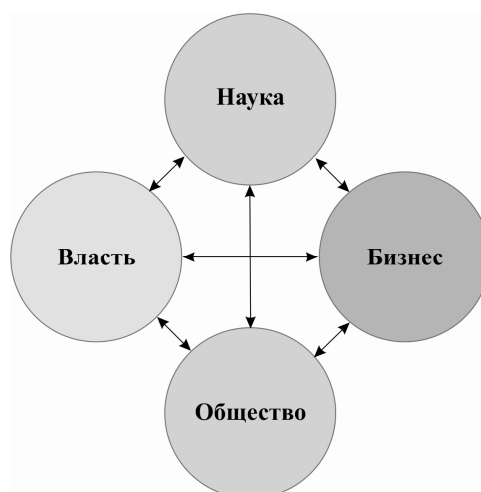
Так, по данным Минюста России в 2009 г. было зарегистрировано 123 406 общественных объединений (табл. 1). Сложно оценить, насколько данное количество является достаточным в современных условиях, бывало и больше. Как показывает практика, существенная часть зарегистрированных объединений и организаций прекращают свою деятельность через год-два. Так, из указанных выше в 2008 г. было зарегистрировано только 4912 общественных объединений и организаций .

Таблица 1

Количество общественных объединений и религиозных организаций

Общественные объединения и организации	Зарегистрировано
Всего общественных объединений	123 406
Из них:	
Общественные организации	54 351
В том числе: благотворительные	1 700
Общественные движения	1 882
В том числе: благотворительные	3
Общественные фонды	7 250
В том числе: благотворительные	2 720
Общественные учреждения	647
В том числе: благотворительные	1
Органы общественной самодеятельности	189
Иные виды общественных объединений	59 087
В том числе:	
– профессиональные союзы	47 007
– национально-культурные автономии	727
Политические партии	13
Всего некоммерческих организаций	73 212
В том числе: благотворительные фонды	4 571
Всего религиозных организаций	22 507

Источник: по данным [9].

Модель социального партнерства может применяться на различных уровнях. Однако при этом на уровне региона имеется больше возможностей для оптимизации процессов централизованного государственного регулирования и децентрализованного частно-предпринимательского саморегулирования. Именно на региональном уровне возможен комплексный учет интересов федерального центра, интересов работодателей и работников, а также учет собственных интересов регионального развития.

Общественная значимость социального партнерства определяется широтой его действия. Однако в силу того, что основной сферой функционирования данного типа отношений являются именно социально-трудовые отношения, рассмотрим модель социального партнерства на примере регионального рынка труда Владимирской области. Дело в том, что развитие и нормальное функционирование рынка труда является одной из важнейших предпосылок социально-экономического благополучия общества. Значимость хорошо отлаженного механизма рынка труда многократно повышается во времена кризисных явлений в экономике.

Закономерности общественного развития свидетельствуют об отсутствии единства интересов различных социальных групп, которые занимают свое особое место в структуре общества, в том числе в его экономической подсистеме. В связи с этим приобретают важное значение разработка и функционирование цивилизованного механизма взаимодействия государства, работодателей, наемных рабочих, некоммерческих организаций.

В сфере труда социальное партнерство – это система взаимоотношений между работниками (представителями работников), работодателями (представителями работодателей), органами государственной власти, органами местного самоуправления, направленная на обеспечение согласования интересов работников и работодателей по вопросам регулирования трудовых отношений и иных непосредственно связанных с ними отношений (ст. 23 Трудового кодекса РФ).

В России социальное партнерство реализуется в договорной форме. При этом складывается взаимосвязанная четырехуровневая модель: федеральный (генеральные соглашения) уровень, региональный (территориальные соглашения), отраслевой (трехсторонние тарифные соглашения) и уровень предприятия (коллективные договоры) [7]. Действующая законодательная база позволяет развивать взаимоотношения между сторонами как в рамках внутреннего (коллективные договоры), так и внешнего социального партнерства. Рассмотрим внешнюю составляющую.

Так, во Владимирской области в целях создания необходимых условий для дальнейшего экономического развития на 2009–2011 гг. заключено трехстороннее Соглашение между представителями областного объединения организаций профсоюзов, Ассоциации работодателей и товаропроизводителей, администрации области [2]. Данное Соглашение заключено на основании Трудового кодекса РФ, Закона Владимирской области от 12 ноября 1999 г. № 51-ОЗ «О социальном партнерстве». Основой этого Соглашения послужили обязательства Генерального соглашения, принятого общероссийскими объединениями профсоюзов, общероссийскими объединениями работодателей и Правительством РФ на 2008–2010 гг., а также Соглашения между органами исполнительной власти субъектов Российской Федерации, входящих в Центральный федеральный округ, Ассоциацией территориальных объединений организаций Центрального федерального округа, Координационным советом руководителей объединений промышленников и предпринимателей (работодателей) в Центральном федеральном округе.

Стороны договорились о координации деятельности в области экономической политики и в сфере регулирования оплаты труда, доходов и уровня жизни населения; развития рынка труда и содействия занятости населения; социальной защиты населения; защиты трудовых прав и охраны труда; в сфере использования природных ресурсов и охраны окружающей среды, реализации молодежной политики, развития социального партнерства и координации действий сторон.

Постановлением губернатора Владимирской области от 8 декабря 2008 г. №862 в соответствии со ст. 20 Закона РФ от 19 апреля 1991 г. № 1032-1 «О занятости населения в Российской Федерации» создан Областной координационный комитет содействия занятости населения (далее - Комитет) [3]. Он представляет собой постоянно действующий совещательный орган по выработке предложений и рекомендаций, направленных на развитие рынка труда, создание благоприятных условий для эффективной занятости населения. В целях реализации данной задачи Комитет осуществляет взаимодействие участников рынка труда.

К основным функциям Комитета относятся: анализ положения в сфере занятости населения; участие в разработке и реализации областных программ содействия занятости населения; внесение предложений в региональное трехстороннее Соглашение; разработка мероприятий по предотвращению критических ситуаций на рынке труда и содействию занятости в условиях массового увольнения работников; информирование общественности о положении на рынке труда, предоставляемых государственных услугах по содействию занятости населения; взаимодействие с координационными комитетами содействия занятости населения муниципальных районов (городских округов) области; рассмотрение вопросов межрегионального сотрудничества по проблемам рынка труда и занятости населения, поощрения работодателей, создающих новые рабочие места для граждан с низкой конкурентоспособностью, испытывающих трудности в поиске работы.

Решения Комитета носят рекомендательный характер, но при этом являются обязательными для рассмотрения всеми органами государственного управления на территории области.

В соответствии с решением Российской трехсторонней комиссии по регулированию социально-трудовых отношений от 29 апреля 2009 г. были выпущены Рекомендации по взаимодействию социальных партнеров в организации в условиях экономического кризиса [1]. В них, в частности, речь идет о возрастании роли социального диалога между работодателями и представляющими интересы работников профсоюзами, о том, что для преодоления кризисных явлений требуется выработка единых подходов социальных партнеров в области регулирования социально-трудовых отношений, направленных на сохранение конкурентоспособности организаций в период экономического кризиса, а также при выходе из него. Кроме того, трехсторонняя комиссия предлагает механизмы сотрудничества социальных партнеров в период экономического кризиса и рекомендации по разработке и реализации антикризисных мер.

Следует отметить, что многие из предложенных Российской трехсторонней комиссией рекомендаций были прописаны в вышеобозначенных областных законодательных актах. В целом социальное партнерство во Владимирской области развивается поступательно, но при этом наблюдается ряд проблем. Во-первых, ведущим субъектом социального партнерства на уровне

региона по-прежнему остается областная администрация, она наиболее четко выражает свои интересы как партнер, инициирует и последовательно реализует процесс нормотворческой и практической деятельности.

Во-вторых, не решена проблема низкой активности участия в переговорах по заключению областного соглашения работодателей. Необходимо изменить их отношение к этому правовому документу и к коллективным договорам, т.к. то работодатели считают, что данные документы необходимы только местной власти.

В-третьих, профсоюзы в трудовых коллективах имеют мало реальных возможностей, чтобы отстаивать интересы работников (при инертности самих работников).

Подобные «перекося» характерны для большинства регионов РФ. Однако в целом существующая система социального партнерства имеет возможности для дальнейшего развития и преодоления текущих проблем.

1. Бюллетень трудового и социального законодательства Российской Федерации. - 2009. - №5.
2. Владимирские ведомости. - 2008. - 24 дек.
3. Владимирские ведомости. - 2008. - 17 дек.
4. Кузнецова, О.Б. Комплексная модель взаимодействия власти, бизнеса и общественных организаций в стратегии развития региона / О.Б. Кузнецова // Управление общественными и экономическими системами. - 2006. - №1.
5. Кретинин, В.А. Стратегическое управление переводом экономики региона на инновационный путь развития / В.А. Кретинин, А.В. Колесников // Региональная экономика: проблемы и перспективы: межвуз. сб. науч. тр. - Владимир, 2008. - С. 41–42.
6. Лянгасов, С.И. Что такое межсекторное взаимодействие? / С.И. Лянгасов [Электронный ресурс]. Режим доступа: <http://www.uzel.org/> (дата обращения 09.09.2011).
7. Одегов, Ю.Г. Рынок труда / Ю.Г. Одегов, Г.Г. Руденко, Н.К. Лунева. - М., 2007. - С. 685.
8. Холостова, Е.И. Социальная политика и социальная работа: учеб. пособие / Е.И. Холостова. - М., 2009. - С. 139.
9. Официальный сайт ФСТС. Режим доступа: http://www.gks.ru/bgd/regl/b09_13/IssWWW.exe/Stg/Html1/02-12.htm. (дата обращения 09.09.2011).

Николенко Анастасия Алексеевна

Батищева Мария Николаевна

Владивостокский государственный университет экономики и сервиса
Россия. Владивосток

Русская православная церковь как институт социализации

Исследуется вопрос о религии как институте социализации в обществе. Рассмотрена ретроспективная трансформация роли Русской православной церкви в жизни государства на современном этапе. Проанализирована доля верующих и живущих по христианским, православным, канонам в Российской Федерации.

Ключевые слова и словосочетания: религия, социализация, социальный институт, Российская Федерация, Русская православная церковь, РПЦ, общество.

Воспроизводство социальности в обществе всегда есть диалектическое единство традиций и инноваций. Соотношение этих составляющих обусловлено реалиями развития конкретного общества. Центральным механизмом этого диалектического процесса выступает социализация как процесс взаимодействия общества и индивида, в ходе которого общество передает, а индивид активно усваивает и преобразует нормы, ценности и образцы поведения.

Отечественные гуманитарные науки все большее внимание уделяют исследованию процессов приобщения наших современников к истории и культуре религии, образу жизни верующих людей. Проявление и изменение степени религиозности изучается как в жизни отдельной личности, так и в качестве особой характеристики общественного сознания. Исследования ведутся в русле современной психологии, педагогики, социологии, политологии.

Специфика социологического анализа состоит в выделении социально типического как совокупности доминирующих параметров и характеристик процессов интеграции индивидов в общество. Общество обуславливает социально типическое в личностях, что необходимо для обеспечения предсказуемости поведения индивидов, достижения упорядоченности социального взаимодействия, сохранения социального целого, его самовоспроизводства, самоуправляемости. Общество выставляет эталоны социализации и задает индивидам типические социальные черты (язык, ценности,

информация, картины мира, способы поведения и т.д.), ориентируя на обретение одобряемых качеств личности и моделей поведения. Эти эталоны, как правило, примерны, привлекательны и понятны. Их достижение не бывает слишком сложным. Оно посильно для большинства членов общества. Общество не только типизирует, но и индивидуализирует осваиваемые в процессе социализации одобряемые модели поведения и социальные качества. Общество обустроивает процесс передачи социального опыта новым поколениям в институциональных формах.

Религия существует уже множество столетий, меняются понятия религии, концепции, положение ее в обществе. Религия трансформируется как институт социализации в современном обществе. Говоря о нынешних религиях, мы должны различать: говорим ли мы вообще о той или иной религии либо об этой же религии в ее современном и реальном состоянии. Сейчас для нас более важно именно современное состояние религий, а не вообще образ той или иной из них. Чтобы человеку познать все крупные и значительные религии, ему в принципе будет недостаточно знать только их книжные источники и историю.

Своеобразным ключом к пониманию роли религии в происходящих процессах служит свободное от крайностей, научное представление об этом феномене. Понятие «религия» происходит от латинского «religare», что означает «связывать, соединять, объединять». Религия - это представление человека о всеобщих мировых связях, выражаемое при помощи специфического поведения. Следовательно, религиозное учение есть не что иное, как систематизированное представление человека о всеобщих мировых связях. Различают мировые и народностно-национальные религии. К мировым религиям религиоведы относят буддизм, христианство, мусульманство, т. е. такие религии, которые наднациональны по характеру и развиваются вне специфики мононационального самосознания определенной этнической группы.

Складывание народностно-национальных религий - иудаизма, конфуцианства, синтоизма и др. - возможно лишь на базе моноэтнического общества вследствие наличия в общественном сознании данной этнической группы людей национальной исключительности.

Необходимо провести анализ влияния религии на общество с точки зрения социализации. Социализация – процесс передачи и освоения человеком в течение жизни поведенческих стандартов, культурных ценностей, социальных норм и правил, которые позволят активно функционировать в обществе.

С каждым новым поколением общество становится перед чистой доской, чтобы писать на ней заново, так как общество часто ослабляет свой контроль над индивидуумами. Социализированная личность наделена уме-

нием подавлять собственные интересы во имя общественных. Как таковая социализация владеет способствованием интеракции людей на основе социальных ролей и обеспечением сохранения социума, новые члены которого усваивают устоявшиеся убеждения и нормы поведения.

Постижение религиозной традиции в основном происходит в процессе религиозного воспитания и образования. Наряду с этими процессами всегда имеет место процесс религиозной социализации отдельной личности и групп людей. Изучению содержания и сущности религиозного образования и воспитания в настоящее время посвящено немало научных работ. Значительно меньше исследована религиозная социализация и связанные с ней особенности становления и развития личности.

Очевидно, что исследовательский интерес к религиозным феноменам социализации и десоциализации многогранен, и проблема научного исследования процесса религиозной социализации не только подрастающего поколения, но и взрослых, а также пожилых людей в настоящее время приобретает все большую остроту.

Религиозная социализация современными российскими исследователями определяется как процесс «приобщения индивида к определенной религиозной идеологии» или «усвоения индивидом религиозных ценностей и норм».

Феномен религиозности исследуется в тесной связи с такими понятиями, как этнорелигиозная идентичность, конфессиональное самосознание, религиозная социализация, воцерковление. В зависимости от предмета исследования каждая наука использует свои методы изучения и описания религиозности и связанных с ней явлений личностного и общественного развития. Разница научных подходов и методов не отменяет единства в понимании объекта такого рода научных исследований — верующего человека, образ его жизни, его самосознания и поведения.

Религиозность как характеристика личности человека обусловлена наличием у него особой парадигмы восприятия мира как сотворенного Богом. Для сознания верующего в Бога человека научная, этическая, эстетическая картины мира имеют дополнительный характер, в то время как теологическая установка в психологии человека является доминирующей. Личностное стремление к установлению связи с Творцом мира определяется нами в качестве религиозной потребности в структуре личности человека.

В сознании индивида постепенно происходит абстрагирование от ролей и стандартов группы людей. Связано это с идентификацией индивида и ориентацией на социум. Здесь вступает в силу вторичная социализация — снижение роли семьи как агента социализации, социальность уже не воспринимается как обыденность. С присвоением субъективности индивид

пытается всё изменить. Сложность социализации состоит в том, что новые адаптационные процессы накладываются на прежние. Возникает проблема согласованности между адаптациями разного уровня [1].

Современный американский социолог Герхард Ленски определил религию как «систему верований о сущности сил, которые управляют, в конечном счете, судьбой человека, и связанных с ними ритуалов, исполняемых членами определенной группы». Как видим, Ленски усматривает в религии один из факторов воздействия на человека наряду с другими социальными факторами [2].

Религия как социальный институт представляет собой сложное общественное явление, целостную систему особых представлений, чувств, культовых действий, учреждений и различных объединений верующих. Для человека религия может играть важную роль в процессе его социализации. Как социальный институт она характеризуется ценностно-нормативной структурой (набором определенных норм и ценностей) и структурой поведенческих образцов.

Можно заметить, что активное обсуждение места и роли религии в нашем обществе началось несколько лет назад и постепенно заняло важное место в размышлениях о перспективах её развития, прежде всего, в сфере государственно-церковных отношений. Причинами этого являются крушение казенных «коммунистических» идеалов и ценностей, ориентация общества на религию, которая стала восприниматься как идеология, снабжающая растерявшееся общество в период трансформации политико-правовых отношений нормами и ценностями, не подверженными коррозии временем и способными работать в «живом» повседневном сознании масс.

Религия в современном обществе продолжает оставаться вполне функциональным социальным институтом и играет важную интегрирующую, регулятивную, коммуникативную, психотерапевтическую, культуротранслирующую роль.

Отметим, религия является неотъемлемой частью современного мира, поскольку выполняет три блока социальных функций. Во-первых, религиозные институты осуществляют духовное оформление верующих, что проявляется в организации связи «человек – Бог», в воспитании религиозности и гражданственности, в насыщении человека добром и снятии зла, грехов. Во-вторых, религиозные организации занимаются религиозным и специальным светским образованием, милосердием и благотворительностью. В-третьих, представители церквей активно участвуют в общественной деятельности, способствуют нормализации политических, экономических и культурных процессов, межнациональных и межгосударственных отношений, решению глобальных проблем цивилизации [3].

В нынешней России православие исповедуют верующие славянского происхождения, а также народы Севера и Поволжья.

Резиденция Патриарха Московского и всея Руси находится в Москве. Под управлением Московской Патриархии помимо российских епархий состоят епископии в странах СНГ, ряд епархий в Западной и Центральной Европе, Северной и Южной Америке. В состав Русской православной церкви входят также получившая в 1990 г. право самоуправления Украинская православная церковь и автономная Японская православная церковь.

Русская православная церковь совершает богослужение по юлианскому календарю. Основным богослужебным языком - церковнославянский. В приходах Западной Европы службы совершаются на основных европейских языках.

Следует отметить, что в ходе трансформации российского общества произошла реконструкция религиозных отношений в системе социализации. Церковь как социальный институт вернула себе субъектный статус в общественной жизни, не претендуя на изменение светского характера российского государства. Традиционные конфессии активно участвуют в социокультурном, социально-политическом становлении российского общества. Факторы реконструкции религиозных отношений многочисленны и подробно исследованы в научной литературе.

На религию сегодня «работают» как глобальные тенденции, так и локальные изменения воспроизводства социальной системы. Трендом последних лет становятся изменения отношения церкви к социальным проблемам и все большее распространение влияния данного общественного института на информационное пространство. Церковь всё чаще высказывается по поводу различных проблем общества и стремится заручиться авторитетом у молодого поколения. Такие явления по сути неоднозначны, и возникает логичный вопрос: насколько в XXI веке догматическое, религиозное знание может быть полезно и обосновано? Другими словами, возникает вопрос о влиянии религиозных воззрений на социализацию. Открытым также остается вопрос о радикальных религиозных течениях различного толка. Религия, с одной стороны, может выступать в качестве популяризатора моральных ценностей, с другой - порождать конфликтные ситуации по поводу различия воззрений как между конфессиями, так и внутри различных церковных течений.

Таким образом, церковь должна и в дальнейшем участвовать в жизни общества и государства как независимая общественная организация, а не как придаток политической системы, освящающий все ее начинания. Во-первых, навязывание Церкви при помощи государства приведет к отторжению от нее людей. Во-вторых, когда Церковь сливается с государством, а не держится от него на должном расстоянии, это приводит к потере того главного в ней, зачем она нужна обществу - духовного потенциала и нравствен-

ного авторитета. Также возникает необходимость развития усилий церкви в плане благотворительности и помощи людям в кризисных ситуациях, это сможет вывести церковь как социальный институт на более высокий уровень и будет гармоничным дополнением догматическому учению любой религии и традиционной миссии. Люди не будут доверять Церкви, не поверят, что она может быть их заступником и опорой, если будут воспринимать ее как часть политической системы.

Вхождение в религиозную традицию, освоение вероучения, правил и норм поведения в значительной степени определяются особенностями данной религиозной культуры. Каждая религиозная культура предполагает интеллектуальное освоение ее наследия, имеет определенный спектр ограничений поведения, а также правила регуляции эмоциональной сферы своих последователей. Освоение человеком религиозной традиции, с одной стороны, побуждает его приспосабливаться к новым нормам и правилам, а с другой - усваивая религиозный мировоззренческий «формат», человек определенным образом обособливается в окружающем его обществе.

-
1. Склярова, Т.В. Религиозная социализация: проблемы и направления исследований / Т.В. Склярова // Вестн. ПСТГУ. – 2010. - №4/15. – С. 7-17.
 2. Lenski, G. The Religious Factor : A Sociological Study of Religion's Impact on Politics, Economics and Family Life. – Doubleday, 1961.
 3. Апполонов, А.В. О понятиях «религия» и «светское» в средневековой европейской традиции / А.В. Апполонов // Религиоведческие исследования. – 2011. - №7/8. - 276 с.

Ларин Александр Сергеевич

Кубанский государственный аграрный университет
Россия. Краснодар

Олимпиада Сочи - 2014 как национальный спортивный проект России

В современной России такое значительное мероприятие, как Олимпиада, проводится впервые. Это нужное и значимое событие для всей страны может дать толчок к улучшению экономических показателей и развитию массового спорта в регионе.

Ключевые слова и словосочетания: Олимпиада, спорт, спортивные объекты, регион, строительство.

Столицей XXII зимних Олимпийских и XI Паралимпийских зимних игр 2014 г. выбран город Сочи. Теперь этот город станет новой зимней столицей России, знаменитой своими достижениями в зимних видах спорта. У Сочи есть все необходимое, чтобы предложить миру неповторимые и незабываемые зимние Олимпийские игры – ресурсы, знания и желание. К 2014 г. в Сочи построено 15 универсальных спортивных комплексов. Они располагаются в двух олимпийских деревнях – в горной и прибрежной зонах курорта [8]. На все это потрачено уже около 314 млрд руб. [6] Ни одна страна в мире не выступала с таким масштабным предложением.

Олимпийские объекты (санно-бобслейные, горнолыжные трассы и т.д.) независимо от проведения олимпиады и впоследствии на протяжении десятков лет станут основной базой подготовки российских профессиональных спортсменов, послужат развитию массового спорта среди молодежи всей России. Специалисты в области физической культуры и спорта считают, что курортно-рекреационный комплекс – это один из существенных факторов развития экономики Краснодарского края. Они считают, что олимпиада в Сочи скажется на развитии курорта практически во всех отношениях. Первое и самое главное – приток больших денег, что, скорее всего, означает повышение уровня жизни населения. Инвестиции в размере 8 млрд долл. по первоначальной оценке и прибыль от Игр не должны обойти стороной жителей Краснодарского края [6]. Второе – реклама курорта на всю планету от Австралии до Гваделупы. Сочи сможет претендовать на звание «Мекки мирового туризма», о чем так давно мечтают власти Краснодарского края. Социальный аспект тоже не на последнем месте. Глобальная стройка, а позже поддержание всей созданной инфраструктуры олимпийских объектов потребуют новых рабочих рук – безработица значительно снизится.

Положительным можно назвать и тот факт, что подготовка к Играм способствовала развитию малого бизнеса, поскольку значительная часть включенных в олимпийский проект компаний относится к группе индивидуальных предпринимателей. Более того, в этом вопросе Сочи является одним из лидеров страны. Для сравнения: в этом городе доля ИП составляет 36%, в Краснодарском крае – 21,3%, а в целом по России – 18,1% от общего числа компаний-контрагентов. Высокая деловая активность в Сочи подтверждается тем, что здесь сконцентрировано до 30–40% общего числа компаний в Южном федеральном округе. Часть из них непосредственно была подключена к подготовке Олимпийских игр, однако основное число (более 60%) работает в сфере операций с недвижимым имуществом, арендой и предоставления различных услуг [2]. Впрочем, Игры 2014 года в Сочи привели не только к резкому развитию отельного бизнеса, росту числа рабочих мест и улучшению делового климата. Олимпиада перевела транспортную инфраструктуру региона на качественно другой уровень. И это не просто слова. В декабре 2009 г. был введен в эксплуатацию обход центральной части Сочи, в результате чего была решена давняя проблема города – безальтернативность автомобильных дорог, связанных с магистралью М-27. На новой трассе располагается 15 мостов и 5 тоннелей, общая протяженность которых составляет более 10 км [6].

Не меньшее значение, чем для «транспортного» будущего Сочи, проведение Олимпиады 2014 года имеет и для энергетической инфраструктуры региона. Долгое время в этом отношении Сочи похвастать было нечем, ведь за счет собственных энерго мощностей покрывалось только 25% существующих нагрузок. Однако сегодня ситуация стремительно меняется к лучшему. В ходе подготовки к Играм Сочи и в целом юг России получили модернизированную инженерную инфраструктуру (более 690 км инженерных сетей), свыше 550 км высоковольтных линий электропередачи, 5 ТЭС и 18 подстанций общей мощностью более 1208 МВт. Общее увеличение энергетических мощностей составило два с половиной раза [8]. Однако одним только строительством мощных энергоподстанций энергетические бонусы, которые получил Краснодарский край от Олимпиады в Сочи, не ограничиваются. Достаточно упомянуть, что для обеспечения объектов энергетики региона газом проведено строительство морского газопровода Джубга–Лазаревское–Сочи [8].

Особое значение имеет тот факт, что все строительные работы в части энергетики велись с полным соблюдением зеленых стандартов, что предполагает использование экологически чистых строительных материалов, возобновляемых источников энергии, сокращение отходов и загрязнения окружающей среды, а также экологически безопасное использование земли и ландшафта. Что касается финансового обеспечения, то специалисты уверены: проведение Олимпийских игр оказало положительное воздействие на всю экономику региона в целом. В частности, начало подготовки к «снежным» Играм позволило Сочи и всему Краснодарскому краю более мягко пройти финансово-

экономический кризис 2008–2009 гг. Так, с 2007 г. в регионе резко возросли доходы от экономической деятельности бюджетов всех уровней.

При оценке совокупного экономического эффекта от Олимпиады существенную роль для понимания играет расчет эффекта катализатора, который теоретически тем значительнее, чем выше степень завершенности олимпийского проекта. Но и по итогам 2008–2012 гг. можно отметить, что отношение капитальных затрат на мероприятия, призванные обеспечить необходимое качество среды проведения Игр, к капитальным затратам на создание олимпийских объектов возросло [5, 6]. Правительство России считает, что такое значимое событие, как Олимпиада в Сочи, позволит увеличить объемы инвестиций в российскую экономику в несколько раз. Впрочем, совокупный экономический эффект от проведения Олимпиады в Сочи не ограничивается одними только инфраструктурными и макроэкономическими бонусами. Подготовка к «снежным» Играм отражается на имиджевых характеристиках Сочи, Краснодарского края и России в целом, что, в свою очередь, увеличивает привлекательность Сочи как для международных и внутренних туристов, так и для развития бизнеса.

По данным Фонда «Общественное мнение» (2010) с проведением Олимпийских игр общественное мнение города Сочи связывает и ряд позитивных ожиданий общего плана: усиление чувства национальной гордости (85% респондентов), развитие и распространение спорта, здорового образа жизни (82%), рост экономики страны и интеграция России в мировое сообщество (по 68%), рост авторитета России в мире (64%). Жители Сочи надеются, что Олимпийские игры будут способствовать ускоренному развитию их города позитивно скажутся на его экономике (76%), а также позволят превратить Сочи в курорт международного масштаба (74%) [11]. В связи с Олимпиадой революционные изменения произошли и в отношении к инвалидам. Оценивая жизненные ситуации знакомых им инвалидов, абсолютное большинство (81%) участников опроса в Сочи пришли к выводу, что люди с инвалидностью, как правило, нуждаются в посторонней помощи, а каждому четвертому из них такая помощь нужна постоянно. Уже сейчас почти 80% опрошенных в Сочи в той или иной степени проявляют интерес к трансляции Паралимпийских игр, а две трети из них хотели бы посетить эти соревнования лично [11]. Отмечая важность строительства спортивных объектов для экономики края и страны, необходимо отметить значительное удорожание их стоимости. В своем интервью председатель Счетной палаты Сергей Степашин отметил: «Что касается спортивных объектов, были вопросы с трамплином и с центральным стадионом, мы выправили эту ситуацию. Олимпиада дороговата - это да. Но спортивные объекты стоят примерно столько, сколько в Европе. Подорожание же связано с инфраструктурой» [9]. Прежде всего, дополнительные средства потребовались из-за сложностей постройки объектов инфраструктуры – впервые за два с половиной года построено 27 тоннелей в горах. «Это не какие-то дырочки, а туннели высокого класса длиной более 60 км. Это огромные деньги. Столкнулись с оползнями», - цитирует Степашина «Р-Спорт» [9].

Например, рекордная по стоимости совмещенная автомобильная и железная дорога, которая должна обеспечить нормальный доступ от Адлера к горнолыжному комплексу в Красной Поляне. Стоимость строительства дороги длиной 48 км составляет 260 млрд руб., правда она представляет собой уникальное по сложности инженерное сооружение, по сути полностью состоящее из горных тоннелей и мостов. Другая важная инфраструктурная составляющая – строительство автодорог в Сочи, общая смета которых оценивается в 120 млрд руб. [10]. Самым страшным упущением разработчиков стала некачественная проверка грунта в местах закладки объектов. Многим из них угрожают сели и другие движения грунта. В результате этого произошла задержка с открытием трамплина уже почти в два года (открытие первоначально планировалось в июле 2011 г.), и сегодняшнему акционеру приходилось переделывать объект и укреплять грунт [7].

Необходимо отметить, что некоторые специалисты считают, что после окончания Олимпийских игр Сочи рискует превратиться в Барселону, получившую в 1992 г. целый спортивный город, жизнь в котором в настоящее время еле теплится. Плюс ко всему вряд ли организаторам удастся выручить достаточно денег от реализации билетов, так как Россия - это не Германия, где даже на обычные этапы Кубка мира по прыжкам с трамплина или биатлону собираются по 40-60 тыс. чел. «Ни один олимпийский объект не стал окупаемым, - приводит ответ Степашина «Р-Спорт». - В Турине все снесено, в Пекине половина снесена. А вторая половина используется не по теме спорта. Мы посчитали, что в Сочи ежегодно на содержание олимпийских объектов будет уходить 60 млрд руб., это дорого. Надо считать и коммерческую составляющую, решать, будет ли это Краснодарский край или федеральный бюджет» [9].

Однако Правительство РФ и президент нашей страны Владимир Путин уже предпринимают шаги по планированию использования олимпийских объектов на долгосрочную перспективу. После Олимпиады Сочи станет крупнейшим тренировочным центром. Арена для фигурного катания будет перепрофилирована в велотрек. Тренировочную ледовую арену для хоккея перевезут в Ставропольский край и отдадут в собственность региону. А главный олимпийский стадион в Сочи перейдет в управление правительству Краснодарского края. На нем позже будут проводиться другие общероссийские и международные спортивные соревнования. Конькобежный центр также отдадут краевым властям, перепрофилировав его в выставочный центр. Вместе с ним краснодарскому правительству отойдет и медиацентр Олимпиады, который превратится с туристический комплекс с гостиницей.

Тестовые соревнования 2012-2013 гг. стали рекордными по числу участников: на них собрались более 3000 спортсменов, около 5000 волонтеров, более 1500 представителей СМИ и около 130 тысяч зрителей [4].

За время проведения мероприятий Оргкомитет «Сочи 2014» успешно протестировал все функции и сервисы на объектах. Прошла проверка билетной программы, благодаря которой общее количество зрителей почти

вдвое превысило прогнозы. Наравне с организаторами соревнований на всех тестовых мероприятиях работали волонтеры, собравшиеся из разных регионов страны. Волонтеры, прошедшие испытания на тестовых мероприятиях, теперь полностью готовы к Играм-2014 и смогут поделиться опытом со своими коллегами из 26 волонтерских центров «Сочи 2014» по всей России.

В зимнем сезоне 2012-2013 гг. оргкомитет «Сочи 2014» завершил тестовые мероприятия по всем 15 олимпийским дисциплинам [5]. Также состоялись тестовые мероприятия по четырем из пяти паралимпийских видов спорта: биатлону, лыжным гонкам, горнолыжному спорту и керлингу на колясках. Ближайшим тестовым соревнованием «Сочи 2014» стал Международный турнир «Четырех наций» по следж-хоккею, который прошел 25 августа – 2 сентября 2013 г. В предолимпийском спортивном сезоне город Сочи принял 21 международное соревнование - это рекорд за всю историю зимних Игр [5].

Остается самый главный вопрос: станет ли Сочи кузницей спортивных кадров? По данным переписи населения на 2010 г. в городе-курорте Сочи проживают 420 589 чел. Из них на тысячу жителей приходится 274 ребенка в возрасте от 0 до 15 лет, а именно 115 241 чел., причем, если вычесть детей в возрасте до 5 лет, то остается 91 562 чел., которых в идеале можно назвать потенциальными спортсменами [1]. Но если быть реалистами, то по самым лучшим оценкам в нашей стране спортом занимаются 5-10% детей от 5 до 15 лет, это примерно до 10 000 чел. для Сочи. Это несравненно мало для тех объектов, которые построены там. К тому же есть еще одна очень важная составляющая для массового занятия спортом в детском возрасте – это шаговая доступность, а ее в Сочи просто не будет. Площадь этого населенного пункта со всеми районами составляет 176,77 км², отсюда следует, что до Имеретинской долины со всеми спортивными объектами доберутся гораздо меньше детей, чем в среднем по стране [5].

Сколько же будет у нас чемпионов из Сочи лет через десять?

По данным департамента по физической культуре и спорту Краснодарского края в 2011 г. спортсменами региона было завоёвано 620 медалей во всероссийских и международных соревнованиях, а также 356 человек были включены в основной и резервные составы сборных команд страны. При сохранении таких показателей через десять лет в Сочи из 10 тысяч занимающихся будет 30 спортсменов сборных команд страны и порядка 50 медалей со всех всероссийских и международных соревнований, в год из них в лучшем случае будет один чемпион мира, а олимпийских чемпионов не будет вовсе. Получается с точки зрения спорта все эти затраты ради воспитания одного чемпиона мира по зимним видам спорта, которые вряд ли будут основными в Сочи из-за климатических условий. Сочи не станет кузницей спортивных кадров в ближайшие 10 лет, особенно для зимних видов спорта. А вот сам город улучшится: появятся новые дороги, гостиницы, выставочные комплексы, новые коммерческие помещения, огромные спор-

тивные сооружения. Это все хорошо, но в большей степени для туристов, чем для массового зимнего спорта!

1. Всероссийская перепись населения 2010 г. [Электронный ресурс]. Режим доступа: http://www.gks.ru/free_doc/new_site/perepis2010/-croc/perepis_itogi1612.htm (дата обращения 18.01.2013).
2. Пахомов А.Н. О достигнутых значениях показателей для оценки эффективности деятельности органов местного самоуправления городских округов и муниципальных районов за 2012 г. и их планируемых значениях на 3-летний период [Электронный ресурс]. Режим доступа: http://www.sochiadm.ru/economy_sochi (дата обращения 28.01.2013).
3. Министерство физической культуры и спорта Краснодарского края [Электронный ресурс]. Режим доступа: <http://www.kubansport.ru/-department/statistics/130> (дата обращения 15.03.2013).
4. Министерство физической культуры и спорта Российской Федерации [Электронный ресурс]. Режим доступа: <http://www.minsport.gov.ru> (дата обращения 11.04.2013).
5. Организационный комитет XXII Олимпийских зимних игр и XI Паралимпийских зимних игр 2014 г. в г. Сочи [Электронный ресурс]. Режим доступа: <http://www.sochi2014.com> (дата обращения 19.01.2013).
6. Отчет Государственной корпорации по строительству олимпийских объектов и развитию города Сочи как горноклиматического курорта за 2010 г. / ГК «Олимпстрой». – 2011. -26 мая [Электронный ресурс]. Режим доступа: http://www.sc-os.ru/ru/about/financial/index.php?id_101=1860&from3_101=2 (дата обращения 22.02.2013).
7. Отчет Государственной корпорации по строительству олимпийских объектов и развитию города Сочи как горноклиматического курорта за 2011 г. / ГК «Олимпстрой». – 2012. – 10 сентября [Электронный ресурс]. Режим доступа: http://www.sc-os.ru/ru/about/financial/index.php?id_101=24684 (дата обращения 05.03.2013).
8. Программа строительства олимпийских объектов и развития города Сочи как горноклиматического курорта: постановление Правительства РФ от 29 декабря 2007 г. № 991.
9. Спортивное агентство «Р-Спорт» [Электронный ресурс]. Режим доступа: <http://rsport.ru/> (дата обращения 28.01.2013).
10. Строительство совмещенной автомобильной и железной дороги Адлер – горноклиматический курорт «Альпика-Сервис» / СК-Мост, 2011 [Электронный ресурс]. Режим доступа: http://www.skmost2014.ru-/files/brochure_skmost2014.pdf (дата обращения 22.01.2013).
11. Официальный сайт фонда «Общественное мнение» [Электронный ресурс]. Режим доступа: <http://fom.ru/> (дата обращения 18.02.2013).

Экономика региона

Чечулин Алексей Викторович

Санкт-Петербургский государственный университет
Россия. Санкт-Петербург

Краудсорсинг как технология территориального маркетинга

В статье обобщается опыт использования технологий краудсорсинга в программах территориального маркетинга. Без вовлечения, инициативной поддержки идей, ценностей и проектов продвижения городов их резидентами такие программы не будут реализованы. В России имеется как положительный опыт вовлечения граждан в поддержку маркетинговых программ, так и негативный, когда проекты, инициированные администрацией, не были понятны и не поддерживались жителями города.

Ключевые слова и словосочетания: маркетинг территорий, программы продвижения, культурный фактор, краудсорсинг, вовлечение.

Сегодня многие регионы России и зарубежных стран предпринимают усилия по реализации программ городского маркетинга. Маркетинг города имеет целью создание наиболее благоприятных условий для жизни, труда и отдыха его жителей. Бренд города – своеобразный магнит, притягивающий стратегические, необходимые для существования и развития ресурсы. Среди ресурсов можно выделить три группы: туристы, инвестиции и резиденты (вновь приехавшие и постоянные жители). Вовлечение местных жителей, художников, музыкантов, общественных деятелей, журналистов в поддержку идей программы ситибрендинга является абсолютно необходимым условием ее успеха.

Конечно, необходима проработанная стратегия изменений, концепция бренда и его коммуникации. Важна качественная официальная пропаганда заявленной стратегии развития территории. Крайне важна роль первых лиц в продвижении территории. Во-первых, они являются символом и «локомотивом» в маркетинге города. Во-вторых, они принимают все стратегические решения. В-третьих, смена руководителя территории почти всегда, по крайней мере в России, приводит к радикальному изменению стратегии или блокировке всей маркетинговой активности. Отсутствие массовой поддержки официальных идей и ценностей бренда города губительно. И здесь невозможно переоценить низовые инициативные проекты, предлагаемые как отдельными активистами, так и общественными организациями, партиями,

коммерческими предприятиями. Наиболее часто влияние на изменение стратегии развития города оказывают общественные организации, градозащитные, экологические, правозащитные, политические...

Особое место в маркетинговых инициативных программах занимает работа внесистемных экспертных центров, объединяющих интеллектуалов, не занимающих посты в государственной и муниципальной управленческой иерархии. Зачастую подобные интеллектуальные клубы, примерами которых в России могут служить как революционные группы – декабристы, анархисты, часть советских диссидентов, так и неполитические объединения (религиозно-философское общество Бердяева, писательские кружки), старались разработать собственные, альтернативные стратегии будущего для страны и города. Есть подобные региональные «мозговые центры» в нашей стране и сегодня – в Воронеже, Ярославле, Екатеринбурге.

Важным способом активизации низовой массовой инициативы и вовлечения активных жителей в разработку и реализацию стратегии являются тематические конкурсы. Например, осенью 2013 г. прошел студенческий конкурс, посвященный брендингу Санкт-Петербурга. В нем приняли участие студенты не только из Петербурга, но также из Москвы, Екатеринбурга, Калининграда, ряда других городов, предложившие собственные маркетинговые проекты для формирования идентичности жителей, привлечения китайских туристов (например, приложение для смартфонов, призванное помочь ориентироваться туристам в Петербурге и т.д.). Победители конкурса в составе делегации чиновников Смольного и экспертов – членов рабочей группы по разработке Коммуникационной программы продвижения имиджа Петербурга посетили (в качестве награды) Копенгаген и Мальме. Чиновники и эксперты в этих городах подробно рассказали о своем маркетинговом опыте.

Часто также проводятся дизайнерские (на разработку визуальной айдентики города), архитектурные, журналистские и другие конкурсы.

Примером может служить общественный конкурс на разработку логотипа председательства Латвии в ЕС, состоявшийся в этой стране в декабре 2013 г.

Подобный конкурс позволил вовлечь множество простых людей в проект, их работы, даже если не победили, позволили организаторам понять общее направление размышлений. И, конечно, участие в проекте предполагает наличие их лояльного отношения, кроме того, люди становятся заинтересованными «разносчиками» информации о нем, начинают работать «вирусные» технологии.

Диалог и совместная работа власти, элит, экспертов и общественности - условие успешной работы.

Неоднозначная попытка членов команды губернатора Чиркунова провести «сверху» преобразования в Перми, а также зарубежный опыт заставляют прийти к выводу: успешные преобразования возможны лишь в случае встречного движения, ценностного консенсуса рядовых горожан и политической, культурной и бизнес-элиты. Невозможно навязать чужеродные ценности, стратегическое позиционирование, приоритетные направления экономической и культурной деятельности, если они не разделяются, не принимаются, не поддерживаются резидентами территории. Но даже в благоприятных условиях, когда существует заинтересованность власти, структурированное экспертное сообщество, активность жителей города с историей и большими традициями, крайне трудно предложить корпус идей, способных объединить, быть принятыми всеми этими группами. Нередко можно видеть, как интересная, на взгляд внешнего наблюдателя, стратегическая маркетинговая идея для того или иного города, использовавшаяся длительное время в качестве основы городской политики, в определенный момент перестает быть привлекательной, концепция отменяется. Это случается чаще всего с приходом нового руководителя региона. Но зачастую происходит банальное разочарование экспертов, чиновников, представителей бизнеса в данной идее и связанном с ней варианте стратегического позиционирования города.

Интересный в этом отношении опыт имеет Копенгаген. Столица Дании – прекрасный город с узнаваемыми достопримечательностями, интересными архитектурными ансамблями, музеями и парками. В числе пионеров ситибрендинга в Копенгагене была разработана программа городского маркетинга на основе ценностей открытости, что позволило представить город в качестве инновационного, толерантного, креативного места, открытого для посещения туристами, для проживания современных творческих людей и инвестирования.

Датское дизайнерское бюро People group разработало систему визуальной идентификации, частью которой стали знаменитые разноцветные овалы с надписью «Oren». Данная маркетинговая идеология и ее дизайнерское воплощение стали культовым в международной среде специалистов в сфере ситибрендинга.

Тем не менее, город Копенгаген принял решение фактически полностью отказаться от данной концепции и визуальных маркетинговых идентификаторов. Об этом было объявлено на встрече делегации чиновников Правительства и экспертов из Санкт-Петербурга с представителями отдела маркетинга и пресс-службы мэрии Копенгагена. Встреча состоялась в датской столице в декабре 2013 г.

Разумеется, причины отказа от концепции не были названы, но неофициально речь шла о недостаточной заинтересованности датского бизнеса в подобном подходе – как на стратегическом уровне, так и в плане использования логотипов для нанесения на сувенирную продукцию для продажи иностранным туристам. Можно также предположить, что Копенгаген давно решил задачу объективно быть и предстать в рекламе открытым для представителей других стран городом.

Но самая главная причина, на наш взгляд, кроется в отсутствии массовой поддержки горожанами Копенгагена идеей открытости. Сейчас во всем мире сильны ксенофобские настроения, на что не могут не реагировать депутаты, определяющие городскую политику. В Дании, по мнению многих избирателей, слишком много иностранных мигрантов.

Отчасти ответ на вопрос о причинах отказа от знаменитой доктрины удалось получить в мэрии шведского города Мальме, расположенного в 20 километрах от Копенгагена, исторически тесно с ним связанного, пользующегося его международным аэропортом как общим.

Чиновники мэрии Мальме и эксперты, разрабатывающие стратегию городского развития, сообщили, что в середине 2014 г. должна быть разработана интегрированная концепция продвижения единого соседского региона Сконе, в который входят коммуны датского Копенгагена и шведского Мальме. Регион сегодня разделен государственными границами, но исторически эта территория входила в разные государства как целое. Людей объединяет языковая, культурная общность и единство экономической жизни, в центре которой – знаменитый мост и международный аэропорт Копенгагена. В основу программы маркетинга будет положена активная работа по привлечению инвесторов, хотя привлечение туристов и другие направления городского маркетинга также останутся значимыми.

Чиновники и эксперты, разрабатывающие стратегию брендинга в Мальме, заявили, что они очень надеются, что ее изменение, переориентация на общие ценности соседского региона Сконе позволят задействовать огромную энергию местных жителей. Понятная для них идея, основанная на социальном и экономическом сотрудничестве интегрированного региона, будет способствовать появлению совместных проектов и низовых инициатив граждан.

Очень часто и чиновники, и эксперты говорят о невозможности реализации программ территориального маркетинга по причине отсутствия финансовых средств. Но вопреки данному мнению продвижением наиболее активно начинают заниматься небогатые регионы. Они вынуждены, спасаясь от экономических трудностей, искать возможности заработка. И, как известно

многим представителям творческих профессий, недостаточность ресурсов нередко помогает в поиске неожиданных и перспективных решений.

Примером может служить провинциальный город Мышкин Ярославской области. Оставшись после распада СССР без достаточного бюджетного финансирования, не имея собственной промышленности, небольшой город столкнулся с серьезными социально-экономическими проблемами. Возникли трудности в оплате населением электроэнергии, горячего водоснабжения, вследствие чего предприятия ЖКХ прекращали подачу в дома данных ресурсов.

Попытки выправить ситуацию традиционными способами: получить субсидирование от вышестоящих органов власти, привлечь серьезных инвесторов - в тот период оказались неудачными.

Но в Мышкине во все времена существовал интерес к истории края, работали краеведы. Они собирали как исторически достоверную научную информацию, так и предания, мифы, также жившие в памяти поколений мышкинцев.

В соответствии с одним из них некий русский князь, возвращаясь из похода, прилег отдохнуть на берегу Волги. От укуса ядовитой змеи его спасла маленькая мышка, пискнувшая, увидев ее. Князь проснулся и избежал таким образом смерти. В благодарность князь построил город и назвал его Мышкин.

Энтузиасты решили использовать это предание, обыграть название города и открыть в одном из обычных деревянных домов музей мыши, собрав все тематические артефакты - глиняные, деревянные, металлические фигурки мыши, все, что хоть немного связано с мышьиной темой, а также предметы домашнего обихода дореволюционного провинциального русского дома. Несколько активистов собственными силами отремонтировали один из домов, собрали музейную коллекцию, просто обойдя старожилов, что не потребовало больших затрат.

Позиционируется музей (без классической рекламы, используя лишь «сарафанное радио» в виде устных рассказов посетителей своим знакомым, текстовых и видеочетов в Интернете, а также блог в Интернете и редкие публикации в СМИ) как единственный в мире музей Мыши. Это вызывает интерес и детей, и взрослых.

Маленький провинциальный город попал в список интересных городов русской провинции, который стоит посетить активным и мобильным жителям крупных городов центральной России. Рядом с музеем и другими достопримечательностями можно встретить множество автомобилей, прежде всего с московскими и ярославскими номерами.

Гостям требуются сувениры и подарки. Рыночная потребность способствовала появлению индустрии производства самодельных моделей мыши – деревянных, глиняных, вязаных из шерсти. Множество жителей сегодня занимаются традиционными ремеслами. Возникла рыночная площадь, где жители торгуют этими сувенирами и другими товарами. Туристов нужно кормить, размещать на ночлег – появились гостиницы, кафе, рестораны.

Таким образом, из шести тысяч жителей города сегодня около тысячи занято в туристической отрасли, которая, можно смело сказать, стала градообразующей. Таким образом, идеи, поначалу воспринимавшиеся как странные и несерьезные, позволили городу существовать и развиваться.

Менее известен, но также имеет серьезный туристический потенциал (не только для отечественных, но и иностранных посетителей) музей Петра Смирнова, родившегося в Мышкине, создателя самого известного в мире русского бренда.

В городе сегодня работает 4 театра, что говорит о вполне благополучной ситуации. И все большее количество местных энтузиастов предлагают свои культурные инициативы, социальные проекты, открывают свой бизнес – причем все эти формы активности вписаны в стратегию городского маркетинга.

Конечно, у Мышкина, как и страны в целом, множество различных проблем, но пример этого города кажется нам крайне поучительным для многих других территорий, также страдающих от отсутствия значимых ресурсов и экономической депрессии.

Куманеева Мария Константиновна

Кузбасский государственный технический университет имени Т.Ф. Горбачева
Россия. Кемерово

Проблемы измерения и оценки устойчивого развития региональных социально-экономических систем

В настоящее время вопросы оценки устойчивости развития относятся к приоритетным и наиболее актуальным проблемам региональной экономики. Представлен анализ особенностей и ограничений практического применения методического подхода к оценке устойчивости развития с позиции агрегированного (интегрированного) показателя. Предпринята попытка оценить уровень устойчивости развития муниципальных районов Кемеровской области на основе расчета индекса развития человеческого потенциала.

Ключевые слова и словосочетания: устойчивое развитие, регион, индекс развития человеческого потенциала, муниципальный район.

В современных условиях, акцентируя внимание на региональном развитии, все чаще ставится вопрос о качественной стороне этого процесса, непосредственными характеристиками которого выступают категории «устойчивость» или «неустойчивость».

В основе концепции устойчивого развития лежит положение о том, что развитие любой социально-экономической системы основывается на трех важнейших факторах: человеческих ресурсах, физическом капитале и природных ресурсах. При этом в данном триединстве человек рассматривается не только как средство экономического развития, но и как его главная цель. Поэтому важнейшей составляющей парадигмы устойчивого развития выступает человеческая жизнь, что ставит в разряд приоритетных вопросы оценки качества жизни населения.

Формирование триединой концепции устойчивого развития в конце 1980-х гг. инициировало проведение исследований по оценке развития отдельных стран и территорий с точки зрения индикаторов устойчивости. Так, в итоговом документе Конференции ООН по окружающей среде и развитию (1992 г.) «Повестка дня на 21 век» отмечается: «В целях создания надежной основы для процесса принятия решений на всех уровнях и содействия облегчению саморегулируемой устойчивости комплексных экологических систем и систем развития необходимо разработать показатели устойчивого

развития» [11]. Дальнейшая работа по формированию индикаторов устойчивого развития осуществлялась, преимущественно, в двух направлениях: посредством разработки системы показателей или отдельных индикаторов на основе агрегированного показателя.

Число показателей, по которым производится оценка устойчивости, существенно колеблется в зависимости от той или иной методики измерения. Тем не менее, общая тенденция последних лет демонстрирует постепенный отход от большого числа учитываемых показателей в сторону снижения их количества. Так, Комиссия ООН по устойчивому развитию снизила исходное количество показателей (132) более чем вдвое, ОЭСР оперирует 10-тью базовыми индикаторами, а в США первоначально сформированная система из 400 показателей была сокращена в 10 раз.

Таким образом, все существующие индикаторы могут быть объединены в две группы. Первая группа дает оценку устойчивости развития с позиции системы индикаторов, чаще всего включающей ряд подсистем: экономическую, экологическую, социальную и институциональную. Вторая группа – это индикаторы на основе агрегированного (интегрального) показателя. В качестве последних широкое распространение получил индекс развития человеческого потенциала (ИРЧП).

ИРЧП дает обобщенную оценку человеческому потенциалу конкретной страны, региона, которая формируется под влиянием наиболее значимых и важных социально-экономических процессов. Несмотря на критику составляющих данного индекса, в настоящее время он является основой межстранового и межрегионального сравнения. Вместе с тем на уровне федеративных государств существует проблема оценки человеческого потенциала отдельных составляющих внутрирегионального пространства – муниципальных образований. По нашему мнению, нерешенность этой проблемы обусловлена рядом причин:

- 1) сложностью получения сопоставимых данных, что связано с несовершенством муниципальной статистики, неполнотой охвата показателей, отражающих качество жизни населения. Даже внутри одного региона могут существовать различные вариации расчета одного и того же показателя. Так, например, по показателю «уровень безработицы» отдельные муниципальные образования Кемеровской области оказались несопоставимы ввиду применения разных методологий при подсчете. В отдельных случаях рассчитывались значения по методологии Международной организации труда, в других – исходя из численности зарегистрированных безработных. Таким образом, выполнение принципа сопоставимости показателей во времени и пространстве необходимо для мониторинга социально-экономических процессов и сравнения данных между отдельными регионами и территориями;

2) необходимостью адаптации показателей для расчета ИРЧП. Для определения индекса дохода, входящего в ИРЧП, требуется значение ВВП (ВРП) по паритету покупательной способности (ППС), измеряемое в долларах США, что на муниципальном уровне предполагает адаптацию показателя добавленной стоимости к возможностям статистического измерения.

Несмотря на ряд ограничений, была проведена оценка ИРЧП муниципальных районов Кемеровской области, которых в соответствии с современным законодательством насчитывается 18 [8, 9].

Расчет ИРЧП осуществляется в ряд этапов. Прежде всего, определим значения отдельных элементов данного индекса, а именно: индекса дохода, образования (включает показатель грамотности и показатель доли учащихся среди детей и молодежи) и долголетия. Данные частные индексы (за исключением индекса дохода) определяются по формуле [12. С. 76]:

$$I = \frac{X_j - m_j}{M_j - m_j}, \quad (1)$$

где I – частный индекс;

X_j – фактическое значение показателя, описывающего j -й элемент развития человеческого потенциала;

m_j и M_j – соответственно минимальное и максимальное значения показателя, описывающего j -й элемент развития человеческого потенциала.

Принимаются следующие минимальные и максимальные значения для показателей:

- - уровень грамотности – 0 и 100%;
- - совокупная доля учащихся среди детей и молодежи – 0 и 100%;
- - продолжительность предстоящей жизни при рождении – 25 и 85 лет;
- - реальный ВВП на душу населения (ППС) – 100 и 40 000 долл. [12. С. 77-78].

Индекс дохода рассчитывается с использованием десятичного логарифма реального душевого дохода [6. С. 144]:

$$I = \frac{\log y_j - \log m_j}{\log M_j - \log m_j}, \quad (2)$$

где y_j – фактическое значение показателя ВВП (ВРП) по ППС.

В качестве показателя, дающего представление о степени экономического развития муниципального образования, отдельными учеными используется показатель «муниципальный продукт» [4]. Методически данный подход опирается на систему показателей, предложенную в рамках Программы ООН по населенным пунктам (ООН-Хабитат). Одним из индикаторов, позволяющих

дать оценку развития конкретного города относительно странового уровня, является «городской продукт». Адаптируя данный показатель к расчету на муниципальном уровне, С.В. Гриценко предлагает определять величину «муниципального продукта» по следующей формуле [4]:

$$МП_{pi} = \frac{ВРП}{ЧЗ} \times ЧЗ_{МРi} \times СЗ_{плi}, \quad (3)$$

где $МП_{pi}$ – муниципальный продукт по i -му муниципальному району;
 $ВРП$ – валовой региональный продукт региона;
 $ЧЗ$ – численность занятых в экономике по региону;
 $ЧЗ_{МРi}$ – численность занятых в экономике по i -му муниципальному району;

$СЗ_{плi}$ – соотношение среднемесячной заработной платы по i -му муниципальному району и региону в целом.

Расчет муниципального продукта по предложенной методике позволяет, пусть и приблизительно, оценить степень развития экономики муниципального образования и использовать его значение для проведения сравнительного анализа территорий.

Применительно к данному исследованию было получено значение муниципального продукта в разрезе муниципальных районов Кемеровской области в 2002 и 2010 г. Данный временной период обусловлен необходимостью учета при расчете ИРЧП отдельных показателей, сведения по которым содержатся в итогах переписи населения.

Согласно методике расчета ИРЧП для регионов России при определении индекса дохода применяются дополнительные процедуры:

- корректировка (пропорциональное увеличение) валового регионального продукта (ВРП) каждого субъекта РФ на нераспределяемую часть ВВП страны;
- корректировка ВРП на разницу в ценах путем умножения прожиточного минимума в регионе на отношение среднероссийского прожиточного минимума;
- пересчет в доллары США по паритету покупательной способности (ППС) для данного года [6. С. 144].

Проведение первой процедуры при расчете ИРЧП для муниципального уровня затруднительно, поэтому в рамках данной работы полученные значения муниципального продукта подверглись двум корректирующим процедурам.

Расчет индекса образования предполагает учет двух показателей: уровня грамотности взрослого населения и совокупной доли учащихся среди детей и молодежи к численности населения в возрасте 6-23 лет. Второй показатель рассчитан как отношение числа учащихся в учебных заведениях муни-

ципального района всех видов к численности населения района в возрасте 6-23 лет. Итоговый индекс образования определен по формуле:

$$I_{\text{образ}} = \frac{2}{3} \times I_{\text{грамот}} + \frac{1}{3} \times I_{\text{долиучащ}}, \quad (4)$$

где $I_{\text{образ}}$ – индекс образования;
 $I_{\text{грамот}}$ – индекс грамотности взрослого населения (15 лет и старше);
 $I_{\text{доли учащ}}$ – индекс доли учащихся среди детей и молодежи к численности населения в возрасте 6-23 лет.

Индекс долголетия, определяемый ожидаемой продолжительностью жизни при рождении, получен по данным Территориального органа статистики по Кемеровской области [10], а также по данным, предоставленным информационными сайтами муниципальных образований [1].

Итоговые значения индекса образования, долголетия и дохода представлены в табл. 1.

Данные таблицы позволяют сделать промежуточные выводы относительно тенденции изменения значений составляющих ИРЧП. Из трех элементов ИРЧП в рассматриваемом периоде отрицательную динамику по всем муниципальным районам имел один индекс – индекс образования. Его динамика обусловлена величиной двух показателей – грамотности и доли учащихся среди детей и молодежи. Доля неграмотного населения по данным переписи 2010 г. возросла по сравнению с 2002 г. во всех муниципальных районах. Среднее снижение грамотности наблюдалось на уровне 6%.

Второй показатель, характеризующий долю учащихся среди детей и молодежи, по преобладающему числу муниципальных районов показал отрицательную тенденцию, исключение составили лишь Тяжинский и Яйский муниципальные районы. Среднее снижение данного показателя составило 11%. Снижение уровня образованности связано с двумя процессами: 1) небольшим снижением грамотности населения и 2) учебной миграцией, при которой молодое население районов стремится получать образование в крупных городах области. Последнее спровоцировало появление большого количества малокомплектных школ, закрытие профессиональных учебных заведений. Так, в Ижморском районе в 2003 – 2010 гг. численность обучающихся в муниципальных образовательных учреждениях сократилась на 37,6% при общей депопуляции населения на 15,8%. Количество образовательных учреждений за анализируемый период сократилось с 27 до 13 единиц, или на 51%.

Таблица 1

**Индексы образования и долголетия по муниципальным
районам Кемеровской области**

Муниципальный район	Индекс дохода		Индекс доли учащихся среди детей и молодежи		Индекс образования		Индекс долголетия	
	2002	2010	2002	2010	2002	2010	2002	2010
Беловский	0,612	0,878	0,519	0,470	0,834	0,770	0,569	0,617
Гурьевский	0,670	1,050	0,516	0,466	0,831	0,769	0,571	0,618
Ижморский	0,565	0,736	0,517	0,516	0,829	0,759	0,683	0,725
Кемеровский	0,629	0,837	0,517	0,384	0,834	0,761	0,623	0,674
Крапивинский	0,577	0,755	0,520	0,455	0,834	0,778	0,628	0,678
Ленинск-Кузнецкий	0,546	0,791	0,520	0,475	0,833	0,785	0,572	0,620
Мариинский	0,777	1,008	0,518	0,459	0,830	0,786	0,611	0,661
Новокузнецкий	0,644	0,911	0,516	0,387	0,833	0,769	0,617	0,667
Прокопьевский	0,648	0,849	0,521	0,410	0,835	0,690	0,564	0,612
Промышленновский	0,582	0,776	0,522	0,457	0,835	0,779	0,622	0,672
Таштагольский	0,684	0,911	0,524	0,458	0,837	0,793	0,575	0,623
Тисульский	0,639	0,768	0,521	0,452	0,835	0,784	0,618	0,668
Топкинский	0,791	0,987	0,515	0,479	0,828	0,786	0,623	0,674
Тяжинский	0,600	0,763	0,519	0,574	0,835	0,805	0,618	0,673
Чебулинский	0,609	0,814	0,518	0,502	0,832	0,801	0,623	0,674
Юргинский	0,596	0,766	0,516	0,379	0,832	0,760	0,622	0,672
Яйский	0,589	0,786	0,519	0,554	0,832	0,758	0,623	0,674
Яшкинский	0,600	0,770	0,521	0,448	0,835	0,796	0,623	0,674
Справочно: Кемеровская область	0,684	0,892	0,708	0,720	0,895	0,905	0,624	0,678

Источник: рассчитано авт. по [1, 2, 3, 10]

Динамика индекса дохода муниципальных районов была положительная, что вызвано, прежде всего, ростом «составных элементов» показателя «муниципальный продукт», т.е. увеличением среднемесячной заработной

платы в муниципальных районах, численности занятого населения в 70% районах, ростом ВРП Кемеровской области.

Индекс долголетия возрос по всем муниципальным районам, что связано с ростом ожидаемой продолжительности жизни населения.

После определения значений составляющих ИРЧП производится расчет ИРЧП по средней арифметической:

$$\text{ИРЧП} = \frac{I_{\text{дохода}} + I_{\text{образ}} + I_{\text{долголетия}}}{3}. \quad (5)$$

Итоговые оценки значений ИРЧП муниципальных районов Кемеровской области приведены в табл. 2.

Таблица 2

ИРЧП муниципальных районов Кемеровской области

Муниципальный район	ИРЧП		Муниципальный район	ИРЧП	
	2002	2010		2002	2010
Беловский	0,662	0,769	Промышленновский	0,657	0,742
Гурьевский	0,678	0,744	Таштагольский	0,678	0,748
Ижморский	0,669	0,740	Тисульский	0,675	0,740
Кемеровский	0,677	0,762	Топкинский	0,704	0,738
Крапивинский	0,648	0,728	Тяжинский	0,657	0,728
Ленинск-Кузнецкий	0,640	0,746	Чебулинский	0,647	0,744
Мариинский	0,704	0,738	Юргинский	0,645	0,716
Новокузнецкий	0,684	0,791	Яйский	0,662	0,743
Прокопьевский	0,681	0,739	Яшкинский	0,649	0,731
Справочно: Кемеровская область				0,734	0,825

Источник: рассчитано авт. по [1, 2, 3, 10].

Так, ИРЧП по муниципальным районам растет в среднем медленнее, чем по Кемеровской области. Наименьший прирост за 8 лет наблюдался в Топкинском районе (4,8%), наибольший – в Ленинск-Кузнецком (16,4%).

Оценка ИРЧП муниципальных районов Кемеровской области выявила достаточно сильное отставание от среднеобластного уровня, что может объясняться отрывом в развитии наиболее крупных городов, региональных центров от муниципальных районов. Как видно из рис. 1, наблюдается значительное отставание по уровню ИРЧП от среднеобластного уровня даже у муниципальных районов-лидеров. Так, Новокузнецкий муниципальный район, имеющий самый высокий уровень ИРЧП, отстает от регионального

значения на 0,034 пункта, а Юргинский район – на 0,109. Стоит отметить, что в 2002 г. отставание района-лидера и района-аутсайдера было меньше – 0,03 и 0,089. Такое отставание во многом обусловлено концентрацией угледобывающей отрасли в области. На территории благополучных с точки зрения ИРЧП районов располагаются крупные угольные предприятия, что отражается на наполняемости бюджетной сферы, инвестиционной активности, состоянии социальной инфраструктуры и, как следствие, на уровне и качестве жизни населения.



Рис. 1. Уровень ИРЧП отдельных районов Кемеровской области

В настоящее время в контексте обеспечения устойчивого экономического роста проблемы муниципального уровня становятся все актуальнее. Значительное отставание по важнейшим социально-экономическим показателям от крупных областных центров становится причиной появления малонаселенных, депрессивных районов. Не выдерживая конкуренции за инвестиционные, финансовые, человеческие ресурсы, такие районы требуют особых стратегических программ поддержания жизнедеятельности людей и социального выравнивания. В противном случае без решения этих проблем устойчивое развитие всего региона может стать труднодостижимой задачей. Результаты исследования показывают необходимость отслеживания тенденций внутрирегионального развития, для чего необходимо построение эффективной системы мониторинга муниципального развития. Своевременное выявление негативных тенденций может предотвратить возрастание внутрирегионального неравенства и выявить ограничения устойчивого развития региона ввиду нарастающего разрыва отстающих районов от экономически более развитых территорий.

1. Администрации муниципальных образований Кемеровской области [Электронный ресурс]. Режим доступа: <http://www.ako.ru/official/g-r.asp?n=8>.

2. База данных показателей муниципальных образований [Электронный ресурс]. Режим доступа: <http://www.gks.ru/dbscripts/munst/>.
3. База микроданных Всероссийской переписи населения 2002 г. [Электронный ресурс]. – Режим доступа: http://std.gmcrosstata.ru/webapi/opendatabase?id=vpn2002_pert.
4. Гриценко, С.В. Статистическая оценка уровня социально-экономического развития муниципальных образований (на примере муниципальных районов Воронежской области): автореф. дис. ... канд. экон. наук. – Воронеж, 2009. – 24 с.
5. Доклад о развитии человеческого потенциала в Российской Федерации за 2005 г. Россия в 2015 г.: цели и приоритеты развития / под ред. С.Н. Бобылева, А.Л. Александровой. – М., 2005. – 220 с.
6. Доклад о развитии человеческого потенциала в Российской Федерации за 2011 г. / под ред. А.А. Аузана, С.Н. Бобылева. – М.: Весь мир, 2011. – 146 с.
7. Доклад о человеческом развитии в Российской Федерации за 2013 г. / под ред. С.Н. Бобылева. – М.: Весь мир, 2013. – 202 с.
8. О муниципальных образованиях Кемеровской области и порядке их реорганизации: закон Кемеровской области от 29.12.1998 № 474.
9. О статусе и границах муниципальных образований: закон Кемеровской области от 17.12.2004 № 104-ОЗ.
10. Официальный сайт Областного комитета статистики Кемеровской области [Электронный ресурс]. Режим доступа: <http://www.kemrovostat.ru/>.
11. Повестка дня на XXI век [Электронный ресурс]. Режим доступа: http://www.un.org/ru/documents/decl_conv/conventions/agenda21_ch40.shtml.
12. Человеческое развитие: новое измерение социально-экономического прогресса: учеб. пособие / под общ. ред. В.П. Колесова. – М.: Права человека, 2008. – 636 с.

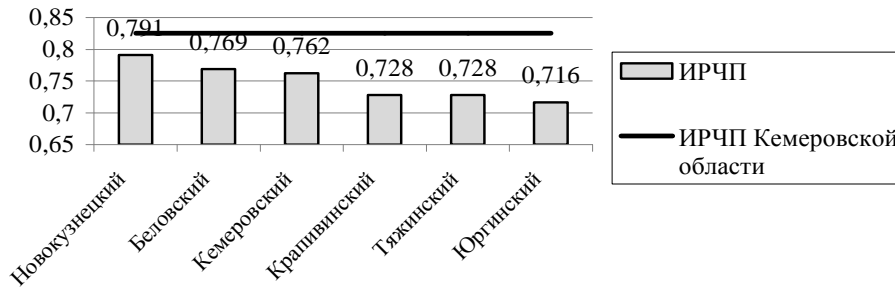
Новицкая Елена Валерьевна

Владивостокский государственный университет экономики и сервиса
Россия. Владивосток

Стратегическое прогнозирование и планирование как основа деятельности органов местного самоуправления. Некоторые аспекты перспектив социально-экономического развития г. Владивостока

Стратегическое прогнозирование и планирование в деятельности органов местного самоуправления являются одной из функций управления, особым видом управленческой деятельности, состоящим в разработке стратегических решений, предусматривающих выдвижение таких целей и стратегий поведения объектов управления, реализация которых обеспечивает наиболее эффективное их функционирование в долгосрочной перспективе, быструю адаптацию к постоянно изменяющимся условиям внешней среды. Рассмотрена функция органов местного самоуправления г. Владивостока по стратегическому прогнозированию и планированию, исследованы некоторые тенденции и особенности развития Владивостокского городского округа.

Ключевые слова и словосочетания: стратегическое прогнозирование и планирование, органы местного самоуправления, бюджетные отношения, муниципальные программы, инвестиционная политика.

Стратегическое прогнозирование и планирование предполагают учет влияния внешней среды на текущее и будущее состояние муниципального образования, его преимуществ и недостатков, активное использование этих данных для определения самой оптимальной и эффективной стратегии развития. Анализируя современные социально-экономические проблемы, органы местного самоуправления приходят к выводу о необходимости определения основных тенденций социально-экономического развития, разработки стратегий, ориентированных на решение проблем занятости, экономического развития и обновления городов.

В настоящее время Владивосток является городом с развитой экономической инфраструктурой, в рамках функционирования которой есть как точки роста и дальнейшего перспективного развития территории, так и области возможных экономических рисков в будущем. Автор придерживается позиции особой актуальности деятельности органов местного

самоуправления, направленной на прогнозирование и планирование социально-экономического развития г. Владивостока как административного центра Приморского края. Видение четкой перспективы, определение точного вектора развития Владивостока – одна из важнейших задач в деятельности органов власти.

Прогноз социально-экономического развития Владивостокского городского округа на очередной 2014 г. и на плановый период 2015 – 2016 гг. определил стратегию и тактику развития территории на ближайший плановый период [1].

В основу Прогноза легли сценарные условия функционирования экономики Российской Федерации, исходя из приоритетов и целевых индикаторов социально-экономического развития города Владивостока, определенных Стратегией и стратегическим планом развития города Владивостока до 2020 г., утвержденными решением Думы города Владивостока от 08.07.2011 № 728 [2] и Планом комплексного социально-экономического развития Владивостокского городского округа.

Прогноз в полной мере учитывает задачи, поставленные в Указах Президента Российской Федерации от 07.05.2012, Послании Президента Российской Федерации Федеральному Собранию Российской Федерации от 12.12.2012, 12.12.2013, Бюджетном послании Президента Российской Федерации о бюджетной политике в 2013 – 2015 гг. от 13.06.2013, Основных направлениях деятельности Правительства Российской Федерации на период до 2018 г., определившие цели и приоритеты политики Президента и Правительства в области социального и экономического развития России. Кроме того, прогнозным планом учтены тенденции и особенности социально-экономического развития г. Владивостока, приоритеты его дальнейшего развития, определенные Государственной программой социально-экономического развития Дальнего Востока и Байкальского региона до 2025 г., Государственной программой социально-экономического развития Приморского края на 2013-2018 гг., а также итоги социально-экономического развития Владивостокского городского округа за 2012 г. и первое полугодие 2013 г., итоги и плановые индикаторы деятельности хозяйствующих субъектов на территории города Владивостока.

Динамика мировых социально-экономических процессов в значительной мере влияет на ситуацию не только в Российской Федерации в целом, то есть на макроуровне, но и на уровне отдельных ее субъектов, городов. В настоящее время глобальные экономические процессы имеют сложный и труднопрогнозируемый характер, что связано с кризисными явлениями в ряде валютно-финансовых зон. Существует мнение, что экономика большинства государств мира в ближайшие несколько лет может войти в зону турбу-

лентности. Именно поэтому разработка параметров Прогноза социально-экономического развития Владивостокского городского округа на очередной 2014 г. и на плановый период 2015 – 2016 гг. проведена на основе сценарных условий развития России в двух вариантах: 1) консервативный (далее – Вариант 1 Прогноза), 2) умеренно-оптимистичный (далее – Вариант 2 Прогноза).

Консервативный вариант Прогноза рассматривался как основной для составления проекта бюджета Владивостокского городского округа на 2014 г. и плановый период 2015 и 2016 гг., ориентированный на экономическое развитие г. Владивостока в условиях проводимой государственной политики относительного повышения конкурентоспособности российской экономики, в том числе за счет ограничения роста регулируемых тарифов на товары и услуги инфраструктурных компаний и переноса их индексации на 2015 г. Консервативный вариант Прогноза основан на проведении жесткой бюджетной политики, ведущей к снижению государственного инвестиционного спроса и более низким темпам роста заработной платы работников бюджетной сферы и военнослужащих.

В условиях сокращения государственных инвестиционных расходов и жестких бюджетных ограничений повышаются риски выполнения запланированных проектов в полном объеме в плановом периоде 2014 – 2016 гг.

Анализ перспектив развития г. Владивостока в некоторых областях, а также в ряде видов хозяйственной деятельности показывает, что социально-экономические процессы во Владивостоке во многом определяет демографический потенциал, а также вопросы труда и занятости населения. Так, согласно данным Приморскстата на 1 января 2013 г. в столице Приморья проживало 625 тысяч 868 жителей. Предполагается, что в плановом периоде 2014 – 2016 гг. тенденция постепенного увеличения среднегодовой численности населения г. Владивостока сохранится и на конец 2016 г. по консервативному варианту Прогноза количество проживающих составит 636 тыс. 400 чел., при этом ожидается прирост рождаемости на уровне 1,5% в 2014 г., на 1,3% в 2015 г., на 1,3% в 2016 г. По умеренно-оптимистичному варианту Прогноза предположительная среднегодовая численность населения города Владивостока на конец 2016 года может составить 638 тыс. 500 чел., что на 2,3% больше уровня 2012 г.

Вместе с тем в плановом периоде 2014 – 2016 гг. будет наблюдаться сокращение численности населения в трудоспособном возрасте, которое предположительно компенсируется миграционным притоком: по Варианту 1 Прогноза планируется следующая динамика численности трудовых ресурсов:

- в 2014 г. – 99,9% к 2013 г.,
- в 2015 г. – 100% к 2014 г.,
- в 2016 г. – 100,1% к 2015 г.

Тенденция роста численности трудовых ресурсов определит динамику занятых в экономике в плановом периоде. Согласно Варианту 1 Прогноза численность занятых в экономике предположительно будет увеличиваться незначительными темпами с 367,4 тыс. чел. в 2012 г. до 369,44 тыс. чел. в 2016 г. По оценке в 2013 г. численность занятых в экономике увеличится на 0,2% относительно 2012 г. Это связано с закрытием значительного количества организаций на территории г. Владивостока в связи с завершением и вводом объектов саммита АТЭС. Одновременно закрытие предприятий и соответственно выбытие рабочих мест компенсируется предполагаемым созданием новых рабочих мест организациями города Владивостока (ОАО «Приморнефтепродукт», ОАО «Приморский кондитер», ООО «Ратимир», ОАО «Дальприбор», ОАО «Восточная Верфь», ОАО Владивостокское предприятие «Электрорадиоавтоматика», ООО «Соллерс – Буссан» (в 2013 – 2014 гг.), ООО «Мазда – Соллерс Мануфэкчуринг Рус», ОАО «Центр судоремонта «Дальзавод» и т.д.), а также вводом в эксплуатацию Приморского театра оперы и балета, концертно-спортивного комплекса, Медицинского центра на острове Русский, двух гостиничных отелей «Хаятт» (в 2014 г.).

При этом планируется, что численность безработных, зарегистрированных в службе занятости, в 2014 – 2016 гг. будет постепенно незначительно уменьшаться с 1,55 тыс. чел. в 2012 г. до 1,4 тыс. чел. в 2016 г. Планируется, что уровень зарегистрированной безработицы по Варианту 1 Прогноза не превысит 0,42% в 2016 г.

Одна из основ экономики города – промышленное производство. При разработке Прогноза в этой отрасли учитывалась благоприятная для г. Владивостока экономическая конъюнктура, связанная с планируемым на 2013 – 2017 гг. дальнейшим развитием производств автомобильного кластера, судоремонтом и судостроением, а также жилищным строительством, предусмотренным государственной программой Приморского края «Обеспечение доступным жильем и качественными услугами жилищно-коммунального хозяйства населения Приморского края» [3], а также муниципальной программой «Обеспечение доступным жильём жителей города Владивостока» на 2014 – 2018 гг.

В среднесрочной перспективе прогнозируется индекс промышленного производства (2016 г. в процентах к 2012 г.): по Варианту 1 Прогноза – 152,5%, по Варианту 2 Прогноза – 157,9%. Локомотивом прогнозируемого значительного роста индекса производства в 2013 г. и его положительной динамики в среднесрочном периоде являются обрабатывающие производства, в том числе производство транспортных средств и оборудования.

Кроме того, нельзя не отметить изменения нормативной базы для производственного сектора экономики, которые в долгосрочной перспективе значительно повлияют на прогнозные значения индекса производства.

Во исполнение Перечня поручений Президента Российской Федерации от 26.12.2012 № Пр-3498ГС по итогам заседания президиума Государственного совета Российской Федерации от 29 ноября 2012 г. и протокола совещания у Губернатора Приморского края от 10 января 2013 г. №4 «О привлечении инвестиций в Приморский край» внесены изменения в закон Приморского края «О налоге на имущество организаций» [4] и утвержден закон Приморского края «Об установлении пониженной ставки налога на прибыль организаций, подлежащего зачислению в краевой бюджет, для отдельных категорий организаций» [5], целью принятия которых является повышение инвестиционной привлекательности Приморского края за счет установления пониженных налоговых ставок по налогу на имущество и пониженной ставки налога на прибыль для организаций, реализовавших на территории Приморского края инвестиционные проекты по созданию новых производств. Налоговые льготы будут представлены при реализации инвестиционных проектов, реализованных путем осуществления капитальных вложений с 1 января 2013 г. в создание нового производства в сумме не менее 150 млн руб. в течение не более трех последовательных лет или в сумме не менее 500 млн руб. в течение не более пяти последовательных лет. Решением Думы города Владивостока утверждены изменения в нормативный акт «О земельном налоге в городе Владивостоке» [6]. Документом предусмотрено предоставление налоговых льгот путем снижения налоговой нагрузки организациям и физическим лицам, являющимся индивидуальными предпринимателями, которые реализуют на территории Владивостокского городского округа новые производственные проекты. По аналогии с нормами краевых законов установлены сроки предоставления налоговых преференций, объем инвестиций в создание новых производств и направления экономической деятельности (согласно разделам Общероссийского классификатора видов экономической деятельности). Значение принятых решений для развития производственного сектора экономики города, поддержка организаций, реализующих приоритетные инвестиционные проекты на территории г. Владивостока, найдут свое отражение в суммах планируемых дополнительных поступлений в виде налоговых платежей вновь созданных предприятий в бюджет Владивостока.

Развитие транспортной логистики. Транспортная инфраструктура – это кровеносная система городской экономики. За время подготовки к Саммиту АТЭС 2012 г. во Владивостоке построены десятки километров новых современных автомагистралей, два уникальных инженерных сооружения – мосты через бухту Золотой Рог и пролив Босфор Восточный, транспортные развязки в различных районах города. Развитие данной отрасли будет продолжено.

Одним из самых масштабных проектов станет проект строительства Владивостокской кольцевой автодороги (ВКАД), которая разгрузит истори-

ческий центр города. Кроме того, по итогам следующего 2014 г. прогнозируется, что общая протяженность автодорог увеличится на 4,7 км в связи с планируемым вводом в эксплуатацию автомобильной дороги общего пользования от улицы Снеговая до пересечения с автомобильной дорогой краевого значения в районе поселка Горностаи протяженностью 4,1 км и реконструкцией автомобильной дороги от улицы Уборевича до улицы Аксаковская протяженностью 0,6 км. По результатам реконструкции двух участков автомобильных дорог на острове Русском (Рында-Воевода, Воевода-Боярин) прирост усовершенствованного покрытия составит 11,6 км. Итак, общая протяженность дорог с усовершенствованным покрытием по итогам 2014 г. составит 605 км. При этом общая протяженность автомобильных дорог общего пользования по городу Владивостоку (федерального, регионального и местного значения) составит более 820 км.

По итогам 2015 г. планируется оформить в муниципальную собственность и ввести в эксплуатацию после реконструкции участок автомобильной дороги на острове Русский (Коммунальная зона – Экипажный) протяженностью 7,3 км, что также отразится на увеличении дорог с усовершенствованным покрытием. Кроме того, намечается уложить асфальтобетонное покрытие на участке автомобильной дороги от улицы Выселковая до улицы Снеговая протяженностью 1,7 км. В 2016 г. планируется реализация проекта ВКАД по строительству новой автомобильной дороги вдоль Амурского залива на участке от Второй речки до Первой речки общей протяженностью порядка трех километров, а также реконструкция автомобильной дороги от остановки Варяг до улицы Лесная протяженностью 2,6 км. В связи с этим планируемая общая протяженность автомобильных дорог (федерального, регионального и местного значения) увеличится еще на 5,6 километра. Одной из важнейших задач в работе органов местного самоуправления является улучшение качества жизни населения, что находит свое отражение и в Прогнозе социально-экономического развития Владивостокского городского округа на очередной 2014 год и на плановый период 2015 – 2016 гг. Поэтому одним из приоритетных направлений в работе городской власти станет строительство, в том числе возведение, нового жилья.

На территории г. Владивостока продолжается строительство новых жилых микрорайонов с социальной инфраструктурой и транспортной доступностью: микрорайон Снеговая падь, микрорайон Патрокл, микрорайон Солнечная долина в поселке Трудовое.

В 2014 г. ввод в действие жилых домов составит:

390,86 тыс. м², или 101,1%, к 2013 г. по Варианту 1 Прогноза;

394,4 тыс. м², или 102,0%, к 2013 году по Варианту 2 Прогноза.

В рамках подпрограммы «Переселение граждан из аварийного жилищного фонда Владивостокского городского округа» на 2014 – 2015 гг. муници-

пальной программы «Обеспечение доступным жильем жителей города Владивостока» на 2014 – 2018 гг. в 2014 г. планируется ввод трех 3-этажных домов.

В 2015 г. планируемый ввод в действие жилых домов составит:

396,73 тыс. м², или 101,5%, к 2014 г. по Варианту 1 Прогноза;

402,29 тыс. м², или 102,0%, к 2014 г. по Варианту 2 Прогноза.

В 2016 г. планируемый ввод жилья составит:

403,47 тыс. м², или 101,7%. к 2015 г. по Варианту 1 Прогноза;

410,34 тыс. м², или 102,0%, к 2015 г. по Варианту 2 Прогноза.

На протяжении всего периода 2014 – 2016 гг. в обоих вариантах Прогноза заложен небольшой, но все же рост показателей строительства жилья в городе.

В соответствии с Бюджетным кодексом Российской Федерации (Далее – БК РФ) проект бюджета составляется на основе прогноза социально-экономического развития в целях финансового обеспечения расходных обязательств.

Прогноз социально-экономического развития муниципального образования одобряется одновременно с принятием решения о внесении проекта бюджета в представительный орган и представляется в представительный орган одновременно с проектом решения о бюджете.

Необходимо отметить, что в соответствии с Посланием Президента Российской Федерации Федеральному Собранию от 12.12.2013, Перечнем поручений Президента России от 27 декабря 2013 года № Пр–3086 [9] Министерству финансов России поручено обеспечить внесение в законодательство Российской Федерации изменения, предусматривающие обязательный переход на программный принцип формирования бюджетов субъектов Российской Федерации на 2016 г. и на плановый период 2017 и 2018 гг., а также устанавливающие персональную ответственность руководителей федеральных органов исполнительной власти и органов исполнительной власти субъектов Российской Федерации за достижение планируемого в программах результата.

С учетом вышеизложенного необходимо отметить, что особенностью формирования бюджета Владивостокского городского округа (Далее – ВГО) на 2014 г. и плановый период 2015 и 2016 гг. в рамках общероссийской реформы бюджетных правоотношений уже является программно-целевой подход - планирование бюджетных ассигнований на достижение целевых показателей в рамках реализации 16 муниципальных программ. На реализацию муниципальных программ в 2014 г. запланировано 8 491 907,82 тыс. руб., что составляет 77,4% от общих расходов бюджета. *По сравнению с 2013 г. программная составляющая часть бюджета ВГО увеличилась на 7 311 990,91 тыс. руб., или в 7,2 раза.*

Большая часть расходов бюджета ВГО сформирована на основе муниципальных целевых программ, которые разработаны исходя из стратегии, плана и прогноза социально-экономического развития Владивостока. Указанный метод планирования сочетает в себе все элементы бюджетиро-

вания, ориентированного на результат, и позволяет наиболее эффективно осуществлять полный цикл управленческого процесса - от постановки задач планирования до оценки эффективности бюджетных расходов.

Отличительной чертой бюджетного процесса в ВГО является его социальная направленность, четкий социальный акцент. Приоритетные направления расходования бюджетных средств в 2012 г. это расходы на социальную сферу - 37,1%, в 2013 г. - 49,9%. Позитивная динамика сохранится и в дальнейшем. В 2014 г. на решение социальных задач планируется направить 51,8% бюджетных ассигнований. Это с уверенностью позволяет говорить о социальной направленности бюджета. Большую часть (47,7%) от всех бюджетных расходов (92,2% от общей суммы расходов на социально-культурную сферу) составляют расходы на образование. По данному направлению основная часть расходов будет осуществляться в соответствии с программой «Развитие образования города Владивостока» (4,9 млрд руб., или 94%, от всех расходов на образование составят 92,2% от общей суммы расходов на социально-культурную сферу. На жилищно-коммунальное хозяйство в 2014 г. планируется направить 14,1%, на общегосударственные вопросы - 16,4% расходов бюджета города.

В числе 16 муниципальных программ, финансирование которых предусмотрено в бюджете ВГО, одной из наиболее социально значимых является программа «Обеспечение доступным жильем жителей г. Владивостока» на 2014-2018 гг. В рамках ее реализации планируется:

- строительство малобюджетного жилья для обеспечения жилыми помещениями малоимущих граждан, проживающих на территории города Владивостока и признанных нуждающимися в улучшении жилищных условий;
- строительство жилья для переселения граждан из аварийного жилищного фонда;
- обеспечение инженерной инфраструктурой земельных участков, предоставляемых бесплатно гражданам, имеющим трех и более детей, для целей индивидуального жилищного строительства;
- обеспечение социальной инфраструктурой районов Владивостокского городского округа с комплексной жилой застройкой, предусматривающей строительство жилья экономкласса;
- предоставление молодым семьям социальных выплат на приобретение (строительство) жилья экономкласса.

Хотелось бы выделить и муниципальную программу «Доступная среда» на 2014-2018 гг., которая направлена на создание условий для безбарьерного доступа и повышения уровня доступности к объектам социальной инфраструктуры для инвалидов и других маломобильных групп населения г. Владивостока, а также устранение социальной разобщенности инвалидов и граждан, не являющихся инвалидами. Программа разработана в соответствии с бюджетным посланием Президента Российской Федерации и явля-

ется продолжением мероприятий, предусмотренных аналогичной федеральной целевой программой.

Программа «Развитие образования города Владивостока» на 2014 - 2018 гг. направлена на обеспечение развития, повышение доступности и качества системы дошкольного, общего и дополнительного образования, а также развитие кадрового потенциала в сфере образования. Программа «Здоровый город» на 2014 - 2018 гг. ставит своими задачами сохранение и укрепление здоровья населения города Владивостока, а также создание условий для оказания медицинской помощи населению в соответствии с территориальной программой государственных гарантий бесплатного оказания гражданам медицинской помощи. Реализация муниципальных программ «Развитие культуры в городе Владивостоке» на 2014 - 2018 гг. и «Развитие физической культуры и спорта в городе Владивостоке» на 2014 - 2018 гг. будет способствовать превращению столицы Приморья в один из признанных культурных и спортивных центров Азиатско-Тихоокеанского региона.

Дальнейшее развитие транспортно-логистической системы, а также транспортной системы островных территорий города Владивостока предусмотрено в рамках исполнения муниципальной программы «Создание условий для предоставления транспортных услуг населению и организация транспортного обслуживания населения» на 2014-2018 гг.

В этот же период во Владивостоке в рамках муниципальной программы «Развитие, содержание улично-дорожной сети и благоустройство территории Владивостокского городского округа» будет реализована подпрограмма «Повышение безопасности дорожного движения Владивостокского городского округа».

Муниципальная программа «Поддержка социально ориентированных некоммерческих организаций города Владивостока и развитие общественного партнерства» на 2014-2018 гг. предусматривает оказание финансовой и консультационной поддержки организациям ветеранов, инвалидов, других групп населения. В частности, будут предоставляться субсидии на возмещение затрат по приобретению и установке приборов учета горячего и холодного водоснабжения, электроэнергии, теплоэнергии в помещениях, по оплате коммунальных услуг и услуг местной телефонной связи; по арендной плате за пользование муниципальными помещениями; по оплате текущего ремонта помещений.

Параметры социально-экономического развития ВГО на ближайшую перспективу отражены в статьях доходной и расходной частей бюджета города, в городских программах. Вместе с тем наряду с реформированием бюджетных отношений в аспекте прогнозных сценариев развития следует обратить особое внимание на инвестиционную привлекательность территории.

Как уже было отмечено выше, на основании Перечня поручений Президента Российской Федерации от 26.12.2012 № Пр-3498ГС; Федерального

закона «О внесении изменений в части первую и вторую Налогового кодекса Российской Федерации в части стимулирования реализации региональных инвестиционных проектов на территориях Дальневосточного федерального округа и отдельных субъектов Российской Федерации» [10] в целях развития производственного кластера посредством использования инвестиционных ресурсов существенно изменена нормативная база, предоставляющая налоговые каникулы инвесторам для вновь создаваемых производств.

В свете принятых решений органам местного самоуправления необходимо удвоить усилия по поиску и привлечению частных (в том числе иностранных) инвесторов, готовых реализовывать капиталоемкие проекты на территории Владивостока.

Безусловно, успешное проведение Саммита АТЭС в 2012 г., которое сопровождалось строительством грандиозной деловой инфраструктуры, дало нашему городу серьезный импульс к развитию и повысило инвестиционную привлекательность. Важно сохранить позитивную динамику, продолжить целенаправленную работу по развитию взаимовыгодного сотрудничества.

По нашему мнению, необходима разработка и реализация комплекса мер: информационные, имиджевые проекты, рассказывающие об инвестиционном потенциале Владивостока; создание уникальной деловой и инвестиционной среды через разработку таких городских программ, как «Дорожная карта инвестора», «Банк инвестиционных проектов»; создание на уровне города соответствующих организационных структур, способствующих улучшению инвестиционного климата и привлечению инвестиций. Успешный опыт создания и деятельности таких структур уже есть в российских регионах, в том числе в Приморском крае, где работают Инвестиционное агентство и Общественный экспертный совет по привлечению инвестиций.

Планирование территории является основанием для привлечения инвестиций, улучшения условий жизни и состояния городской среды. Диапазон возможностей города Владивостока сегодня достаточно широк, важно использовать его в полной мере. Объединив усилия всех заинтересованных сторон - населения, представителей бизнеса и органов власти - мы сможем максимально эффективно решать задачи социально-экономического развития нашего города.

1. Об утверждении Прогноза социально-экономического развития Владивостокского городского округа на очередной 2014 год и на плановый период 2015 – 2016 гг.: постановление администрации г. Владивостока от 29.10.2013 № 3109 [Электронный ресурс]. Доступно из справ.-прав. системы «Консультант Плюс».
2. Об утверждении Стратегии и стратегического плана развития г. Владивостока до 2020 г.: решение Думы г. Владивостока от

- 08.07.2011 № 728 [Электронный ресурс]. Доступно из справ.-прав. системы «Консультант Плюс».
3. Обеспечение доступным жильем и качественными услугами жилищно-коммунального хозяйства населения Приморского края: государственная программа Приморского края [Электронный ресурс]. Доступно из справ.-прав. системы «Консультант Плюс».
 4. О внесении изменения в ст. 2 Закона Приморского края «О налоге на имущество организаций»: закон Приморского края от 19.12.2013 № 329-КЗ [Электронный ресурс]. Доступно из справ.-прав. системы «Консультант Плюс».
 5. Об установлении пониженной ставки налога на прибыль организаций, подлежащего зачислению в краевой бюджет, для отдельных категорий организаций: закон Приморского края от 19.12.2013 № 330-КЗ [Электронный ресурс]. Доступно из справ.-прав. системы «Консультант Плюс».
 6. О принятии муниципального правового акта города Владивостока «О внесении изменений в приложение к решению Думы г. Владивостока от 28.10.2005 №108 «О земельном налоге в городе Владивостоке»: решение Думы г. Владивостока от 19.12.2013 № 215 [Электронный ресурс]. Доступно из справ.-прав. системы «Консультант Плюс».
 7. Бюджетный кодекс Российской Федерации от 31.07.1998 №145-ФЗ (ред. от 28.12.2013) (с изм. и доп., вступ. в силу с 01.01.2014) [Электронный ресурс]. Доступно из справ.-прав. системы «Консультант Плюс».
 8. О принятии муниципального правового акта «О бюджете Владивостокского городского округа на 2014 год и плановый период 2015 и 2016 гг.»: решение Думы г. Владивостока от 05.12.2013 №200 [Электронный ресурс]. Доступно из справ.-прав. системы «Консультант Плюс».
 9. Официальный сайт Правительства Российской Федерации. Режим доступа: <http://government.ru>.
 10. О внесении изменений в части первую и вторую Налогового кодекса Российской Федерации в части стимулирования реализации региональных инвестиционных проектов на территориях Дальневосточного федерального округа и отдельных субъектов Российской Федерации: федер. закон от 30.09.2013 № 267-ФЗ [Электронный ресурс]. Доступно из справ.-прав. системы «Консультант Плюс».

Политика. Социология. СМИ

Желтов Виктор Васильевич

Желтов Максим Викторович

Кемеровский государственный университет
Россия. Кемерово

Интернет, протестные движения и арабская весна

В статье раскрывается роль новейших средств коммуникаций в революциях на Севере Африки и Ближнем Востоке, дается характеристика цветных революций как предвестников арабской весны, освещается технологический аспект протестных движений в арабском мире.

Ключевые слова и словосочетания: арабская весна, арабские революции, цветные революции, Интернет, социальные сети, средства коммуникации, протестные движения.

Интернет в наши дни играет все большую роль в жизни людей на всех континентах. Интернет-технологии получили широкое распространение в странах Северной Африки и Ближнего Востока. Они сыграли существенную роль в подготовке и свершении арабских революций, начало которым было положено 17 декабря 2010 г., когда молодой тунисец 26 лет в городе Сиди Бузиде на Юге Туниса осуществил самосожжение в знак протеста против сложившихся для него условий жизни [1, 2]. Его трагическая смерть потрясла город, а также положила начало революции, в итоге которой был свернут политический режим в Тунисе.

Протест С. Буазизи, как известно, получил продолжение в массовых действиях десятков молодых людей в Алжире, Египте, Сирии, Мавритании, Марокко, Саудовской Аравии, Судане, Ираке, Ливии, Йемене, Иордании, словом, в большинстве стран Северной Африки и Ближнего Востока, а это, как покажут события 2011 г., положило начало беспрецедентным политическим процессам в истории арабского мира, получившим наименование «арабская весна».

Как отмечали многократно многие политические обозреватели, Интернет и в особенности социальные сети в этих событиях сыграли заметную роль. Некоторые из комментаторов даже утверждали, что без социальных сетей арабская весна не состоялась бы. Иногда говорилось, что революции были будто бы только следствием распространения новых технологий информации и коммуникации, например социальных сетей и микроблогов, таких, как Facebook и Twitter. В средствах массовой информации многих

стран немало говорилось о «революции 2.0» [3], «революции *Facebook*» или «революции *Twitter*».

Так ли это? Думается, нет. Надо понимать, что Интернет является не причиной, а исключительно *средством* канализации народных протестов. И это средство актуализируется только тогда, когда в обществе имеются реальные основания для недовольства [4].

Нужно сказать, что к такому пониманию в мире пришли далеко не сразу и далеко не все. Потребовалось определенное время для понимания роли социальных сетей и вообще новых средств коммуникаций в нынешнем мире.

28 января 2011 г. *Facebook* был обвинен американской Федеральной торговой комиссией¹ в покушении на частную жизнь. В письменном ответе организация указывала на свою роль в революции в Тунисе 2010 – 2011 гг. и утверждала, что *Facebook*, как и другие цифровые социальные сети, способствовала демократии, укрепляла способность действия гражданского общества и расширяла границу публичного пространства [5].

Несколько месяцев спустя в Париже в мае 2011 г. Марк Цукерберг, президент, генеральный директор *Facebook* утверждал: «Вызывало бы большое беспокойство для технологического предприятия добиваться некой руководящей роли в движении протеста. *Facebook* не был для этого ни необходимым, ни достаточным» [6].

С этим, видимо, можно согласиться. Более того, можно признать правоту тех обозревателей, которые полагают, что революция в Тунисе, положившая начало арабской весне, не является Интернет-революцией. Это – *революция в период существования Интернета* [7].

В таком подходе трактовка средствами массовой информации беспорядков² в Лондоне в августе 2011 г. показывает, что технологический детерминизм не совпадает и не может в полной мере совпадать с политическим контекстом. Преувеличенная трактовка роли цифровой технологии не может заменить собой политический контекст тех же лондонских событий 2011 г. Заметим, что эти события были представлены как результат деятель-

¹ Федеральная торговая комиссия (Federal Trade Commission) – независимое агентство правительства США. Ее главная задача – защита потребителя, искоренение и предотвращение антиконкурентной практики бизнеса, такой, как принудительные монополии.

² Беспорядки в Лондоне в августе 2011 г. – массовые волнения, начавшиеся 6 августа 2011 г. в районе Тоттенхэм, расположенном на севере Лондона. 8 августа такие волнения распространились на другие районы Лондона, а 9 августа – перекинулись на другие города: Бирмингем, Бристоль, Глостер, Ливерпуль, Манчестер, Ноттингем. В результате беспорядков пострадало несколько десятков человек (в том числе не менее 35 полицейских), сожжено большое количество автомобилей, разгромлено много магазинов и ресторанов.

ности «банды обманщиков», которые смогли в своих интересах использовать возможности новых средств коммуникаций.

Можно утверждать, что роль новых информационных технологий в арабских революциях была в определенной мере переоценена. Бесспорно, *Facebook*, *Twitter*, мобильная связь сыграли значительную роль в осуществлении революционных преобразованиях в арабском мире. Однако ставить знак равенства между технологическими возможностями и самими движениями протеста в арабском мире было бы просто ошибочным. Революция не сводится к действиям молодых блоггеров из числа городских элит разных стран арабского Востока. Однако для понимания характера и сути революций в арабском мире роль Интернета и новых средств коммуникаций должна получить адекватную оценку. И потому идеология, которая превращает новые медиа в «бога из машины» (*deus ex machina*) арабских революций, должна быть проанализирована.

Покончить с технологическим детерминизмом. С социологической точки зрения приход новых технологий в общество преобразует не только взаимодействие индивидов между собой, но и их взаимодействие со средой. Новые технологии пусть не сразу, но неуклонно вписываются в социальные отношения общества, оказывая на них определенное влияние. Новые средства коммуникации, в частности Интернет и мобильный телефон, размывают границы между публичным и частным пространствами. Интернет-технологии преобразовывают область профессиональной деятельности, играя значительную роль в повышении эффективности управленческой деятельности. Так, новые средства коммуникации позволяют устанавливать контакты на огромных географических пространствах и осуществлять обмен информацией, организовывать встречи и саму деятельность вне зависимости от расстояний и природы мест, которые разделяют индивидов.

Тем не менее, многие аналитики, блогеры и активисты социальных сетей не без основания высказывают мнения, которые никак не вписываются в контекст рассуждений сторонников концепции «революция 2.0». Приведем некоторые из высказываний.

Так, Дима Хатиб¹ утверждает: «Именно стихийные народные движения, в которых принимают участие рабочие, крестьяне, студенты, молодежь, лица преклонного возраста, женщины, мужчины, богатые, бедные и т.д. (лежат в основе арабских революций. – В. Ж., М. Ж.). Но только незначительная часть этих людей имеет доступ в Интернет. И лишь немногие из этих людей представлены в социальных сетях... С Интернетом или без него

¹ Хатиб Дима – палестинская журналистка, уроженка Сирии, глава одного из информационных бюро телеканала Аль Джазира. Она считается одним из влиятельных представителей арабского мира в Twitter.

эти революции все равно произошли бы. Интернет сыграл важную роль в распространении информации, координации событий и в обсуждении между элитами, но это вовсе не принципиальное основание, не спусковой механизм этих революций» [8].

Жиль Клейн – журналист, активист Twitter с мая 2007 г. утверждает: «Революции, изменение режима начинаются тогда, когда общество готово, когда сказывается воздействие ряда факторов, когда власть глуха и жестока. Если этого нет, Интернет может быть своеобразным клапаном или более или менее свободным местом выражения своего мнения для тех, кто находится в стране, или для заграничных диаспор. Иногда Интернет является местом выражения для наиболее продвинутых, наиболее коммуникабельных или для самых открытых лиц» [8].

В некотором смысле новые средства коммуникации предлагают «возможность». И вовсе не технология сама по себе преобразовывает социальные отношения. Следует сказать, что *использование новейших технологий актуализирует потенциал, уже имеющийся в обществе и возникший еще до появления новых технологий*. Практически политическое использование возможностей новых средств коммуникаций невозможно до появления «потребителей», «пользователей» и тех, кто использует технические возможности.

Отметим, что ни Интернет, ни *Facebook* не определяют образ *web* и социальных цифровых сетей. Эти сети далеко не однородны. Их плотность в городах значительно больше, чем в сельской местности. Однако бесспорным является факт того, что Интернет, проникая в социальные, экономические и политические пространства, с неизбежностью обретает черты того, что политологи и социологи понимают как политический феномен.

Нужно сказать, что именно социологические интерпретации цифровых технологий, а также концепция здравого смысла, основанная на технологическом детерминизме, служили теоретическим основанием различных комментариев о роли социальных сетей в арабских революциях. Эти сети в ряде комментариев представлялись как «краеугольный камень» революций, которые привели к свержению ряда диктаторских режимов в странах Северной Африки и Ближнего Востока [9].

Ибрагим Альшагат, египетский журналист, один из активистов социальных сетей, справедливо отмечает: «Социальные сети активно участвовали в изменении идеологических представлений молодых людей. Они открыли новые горизонты для революционного и цивилизованного идеологического действия, а также для обмена экспертизой между различными слоями египетского общества» [10].

Но дело не только в изменении идеологических воззрений разных слоев населения арабских стран. Не меньшую роль в ходе арабских револю-

ций новые средства коммуникации сыграли и в вопросах организации протестных действий. Как отмечал марокканский политолог Юсеф Белал: «Без новых средств коммуникаций протестующие имели бы немало трудностей в координации своих действий. *Facebook*, *Twitter*, блоги, фото- и видеоматериалы, выставленные в сетях, распространение информации позволили образовать широкое объединение» [10].

Речь, следовательно, в данном случае нужно вести о роли новых средств коммуникаций в общественной жизни на политическом уровне. Забегая несколько вперед, можно утверждать, что эта роль существенно отличается в арабских революциях от той, которую средства коммуникаций играли несколько ранее, в первом десятилетии 2000-х гг., когда прошел тур так называемых цветных революций¹.

Наследие цветных революций. Как показали события в ряде стран в первом десятилетии XXI столетия, эти революции происходили, как правило, на основе опротестования оппозицией результатов выборов. Этот протест приводил к конфронтации между силами правительств, с одной стороны, и многочисленными социальными акторами – с другой. В составе этих акторов можно видеть молодежные и студенческие движения, разнообразные неправительственные организации, оппозиционные коалиции и частные СМИ.

Начало циклу цветных революций положили события в Сербии в октябре 2000 г., которые привели в итоге к падению власти С. Милошевича². Затем последовала «революция роз»³ в Грузии, произошедшая в итоге опротестовывания результатов выборов 2003 г., что привело к отставке Э. Шеварнадзе.

¹ Цветная революция – собирательное понятие, применяемое для обозначения так называемых «ненасильственных революций», а также некоторых широко известных массовых ненасильственных акций протеста. Термином «цветная революция» принято называть и ненасильственное свержение власти.

² Милошевич Слободан (1941 – 2006) – государственный деятель Союзной Республики Югославия и Республики Сербия. С 1990 по 1997 гг. – президент Республики Сербия (в составе Союзной Республики Югославия). С 1997 по 2000 гг. – президент Союзной Республики Югославия. С именем Милошевича связана сложная и трагическая череда этнических конфликтов и гражданских войн, последовавших в начале 1990-х гг. вслед за распадом Югославии и приведших в 1999 г. к военному вмешательству вооруженных сил НАТО

³ Революция роз – цветная революция в Грузии в ноябре 2003 г. Основной мотив революции – фальсификации парламентских выборов 2 ноября 2003 г. В ходе революции Э. Шеварнадзе сложил полномочия и руководство страной перешло к оппозиционерам во главе с М. Саакашвили.

В 2004 г. произошла «оранжевая революция»¹ на Украине, которая привела к власти В. Ющенко. В 2005 г. произошла «тюльпановая революция»² в Киргизстане в завершении парламентских выборов.

Затем заявили о себе протестные движения на Ближнем Востоке, которые в СМИ стали также называть революциями: «кедровая революция»³ в Ливане, которая строилась вокруг требования вывода сирийских войск после убийства премьер-министра Рафика Харири⁴, и «голубая революция»⁵ в Кувейте, участники которой требовали кроме прочего права голоса для женщин.

Роль новых средств коммуникации была показана в ходе анализов этих революций. Эта роль упоминалась и применительно к другим типам протеста, как, например, вторая народная революция⁶ на Филиппинах, в ходе которой выдвигалось требование отставки президента Д. Эстрады. То же самое можно сказать и в случае Кении. В этой стране 30 декабря 2007 г. избирательная комиссия объявила победителем на президентских выборах Мваи Кибакви, что вызвало бурю недовольства сторонников другого кандидата в президенты – Раила Одинги. Сторонники последнего, лидера оппозиции, тут же дали сигнал к насилию. Этот сигнал, как свидетельствуют аналитики, был дан при помощи СМС. И тем самым мобильная связь стала инструментом

¹ Оранжевая революция – кампания протестов, митингов, пикетов, забастовок и иных актов гражданского неповиновения на Украине, организованная и проведенная сторонниками Виктора Ющенко, одного из кандидатов президентских выборов в ноябре – декабре 2004 г., и противниками его основного конкурента Виктора Януковича.

² Тюльпановая революция – термин, которым обозначается политический кризис в Киргизии 2005 г. По сути, это был государственный переворот из серии «цветных революций», произошедший в Киргизии в марте 2005 г., приведший к свержению президента республики Аскара Акаева и приходу на его пост Курманбека Бакиева.

³ Революция кедров (2005) – массовые акции протеста за вывод сирийских войск с территории Ливана. По аналогии с цветными революциями на постсоветском пространстве акции получили название «революции кедров» (или «кедровая революция»). Оппозиция настаивала на отставке президента Э. Лахуда и изменении политической системы Ливана – так называемой «ливанской модели».

⁴ Харири Рафик (1944 – 2005) – ливанский миллиардер и политический деятель. Погиб в результате террористического акта. 41-й премьер-министр Ливана с 1992 по 2004 гг.

⁵ Голубая революция связана с массовыми демонстрациями в поддержку избирательного права для женщин. Правда, требований смены власти у протестующих не было, и этому, строго говоря, эти протестные движения могут относиться к революции с определенной оговоркой.

⁶ Вторая народная революция на Филиппинах – цепь событий, произошедших в 2000 – 2001 гг., венцом которых стало свержение Джозефа Эстрады, обвиненного в разгуле коррупции в стране, с поста президента и приход к власти Глории Аройо.

организации межэтнических столкновений, в которых погибли более 1000 человек, а более 300 000 человек оказались бездомными.

Другой пример – Индонезия. В 2009 г. миллион пользователей Интернета подписались по Facebook под петицией, требовавшей освобождения двух членов комиссии по искоренению коррупции¹ [11].

Эта тенденция усилилась в 2009 г. в ходе иранской «зеленой революции»², которая также была основана на протесте против избрания президентом Ахмадинежада.

Наконец, «Twitter-революция»³ в Молдавии, состоявшаяся после парламентских выборов в апреле 2009 г., была выражением протеста против победы Коммунистической партии Молдовы на выборах 2009 г.

Приведенные нами примеры современных протестных движений объединяет приверженность их участников к использованию техники мобилизации и объединения людей. Информация, усиленная воздействием сильных эмоций, получает распространение и используется на местном уровне в самых разных вариантах для повышения градуса «мобилизационного возмущения». Распространение такой информации в социальных сетях осуществляется при помощи SMS, местных блогов, образов и видеофильмов, для чего используются камеры на мобильных телефонах, например.

Новые средства коммуникации, использующие возможности Интернета, в последние годы стали выполнять функции классических СМИ, прежде всего в политической области. Открытие первых блогов в Интернете совпало по времени с развязыванием второй войны в Ираке в 2002 г., когда «*mainstream medias*»⁴ заглушили все голоса несогласия, обслуживая, иногда слепо, администрацию Буша» [11, 12].

¹ Комиссия по искоренению коррупции в Индонезии в начале 2009 г. пыталась добиться возбуждения уголовного расследования в отношении двоих заместителей данной Комиссии. И это «дело» было связано с правозащитной деятельностью этих членов комиссии.

² Зеленая революция – это совокупность акций протеста в Иране в 2009 г., которые начались после официального объявления итогов президентских выборов. После официального объявления ЦИК Ирана результатов выборов. В Тегеране несколько тысяч человек вышли на демонстрации под лозунгами «Долой диктатора!» и «Смерть диктатору!». 13 июня была отключена сотовая связь, закрыт доступ к сайтам Facebook и YouTube.

³ Во многих западных СМИ такое название массовым беспорядкам в Кишиневе объяснялось тем, что протестующие активно использовали для организации и координации своих действий социальные сети и службы мгновенного обмена сообщениями, например Twitter. Украинские и германские СМИ окрестили события в Молдавии «революцией буйжников», поскольку митингующие использовали при штурме здания парламента буйжники и камни. Первый заместитель руководителя фракции «Единая Россия» В. Пехтин заявил, что в Молдавии произошла «сиреневая революция».

⁴ *Mainstream medias* – обозначает те средства массовой информации, которые отражают преобладающее течение мысли, влияния или деятельности.

Правда, катарская телевизионная сеть Аль-Джазира¹ была настоящим свежим глотком воздуха в арабском мире. Действительно, в декабре 2010 г. накануне революционных событий в арабском мире Аль-Джазира была единственным относительно независимым аудиовизуальным средством информации, распространенным в странах Северной Африки и Ближнего Востока. По сути дела во всех арабских странах блоги, которые давали информацию о событиях в данном регионе иного толка, чем правительственные СМИ, были недоступны, а их создатели подвергались арестам.

Согласно исследованию [13], проведенному агентством стратегической коммуникации, на Севере Африки пользователями Twitter являются 2,2 млн человек, что составляет примерно 1,2% жителей данного региона. Наибольшее число пользователей в Египте – 1,214 млн, затем следует Марокко – 745 000, Алжир – 103 000. Тунис и Ливия насчитывали 61 920 и 3 096 пользователей соответственно. По данным исследования во всей Африке 60% пользователей Twitter составляют молодые люди от 20 до 29 лет.

В книге «Твитты с Тахрир» [14] приведены такие данные: «Согласно проведенному недавно исследованию *International Journal of Communication* подавляющее большинство посланий [Twitter] (69%) отправлены отдельными индивидами, а не организациями. Медиа представляют только 14% объема информации в Интернете. Впервые в истории крупные медиа остались позади» [15].

В исследовании Института экономической перспективы мира Средиземноморья, проведенном в марте 2012 г. утверждается, что в 2005 г. в арабских странах насчитывалось 30 000 блогов, но в 2006 г. их было столько только в Марокко, а в 2008 г. в арабском мире насчитывалось уже полмиллиона блогов [16]. В этих условиях социальные сети стали средством распространения позиций диссидентов. К началу арабской весны Аль-Джазира и социальные сети стали инструментом социальной и политической мобилизации. Причем новые средства коммуникации, в том числе Facebook и Twitter, избегали в значительной мере правительственной цензуры и несли для пользователей Интернета информацию, отражавшую социальное недовольство, набравшее силу в арабском мире. Понятно, что такая информация стала активно использоваться для целей политической мобилизации сил протеста арабских стран. Нужно сказать, что в общем массиве указанной информации определенное место занимала информация из-за рубежа, которая исходила от оппозиционно настроенных к режимам и

¹ Аль-Джазира – международная телекомпания со штаб-квартирой в Дохе, столице Катара. Создана в 1996 г. по указу эмира Катара.

правителям арабских стран представителей диаспор, оказавшихся по политическим соображениям в ряде стран Европы и Америки.

С этой точки зрения арабские революции начались не в декабре 2010 г., а во второй половине 2000 г., как об этом свидетельствуют протестные действия ряда сил гражданского общества и профсоюзов против политических режимов в арабских странах. А эти режимы, как известно, международным общественным мнением воспринимались как насильственные, коррумпированные и диктаторские, несмотря на их демократический фасад.

Другими словами, после 2005 г. в арабском мире был осуществлен трансфер информации, особенно политической, в новые средства коммуникации. Этот трансфер в некотором смысле способствовал «политизации» значительной части молодой городской «элиты», которая обладала доступом к Интернету. Она и сыграла значительную роль в событиях конца 2010 и начала 2011 года.

Видимо, можно согласиться с выводом экспертов о том, что значительная часть молодых людей при помощи Интернета получила заряд «политизированности». Бесспорно и то, что эти молодые люди были готовыми к такой политизации. Среди них были дети активистов событий конца 1960-х – начала 1970-х гг. Эти «дети» обладали интуитивными знаниями того, что является социальной несправедливостью. Кроме того, они были наделены «поколенческой» способностью выражать ее на языке нашей эпохи, наподобие блоггера в Тунисе Лины Бен Мхенни¹, дочери активиста из числа крайне левых, активно участвовавшего в событиях декабря 1970 г. В этой «элите» находились также аполитичные, почти инстинктивно либеральные молодые люди, многие из них – студенты, которые пользовались новыми средствами информации.

Ускорение истории народов стран арабского мира после декабря 2010 г. привело к появлению «ситуационной харизмы», выводя на авансцену политики активистов социальных сетей, подобно молодому блоггеру из Египта Ваиль Гониму², оказавшемуся на международной сцене коммуникации.

Отличительная особенность новых средств коммуникаций – скорость распространения информации. Они выступают, можно сказать, «ускорителями распространения мнений» [17], как утверждает Моника Даньо. В некотором смысле событие, которое порождает общественное мнение,

¹ Лина Бен Мхенни (1983 г. рожд.) – Интернет-активистка, блоггер и ассистент Тунисского университета. Ее иногда называют голосом тунисской революции. В 2011 г. была номинирована на Нобелевскую премию мира за вклад в Тунисскую революцию.

² Ваиль Саид Аббас Гоним (1980 г. рожд.) – Интернет-активист и компьютерный инженер. С января 2010 г. – директор по маркетингу Google на Ближнем Востоке и в Северной Африке. В 2011 г. получил всемирную известность как активист египетской революции.

получает дополнительное усиление под воздействием образов, действий и криков протеста, что, в свою очередь, оказывает воздействие на изначально сформировавшееся общественное мнение по поводу конкретного политического вопроса.

Интернет позволяет расширять спектр действия протеста, а диверсификация техники мобилизации способствует усилению политических чувств протеста. Как отмечает экономист А. Хиршман¹, правда, в ином контексте: «Каждому возможному действию соответствует определенная санкция, и, значит, каждый оппозиционер власти может выбирать такое действие, которое соответствует его убеждениям» [18].

В итоге каждый гражданин может оценивать риск, которому он подвергает себя, участвуя в той или иной мобилизации, не ощущая себя отделенным от наиболее ангажированных активистов. Ощущение от активного участия в передаче информации через новые средства коммуникации преобразовывается в веру в прямое участие в революционном движении. Это участие развивается на индивидуальном уровне и делает более вероятными протестные действия.

Тем самым можно констатировать, что эффект информационной деятельности изменил эмоциональное давление, организацию объединения через новые средства коммуникации и вовлечение в движение протеста молодых людей из числа представителей городских «элит», а также зарубежных диаспор, не останавливаясь перед требованием свержения режима, как показали сценарии арабских революций [12].

Справедливости ради нужно сказать, что новые средства коммуникаций могут применяться и в интересах власти. Так, в Бахрейне Facebook использовался для проведения контрреволюционных действий. В Ливии вооруженное насилие, международное военное вмешательство, почти полное блокирование объективной информации о военной операции в этой стране, проводившейся по инициативе Великобритании и Франции, сделали абстрактными разговоры о революционном характере новых средств коммуникаций. В Сирии Facebook в определенной мере служил организации протестов через использование страницы «Сирийская революция против Башара Асада 2011», которая объединяла 56 000 членов в марте 2011 г. С тех пор численность противников режима Асада неуклонно возрастала. И нужно сказать, что новые средства коммуникации в Сирии так и не принесли успеха в преодолении конфликта.

Ясно, что социальные сети, а также информация, распространяемая Аль-Джазирой, могут содействовать «увеличению численности массивной

¹ Хиршман Альберт Отто (1915 г. рожд.) – видный американский экономист.

мобилизации» и «заполнять публичное пространство гражданским сопротивлением», как отмечает политолог Филипп Дроз-Вэнсан, но «судьба протестов зависит от исхода столкновения их с силами безопасности и способности режима организовывать контр-манifestации или мобилизовывать свою пассивную социальную базу или свою поддержку внутри страны» [12]. Если подобная мобилизация осуществляется успешно, новые средства коммуникации перестают быть только инструментом организации протеста.

Новые средства коммуникации в подготовке и проведении арабских революций сыграли роль инструмента, определяющего вектор информации, подобно печатным издательствам в годы Французской революции 1789 г. или аудиокассетам во время Иранской революции 1979 г. Эти средства коммуникации помогали в координации некоторых видов мобилизации в отличие от официальных каналов информации, которые подвергались контролю со стороны режима.

Что выражают рассуждения о кибер-революции Facebook? Доводы, которые приводились и приводятся при обсуждениях данной проблематики, могут затруднять понимание того, что связано с арабскими революциями. Прежде всего, тема революции Facebook использовалась теми, кто ранее выступал с позиций ярлыка, например «жасминовая революция» в случае Туниса и в меньшей степени «Нильская революция» в Египте. Такие ярлыки выполняют вполне определенную функцию. Она состоит в том, что подчеркивается демократическая роль славного «буржуазного блоггера» с тем, чтобы не видеть и даже отказаться от жертвенности за пределами протестной легитимности.

Сама по себе эта тенденция не является показательной. Цепь арабских революций доказала, что операционный способ революции Facebook является мирным, децентрализованным, нацеленным на динамичную молодежь гражданского общества. И в этом смысле данный способ подобен технике ненасильственного протеста, которая развивалась в процессе реализации цветных революций в течение 2000-х гг.

В случае, например, Египта политическая и демократическая роль Facebook заключалась в том, что с его помощью осуществлялась координация деятельности движения 6 апреля¹. Кроме того, трудно отрицать конкретные связи между некоторыми сторонниками цветных революций и участниками данного движения. Так, сформировались отношения сотрудничества между

¹ Движение 6 апреля – молодежное движение в Египте, возникшее как группа единомышленников в социальной сети Facebook. 31 января 2011 г. движение способствовало привлечению участников миллионной демонстрации, состоявшейся 1 февраля.

Center for Applied Non Violent Action and Strategies (CANVAS)¹ и движением 6 апреля. CANVAS был создан участниками движения «Отпор» (Сербия). В начале 2000-х гг. эта группа финансировалась НПО США «Freedom House»².

За год до создания CANVAS эти же люди пригласили в Белград грузинских студентов, которые тогда только организовали движение Кмага («Довольно!») и обучали последних организации ненасильственных действий. Это грузинское движение вдохновляло движение Kifaya («Довольно!») в Египте и движение Ben Ali Yezzi Fock («Бен Али довольно!») в Тунисе, которое объединяло молодых блоггеров страны.

Согласно Сами Бен Гарбия³, молодые блоггеры Египта и Туниса вышли на более или менее прямые контакты с неправительственными организациями (НПО), связанными с американским госдепартаментом. Речь идет о Centre Berkman⁴ и Search for Common Ground (SFCG)⁵. По данным белоруса Евгения Морозова, существует постоянный обмен технологической информацией между Вашингтоном и Силиконовой долиной, позволяющий внедрять новейшие достижения в деятельность социальных сетей [12].

Как бы выборочно ни совпадали арабские революции с революциями 2000-х гг. в странах Восточной Европы, простое соединение таких терминов, как «американский госдепартамент», «democracy makers», «цветные революции», «новые средства коммуникации», «силиконовая долина», «Google marketing», «цифровые социальные сети» и «арабские блоггеры», делает понят-

¹ CANVAS (прикладной центр ненасильственных действий и стратегии) – некоммерческое, неправительственное образовательное учреждение, уделявшее первостепенное внимание вопросам использования ненасильственных действий, защите прав человека и развитию демократии. Основан в 2004 г. бывшими членами Сербского молодежного движения сопротивления «Отпор», которое сыграло ключевую роль в свержении С. Милошевича. Поддерживает контакты с демократами более чем 50 стран мира, включая Египет.

² Freedom House (Дом свободы) – неправительственная организация США. Известна своими исследованиями состояния и развития гражданских свобод с 1978 г. Финансируется в основном Государственным департаментом США.

³ Сами Бен Гарбия – соадминистратор тунисского блога Nawaat.org, поддерживавший идеи Тунисской революции. С помощью этого блога многие египетские и тунисские блоггеры устанавливали прямые контакты с неправительственными организациями, связанными с Государственным департаментом США.

⁴ Center Berkman (Центр по изучению Интернета и Общества) – научно-исследовательский центр Гарвардского университета, ориентированный на изучение киберпространства.

⁵ Search for Common Ground (Поиск общей почвы) – международная некоммерческая организация, работающая в 30 странах и строящая свою деятельность в целях преодоления конфликтов.

ным, почему квалификация арабских революций как революции Facebook вызывает столько эмоций и возмущений.

Не рассматривая этот вопрос подробно, отметим, что утверждения о том, что арабские революции являются результатом деятельности новых средств коммуникации – это проявление неуважения к протестным действиям, которые сопровождаются, в том числе, и опасностью физических преследований со стороны властей. Правда, признание роли новейших технологий в то же время свидетельствует о том, что на первом месте находится мирная борьба городской молодежи, прежде всего на политическом уровне. Это означает также, что за молодежью признается легитимность их деятельности.

С научной точки зрения в таком подходе как бы отождествляются арабские революции с «зелеными революциями», организованными, по мнению ряда исследователей, с участием США. Этим же самым признается положительный эффект ненасильственной мобилизации, осуществлявшейся при помощи «democracy makers» в соединении с возможностями Facebook. Последнее представляет собой мир эфемерных друзей, отсутствие специальных институтов, в рамках которого пользователи могут «проникать в малые сообщества, в которых конфликт невозможен».

Наконец, сведение арабских революций к революциям технологическим представляет собой стремление по-новому осмыслить изменения в политической активности. Патрис Флиши, специалист по новым средствам коммуникации, утверждает: «Интернет представляет собой инструмент, адаптированный к новым формам активизма как в традиционных партиях, так и в новых организациях. Наше отношение к нам самим, наша интериорность и идентичность не являются результатом того, что называется включение/исключение на тех или иных пространствах, все они вырабатываются в процессе множества семиотических встреч в коллективах, небывалых прежде, но которые, тем не менее, возникают» [19].

Нужно сказать, что именно Интернет содействует явлению «нового активизма», а не наоборот. Трансформации практик и социальных отношений внутри современного капиталистического общества осуществляются достаточно быстро и не поддаются интуитивному объяснению. Усматривать в новых средствах коммуникации причину всех происходящих изменений означает недооценку роли социологических изменений, происходящих на наших глазах, а потому такое понимание процессов арабских революций является значительным упрощением ситуации [12].

Вот почему необходимо оценить децентрализованный характер сетей, который вписывается в логику восстания в арабском мире. Нужно ли в

этой связи удивляться семейственному характеру прошлого милитантизма¹, что дало о себе знать еще в 1970-е гг., и современному активизму, основанному в том числе на Facebook. При этом приходится признавать, что существует некое отношение между распространением информации по горизонтали при помощи web и отсутствием лидера в арабских революциях. Это отражает, с одной стороны, поражение идеологии и слабое влияние пирамидальных организаций, а с другой – появление новых моделей организации, описанных в свое время кибер-утопистами как пространство, а не структуры. Пространственная близость, утвержденная на основе возможностей Интернета, делает возможным для каждого пользователя сети осмысление в полной мере и на актуализированном уровне всего происходящего. Каждый пользователь, основываясь на своем опыте и своей экспертизе, выбирает свои действия, координируя их с другими согражданами [20].

Рассуждения, сводящие причины и операционный способ этих революций к природе новых средств коммуникации, к революции Facebook, в идеологическом плане отражают либеральную или либертарианскую утопию. В этом плане смысл арабских революций становится как бы частью новых утопий, которые как будто помогут преобразовать политическую жизнь, в том числе и в вопросах природы выборов и представительства.

В некотором смысле на Западе борьба арабских «народов» за капиталистическую и демократическую нормализацию питает надежды антиутилитаристов и радикальных демократов, которые вписываются в *hacktiviste*² культуру.

Отметим, что социальная сеть *Facebook* теряет абонентов в Северной Америке и Скандинавии, т. е. в наиболее авангардистских культурных зонах в плане новых социальных практик. Правда, она прогрессирует в Средиземноморье. Как отмечает Махер Текайя, синдикалист из числа тунисских блоггеров: «Я его видел на Facebook». Эта фраза означает примерно то, что ранее выражалось формулой «мне говорили на рынке». Это способ выдвинуть маргинальную историю для того, чтобы начать политическое осмысление [21].

Определять «революцией *Facebook*» протестное движение арабов означает признание того, что информация и коммуникация сами по себе способны мобилизовать миллионы людей. Однако так бывает только тогда, когда для этого сложились в стране определенные социально-политические условия, побуждающие к протестам массы людей. Тем не менее, во время Ин-

¹ Милитантизм – черта общественного движения, проявляющаяся в нацеленности на экстремистские методы политической борьбы.

² *Hacktiviste* – соединение двух терминов – хакеры и активисты, иначе говоря, технологического ноу-хау и политического анализа.

тернета имеется возможность достичь общего блага при помощи небольшого числа блогов, использующих новые технологии. Нужно верить, что будущее за новыми технологически вооруженными революциями.

1. Cf. Filiu J.-P. *La Révolution arabe. Dix leçons sur le soulèvement démocratique*. P., 2011. - P. 34 – 35.
2. Желтов, В.В., Желтов, М.В. К вопросу об истоках арабских революций // Социогуманитарный вестник. 2011. № 21. С. 76 – 83.
3. Гоним, В. *Революция 2.0: Документальный роман*. - СПб, 2012.
4. Васильев, А.М. *Рецепты арабской весны: русская версия* / А.М. Васильев, Н. Петров. - М.: Алгоритм, 2012. С. 135.
5. Режим доступа: <http://mashable.com/2011/01/24/facebook-responds-to-ftc-privacy-investigation/> (дата обращения: сентябрь 2011).
6. Режим доступа: <http://www.ledevoir.com/opinion/blogues/les-mutations-tranquilles/3240001/facebook-et-la-revolution-arabe-un-mythe-selon-mark-zuckerberg> (дата обращения: сентябрь 2011).
7. Режим доступа: <http://www.revolutionnairesdunumerique.com/la-revolution-tunidienne-n%E2%80%99est-pas-une-revolution-internet-c%E2%89%99est-une-revolution-a-1%E2%80%99internet> (дата обращения: сентябрь 2011).
8. Bensalah, Mounir. *Réseaux sociaux et révolutions arabes?* P., 2012. P. 213.
9. Cf. Olivier Cimelière «Tunisie-Egypte: Peut-on vraiment parler de révolution 2.0» *Le blog du communicant 2.0*. URL: <http://www.leblogducommunicant2-0.com/2011/01/31/tunisie-%E2%80%93-egypte-peut-on-vraiment-parler-de-revolution-2-0>.
10. Cf. Arpagian N. *Internet et les réseaux sociaux: outils de contestation et vecteurs d'influence?* // *Revue internationale et stratégique*. № 78. 2^e trimestre 2010.
11. Cf. Lovefack B. *Internet, vers la démocratie radicale?* // *Le Débat*. № 151. 2008.
12. Béchir, Ayari M., Geisser V. *Renaissance arabes. 7 questions clés sur des révolutions en marche*. P., 2011. P. 39.
13. Режим доступа: http://www/portland-communications.com/Twitter_in_Africa_ppt.pdf.
14. Nunns A., Idle N. *Tweets from Tahrir*. OR Books. 2011.
15. Режим доступа: <http://www.Cyberpresse.ca/international/dossiers/legipte-apres-moubarak/201202/11/01-4494980-printemps-arabe-une-revolution-twitter.php>.

16. Режим доступа: <http://www.ipemed.coop/fr/publications-r17/collection-construire-la-mediterranee-c49/-sc0/la-confiance-dans-la-societe-numerique-mediterranneene-vers-espace-med-a1275-m0.html>.
17. Dagnaud, M. Le web de laboratoire du capitalisme sympa // Le Débat. N°160. 2010.
18. Hirschman, A. Bonheur privé? Action publique. P., 1983. P. 181.
19. Flichy, P. Internet et débat démocratique // Réseaux. N° 150. 4^e trimestre. P., 2008. P. 177.
20. Cf. Michaud T. Télécommunication et science-fiction. P., 2008. P. 80.
21. Maher, Tekaya Tunisie: Facebook, utile pour la révolution, nuisible à la démocratie. Режим доступа: <http://www.rue89.com/2011/08/03/facebook-utile-pour-faire-une-revolution-pas-pour-batir-une-democratie-216628>.

Калимуллин Диловар Диловарович

Казанский государственный университет культуры и искусств
Россия. Казань

Интернет как элемент социокультурной динамики

Рассмотрены вопросы социально-культурной динамики Интернета. Предлагается взгляд на изучаемый феномен в качестве структурного элемента духовной культуры. С позиций потребностей продемонстрирована роль Интернета и замещение активного и деятельностного познания рационализацией сознания личности пользователя.

Ключевые слова и словосочетания: Интернет, социокультурная динамика, духовные потребности, социально-культурные ценности.

Актуальность исследования Интернета как структурного элемента культуры обусловлена причинами, среди которых назовем:

Во-первых, обострение экологических, этнокультурных [6], образовательных и научных проблем. Утрата человеком межличностных и коммуникативных способностей в настоящее время обуславливает интерес к изучению духовно-ценностной стороны творчества.

Во-вторых, количество исследований, посвященных Интернету, в области таких наук, как культурология, социология, психология, педагогика, постоянно увеличивается. Однако эти работы в силу специфики их аспекта рассматривают влияние Интернета на политику, глобализацию, межкультурную коммуникацию, социализацию, познание, потребности, рекламу, социально-стратификационный анализ, субкультурные сообщества, виртуальную коммуникацию, виртуальную реальность, киберпространство, Интернет-зависимость и не дают целостного философско-культурологического понимания данного феномена.

В-третьих, повсеместное распространение Интернета и закреплённость в культуре повседневности деформируют духовный иммунитет личности. Вхождение Интернета в потребностно-мотивационную сферу личности повышает ответственность пользователя, формируя «сетку» противодействия медиавирусам.

В-четвертых, появление процессов, получивших название Интернет-социализация, медийная интеграция, создает поле иных смыслов, противоречиво влияющих на личности в постнеклассической рациональности.

В-пятых, актуальным для современного философского, культурологического, антропологического знания становится изучение аксиологического тренда феномена Интернета как одного из атрибутов бытия культуры.

В-шестых, в условиях поликультурного мира, конфликтогенного по своей природе, сохранение духовных основ общества [14] (согласия, мира, добродетелей) предполагает интеграцию противоречивых ценностей в информационное поле (Интернет, телевидение).

В-седьмых, интернет как незавершенная техническая новинка, разработанная в недрах военно-промышленного комплекса, получил «прививку» в сообществе ученых и именно через этот тренд (а также лозунги) внедрялся в сознание. В конечном счете, это привело к фетишизации Интернета и отнесению его к сугубо техническому феномену. «Мы привыкли думать о микробах как об опасности, но в действительности наши отношения с этой формой жизни гораздо сложнее: фактически наши организмы живут в симбиозе с различными микроскопическими видами» [1].

Наконец, влияние ценностей Интернета и киберпротезирования¹ на «трансгуманизм». Либеральная евгеника² накладывает отпечаток на сетевые технологии на основе «открытых кодов».

Степень разработанности проблемы. Имеющиеся исследования Интернета как системы содержат серьезные предпосылки для изучения структурных элементов бытия культуры. Поэтому в этом контексте в нашей работе были изучены результаты исследований Интернета в области философии, эстетики, культурологии, социологии и психологии. По мнению В.В. Марычева, сегодня «для современной науки свойственна мозаичная структура, в которой выкристаллизовываются новые дисциплины и междисциплинарные направления, дающие свои частные картины реальности, такие, как информационная, вероятностная, функциональная научные картины мира. Совмещая в своем составе элементы знаний различной природы, научная картина мира оказывается способной эффективно способствовать решению вопросов междисциплинарной интеграции путем учета типологической общности многообразных явлений объективного мира» [10].

Более того, Интернет отражает не только образ жизни, но и мысли современной личности в профессиональной сфере – науке, искусстве, культуре, бизнесе. Повышая академическую мобильность ученых, Интернет зачастую

¹ Стремление компенсировать с помощью компьютерных симуляций отсутствие социальной реальности (см.: Д.В. Иванов, Б. Марков).

² Евгеника как учение о «хорошем роде» обязана своим возникновением двум учениям XIX века – теории Ч. Дарвина о происхождении видов и учению Г.И. Менделя о передаче признаков по наследству. Однако сама идея усовершенствования человеческого рода имеет гораздо более древние корни. См.: [15]

дистанцирует студентов, учащихся от самих преподавателей, ученых и познавательного процесса (как деятельности, направленной на познание через овладение знанием, а не только информацией и ее «транслирующими» инструментами)¹.

На современном уровне научного знания и происходящих в обществе процессов синтез как один из основных методов формирования постнеклассической картины мира приобретает новый нетрадиционный смысл и значение, поскольку, с одной стороны, отражает в себе тенденции общественного развития, а с другой - служит способом научного обоснования его закономерностей, отсюда правомерно введение понятия социальный синтез [10]. Мы исходим из того, что Интернет является составляющим компонентом как материальной, так и духовной культуры.

Культуру как виртуальную реальность изучал А.Я. Флиер. Исследователь выделил аспекты, по которым сделал вывод о том, что Интернет ничего «нового» не создал. Разделяя точку зрения В.С. Степина на культуру как совокупность материальных и духовных ценностей (системы кодов, закрепляющих исторически накапливаемый социальный опыт), мы попытаемся найти институциональные и неинституциональные формы и средства их сохранения, развития и трансляции (например, термы-учреждения культурной библиотеки).

Интернет как единое глобальное пространство общения, коммуникации, в котором в каком-то смысле выделилась, по мнению старшего научного сотрудника Института философии РАН, кандидата философских наук, доцента, академика (ПАНИ) Е.И. Ярославцевой, как особо значимая, имеющая уникальную ценность и продуктивность зона общения [17].

«Современные технологии могут как порождать отдельные потребности человека, так и отвечать уже сформировавшимся», - заявил Алексей Шмелев, доктор филологических наук и заведующий отделом культуры речи Института русского языка имени Виноградова РАН [16]. Более того, производители и маркетологи часто навязывают потенциальным покупателям новые потребности, которые удовлетворяются с приобретением новых высокотехнологичных устройств. «Популярность социальных сетей обусловлена тем, что они удовлетворяют потребности своих пользователей», - считает медиаменеджер. Однако, по его мнению, общение в социальных сетях не заменяет реальное общение, а является достойной альтернативой одиночеству.

Говоря о проникновении технологий в жизнь современного человека, Антон Носик обратил внимание на их тесную связь с различными ритуалами. По наблюдениям блогера использование современных технологий стало

¹ Студенты с таблетками и ай-падами. Колледж где нет книг и все в электронном формате.

частью ритуала убийства, пыток или избияния - часто подобные сцены снимаются на мобильный телефон, а получившиеся ролики впоследствии загружаются на YouTube. Пользование сервисом онлайн-перевода Google Translate, с помощью которого пользователь может переводить иноязычные тексты на понятный ему язык, А. Носик сравнил с религиозным ритуалом.

Директор департамента развития и коммуникаций Российской венчурной компании Евгений Кузнецов поделился своими соображениями о разнице в восприятии современных технологий. По его словам, технологии могут быть полезными, как, например, телефон, или иметь исключительно развлекательные функции. В качестве примера второго типа технологий по этой классификации Кузнецов привел компьютерные игры.

«Примерно через десять лет особенно актуальными станут «пограничные» технологии, используя которые потребитель будет одновременно развлекаться и делать что-то полезное», - заключил топ-менеджер РВК.

Однако знание как оно есть – это непосредственный отпечаток окружающего мира на субъект познания без участия в процессе познания потока мыслей субъекта, предшествующих процессу познания и искажающих этот отпечаток, т.е. способ освоения действительности, в котором «сопутствующий фон» не отвлекает от сущности предмета или явления – некое рафинированное, свободное от вспомогательной информации познания. Причем субъектно-объектная оппозиция снимается в коммуникации, в которой разворачивается бытие; а сущность мира, его структура высвечиваются в понимании языка [12].

Для нас особый интерес представили работы по психологии Е.П. Белинской, Ю.М. Кузнецовой, Н.В. Чудовой. В них на основе изучения он-лайн дневниковых порталов (блогов), Интернет-коммуникации ученым удалось выявить следующие закономерности:

1. Формирование моделей поведения в неопределенных социальных ситуациях и конструирование элементов образа социального мира, закономерности формирования идентичности и стратегий самопрезентации детерминируются анонимностью «виртуального бытия», соответствующего общему кризису рационализма, утверждению иррациональности социального бытия, утрате социальной реальностью своей определенности и устойчивости [3]:

– построение по принципу гипертекста виртуального пространства, множественного «Я» во многом напоминает множественную реальность постмодерна, которая требует от человека постоянных ролевых и поведенческих переключений в различных социальных ситуациях (апгрейда);

– социально необходимой остается инсценировка своей индивидуальности, в результате чего личность проявляет себя лишь через «фасады Я»

(как следствие, постоянство реальности самопрезентации, а «Я» как регулирующая и смыслообразующая структура становится избыточной);

– виртуальная реальность предлагает человеку максимум возможностей для любого рода конструирования: как средств коммуникации – в конструировании образа партнера по коммуникации, как сообществ – норм взаимодействия. Следовательно, в силу риска потери социальных ориентиров возрастает необходимость конструирования социальных отношений и собственной идентичности.

2. Киберантропология рассматривает компьютер как отражение Я. В Интернете создаются новые возможности для актуализации личности, что, в свою очередь, способствует проявлению в поведении индивидуальных различий. Проявление индивидуальности в Интернете другие исследователи предлагают рассматривать как особенности, влияющие на сетевую активность и ее параметры. При этом на самопрезентацию в Интернете воздействуют четыре фактора: опыт взаимодействия с компьютером и опосредованного компьютером общения (зеркала, посредника коммуникации, «третьего»); аудитория (сообщества); степень самосознания владельца; идентификация с определенной социальной группой/категорией пользователей компьютера (социальные идентичности). Причем, по мнению А. Жичкиной, в особенностях «виртуальных личностей» отражаются особенности, связанные с протеканием процессов самоопределения, самоверификации, изменения структуры идентичности человека, выражающие тенденции к множественности идентичности [8]. Человек строит отношения со своей перспективой, опекает как возможную линию собственного развития, стимулируя в себе способности к диалогу. Более того, увлеченность будущим – своеобразное виртуальное состояние, которое выводит человека на новый уровень ориентации, к открытым горизонтам (Е.И. Ярославцева).

3. Познание в метаперсонифицирующей среде способствует приобретению личностью таких свойств, как активность, целенаправленность и произвольность. Интернет предоставляет субъекту возможность осмысления мотивационных ориентиров собственной деятельности и свойств идеального Я, в связи с чем складываются условия для осознания «составных частей» своей личности и приобретения навыков управления им. Предполагается, что множественность и изменчивость идентичности в виртуальной коммуникации отражают развертывание структуры собственной личности и исследование породивших ее потребностей. Киберсообщество обладает своей собственной мифологией, *языком*, набором этических норм и *ценностей*, эстетических установок, *потребностей*, вкусов, предпочтений, стандартов, *символов*, усваиваемых отдельными пользователями.

Рабочая гипотеза состоит в том, что Интернет, взятый как элемент материальной и духовной культуры, влияет на познавательные характеристики личности (наряду с образованием, искусством, наукой, техникой, традицией, правом, политикой, нравственностью).

В потребностях (по пирамиде А. Маслоу) Интернет удовлетворяет не только базовые потребности: физиологические (заказ еды и товаров на дом), потребность в безопасности и защищенности (детский Интернет, безопасный интернет), но и потребности в принадлежности к группе, причастности, поддержке (многочисленные Интернет-сообщества и субкультурные досуговые общности), в уважении и признании (<http://boomstarter.ru>, <http://planeta.ru>, <http://fixmyride.ru/>) [4], а также потребность в самовыражении, или потребность в личностном росте (включает три уровня: познание, эстетические, самоактуализация. Французские блоггеры определили место новых медиа в интернет-пирамиде Маслоу 2.0 версии 2010: 1) уровень выживаемости (поиск информации и почта); 2) уровень защищенности (защита информации); 3) уровень социализации (форумы, социальные сети); 4) уровень оценивания (блоги, личные странички); 5) уровень самореализации (совместная работа) [11]. Потребности всегда осознаются человеком, им оказывается конкретная смысловая окраска, связано со своеобразием интересов данного человека, его физическими и психологическими особенностями и вкусами.

Применительно к новым медиапирамида А. Маслоу выглядит таким образом, что потребность в поиске информации резко смещается вниз, а на самом вершине пирамиды, на пятом уровне, размещается совместная работа! Во Франции под новыми медиа понимают те из них, которые появились на основе последних информационных и телекоммуникационных технологий (веб-TV, Podcast, рекламные интерактивные сайты и т.д.). Так, исследователь киберкультуры профессор Пьер Леви выделяет следующие особенности новых медиа: 1) цифровая основа – сообщения, получаемые и передаваемые пользователем, кодируются с помощью цифровой базы данных (0/1); 2) их взаимосвязанность, проявляющаяся в подключении к сети (это может быть мобильный телефон, КПК, компьютер, MP3-плеер, цифровая камера и т.д.); возможности ввода-вывода информации из киберпространства; 3) интерактивность – информация (звуки, изображения, текст, гипердокументы, игры) в новых медиа может быть считана в режиме реального времени и представлена пользователю в удобной для него форме.

«Сущность истины - в содержащейся в ней идее-норме, регулирующей процесс приведения знаний к истинности и достоверности, к их общезначимости, практической и иной полезности; а сознания субъекта в состоянии убежденности в качестве этого знания; Истина как идея обладает

всеобщностью, абстрактностью, абсолютностью, в то время как явления человеку в виде истинного – единичностью, конкретностью, относительностью» [9].

Следовательно, философия обретает нужность как «душа культуры», но уже современной, базирующейся на многогранном коммуникативном пространстве с одновременной фрагментацией восприятия культуры отдельным человеком (спектры, фракталы) [5].

По мнению Г.П. Бакулева, с точки зрения структурно-функционального анализа могут выжить и процветать только те технологии, которые удовлетворяют потребности общества в стабильности, интеграции и эффективном производстве. С точки зрения эволюционной парадигмы развиться в новые медиасистемы больше шансов у тех технологий, которые лучше всего служат возникающим в обществе потребностям к адаптации. Поскольку общество становится более сложным, все труднее поддерживать его монолитность с помощью традиционных способов межличностной и массовой коммуникации. Поэтому нужно создавать новые системы СМК, которые смогут утвердиться, например, благодаря содействию решению проблем, возникающих во время крайне важного перехода к экономике информационного обслуживания или из-за столь же важных изменений в мировом экономическом порядке. В результате могут появиться системы международной коммуникации и обмена, необходимые для благополучия усложняющегося мира, в котором выживание становится проблематичным из-за оружия массового уничтожения, истощения природных ресурсов и сокращения общения между людьми [2].

Сотрудник НИУ ВШЭ К. Мартынов считает, что увеличение числа информационных сообщений обостряет их внутривидовое соперничество. «Человеческий вид столкнулся с новым очень активным вирусом, носящим не генетическую, а меметическую природу» [1]. Поэтому ответом на информационные вирусы становится дальнейший прогресс нашей культуры, формирование Homo digitus, цифрового человека.

Сложность описания современной социокультурной ситуации состоит в том, что создание моделей функционирования национальной культуры вступает в противоречие с практикой конкретного бытия, обусловленной наличием сложных связей между отдельными социальными или этническими группами, их притяжением-отталкиванием, общностью и различием исторических судеб, разнонаправленностью ценностных ориентаций.

Культура является творением человека, и сегодня создается впечатление, что жизнеобеспечение перестает быть ведущей задачей. «... человек расширил рамки своих интересов и стал заниматься вопросами удовлетво-

рения более сложных, *духовных* потребностей. Он совершает меньше ошибок, затрачивает меньше ресурсов при достижении цели» [17].

Вместе с тем, по мнению Е.Н. Молодцова, мы имеем дело с нарушением «экологии» человека, с неправильностью установленных человеком отношений с его внешним машинным окружением. В результате машины действительно начинают превосходить человека, диктуя ему стиль жизни и формируя его потребности. Возникает ситуация, при которой хвост вертит собакой, а экология природы, в свою очередь превращается в пустыню [13]¹. Современные технические приборы все более усложняются, требуя от пользователя аккуратного и точного оперирования. Действительно ли использование Интернета в быту ведет к структурным изменениям не только психики, но и направления развития способностей субъекта? Более того воспринимаемая информация из физического мира и Интернета имеет разную природу. Технологии меняют коммуникативную среду человека, расширяя ее и открывая возможности получения нового опыта, ранее недоступного. О.В. Красноярова выделяет факторы, проецирующие возможности для коммуникации с помощью медийных средств: пространственное расширение/сжатие, временная трансгрессия, трансцендентирование опыта [7]. Видимо действительно медиа - самостоятельное и единственное онтологическое условие существования современного человека. Временная трансгрессия – это эффект перехода от «всегда уже» / «вот-вот, еще только» к «всегда сейчас». Трансцендентирование расширяет опыт вовне, средство коммуникации делает возможным выход за пределы ограничений.

Скажем, скорость, с которой подавались новости 25 лет назад, сейчас изменилась. Мозг не всегда успевает откликаться на подобные ускорения. Формируется модель человека информационного общества, которого нужно всегда «апгрейживать» (обновлять).

Мы полагаем, в зависимости от эволюции Интернета он будет выхватывать, как магнит, ценности объективного мира и влиять на них. В конечном счете, Интернет, выступая структурным элементом духовной культуры, является фактором и средством социальных изменений. Следовательно, как структурный элемент духовной культуры он вызывает культурные изменения и служит причиной трансформации культурных феноменов (образование, наука, техника). Потребность в результатах этих исследований имеет место во всех сферах социальной жизни. Резкие перемены, происходящие в обществе, необходимость управления этими сложными процессами (не только собственно культурными, но и политическими, эконо-

¹ Развивая компьютеры, мы теряем человека, передавая его функции машине. Функция, которой не пользуются, теряется.

мическими, технико-технологическими и др.), их прогнозирование и проектирование вывели проблему трансформации и динамики общества на новый уровень актуализации ее осмысления. Культуры зарождаются, распространяются, разрушаются, с ними происходит множество всевозможных метаморфоз, именно поэтому изучение динамики культуры имеет огромное значение для понимания постоянно происходящих в обществе изменений.

Как видим, современная социогуманитарная мысль сосредоточивает свое внимание на объяснении сложных процессов исторической эволюции социокультурных систем, пытаясь определить механизмы, которые обуславливают тесно взаимосвязанные количественные и качественные преобразования, определяющие сущность развития всей мировой культуры.

Следовательно, культурное развитие связано с понятием «культурное изменение», под которым подразумеваются всякое движение и взаимодействие, любые трансформации в культуре, в том числе и те, которые лишены целостности и не имеют ярко выраженной направленности. Когда же идет речь не просто о «культурных изменениях», а об изменениях, в которых осуществляется целостность и направленность, когда можно проследить определенные закономерности, тогда говорят о «динамике культуры». Таким образом, динамику культуры характеризуют изменение и модификация черт культуры, которые протекают во времени и пространстве и для которых характерен холизм, наличие упорядоченных тенденций и направленный характер.

1. Homo digitus. Кирилл Мартынов о цифровом человечестве [Электронный ресурс]. Режим доступа: <http://fom.ru/science/10025>.
2. Бакулев, Г.П. Компьютерная коммуникация: расшатывание основ [Электронный ресурс]. Режим доступа: <http://jarki.ru/wpress/2009/06/17/750/>.
3. Белинская, Е.П. Психология Интернет-коммуникации. - М.: МПСУ, 2013.
4. Интернет-пользователи скинулись на видеогид по Свердловску [Электронный ресурс] <http://www.rg.ru/2013/06/20/reg-urfo/videogid.html>.
5. Калимуллина, Г.Х. Интернет как источник рационализации сознания человека. Многомерность и целостность человека в философии, науке и религии / Г.Х. Калимуллина, Д.Д. Калимуллин / Материалы международной научно-образовательной конференции. 20-21 апреля 2012 г. - Казань: Изд-во КГУ, 2012. - С. 320-325.
6. Каргин, А.С. К вопросу об исследовании Интернет-творчества / А.С. Каргин // Folk-art-net: новые горизонты творчества: сб. ст. - М.:

- Государственный республиканский центр русского фольклора, 2007. – 200 с.
7. Красноярова, О.В. Медиа как среда современного человека / О.В. Красноярова // Изв. ИГЭА. - 2010. - №6 (74). - С. 160.
 8. Кузнецова, Ю.М. Психология жителей Интернета / Ю.М. Кузнецова, Чудова, 2007. - С. 72-74.
 9. Марченко, Е.А. Судьба человека: философско-антропологический подход: дис. ... филос. наук / Е.А. Марченко. – Ставрополь, 2004. - С. 125.
 10. Марычев, В.В. Научная картина мира в культуре современного общества: дис. ... филос. наук / В.В. Марычев. - Ставрополь, 2004. - С. 100-101.
 11. Медиатека школы [Электронный ресурс]. Режим доступа: http://biblio-media.blogspot.ru/2010/05/blog-post_04.html
 12. Миннулин, А.Н. Понимание как коммуникативное событие / А.Н. Миннулин, Э.Б. Миннулина // Многомерность и целостность человека в философии, науке и религии: материалы междунар. науч.-образовательной конф. 20-21 апреля 2012 г. - Казань: Изд-во КГУ, 2012. - С. 126-127.
 13. Молодцова, Е.Н. Проекция в будущее или человек потерянный / Е.Н. Молодцова // Философские науки. - 2004. - №2. - С. 59-74.
 14. Франкл, С.Л. Духовные основы общества [Электронный ресурс] / С.Л. Франкл. - М.: Директ-Медиа, 2008. Режим доступа: <http://www.biblioclub.ru/index.php?page=book&id=7381>.
 15. Хен, Ю.В. Евгенический проект: «pro» и «contra». - М.: ИФ РАН, 2003 [Электронный ресурс] / Ю.В. Хен. Режим доступа: <http://iph.ras.ru/page49630979.htm>.
 16. Эксперты: маркетологи навязывают покупателям техники новые потребности [Электронный ресурс]. Режим доступа: <http://digit.ru/technology/20110216/381086293.html#ixzz2rWFBwYEF>.
 17. Ярославцева, Е.И. Интерактивный человек в пространстве современных межкультурных коммуникаций / Е.И. Ярославцева // Библиотечное дело XXI век. - 2008. - №1. - С. 89.

Семенова Валентина Валерьевна

Санкт-Петербургский государственный университет
Россия. Санкт-Петербург

Воздействие этнической составляющей бренда на его восприятие аудиторией

Статья посвящена влиянию этнических и политических факторов на восприятие коммерческой рекламы и брендов. Автор выделяет особенности этнополитических аспектов в коммерческой рекламе, выдвигает гипотезу о степени важности данных факторов и политической атмосферы для брендов с усиленной этнической составляющей, проводит предварительный анализ преимуществ и недостатков таких брендов, а также выявляет скрытую угрозу.

Ключевые слова и словосочетания: этнические факторы, политические факторы, этнополитические аспекты, коммерческая реклама, коммерческие бренды, политизированные бренды, восприятие рекламы целевой аудиторией.

Восприятие массовым потребителем коммерческих брендов многомерно и складывается благодаря множеству факторов. Одним из наименее исследованных является страновой фактор, этнический и политический контекст, имеющий отношение к данной торговой марке, точнее, контекст, который массовая аудитория связывает с данным брендом [1]. Следуя традиции маркетинга, мы идем от аудитории к продукту и бренду, то есть изучаем мнение потенциального потребителя.

Крупный международный научно-исследовательский проект «Country of origin effect and luxury brand perception» под руководством профессоров R. Donvitto и G. Allielo (University of Florence, Italy) был осуществлен в 2007-2009 гг. В рамках проекта изучались восприятие и степень зависимости принятия решения о приобретении товаров роскоши люксовых (luxury) брендов потребителями нескольких десятков стран мира, в частности, влияние знания странового происхождения продукта, того, где товар был разработан и фактически произведен. Результаты были представлены, в том числе, на конференции International Marketing Trends (Венеция, Италия, 2010) и опубликованы в статье И.И. Скоробогатых, принимавшей непосредственное участие в данном проекте [2]. В проекте приняли участие представители университетов из 8 стран: Италии, Франции, Германии, США, России, Индии, Китая, Японии.

Товары класса «люкс» - это особая категория продуктов, при выборе которых этнический фактор имеет важное значение. Клаус Хейн дает базовое определение люксового бренда: «Luxury is anything that is desirable and more than necessary and ordinary», «люкс – это то, чего желают, это больше, чем необходимое и обычное» [3]. Люкс-бренды обычно считаются частным случаем премиальных марок, имеют отношение к товарным категориям моды и сегмента престижного потребления [4].

Маркетологи исследовали вопрос о связи имиджа страны-производителя и предпочтений потребителей. В частности, И. Скоробогатых приходит к выводу, что респонденты в большинстве своем точно ассоциируют бренды класса «люкс» со страной, где производится продукция. Это значит, что сформированы устойчивые ассоциации, выработанные у респондентов под влиянием знания истории марок, опыта ее использования и т. д. Однако если рассмотреть это взаимодействие более подробно, можно выявить некоторые несоответствия. В данной ситуации актуален вопрос: что важнее – надпись «Сделано в...» или собственно бренд при покупке товара класса «люкс». Также важно обратить внимание и на политический контекст восприятия бренда, его возможную имиджевую связь с некими государствами, политическими лидерами, а также характер и степень изменения отношения к бренду в процессе возникновения тех или иных осложнений политических отношений или вследствие изначально предвзятого отношения на почве этнической составляющей.

В данном исследовании рассматривались исключительно бренды и товары класса «люкс», эффект страны производителя (country-of-origin effect), имидж страны-производителя и его влияние на покупку товара, особенности поведения потребителей, также проводился кросс-культурный анализ и глубинные интервью. Для тестирования поставленных в начале исследования вопросов была создана выборка из 165 респондентов – представителей 8 стран [2] (табл. 1).

Из таблицы 1 следует, что популярные бренды класса «люкс» узнаваемы аудиторией и потенциальный потребитель практически безошибочно называет страну-производителя бренда. Безусловно, страновой фактор в данном случае имеет большое значение при формировании имиджа бренда. Топ самых популярных люксовых брендов представлены Францией и Италией.

Далее рассмотрим рейтинг стран на основе оценок характеристик имиджа страны-производителя (табл. 2).

Представленные результаты отражают тот факт, что этническая составляющая бренда оказывает влияние на его восприятие.

Таблица 1

Страна-производитель марки

Бренд	Ассоциации со страной-производителем	% корректных ассоциаций
Cartier	Франция	98,1
Chanel	Франция	98,1
Dolce & Gabbana	Италия	96,2
Armani	Италия	94,3
Gucci	Италия	94,3
Versace	Италия	94,3
Yves Saint Laurent	Франция	90,6
Dior	Франция	88,7
Valentino	Италия	88,7
Louis Vuitton	Франция	86,8
Prada	Италия	84,9
Bulgari	Италия	83,0
Hermes	Франция	81,1
Salvatore Ferragamo	Италия	75,5
Burberry	Великобритания	60,4

Таблица 2

Характеристики имиджа страны-производителя

Ключевые характеристики имиджа страны-производителя	Италия	Франция	Германия	Россия	Китай	Япония	США
Инновационность (использование технологических достижений в производстве продукта)	3,16	3,23	3,80	2,34	3,16	4,49	4,13
Дизайн (внешний вид, стиль, цвет, элегантность)	4,56	4,24	3,32	2,35	2,33	3,72	3,60
Престиж (эксклюзивность, статус и репутация бренда)	4,42	4,37	3,65	2,36	2,04	3,60	3,73
Качество производства (надежность, долговечность, мастерство и качество производства)	3,76	3,64	4,16	2,50	2,57	4,23	3,65

Например, японские и американские товары считаются передовыми с технологической точки зрения, итальянские и французские выгодно отличаются дизайном, эксклюзивностью и престижем, предпочтение в сфере качества и надежности отдается Германии, а вот наша страна, к сожалению, находится на последнем месте в этой области.

Особенности воздействия этнических и политических факторов, а также эффекта знания страны-производителя на решение потенциального потребителя о покупке того или иного товара вызывают на сегодняшний момент пристальный интерес современных ученых и практиков маркетинга.

Данный процесс отчасти связан со стремительно развивающимися процессами глобализации на международном рынке, увеличением уровня знаний потребителей, которые уже давно начали приобретать продукты, представленные на разных рынках.

Уровень информационной осведомленности потребителей о международных брендах, в свою очередь, находится под влиянием развития туризма, эволюции глобальных информационных систем и прочих процессов, содействующих распространению информации о компаниях.

Очевидно, что в настоящее время большинство потребителей в нашей стране идентифицируют бренды, произведенные в различных странах, например, Германии, Италии, Франции, Великобритании, Японии, США. Россия, что немаловажно, представлена также новыми марками и некоторыми товарами, которые узнаваемы западными потребителями. Прежде всего, эти бренды представлены водочным бизнесом. В данном случае можно говорить об относительно легком выходе такой марки, как «Русский стандарт», на мировой рынок, закреплении на нем в связи с изначальной готовностью потребителей во всем мире принять русскую водочную марку, поскольку Россия считается родиной и эталонным производителем данного продукта.

Так же легко мировой рынок готов принять, например, новую итальянскую марку обуви или японскую марку электроники. Таким образом, у массового потребителя существуют общие стереотипы в отношении этнополитических параметров и контекста, в котором воспринимается конкретный бренд. Стереотип заставляет верить в способность США и Японии производить компьютерные технологии. Этот же стереотип предполагает: Северная Корея или Куба в силу особенностей политического режима неспособны производить, скажем, высокотехнологичные товары, но традиционные – вполне (лучшие в мире кубинские сигары).

Что касается важных характеристик, которые заключаются в понятии имиджа страны-производителя, к ним можно отнести, во-первых, инновационный подход в производстве (инновационность), когда речь идет о качестве продукта, исходя из использования технологических достижений в его разработке и производстве.

М. Ромео и Дж. Рот вводят несколько характеристик в понятие имиджа страны-производителя [5]. Важной характеристикой, по их мнению, станет дизайн бренда, выдерживание единого стиля и элегантности. Также на выбор определенной марки потребителем оказывает влияние престиж бренда (признанная эксклюзивность и статусность марки) и, безусловно, качество самого продукта. В частности, эти характеристики использовались при создании анкет для проведения исследования Country of origin effect and luxury brand perception.

Известный французский маркетолог Ж.-Н. Капферер выделяет набор утилитарных свойств товара, таких, как качество, персонализация, практичность, гарантийный срок [6]. Именно они, по мнению ученых, важны для потребителя. Таким образом, этническая и политическая составляющие бренда оказывают влияние на каждый из его компонентов. Нас интересует не только собственно эффект страновой принадлежности, но и то, как он будет изменяться в зависимости от изменений политической обстановки в мире. Можно предположить, что восприятие продукта будет более позитивным при условии, что потребители узнают не только бренд, но и страну – производителя товара.

Г. Хабл и Т. Елрод заявляют, что воспринимаемое качество продукта становится более позитивным, если потребители свободно распознают не только бренд, но и страну – производителя товара [7]. При этом многое зависит от страны, поскольку существуют стереотипные восприятия потребителей: например, французские и итальянские линии одежды считаются элегантными и качественными, в то время как китайская одежда воспринимается дешевой и недолговечной. Следовательно, можно сделать вывод о том, что этническая составляющая вносит свой вклад в идентификацию «личности» бренда. Очевидная принадлежность бренда определенной стране, его явная этническая идентичность могут помочь в продвижении и рекламе или, наоборот, стать помехой, усилить бренд или нивелировать его силу. На наш взгляд, отношение к подобным брендам резко изменяется в зависимости от политической обстановки в конкретной стране или мире. В ситуации политических или этнических конфликтов аудитория кардинально меняет отношение к бренду. Причем это обстоятельство не продиктовано «сверху». Массовая аудитория в ситуации угрозы реагирует посредством эмо-

циональной, вербальной и даже физической агрессивной активности. Потенциальные потребители проецируют свое негативное отношение к определенному государству на отношение к бренду, который становится символическим объектом. Данный тезис следует подтвердить примером.

McDonald's - бренд, который вызывает прямую ассоциацию с Америкой и активно использует в своем маркетинге систему американских ценностей. Как сообщила в 2003 г. радиостанция «Франс-Инфо», около 150 молодых манифестантов против американской агрессии в Ираке забросали камнями витрины «Макдональдса» на центральной площади Страсбурга Клебер.

В данном случае можно сделать вывод, что непринятие политики США отражается на отношении к брендам, которые воспринимаются в мире как явно американские. Протестующие выбрали Макдональдс, ведь именно этот бренд вызывает ассоциации с американской системой ценностей и государством США.

Таким образом, в восприятии крупных брендов важно использовать и учитывать как политическую, так и этническую составляющую. Из приведенного выше примера можно сделать вывод, что политизированность и явная этническая принадлежность бренда могут помогать в продвижении и рекламе или, наоборот, стать помехой, усиливать бренд или нивелировать его значение. В частности, отношение к политизированным брендам изменяется в зависимости от политической обстановки в стране или мире. Так, например, в ситуации политических или этнических конфликтов возникает угроза: аудитория может изменить свое отношение к бренду. Гипотезу о том, что этнополитические факторы оказывают непосредственное влияние на восприятие рекламных образов и брендов, доказать проще, чем измерить данное воздействие и привести некоторые количественные параметры. При этом автор данной статьи считает необходимым заметить, что данное влияние может быть как позитивным, так и негативным. Например, китайские товары зарекомендовали себя как некачественный продукт, именно по этой причине многим потребителям сформировавшаяся установка мешает сделать выбор в пользу покупки товара или снижает доверие к бренду, когда им становится известно, что страной-производителем данной марки является, например, Китай или Египет.

-
1. Чечулин, А.В. Культурный фактор в теории и практике территориального маркетинга / А.В. Чечулин // Медиаскоп: электронный научный журнал ф-та журналистики МГУ. -2012 .- №2.

2. Skorobogatykh, I.I. Brand and country-of-origin effect on consumers' decision to purchase luxury products / I.I. Skorobogatykh // Journal of Business research. -2012. -№65. –P. 1461-1470.
3. Heine, K. The Concept of Luxury Brands / K. Heine // Luxury Brand Management. -2012. -№1.
4. Андреева, А.Н. Маркетинг роскоши / А.Н. Андреева, Л.Н. Богомолова. – СПб.: Изд. дом Санкт-Петерб. гос. ун-та; Изд-во Высшей школы менеджмента, 2008.
5. Roth, M.S. B. Matching Product Category and Country Image Perceptions: A Framework for Managing Country of Origin Effects / M.S. Roth, J.B. Romeo // Journal of International Business Studies. – 1992. – Vol. 23. – № 3. – P. 477–497.
6. Капферер, Ж.-Н. Бренд навсегда: создание, развитие, поддержка ценности бренда / Ж.-Н. Капферер. - М., 2006.
7. Haubl, G. The Impact of Congruity between Brand Name and Country of Production on Consumers Product Quality Judgments / G. Haubl, T. Elrod // International Journal of Research in Marketing. – 1999. – Vol. 16. – № 3. – P. 199–215.

Бакшин Валерий Викторович

Владивостокский государственный университет экономики и сервиса
Россия. Владивосток

О реорганизации регионального телевидения в России

На примере Дальнего Востока рассматриваются современное состояние государственного регионального телевидения России и его место в идеологической системе страны. Прослеживается эволюция модели регионального телевидения. Критически оценивается реорганизация регионального телевидения в постсоветской России.

Ключевые слова и словосочетания: региональное телевидение, информационное воздействие, экономика СМИ.

Предполагается, что в мае 2014 г. будет задействован недавно запущенный новый российский спутник, который обеспечит устойчивое телевизионное вещание на территории Приморского края и других регионов российского Дальнего Востока. Новый спутник позволит также размещать в цифровом формате на канале «Россия-24» региональные информационные выпуски, в том числе и подготавливаемые филиалом ВГТРК «ГТРК «Владивосток». Жители почти всей территории Приморья получают возможность смотреть 20 телеканалов, вошедших в первый и второй мультиплексы. Увы, среди этих 20 каналов не будет ни одного регионального. Хотя еще в апреле 2013 г. Президент Российской Федерации Владимир Путин подписал указ, в котором, в частности, поручил Всероссийской государственной телерадиокомпания (ВГТРК) создание региональных общедоступных телеканалов для включения в мультиплекс цифрового телевещания. Но региональный телеканал может войти только в третий мультиплекс, поскольку составы первого и второго уже сформированы.

Судя по комментариям ВГТРК, региональный общедоступный телеканал будет создаваться на базе филиалов ВГТРК с привлечением финансовых, технических и программных ресурсов имеющихся в субъектах федерации региональных и местных (частных или муниципальных) телекомпаний, то есть в Приморском крае такой канал будет создаваться на базе ГТРК «Владивосток» с привлечением телеканала краевой администрации «ОТВ-Прим» и немногочисленных местных телеканалов. По сути это означает

222

кардинальное изменение существующей российской модели регионального телевидения. Рассмотрим эту ситуацию на примере Приморского края.

Система регионального государственного телевидения в нашей стране формировалась с 60-х годов прошлого века. Наряду с центральным телевидением в большинстве российских регионов были созданы региональные государственные телерадиокомпании (ГТРК), представлявшие к концу столетия мощную силу информационного воздействия на население. Во Владивостоке был создан Приморский телерадиокомитет, преобразованный затем в Тихоокеанскую государственную телерадиокомпанию «Владивосток».

Важнейшая функция регионального телевидения – социальная идентификация, позволяющая телезрителям соотносить себя с жизнью своего региона, его историей, событиями и проблемами, что невозможно обеспечить на федеральном телеканале даже при наличии сетевого вещания. Столь же важна информационная функция регионального телевидения, позволяющая населению ориентироваться в социально-политической жизни своей территории. Не случайно самые высокие рейтинги в региональном эфире получают именно информационные программы, что делает грамотно организованные региональные телекомпании востребованными у местной аудитории. Так, 53% телезрителей Хабаровска ежедневно смотрят программы краевого телеканала «Губерния» [3].

О востребованности местной информации свидетельствует и тот факт, что доля аудитории вечерних информационных выпусков большинства филиалов ВГТРК, входящих в социологическую линейку TNS Russia, превышает долю аудитории вечернего (прайм) выпуска федеральных «Вестей». Здесь можно также говорить и о высоком качестве информационного продукта большинства региональных ГТРК. Так, в первом полугодии 2011 г. доля аудитории вечернего информационного выпуска «Вести: Приморье» на канале «Россия-1» на 3,45% превышала долю аудитории вечернего выпуска (20:00) информационной программы «Вести».

Даже создание в конце 80-х годов XX века региональных частных теле- и радиокompаний (во Владивостоке это телекомпании «Восток-ТВ», РВК, ПКТВ и целый ряд радиостанций) не ослабило мощь информационного воздействия региональных ГТРК, в том числе и ТГТРК «Владивосток», – они обладали большим объёмом теле- и радиовещания, получали достаточное финансирование из союзного (затем федерального) и региональных бюджетов, а также необходимое техническое оборудование по линии Гостелерадио. Ухудшение в середине 90-х годов финансового и технического обеспечения из столицы и стремительное развитие частных радиостанций (особенно в FM-диапазоне; частные телекомпании по объективным причинам развива-

лись не так быстро) не ослабили позиций региональных ГТРК. Тем более, что в большинстве регионов страны, в том числе и во Владивостоке, частные телеканалы не смогли стать реальными конкурентами государственных телекомпаний (исключение «Афонтово» в Красноярске, ТВ-2 в Томске, «Губерния» в Хабаровске и еще несколько телекомпаний в других регионах страны).

Действовавшая в нашей стране до 1998 года модель регионального телевидения не является уникальной, примерно такая же до сих пор успешно применяется в КНР и Японии. Китайское правительство, понимая ведущую роль телевидения в информировании населения страны, не жалеет финансовых средств на обновление технической базы региональных и местных (провинциальных, городских и уездных) телекомпаний, одновременно поощряя их коммерческую деятельность. К примеру, на северо-востоке Китая не только в провинциальном центре Харбине, но и в других городах (Муданьцзян, Цзиси и др.) созданы современные телевизионные комплексы, значительно превосходящие по оборудованию и объёмам вещания телекомпаниями российского Дальнего Востока. В Японии структура телекомпаний NHK похожа на структуру ВГТРК.

Есть два обстоятельства, негативно влияющих на ситуацию в российском региональном телевидении: 1. Недостаточный уровень рекламных доходов российских СМИ, прежде всего из-за того, что стоимость российских рекламных продуктов во много раз ниже стоимости аналогичных американских или европейских рекламных продуктов, что, естественно, отражается на экономическом положении российских СМИ (рекламный рынок США в 2009 году составил 154 млрд долл., Японии – 46 млрд, Китая – 45 млрд, России – только 7 млрд долл. США) [1]. Свою негативную роль в низких рекламных доходах российских СМИ выполняет и федеральный закон «О рекламе», созданный без всестороннего учёта мировой рекламной практики и реалий российской экономики.

Не случайно даже подразделения Федеральной антимонопольной службы, ставшей в своё время инициатором и фактически автором данного закона, стараются не реагировать на многочисленные случаи скрытой рекламы в программах как на федеральных, так и на региональных телеканалах. Ориентация столичных специалистов по СМИ преимущественно на европейский опыт построения медиаструктуры страны, тогда как в России с её огромными расстояниями применим опыт, прежде всего, больших по территории стран – США, Канады и того же Китая.

Политический кризис середины 90-х годов XX века заставил руководство страны кардинально изменить модель регионального государственного

телевидения: в мае 1998 г. вышел указ президента Бориса Ельцина о формировании единого производственно-технологического комплекса государственных электронных средств массовой информации ВГТРК, в соответствии с которым государственные региональные телерадиокомпании были выведены из-под двойного подчинения – Гостелерадио и региональных властей – и вошли в холдинг ВГТРК в качестве дочерних предприятий. Был взят курс на ликвидацию самостоятельных государственных телерадиокомпаний в субъектах Российской Федерации. Такая модель регионального телевидения требует меньших финансовых затрат и в то же время не позволяет в полном объеме учитывать специфические особенности регионов, что для многонациональной и огромной по территории России крайне важно. Во Владивостоке Тихоокеанская ГТРК «Владивосток» была также реорганизована в 1998 году в дочернее предприятие ВГТРК.

Не во всех регионах этот процесс проходил спокойно, кое-где раздел совместно нажитого с регионами имущества потребовал судебных решений. Так, в Хабаровске часть Дома радио осталась за федеральным центром, часть – за краевой администрацией. Некоторые руководители субъектов федерации долго сопротивлялись, понимая, что остаются без мощного информационного канала. К примеру, в Якутии подразделение ВГТРК «ГТРК «Саха» было создано только в 2005 г. Однако губернаторы ряда регионов быстро нашли выход: стали создавать собственные телекомпании, получившие мощнейшее финансирование из региональных бюджетов.

Так, в 1998 г. в Приморском крае была создана телекомпания краевой администрации «ОТВ-Прим», а в Хабаровском крае начинает действовать телекомпания «Губерния», одним из учредителей которой является администрация края. В результате многие телекомпании, созданные с участием региональных властей, в том числе и «ОТВ-Прим», и по объёму вещания, и по объёму финансирования во много раз превосходят филиалы ВГТРК.

Первое время дочерние предприятия ВГТРК финансировались непосредственно из федерального бюджета, но затем финансирование региональных ГТРК было полностью передано ВГТРК, что не сильно отразилось на финансовом положении большинства компаний – статус дочерних предприятий позволял им решать многие вопросы самостоятельно или при поддержке со стороны регионального департамента ВГТРК. Но в начале 2000-х годов ситуация в филиалах ГТРК ухудшилась.

Дело в том, что в 2002 г. в российском законодательстве появляется норма, запрещающая функционирование дочерних предприятий федеральных государственных унитарных предприятий, а именно в статусе ФГУПа действовала и до сих пор действует ВГТРК. После недолгой дискуссии о возможности

преобразования ВГТРК в акционерное общество (что, на наш взгляд, было бы самым логичным решением, учитывая большое число дочерних предприятий ВГТРК, почти во всех субъектах федерации, и расстояния между головным предприятием и отдалёнными, в частности дальневосточными, филиалами) правительство России в 2004 г. принимает решение о реорганизации дочерних предприятий ВГТРК в филиалы. Это решение крайне негативно отразилось на состоянии региональных государственных телерадиокомпаний. В несколько раз были уменьшены объёмы теле- и радиовещания, что, естественно, привело к сокращению штатной численности компаний. Региональные филиалы потеряли собственные теле- и радиоканалы, переданные под федеральные программы ВГТРК. ГТРК «Владивосток», к примеру, потеряла вещание на 6-м телеканале (перешел к «России-2») и на собственном радиоканале на частоте 810 кГц (перешел к «Радио России»). Из вещания большинства филиалов были убраны художественные, детские, спортивные, культурные и т.п. программы – региональным ГТРК было предписано заниматься преимущественно информационным вещанием.

Реорганизация региональной сети ВГТРК в 2002 г. фактически противоречила задачам, поставленным в Доктрине информационной безопасности России, утверждённой президентом страны Владимиром Путиным в 2000 г., прежде всего задаче повышения эффективности использования информационной инфраструктуры в интересах общественного развития, консолидации российского общества и духовного возрождения многонационального народа нашей страны.

При реорганизации дочерних предприятий ВГТРК в филиалы было резко сокращено их финансирование из федерального бюджета. Так, если дочернее предприятие ВГТРК «Тихоокеанская ГТРК «Владивосток» получило в 2003 г. субсидию в размере 53,2 млн руб., то субсидия филиала ВГТРК «ГТРК «Владивосток» в 2005 г. составила лишь 24,4 млн руб. Более того, в дальнейшем финансирование филиалов ВГТРК осуществлялось без учёта инфляционной составляющей (если исходить из официального уровня инфляции, то к 2013 г., например, субсидии ГТРК «Владивосток» из федерального бюджета должны были вырасти по меньшей мере до 49,7 млн руб., но они сохранились на уровне 2005 г., такая картина наблюдается во всех филиалах ВГТРК, в некоторых финансирование из центра даже сократилось, но ведь цены на товары и услуги росли и растут гораздо быстрее официальной инфляции), что привело к значительному ухудшению финансового состояния компаний, к старению технической базы и потере из-за низкой заработной платы высококвалифицированных сотрудников.

Финансовое положение многих филиалов ВГТРК ещё более ухудшилось в 2010 г. после вступления в силу поправок в федеральный закон «О рекламе», в соответствии с которыми филиалы ВГТРК были лишены права самостоятельно размещать в своём эфире рекламные материалы. В результате не очень большие доходы от рекламы снизились из-за отчислений рекламным посредникам.

Нужно признать, что в своей финансовой политике в отношении филиалов руководство ВГТРК исходило прежде всего из финансовых возможностей холдинга: доходы ВГТРК и субсидии из федерального бюджета росли незначительно. Более того, в 2013 г. только вмешательство президента страны Владимира Путина позволило сохранить субсидии ВГТРК из федерального бюджета на уровне 2012 г., а в 2014 г. финансирование ВГТРК из федерального бюджета было сокращено на 2 млрд руб.

Между тем руководство страны ставило и ставит перед ведущей государственной телерадиокомпанией новые, всё более сложные задачи по обеспечению информационного развития государства и общества, на фоне которых проблемы информационного обеспечения регионов отходят на второй план. В этот же период началось стремительное изменение телевизионных технологий, потребовавшее привлечения значительных финансовых средств, и, естественно, основные финансовые потоки пошли на техническое и технологическое перевооружение ведущего телеканала холдинга – телеканала «Россия-1», который в результате стал, по существу, самостоятельной структурой в едином предприятии под названием ВГТРК, что не могло не отразиться на региональных филиалах ВГТРК.

Следует также учитывать, что после включения в 1998 г. региональных телерадиокомпаний в состав ВГТРК не была изменена структура корреспондентской сети телеканала «Россия-1» в регионах страны. Корреспондентские пункты по-прежнему и организационно, и финансово, и технически существуют отдельно от региональных подразделений ВГТРК, что не выглядит логичным при нынешней структуре ВГТРК. Так, во Владивостоке наряду с филиалом ВГТРК «ГТРК «Владивосток» до сих пор действует региональный корреспондентский пункт телеканала «Россия-1», который ни организационно, ни финансово, ни технически не связан с ГТРК. В результате корреспондентская сеть телеканала «Россия-1» и региональные филиалы ВГТРК, производящие преимущественно информационный контент, действуют иногда как конкурирующие структуры, что не способствует развитию регионального телевидения, ведь даже заработная плата сотрудников корпунктов в разы превышает среднюю зарплату работников филиалов. Кстати, в японской NHK нет

такого дублирования региональных структур – филиалы компании в префектурах страны выполняют и роль корреспондентских пунктов.

В условиях нехватки финансовых средств филиалы ВГТРК были вынуждены обращаться к региональным властям за финансовой поддержкой, которая стала оказываться под видом информационного обслуживания. В ряде регионов финансирование филиалов ВГТРК из местных бюджетов уже превышает субсидии из федерального центра. В руководстве ВГТРК вынуждены были смириться с активным присутствием губернаторов и мэров столичных городов в эфире филиалов, тогда как еще в середине 2000-х годов это жёстко пресекалось: в ВГТРК еженедельно мониторили региональный эфир и не допускали «излишнего» присутствия местных властей в новостных выпусках филиалов. Переход к системе назначения губернаторов президентом страны отразился на изменении отношения руководства ВГТРК к информационной активности губернаторов: «ставленники Кремля» требовали от федеральных структур, в том числе и от ВГТРК, соответствующего отношения. К примеру, администрация г. Владивостока на освещение своей работы в СМИ в 2011 г. истратила около 40 млн руб., в 2012 г. – 66 млн руб., а в 2013 г. на оказание информационных услуг было запланировано истратить более 95 млн руб., в том числе ГТРК «Владивосток» получила около 9 млн рублей [5]. В результате главу Владивостока Игоря Пушкарева можно признать самым медийным лицом 2013 г. в Приморском крае.

Обеспечивая в определённой степени финансовую деятельность филиалов ВГТРК, региональные власти стали требовать от них более лояльного отношения к своей деятельности. При выходе в региональном эфире ВГТРК сюжетов, не скрывающих проблемы тех или иных территорий, губернаторы и мэры столичных городов стали обращаться с жалобами в Администрацию Президента РФ и в ВГТРК. И хотя в большинстве случаев руководство ВГТРК поддерживало своих представителей в регионах, такие действия местных властей не могли не отражаться на деятельности филиалов. Да и руководство филиалов ВГТРК старалось не допускать выхода критических сюжетов, так как это могло отразиться на финансовых потоках из местных администраций.

После принятия концепции развития телерадиовещания в Российской Федерации на 2008-2015 гг. (сейчас переход на цифровое вещание отложен по крайней мере до июня 2018 г.; в приграничных регионах страны, в том числе в Приморском крае, аналоговое вещание должно быть прекращено в 2015 г.) ВГТРК предприняла ряд мер по улучшению технического состояния региональных филиалов. В 2009 г. новые аппаратно-студийные комплексы на Дальнем Востоке получили ГТРК «Амур», «Владивосток» и «Дальневосточная».

ГТРК «Владивосток» также получила новое техническое оборудование перед саммитом АТЭС в 2012 г. Однако финансовые возможности ВГТРК не позволили перевести все филиалы на цифровое вещание и вывести их техническую базу на современный уровень.

Нужно признать, что техническое состояние большинства «губернаторских» телекомпаний еще хуже. И «ОТВ-Прим» здесь не исключение. Перевод на «цифру» для многих из них невозможен ни по техническим, ни по финансовым условиям, как, впрочем, и для практически всех городских и районных телекомпаний, которые уже сейчас вынуждены переходить на Интернет-вещание или в кабельные сети, что негативно отражается на информационном обслуживании населения. Скорее всего цифровое вещание станет недоступным и для большинства региональных и местных сетевых партнёров федеральных телеканалов, вошедших в первые два мультиплекса (первые – по финансовым причинам, вторые – ещё и по технологическим, так как ФГУП «Российская телерадиосеть» пока имеет возможность коммутировать местные отрезки вещания только в региональных столицах).

До сих пор нет ясности по составу третьего мультиплекса, кроме создаваемого в соответствии с указом Президента России регионального общедоступного телеканала ВГТРК. Предполагается, правда, что в третий мультиплекс войдут четыре региональных или муниципальных телеканала, осуществляющих вещание с собственным контентом или в качестве сетевых партнёров федеральных телеканалов, не вошедших в первый и второй мультиплексы. Но финансовые требования для каналов-кандидатов относительно вхождения в мультиплексы настолько высоки, что, на наш взгляд, нереально говорить о каких-либо региональных и, тем более, муниципальных телеканалах в третьем мультиплексе (по оценке заместителя министра связи Алексея Малинина каждому из десяти каналов второго мультиплекса придётся платить до 30 млн долл. в год), кроме, повторим, регионального общедоступного телеканала ВГТРК, если, конечно, ВГТРК совместно с губернаторами решит его финансовые и технические проблемы [6]. Что весьма и весьма проблематично, учитывая состояние российской экономики, о чём откровенно на встрече с журналистами в мае 2013 г. сказал председатель правительства Дмитрий Медведев, отметивший, что в российской экономике «ничего хорошего не происходит» [4].

Нереальным выглядит и финансирование регионального общедоступного телеканала субъектами Российской Федерации, том числе и из бюджета Приморского края.

Можно сделать вывод, что до сих пор в Российской Федерации не сформирована чёткая, экономически жизнеспособная и учитывающая гео-

графические и социально-политические особенности страны модель регионального телевидения, а это негативно отражается на качестве информационного обслуживания населения.

-
1. Известия. -2010. – 6 мая.
 2. URL: <http://eaomedia.ru>, 19.12.2011.
 3. URL: <http://www.dv-reclama.ru>, 22.12.2010.
 4. URL: <http://www.interfax.ru>, 19.05.2013.
 5. URL: <http://www.saytoday.ru>, 15.08.2013.
 6. URL: <http://www.vedomosti.ru>, 03.08.2012.

Физико-математические науки

Сёмкин Сергей Викторович

Смагин Виктор Павлович

Владивостокский государственный университет экономики и сервиса
Россия. Владивосток

Перколяционная кривая в приближении самосогласованного поля

Для модели Изинга разбавленного магнетика построена зависимость намагниченности от концентрации примеси при нулевой температуре в приближении самосогласованного поля. Проведено сравнение полученной зависимости с перколяционной кривой решетки Бете.

Ключевые слова и словосочетания: фазовые переходы, перколяционная кривая, модель Изинга, решетка Бете.

Исследование фазовых переходов в разбавленных и неупорядоченных магнетиках является предметом теоретических и экспериментальных исследований уже на протяжении многих лет [5]. В работах [1-4] мы предложили классификацию самосогласованных методов расчета намагниченности и критических точек чистых и разбавленных магнетиков. Известно, что намагниченность в модели Изинга разбавленного ферромагнетика в нулевом внешнем магнитном поле и при нулевой температуре совпадает с перколяционной кривой решетки – вероятностью (в зависимости от концентрации магнитных атомов) того, что данный магнитный атом принадлежит бесконечному кластеру таких атомов [5]. В настоящей работе мы вычисляем намагниченность разбавленного по узлам изинговского магнетика с координационным числом решетки q при нулевой температуре. Эту намагниченность (в зависимости от концентрации магнитных атомов) мы сравниваем с известной перколяционной кривой решетки Бете [5]. Рассмотрим модель Изинга с разбавлением по узлам. Гамильтониан этой модели имеет вид:

$$E(p) = -\sum_{\langle i, i' \rangle} \xi_i \xi_{i'} J \sigma_i \sigma_{i'} - H \sum_i \xi_i \sigma_i, \quad (1)$$

где σ_i - обычные изинговские переменные, определяющие ориентацию магнитного момента атома и принимающие значения +1 и -1;

J - обменный интеграл,

H - пропорциональна внешнему магнитному полю.

Случайная переменная ξ_i может быть равна 0 и 1, ее среднее значение $\langle \xi_i \rangle = p$ определяет вероятность заполнения i -го узла изинговским «спином»; суммирование в первой сумме проводится по всем упорядоченным парам соседних узлов, во второй сумме – по всем узлам решетки. Будем считать, что магнитные и немагнитные атомы размещены по узлам решетки случайно, без корреляции и не перемещаются под воздействием тепловых колебаний («вмороженные» примеси).

Согласно [1-4] одним из способов приближенного решения задачи с гамильтонианом типа (1) является следующий.

Рассмотрим кластер, состоящий из n атомов. Гамильтониан этого кластера выглядит так:

$$E_n = -\sum J \xi_i \sigma_i \xi_j \sigma_j - J \sum h_{im}^i \xi_i \sigma_i - H_{ext} \sum \xi_i \sigma_i. \quad (2)$$

Суммирование в первом слагаемом этого выражения производится по парам входящих в кластер атомов, являющихся ближайшими соседями. Второе слагаемое в (2) описывает взаимодействие атомов кластера с их ближайшими соседями, не входящими в кластер, а третье слагаемое – с внешним полем. Поля обменного взаимодействия h_{im}^i вычисляются для каждого атома кластера суммированием изинговских переменных (с учетом разбавления), соответствующих внешним атомам, соседним к данному.

Усредним величину $\frac{\sum q_i}{n}$ по ансамблю с гамильтонианом (2), рассматривая h_{im}^i как постоянные, а затем усредним полученное выражение по совместной функции распределения полей обменного взаимодействия $W_n(h_{im}^i)$. Построив аналогичное выражение для другого кластера, содержащего $n' \neq n$ атомов, и приравнявая эти два выражения, получим уравнение:

$$\langle \sigma \rangle = \left\langle \frac{\sum \left(\frac{\sum q_i}{n} \right) \exp(-\beta E_n)}{\sum \exp(-\beta E_n)} \right\rangle = \left\langle \frac{\sum \left(\frac{\sum q_i}{n'} \right) \exp(-\beta E_{n'})}{\sum \exp(-\beta E_{n'})} \right\rangle, \quad (3)$$

где $\beta = 1/kT$.

Дальнейший расчет зависит от того, в каком приближении рассматривать функцию распределения полей обменного взаимодействия $W_n(h_{im}^i)$. Простейшее приближение получим, если принять все h_{im}^i постоянными величинами, равными $q_i p \mu$, где q_i - число «внешних» соседей i -го атома, μ - характеризующий намагниченность параметр, определяющийся из решения самосогласованного уравнения (3). Для чистого ($p = 1$) магнетика, взяв $n = 1$ и $n' = 2$ в этом приближении, получим:

$$M = \text{th}(qK\mu + h) = \frac{\text{sh}(2(q-1)K\mu + 2h)}{\text{ch}(2(q-1)K\mu + 2h) + e^{-2K}}, \quad (4)$$

где $M = \langle \sigma \rangle$ - средняя намагниченность на узел,

$K = J/kT$ (k – постоянная Больцмана),
 $h = H_{\text{вн}}/kT$,
 q - координационное число решетки.

Нетрудно показать, что приближение (4) есть не что иное, как известное приближение Бете [3; 5].

Рассмотрим теперь модель Изинга с разбавлением по узлам в случае, когда $p \neq 1$. Рассуждая так же, как в случае неразбавленного магнетика, получим самосогласованное уравнение для определения намагниченности M [3]:

$$\text{th}(Kqp\mu + h) = (1 - p)\text{th}(K(q - 1)p\mu + h) + p \frac{\text{sh}(2K(q-1)p\mu + 2h)}{\text{ch}(2K(q-1)p\mu + 2h) + e^{-2K}}, \quad (5)$$

$$M = \text{th}(Kqp\mu + h).$$

Это уравнение переходит в (4) при $p = 1$ и имеет при $h = 0$ ненулевое решение при условии $K > K_c$,

где $K_c(p) = \frac{1}{2} \ln \frac{p+1}{p-1}$, (6)
 $p_c = \frac{1}{q} / (\frac{1}{q} - p_c)$ - перколяционный порог решетки Бете [5].

Заметим, что хотя уравнения (5) дают точное решение для модели Изинга на решетке Бете при $p = 1$ и точное значение перколяционного порога p_c для этой решетки, их все же нельзя рассматривать как точное решение задачи Изинга для разбавленного магнетика на решетке Бете.

Зависимость намагниченности при нулевой температуре ($K \rightarrow \infty$) и нулевом внешнем поле ($h = 0$) от концентрации является, как известно, вероятностью того, что некоторый магнитный атом принадлежит бесконечному кластеру $W(p)$ [5]. Эта функция находится из решения уравнения

$$\begin{cases} \text{th}(qpx) = (1 - p)\text{th}((q - 1)px) + p\text{th}(2(q - 1)px) \\ W(p) = \text{th}(qpx) \end{cases}. \quad (7)$$

На рисунке 1 показаны графики функции $W(p)$ для $q = 3$ (кривая 1) и для $q = 4$ (кривая 3).

Для решетки Бете перколяционная кривая $W_0(p)$ может быть вычислена точно [5]. Для построения этой кривой можно использовать метод производящей функции, как в [5], но тот же результат может быть получен и из простых комбинаторных соображений. Обозначим V вероятность того, что выбранный случайно узел решетки Бете разбавленного магнетика не принадлежит бесконечному кластеру магнитных атомов. Очевидно, что V связано с $W_0(p)$ простым соотношением:

$$1 - V = pW_0(p). \quad (8)$$

Введем вероятность Z того, что узел решетки, у которого по крайней мере один соседний узел заполнен магнитным атомом, не принадлежит бесконечному кластеру. Тогда

$$V = (1 - p) + pZ^q. \quad (9)$$

Первое слагаемое в этом выражении – вероятность того, что данный узел не занят магнитным атомом. Второе – вероятность того, что в узле находится магнитный атом, но все соседние узлы не принадлежат бесконечному кластеру.



Рис. 1. Графики функции $w(p)$

Рассматривая теперь один из узлов, соседних к данному, можно записать следующее соотношение для вероятности Z :

$$Z = (1 - p) + pZ^{q-1}. \quad (10)$$

Уравнение (10) имеет тривиальное решение $Z = 1$. Исключив этот корень, получим

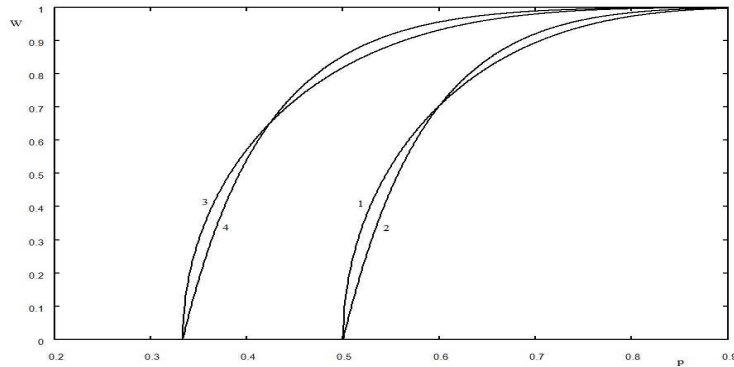
$$\sum_{i=0}^{q-2} Z^i = 1/p. \quad (11)$$

Из уравнений (8) и (9) получим выражение $W_0(p)$ через Z :

$$W_0(p) = 1 - Z^q. \quad (12)$$

Уравнения (10) - (12) дают решение задачи о нахождении перколяционной кривой $W_0(p)$ для решетки Бете. Графики функций $W_0(p)$ для $q = 3$ и $q = 4$ приведены на рис. 1 (кривые 2 и 4 соответственно). Функция $W_0(p)$ обладает следующими свойствами. Она не равна нулю только в интервале $p_c < p \leq 1$, где $p_c = 1/(q - 1)$, и монотонно возрастает до 1 с ростом p . При $p = p_c$ функция $W_0(p)$ имеет конечную производную, которую можно определить из (11) и (12). Дифференцируя эти уравнения по p и исключив производную от Z , получим (с учетом того, что при $p = p_c$ $Z = 1$):

$$W'_q(p_c) = \frac{2q(q-1)}{q-2}. \quad (13)$$

Вернемся теперь к функции $W(p)$, определяемой уравнениями (7). Как видно из рис. 1, эта функция близка к $W_q(p)$; с ростом q различие между ними уменьшается. Однако наблюдается различие в поведении этих функций вблизи p_c . Покажем, что при $p = p_c$ производная функции $W(p)$ (в отличие от производной $W_q(p)$) бесконечна. Обозначим в (7) $y = qpx$ и разложим все гиперболические тангенсы в (7) до второго ненулевого члена вблизи $y = 0$. В результате получим, что вблизи $p = p_c$

$$W(p) = A(q)(p - p_c)^{1/2}, \quad (14)$$

где $A(q) = \frac{3(1+p_c)^2}{\sqrt{p_c(4-3p_c-p_c^2)}}$, т.е. $W'(p) = \frac{1}{2}A(q)(p - p_c)^{-1/2}$.

1. Сёмкин, С.В. Использование метода усреднения по полям взаимодействия для построения ренормгруппового преобразования фиксированного масштаба / С.В. Сёмкин, В.П. Смагин // Физика твердого тела. – 2013. - Т. 55. - Вып. 5. - С. 892 – 895.
2. Сёмкин, С.В. Методы получения самосогласованных уравнений для изинговского магнетика / С.В. Сёмкин, В.П. Смагин // Изв. вузов. Физика. – 2013. - Т. 56. - Вып. 2. - С. 9 – 14.
3. Семкин, С.В. Метод среднего поля и метод усреднения по обменным полям для кластеров магнитных атомов / С.В. Сёмкин, В.П. Смагин // Территория новых возможностей. Вестник Владивостокского государственного университета экономики и сервиса. – 2012. - №3(16). - С. 266-270.
4. Семкин, С.В. Одномерная цепочка изинговских спинов / С.В. Сёмкин, В.П. Смагин // Территория новых возможностей. Вестник Владивостокского государственного университета экономики и сервиса. – 2013. - №3(16). - С. 266-270.
5. Займан, Дж. Модели беспорядка: Теоретическая физика однородно неупорядоченных систем / Дж. Займан // Мир. - М., 1982. - 591 с.

Урынбаев Салават Хабибуллаевич

Казахский Национальный Технический Университет
Казахстан. Алматы

О работе мозга в общем виде

Предлагается схема работы мозга в общем виде. Каждый орган чувств создает в мозгу свое собственное описание окружающего мира. Одновременная запись на различных языках мозга должна вестись одним механизмом, одним записывающим импульсом. Этот механизм можно отыскать, исследуя мышечную речь - движения. Человеческий скелет рассматривается как открытый многозвенник, и анализ ведется методами механики. Психические и социальные процессы находят более рациональное объяснение.

Ключевые слова и словосочетания: мозговая деятельность, мозговые процессы.

Возможность рационализации представлений о психических и социальных процессах. Научные отображения сложных систем представляются нам в виде древовидных структур, начинающихся с аксиоматических или наиболее простых понятий. Предположим, что весь океан наших эмоций и процессов, связанных с ними, можно представить в виде подобных структур. Чтобы определить общий вид искомого дерева, надо найти способ спуститься с трепещущего листка собственных эмоций на твердую почву объективных законов материального мира. Если с подобным ожиданием будем анализировать все доступные виды психической деятельности, придем к выводу: каждый орган чувств создает в мозгу свое собственное описание окружающего мира, достаточно автономное, хотя запись может идти на одни и те же нервные клетки, особенно в глубинных отделах. Логично рассматривать органы чувств совместно с управляющими и исполнительными механизмами той цепи, где происходят передача, обработка и хранение чувственной информации. Следует иметь в виду, что хранимой информацией могут быть факты и умения (врождённые и приобретаемые).

Перечислим наши органы чувств: вкус, осязание, обоняние, слух, зрение, мышечное чувство с вестибулярным аппаратом, кроме того, мозг реагирует на электромагнитные излучения, поэтому организм человека можно представить и как своеобразное радиоустройство. Отметим, что в цепь управления чувства вкуса должна быть включена система (пищеварительная), обеспечивающая энергией функционирование организма, а чувства осязания (чувствительность тела) – системы, обеспечивающие гомеостаз.

Для согласования результатов записей на различных языках мозга организму периодически требуется время для сна. Процесс согласования записей может сопровождаться сновидениями. Деятельность молчаливых, менее контролируемых сознательно языков воспринимается как интуитивная, а одновременная запись на языках шести органов чувств должна вестись одним механизмом, одним записывающим импульсом, иначе могут образоваться несовпадающие модели-описания.

Поищем этот механизм. Из-за удобств исследований (мы - сами себе лаборатория) обратимся к движениям человека. Движение - это мышечная речь. Человеческий скелет и его мышцы можно рассматривать как механизм и вести анализ с помощью методов механики. Анализ начнем с рассмотрения исходной стойки. При свободном вертикальном положении тела в одном случае могут согнуться колени, вес тела переместится на переднюю часть стопы, упругая линия тела расположится выпуклостью вперед, а в другом - ноги останутся прямыми, таз переместится назад, вес тела уйдет на заднюю часть стопы, упругая линия тела будет расположена выпуклостью назад. При ходьбе характер упругой линии сохраняется, и мы обнаруживаем два способа перемещения. Первый - скатываясь с опорной ноги. Положение частей тела: голова поднята, плечи развернуты, грудь высокая, таз более подвижен, чем плечи. Второй - накатывая вес тела на опорную ногу. В этом случае таз занимает более заднее положение относительно опоры, плечи более подвижны, чем таз, и являются ведущими в движении. Говоря иначе, организм человека, в зависимости от положения упругой линии тела, может катиться в соответствии с первым законом Ньютона или же при более заднем положении таза относительно опоры вынужден перемещаться с дополнительными затратами энергии. Перейдя к анализу любых других произвольных движений, начиная от мощных, где заведомо участвуют все мышцы тела и кончая самыми слабыми, малоамплитудными, приходим к выводу о том, что все они сводятся к шаговому (шагательному) движению, а два способа ходьбы трансформируются в две системы движений нашего механизма. Чисто конструктивные особенности организма таковы, что характер всех движений в двух системах различен. Различны походки, жестикуляция, мимика, звучание голоса. В системе «таз – сзади» труднее выполнять тяжелую физическую работу на выносливость, поскольку уменьшено участие в движениях наиболее крупных мышц, но осознанное управление движениями проще. Систему «таз – спереди» можно назвать естественной, исходя из того, что все дети, по крайней мере до того момента, когда они начинают ощущать себя отдельными личностями, перемещаются качением вперед.

Исследуя произвольные движения, сталкиваемся не только с трудностями, связанными с огромными объемами анализируемой информации, но

и с тем, что чем точнее выполняется движение, тем оно меньше ощущается. Появляется необходимость «ощутить движение». Осваивание вида физической деятельности, требующей высокой координации движений сразу в двух системах, приводит к неестественным управляющим действиям. Одна из мышечных цепей организма (сгибателей или разгибателей) является несущей, а другая - управляющей, цепи должны обмениваться функциями, что дискомфортно, но чувствительность мышц повышается, а управление движениями, как и требовалось, остается подконтрольным. Программы управления в мозгу, обычно не ощущаемые, начинают «топорщиться», и обнаруживаются «стыки» между управляющими блоками. Со временем можно ощутить обычно не замечаемое, почувствовать, насколько тесна связь между движениями рук и словами, как принимаются нами большие и малые решения, представить, что именно в этой цепи локализуется логическое мышление.

Приходит постепенное понимание того, что полноценное общение не было бы возможным, если бы не происходила предварительная электромагнитная подстройка мозга. Можно ощутить существование искомого управляющего нервного импульса, а также механизмов управления, усиливающих его фрагменты, что и позволяет выполнять все многообразие движений, на которые способен человек. Действие этого импульса может ощутить каждый читатель. Поставив оптические оси глаз параллельно и неподвижно, надо попытаться решить в уме несложную арифметическую задачу. Оказывается, глаза должны обязательно совершать движение при каждом элементарном акте мышления. Можно предположить, что мы обнаружили действие искомого управляющего механизма. Важна и динамика. Движения глаз удобно описывать, пользуясь координатными осями, вокруг которых они могут поворачиваться: вокруг осей, проходящих через глаза в продольном направлении черепа; вокруг оси, проходящей через глаза в поперечном направлении черепа, важно также движение фокусировки взгляда (совместный поворот глаз наружу или вовнутрь). Представляется, что быстрота перефокусировки взгляда в трёх осях является показателем уровня интеллекта. И это при том, что не имеется ещё формализованного определения интеллекта.

С позиций механики человек при движении представляет сложную колебательную систему, преобразующую вертикальные упругие колебания в перемещения в горизонтальном направлении. Система имеет различные собственные формы колебаний, со своими собственными частотами. И количество собственных форм достаточно большое. Человек затрачивает минимум энергии при поддержании резонансной частоты. Эта резонансная частота и поддерживается управляющим импульсом.

Объем работы при анализе произвольных движений оказался очень большим и требовал много времени.

Было необходимо выполнить следующее:

1. Освоить на хорошем уровне несколько видов человеческой физической деятельности.

2. Выбрать вид физической деятельности, наиболее удобный для исследования, и освоить его таким образом, чтобы знать положение звеньев тела и работу мышц в любой момент совершения движения в этом виде деятельности. Здесь, при помышечном анализе, сталкиваемся с двумя системами движений.

3. Перевести «мышечное знание» на словесное описание.

4. Построить древовидную структуру мышечного управления. Задача решается в процессе оптимизации управления движениями.

Анализируемые движения звеньев должны выполняться с различными усилиями, траекториями, скоростями, ускорениями при разных условиях: в состоянии физической готовности и на фоне усталости, в тепло и в холод, после травм и после болезней, когда молод и когда уже в возрасте и т.п. Просеянный и обобщенный результат выразился следующим образом: все произвольные движения можно свести к шаговому движению, существует механизм управления шагового движения, даже элементарный акт мышления осуществляется нервным импульсом этого механизма, что лишь оттеняет и уточняет утверждение И.М. Сеченова: «Все бесконечное разнообразие внешних проявлений мозговой деятельности сводится окончательно к одному лишь явлению - мышечному движению». Появляется возможность применить в исследованиях движений современные научные технологии.

Существует необременительный способ убедиться в достоверности объявленной схемы работы мозга. Будем использовать свойство живого мозга обрабатывать большие массивы однородной информации, усредняя и классифицируя её, при условии существования ожидаемого результата. Так как управление мышцами в двух системах происходит по-разному, можно предположить, что и работа соответствующих структур мозга осуществляется также по-разному, что должно привести к отличиям в психике. Надо привести в соответствие систему движений наблюдаемого человека и его ценностные ориентиры. В число наблюдаемых могут входить не только люди круга общения, но и известные люди, демонстрируемые нам СМИ, документальные фильмы, мемуары и т.д. Причем наблюдать надо пассивно, в «режиме жизни». Усреднение и выдачу результатов мозг производит сам. Кстати, лучший объект наблюдений - население 1/6 части суши. Практика показывает, что обычному здравомыслящему человеку, не исследователю, необходимо полтора-два года, чтобы начать убеждаться в том, что между движениями человека и его ценностными ориентирами имеется зависимость. Со временем можно убедиться в том, что информация, о которой идет речь,

просто кричит о себе. Отметим, представители группы «таз – сзади» более индивидуалисты. В обществе они занимают места, в основном, в системах управления, распределения, в криминальных и террористических структурах, среди нищих. Ценностные ориентиры смещены в сторону чувственных удовольствий, желания управлять, особенно в возрасте, когда чувственные рецепторы уже изношены. Поскольку доминирующая в организме, собственная частота колебаний выше, представители этой группы быстрее считают варианты, впрочем, все общепризнанно гениальные представители человеческой породы относятся к другой группе.

Представители группы «таз – спереди» характеризуются тем, что у них наиболее развит тот механизм управления, действие которого отмечаем словами: стадный инстинкт и его производные - коллективизм, совесть, любовь к тем, кого они считают своими.

Существование двух систем движения оказывается окном в «темный ящик» внутреннего управления и позволяет наглядно представить работу мозга в общем виде. Предлагаемая схема работы мозга позволяет увидеть все психические и социальные человеческие проявления несколько под другим углом зрения, чем обычно, более объемными, что, в свою очередь, укрепляет убеждение в истинности предлагаемого.

Рассмотрим некоторые проявления. Искусство необходимо для воспитания чувств, правильного мышления. Слушая народную музыку и наблюдая движения в народных танцах, можно найти различия в воспитуемых ими «шаговых импульсах». Эти импульсы несколько рознятся у людей, принадлежащих разным расам и народам, что приводит к отличиям в мышлении и восприятии окружающего мира. Так, ритмы музыки народов белой расы обычно сохраняются постоянными во время всего исполнения произведения, желтой расы - ритм произведения может быть переменным, а наибольшее изменение ритма наблюдается у народов черной расы. Представители белой расы, соответственно, склонны в логическом мышлении рассчитывать варианты на большее количество шагов, а представители черной - предпочитают рассматривать большее число вариантов. Эти различия вполне наблюдаемы, но, как уже говорилось, наблюдения должны быть в «режиме жизни» и число их должно быть большим. Традиционная трудовая деятельность и искусства народов воспитывают и тренируют способы сохранения равновесия при движениях на передней части ступни. Но если есть возможность трудиться менее тяжело, то у значащей части отдельных наций может быть отдано предпочтение сохранению равновесия на полной ступне, что можно наблюдать у евреев, цыган, некоторых горских народов. Подобное равновесие является одним из необходимых условий легко узнаваемого звучания голоса при канторском и цыганском пении. Отметим и более заметные отличия в

том, что люди, двигающиеся в разных системах, создают разные произведения искусств. Здесь обнаруживается практически однозначное соответствие, т.е. произведение искусства иллюстрирует характер движений его автора.

В зависимости от соотношений в развитии своих языков человек может быть интровертным или экстравертным. Не совсем осознаваемые результаты действий многочисленных языков мозга могут приводить к управленческим стрессам. Люди должны были выработать системы алгоритмов для предотвращения, смягчения этих стрессов. Эти системы - религии, они также могут быть экстравертными и интровертными. Количество больших религий равно числу сочетаний по названным параметрам.

Наблюдая стайную жизнь и индивидуальную психологию таких четвероногих млекопитающих, как гиены, у которых ведущими в движениях являются передние лапы и живущих рядом «заднеприводных» львов, можно заметить не только видовые, но и управленческие различия. Предкам человека при переходе на прямохождение необходимо было остановить излишние движения плеч или таза. Вначале, пока тело было нераскрыто в вертикальной плоскости, приходилось сутулиться, можно было уменьшить число степеней свободы только лишь таза. Ведущими в движениях были свободные руки, что привело к резкому повышению интеллекта предков. В дальнейшем, после появления необходимости выполнять тяжелую физическую работу, тело нашего предка все более раскрывалось, и ведущим в движениях становился таз. Можно уверенно предположить, что в человеческом сообществе всегда были люди, принадлежащие к обоим типам внутреннего управления. Понятно, что по костям скелета можно восстановить не только внешний облик, но и осанку. Художественные и исторические документы прошлого дают любопытные свидетельства под рассматриваемым углом зрения. Ряд соображений позволяет предположить неслучайность матриархата в стайной жизни гиен и у первобытных людей. Можно сказать, что прямохождение и труд стали причиной человеческой цивилизации, а две системы движений обеспечили скорость прогресса.

Мысленно отдаляясь для лучшего обзора от нашего древа, подведем некоторые итоги. В процессе исследования движений и поисков психических соответствий двум системам движений убеждаемся в том, что все органы чувств моделируют окружающий мир в мозгу параллельно, одним механизмом, одним общим сигналом. Вывод будет подтвержден или опровергнут инструментальными методами. (Учтём всегдашнюю традицию считать приоритетной задачей возможность получения нового знания в целях военного применения.) Удобными объектами исследований могли бы стать простые организмы с меньшим числом чувств и малым количеством нервных

клеток, если предположить, что многократный дуближ в моделировании окружающего мира - универсальный принцип.

Предложенная схема работы мозга автоматически влечет рационализацию представлений о мозговой деятельности, структуре и выработке ценностных ориентиров, что, в свою очередь, дает возможность увидеть пути оптимизации медленных социальных процессов. Исходим из простого. Человеческий мозг, управляющий органом чувства, может находиться в состоянии, когда он свободно, в «творческом» режиме оперирует информацией. От работы такого мозга удовлетворение больше, чем от деятельности недообученного мозга, стремящегося действовать в узком спектре чувственных удовольствий. Желательно, чтобы в «творческом» режиме функционировали все управляющие структуры, тогда возникает система сдержек и противовесов, приводящая к более гармоничной работе мозга. Похоже, что желательность эта - необходимое условие благополучного отдалённого будущего, если человечество решит избавиться от «позора межлюдских отношений». Следует полагать, что первой заботой окажутся проблемы воспитания и образования. Заметим, ценностные ориентиры чувства вкуса смещаются при этом в сторону предпочтения простой и здоровой пищи, а обоняния – в сторону нерезких и естественных запахов.

Для человеческого общежития наиболее важна деятельность структур управления мышечного чувства и их ценностные ориентиры. Эти структуры являются основными источниками эмоций. Сравнительная мощь структур подмечена поговоркой «глаза страшатся, а руки делают». Обучение правильным движениям - проблема, которая должна быть решена в юности. Возрастное отвердение опорных поверхностей суставов ставит ограничения возможности научения оптимальным движениям. Хорошо «поставленные» движения вызывают потребность в регулярной физической нагрузке. Структуры мышечного управления в наибольшей степени определяют характер отдельных индивидуумов и всей нации. Основными формирующими факторами видятся ландшафт, климат, естественный отбор. Надо полагать, ноги российского балета и «загадочной русской души» выросли из необходимости выполнения объёмной физической работы на мощьность и на выносливость в достаточно суровых климатических условиях на больших горизонтальных пространствах.

Подробнее о положении упругой линии тела, т.е. об осанке. Какой должна быть осанка? Есть старая (старинная) и, судя по всему, наиболее верная рекомендация. Представьте, что вы подвешены к небу на тонком тросе. Трос прикреплен к крюку, который вбит в грудину под подбородком. В состоянии хорошей физической готовности и правильно построенных движениях возникает ощущение, что если подогнуть ноги, то так и оста-

нешься висеть. Подобного рода ощущения возникают и при движении. Например, в беге после «вработывания» так и кажется, что ещё немного и ноги перестанут касаться земли. При работе лопатой на фоне усталости появится чувство: отпусти лопату – она сама продолжит работу, а при переноске семи-десятикилограммовых мешков может появиться странное ощущение: стоит поманить пальцем и мешок поплывёт рядом на воображаемой тележке. Вообще, следует заметить, имеется возможность добиться того, чтобы инструмент, которым мы работаем, воспринимался почти как продолжение руки.

Учитывая, что управление движениями имеет не только утилитарное значение, следует внимательнее отнестись к осанке, от которой и начинается построение движения. Осанка вырабатывается и ставится в процессе физического воспитания и имеет очевидные и неочевидные следствия, направленные как «вовнутрь», так и «кнаружи».

Рекомендованная осанка даёт упругую линию тела выпуклостью вперёд, поэтому все внутренние органы находятся в свободном состоянии, в отличие от организма с упругой линией тела выпуклостью назад, где все внутренние органы находятся в более сжатом состоянии.

Позвоночник имеет некоторую слабину, которая должна выбираться натяжением мышц спины снизу, если ноги согнуты, или постоянным изгибом в продольной и поперечной плоскостях (сутулостью и сколиозом), если ноги выпрямлены. В первом случае мышцы спины берут на себя изгибные напряжения, и позвоночник работает, в основном, только на сжатие. Возможность появления болезней позвоночника уменьшается.

При правильной осанке воздухопроводящие пути поджимаются к передней стенке грудной клетки и образуют обратный клапан, заставляющий перейти на «диафрагменное дыхание», т.е. дыхание с коротким вдохом и длинным выдохом (как при плавании кролем). Предполагается, что в этом случае не происходит вымывания углекислого газа из крови, дефицит которого приводит к необходимости вдыхания табачного дыма с последующим никотиновым привыканием.

Статистика подтвердит, люди,двигающиеся в ярко выраженной форме системы «таз – спереди», не курят, а гомосексуальных наклонностей явно следует ожидать от группы «таз – сзади». Первопричиной подобных наклонностей следует считать застойные явления в тазовой области.

Обратный клапан служит первичным регулятором расхода воздуха при разговоре и пении. Если обратный клапан не образуется, всё регулирование расхода выпадает на мышцы в области голосовых связок. Появляется ощущение, что человек давится звуком. Кстати, дополнительное напряжение этих мышц провоцирует усиленную секрецию слюнных желез и, как

следствие, необходимость чаще сплёвывать. Отметим, звучание голоса однозначно определяет осанку.

Расположение звеньев тела по вертикали при условии соблюдения равновесия (баланса) может быть различным, что приводит к достаточному разнообразию «промежуточных» осанок с благоприятными или неблагоприятными последствиями для индивидуума.

Есть осанка, которая при физической работе вызывает необходимость поперечного движения позвоночника (пусть и не очень значительно) относительно внутренних органов, что приводит к высасыванию желчи в полость двенадцатипёрстной кишки даже тогда, когда там нет пищи, что благоприятствует возникновению язвы.

Для композиционного завершения упругой линии тела появляется потребность в соответствующей форме головного убора и причёски (если имеется).

Осанка с «упругой линией тела выпуклостью назад» визуально делит тело по вертикали на две части. В этом случае для приукрашивания фигуры мода применяет «заплатный» стиль, т.е. яркие пятна и поперечные полосы в одежде. Пиджак с разрезами на такой фигуре выглядит неэстетичным, и для такого случая придумана короткая куртка до пояса.

В осанке «выпуклостью вперёд» рост за счёт сгиба ног укорачивается на полтора – два сантиметра. Однако зрительно ноги удлиняются за счёт того, что ось вращения перемещается от таза в плечи. Когда говорят о «девушках, ноги которых начинаются сразу из-под коренных зубов», то это вполне объективное впечатление.

Интересно обратить внимание на все ритуальные движения, которые дают много пищи для размышления (к примеру, «отдание чести» в Советской Армии и «хайль» в гитлеровской). Эти действия выглядят органичными - каждая только в своей системе движений.

Возможность физически работать меньше (использование труда рабов, применение энергоносителей и т.д.) обуславливает увеличение числа людей, ценностные ориентиры которых смещены в сторону чувственных удовольствий. Отсюда появление обществ материального потребления. Можно проследить, как результирующие действия больших общностей людей в стремлении к разнонаправленным ценностным ориентирам двух систем движения регулярно приводили к крупным противоречиям, которые разряжались мировыми войнами, революциями. Представляется, что объективно оптимальные ценностные ориентиры существуют и возможно их установить, тогда место России с ее исканиями социальной справедливости окажется во главе каравана безавтокризисной человеческой цивилизации.

Ценностные ориентиры. Возможность оптимизации. Предлагаемая схема работы мозга позволяет предметно рассмотреть локализацию эмоций и возможную оптимизацию ценностных ориентиров.

Информация от зрительных, слуховых, обонятельных и вкусовых рецепторов обрабатывается в соответствующих управляющих отделах мозга. Там же локализуются и сопутствующие эмоции. Не вызывает возражения и мысль о локализации чувства самосохранения, гомеостаза (особенно ощущительно нездоровье) в части мозга, отвечающей за чувствительность тела. Вполне понятно, что именно отсюда прорастает «любовь и всё-такое». А где локализуются наши обычные постоянные эмоции? Радости и огорчения, печали и надежды - всё то, что ощущаем в том случае, когда находимся в телесном комфорте? Не так быстро, но задачу можно решить.

Шаг первый. Базой для анализа служат собственные эмоции, полученные в обычных и экстремальных ситуациях, в процессе самовоспитания и самоконтроля, в общении. Следует воспользоваться «каталогом эмоциональных состояний человека» - художественной (и не только!) литературой. Все читавшие запоем знают, в конце концов, наступает момент, когда появляется ощущение, вполне объективное, что вся литература прочитана. В мозгу все эмоциональные состояния выстраиваются в дерево, каждая следующая книга практически ничего нового в образ дерева не добавляет.

Шаг второй. Как было отмечено ранее, надо построить древовидную структуру мышечного управления.

Шаг третий. В процессе поисков соответствий психических явлений системам движений человека нас удивляет однозначное соответствие деревьев эмоциональных состояний человека и мышечного управления. Легко представить, что имеем дело с одним деревом, а не с двумя. Иными словами, наши постоянные эмоции являются продуктом деятельности части мозга, управляющей движениями.

Далее несложно. Вспоминаем, что человеческие действия направлены на получение удовольствия, удовлетворения. Для каждого органа чувств есть свой комфортный уровень сигналов, который часть мозга, управляющая органом чувства, воспринимает как удовольствие. Мозг (вместе с нами) получает удовлетворение, если научается строить из полученной чувственной информации сложную систему и пользоваться ею.

Психические и социальные процессы раскрываются по-новому, с несколько иной точки зрения.

Например, наше внутреннее «Я» - это результат непрерывного сравнения - отражения (как в своеобразных зеркалах) шести разночувственных моделей одного окружающего мира. Решается, так называемая, психофизиологическая проблема. Представляется, имея в виду работы по искусственному

интеллекту, что невозможно построить электронную личность лишь на одном органе чувств. А полному искусственному интеллекту необходимо иметь желание жить, т.е. нужно придать ему чувство тела, встроить в природный обмен веществ.

О появлении потребности в алкоголе и наркотиках. Для снятия избыточного напряжения в мозгу от физической работы надо ослабить или отключить контроль рассудочной части мозга. Здесь удобен алкоголь. В случае недостатка двигательной информации (физической работы) возникает потребность возбудить двигательный центр, и тому способствует наркотик. Алкогольное и наркотическое привыкание – это уже отдельный этап. Представляется, что существующее противодействие наркотикам – борьба с последствиями, а не причиной. Всестороннее развитие позволяет человеку получить наибольшее удовлетворение от жизни. Избегать физической работы – ошибка для индивидуума, а недооценка её роли вредна для общества. Наиболее социумобразующим фактором являлся физический труд и даже в условиях энергонасыщенности роль физического труда останется фундаментальной. Недостаток физического труда обедняет эмоциональную сторону личности, но избыток не позволяет раскрыться полностью. В условиях «глобальной деревни» первое приводит к таким явлениям, как терроризм, а второе – к грядущим демографическим проблемам.

Рационально о социальном. Предложенную схему работы мозга можно подтвердить существующими инструментальными методами, а также исследуя и наблюдая произвольные движения человека. Наличие ожидаемого результата убирает принципиальные препятствия для исследований. Систему «человек – общество» удобнее рассматривать как систему «общество – человек». Следует также учесть, что любые знания о работе мозга затрагивают интересы всех и потому не могут нравиться всем сразу.

Человек, как и всё живое, стремится сохранить себя и своё потомство. Верным вектором его стремлений является желание получить удовольствие, удовлетворение. Мозг и взаимодействие частей мозга следует развивать, уясняя, что возможность получения удовлетворения зависит от работы, направленной на его развитие. В конечном счёте, работа, произведенная мозгом в течение всего существования, есть показатель удовлетворенности индивидуума от своей жизни. В идеале человек должен полностью изработаться, это выгодно обществу, и оно обязано обеспечивать своим членам подобную полноценную жизнь. Для достижения своих целей человек потребляет (из общего котла) возобновляемые и невозобновляемые ресурсы, энергоносители и результаты труда. (В интуитивном представлении большинства здесь проходит раздел: больше отдаёт, меньше потребляет – «хороший человек», в противном случае – «не очень».) Блочное устройство мозга

позволяет рассматривать проблемы, связанные с материальным потреблением, в наиболее общем виде.

Подробнее о недооцениваемом мышечном чувстве. Из всех чувств мышечное чувство наиболее значимо, так как позволяет организму активно взаимодействовать с окружающим миром. Тот, кто хоть раз испытал ощущение, что он – лишь часть окружающей его природы (это сильное ощущение), тот согласится, что оно идёт от мышечного чувства. Мышечное чувство является основой для полноценного развития других чувств. Все люди имеют один и тот же набор эмоций – результат однотипности мышечного чувства и объекта управления – скелета человека. И только это чувство объединяет всех нас и заставляет считать себя людьми.

Звенья скелета в движениях действуют одновременно, управление осуществляется в режиме параллельной работы, дополнительно затрудняя исследование и ощущение движений. Вытекающий недостаток – ограниченность счётных возможностей мышечного чувства. А для обчёта вариантов и прогнозирования гораздо лучше приспособлены анализаторско-управляющие системы (слуха и зрения).

Мышечное чувство (как и любое другое) желает беспрепятственно обладать объектами своего управления, т.е. тем, что может освоить мышечно. Человек, у которого ведущим является мышечное чувство, имеет относительно скромные материальные потребности (и не потому, что не позволяют). Переход от физической работы на выносливость к анализаторско-управленческой работе и обратно психологически дискомфортен, ведь анализаторы имеют предельно низкий порог чувствительности, а мышечное чувство, наоборот, возможно высокий. (Отсюда значительные нервные траты на всестороннее развитие, однако не существует затрат более окупаемых.) В социальной жизни выгодна специализация, поэтому часть общества занимается анализаторской и организаторской деятельностью, а часть – физической. Распределение прибавочной стоимости, полученной в результате подобной кооперации, в конце концов, создаёт в обществе обычное высокое психологическое напряжение. Впрочем, классовая история человечества известна по многочисленным описаниям, в которых можно обнаружить, каким образом у «элит» некоторых «островных» обществ (достаточно благополучных, живущих относительно скученно и обособленно), возникают, обкатываются и начинают действовать идеи доминирования над ближними и дальними соседями. Поддерживается развитие науки, обеспечивающее преимущество в вооружениях, повышается уровень военной и государственной организации, заканчивающейся запуском военного механизма. Пример – Римская империя со своими легионами, империя Чингисхана со своей быстрой конницей и боевыми луками и др.

В настоящем обкатывается так называемая англосаксонская идея. В условиях, когда соотношение мощи существующего оружия и размеров планеты заставляет опасаться за будущее цивилизации, можно предположить, что установление объективных ценностных ориентиров позволит убедиться в убогости ценностей общества материального потребления, которое и является главной приманкой англосаксонской идеи.

Следует перевести физический труд на выносливость из разряда презренных занятий в разряд благородных. Выставление ценностных ориентиров - задача для надстроечных институтов: науки, образования, культуры и др. Выгода для индивидуумов - более полное удовлетворение от собственной жизни, а для популяции - переход в стабильную фазу.

При осуществлении гармонизации вполне решаются проблемы с численностью населения. Блочная схема работы мозга позволяет рационально объяснить кризисные демографические процессы. Здесь мы наблюдаем действие психологического механизма. Менее мощные аналитические системы управления заставляют людей, занимающихся умственным трудом, воспринимать прожитую часть жизни как жизнь, где было много страдания. И, в конечном счёте, такое восприятие ведёт к уменьшению количества детей в семьях. Мощная система управления мышечным чувством даёт возможность быть относительно непривлекательными людям, занимающимся в основном физическим трудом. Прожитая часть жизни воспринимается ими более оптимистично. Детей стараются заводить больше. «Будет день, будет и пища» - это поговорка для них. В обществах, где много работы, требующей большего участия аналитическо-управленческой части мозга, возникает проблема с уменьшением численности населения. Там, где население занято в основном физическим трудом, наоборот, существует проблема с излишком численности. С учётом вышеназванных факторов следует ожидать, что проблема регулирования рождаемости вполне решается.

Ресурсы планеты конечны, гипотетическое привнесение энергии извне чревато экологическими проблемами. Представляется, что оптимизация общественных отношений, численности населения и потребления вполне осуществимы. Как бы то ни было, у общества возникает необходимость решения задачи полноценного развития каждого. Эта проблема - уже необходимость! Однако решение подобного рода задач не может быть скорым. Дискретное время здесь - период входа в жизнь каждого нового поколения (20 - 25 лет).

Человек, как и всё живое, является энергетической машиной, преобразующей энергию до высоких переделов, оказывая тем самым противодействие повышению энтропии системы, в которой находится. Человечество обязано заглядывать в своё будущее и моделировать её. Существующие любо-

мудростные системы, основанные (по умолчанию) на схеме «мозг и его сенсоры», хотя и поражают своей изощрённостью, не могут соответствовать до конца собственному предназначению из-за податливости фундамента, на котором возводятся модели окружающего мира. Предлагаемая блочная схема работы мозга позволяет уменьшить количество сущностей, что, думается, позволит философии стать более строгой и вновь занять свое место науки наук. Ближе становится пора, когда наука о живом будет встроена в единое древо науки.

-
1. Сеченов, И.М. Рефлексы головного мозга / И.М. Сеченов. - М.: Изд-во АН СССР, 1961. - 216 с.
 2. Мечников, И.И. Этюды о природе человека / И.И. Мечников. - М.: Изд-во АМН СССР, 1956. - 267 с.
 3. Грей, У. Живой мозг / У. Грей. - М.: Изд-во «Мир», 1966. - 300 с.

SUMMARY

Percolation curve in self-consistent field approximation

Sergey V. Semkin

Viktor P. Smagin

Vladivostok State University Economics and Service. Russia. Vladivostok

For the Ising model diluted magnet built dependence of the magnetization of the impurity concentration at zero temperature in a self-consistent field approximation. The resulting dependence was compared with the percolation curve of Bethe lattice.

Keywords: phase transitions, percolation curve, Ising model, Bethe lattice.

Principles of realization cultural approach in the formation of competence of the future management of state-municipal management

Vladislav L. Benin

M. Akmullah Bashki State Pedagogical University. Russia. Ufa

Oleg V. Frolov

Orenburg State Institute of Management. Russia. Orenburg

The article deals with the problem of forming competent managers of government. It is proved that the strengthening of cultural aspects of professional activity becomes a condition of becoming managers who are aware of social importance their profession.

Keywords: culture, professional education, competence, manager of government.

Regulation of higher education in the Federal law “On education in Russian Federation”

Aleksandr P. Alekseenko

Vladivostok State University Economics and Service. Russia. Vladivostok

The legal regulation of higher education by Federal law “On education in Russian Federation” is analyzed in this paper. The author made a comparison of provisions of above-mentioned act with Russian laws in the sphere of higher education which were in force before 1st of September 2013. The key changes that have taken place in Russian higher education are also highlighted in this research.

Keywords: Higher education, Legal regulation of higher education, Federal law “On education in Russian Federation”.

Prospects for public-private partnership in the new education legislation

Mariya V. Ozhiganova

Associate Professor of chair of documentation and legal security, candidate of Law, docent

In this article legal and practical understanding of public-private partnership, opportunities of its use in education sector in view of new educational legislation are investigated.

Keywords: public-private partnership, education, forms of cooperation between public government and private sector.

Analysis of non-budget system of university's financing in USA and Russia (endowment funds)

Veronika A. Kazakova

Vladivostok State University Economics and Service. Russia. Vladivostok

This article has an analysis of US experience in non-budget system of university's financing, emphasize on endowment funds. These special funds have all the US universities. There are assets donated to university and transferred the management to get profit which will support brilliant students and professors and research projects. The article also get information about Russian university's endowment funds.

Keywords: endowment funds, non-budget system, university renewal.

Millenials Are New Stakeholders of Educational Process

Nataliya S. Izotova

Nadezhda B. Grosheva

Irkutsk State University, Baikal International Business School. Russia. Irkutsk

Academic society, as well as the workforce employers of the region, have recently expressed concerns per students' preparedness upon their graduation. They claim the students are not ready to enter the workforce in many ways and their readiness does not comply with the corporate and business world social order. The topic deserves attention. The article describes the life-cycle of an educational product or service, analyses the current situation on graduates' preparedness for entering a workforce, and provides the information on students' preferences for their choice of university studies. The collaboration of BSIB with students and employers is described in the article.

Keywords: the life-cycle of an educational product; millenials; generation-Y; educational process stakeholders; generation theory; career-guidance; student competencies.

The Forming of ethical immunity as a factor in the fight against corruption

Natalya V. Syuzeva

Russian state professional and pedagogical university. Russia. Ekaterinburg

The problem of the fight against corruption is one of the most important in the Russian reality. This article investigates methods for correcting defects of legal consciousness, successful in the fight against corruption as a national problem. The possibility of the formation of ethical immunity to corrupt behavior through the creation of an ideology that rejects corruption.

Keywords: anticorruption immunity deformation of justice, ideology, a tendency to corrupt behavior, habit, manipulation, provocative methods.

Social and philosophical foundations of sustainable development of society

Evgeny N. Antonovich
Philosopher. Russia. Saint Petersburg

The paper proposes a three-pronged a “genodrevo” of philosophy of triune synthesis (PTS). It is a universal method (genetic unity and axiological, ontological and epistemological approaches), which gives a more in-depth and broad, holistic, systematic understanding of sustainable social development.

Keywords: unity, opposites, spirit, matter, analysis, synthesis, “genodrevo”, thesis, antithesis, denial, development, system stability, society.

Genesis and structure of the levels of knowledge of the triad philosophy

Evgeny N. Antonovich
Philosopher. Russia. Saint Petersburg

The paper proposes a three-pronged a “genodrevo” of philosophy of triune synthesis (PTS). It is a universal method (genetic and axiological unity) which gives a more in-depth and broad understanding of sustainable social development.

Keywords: unity, opposites, spirit, matter, analysis, synthesis, “genodrevo”, thesis, antithesis.

Phenomenological reduction as the focus of philosophy

Elena A. Timoschuk
Vladimir Institute FSIN of Russia. Russia. Vladimir

The paper develops the topic of phenomenological reduction, discourses around it are analyzed as a language-value formation, which are articulated and negotiated in living worlds with their identities, interests, cognition, models of behaviour.

Keywords: negotiation of sociocultural objects status, phenomenology, epoche, social constructivism.

Problems of counteraction to destructive factors in modern Russia

Murat D. Kiekbayev
Academy of Sciences of the Republic of Bashkortostan. Russia. Ufa
Daniyar M. Abdrakhmanov
Humanities Research Institute of the Republic of Bashkortostan. Russia. Ufa

Modern society in a globalized economy and culture is faced with a variety of destructive factors. Dealing with these factors of degradation becomes an important task for the survival of the whole social system. The authors analyzed the social and cultural changes and the forecast of the development of the situation in the medium term is given. Also in the article outlines ways to overcome existing problems, in particular notes that only by having higher common purpose can unite society to ensure it is not just survival but prosperity and leadership, and feature of contemporary global socio-cultural situation is that the new culture and strategy of the con-

solidated sustainable development and the modernization of permanent make their way to a life at the same time parallel courses.

Keywords: destructive factors, transformation, crises, mechanisms to counter.

Military and strategic Challenges for Russia and the systemic crisis of society: what does the future hold?

Maksim R. Moskalenko

Ural Federal University (UrFU). Russia. Ekaterinburg

This paper discusses the development trends of modern Russian society, which can threaten its stable development and national security. Considered military and strategic, socio-political, economic and moral factors that influence the current state of Russian society, its stability and the ability to progressive advance.

Keywords: social stability, national security, social antagonisms.

To the problem of development of social partnership in Russia

Artem V. Lyapanov

Vladimirskiy Juridical Institute of Federal penitentiary service of Russia. Russia. Vladimir

The article discusses approaches to the definition of social partnership, social partnership principles, analyses the functioning of a contractual model of social partnership by the example of Vladimir region, identifies the main problems.

Keywords: social partnership, a model, principles, trilateral Commission contract.

To the problem of the population employment in Russian Federation

Artem V. Lyapanov

Vladimirskiy juridical Institute of Federal penitentiary service of Russia. Russia. Vladimir

The article considers the policy of employment of the population as a component of socio-economic policy of the state. Examines the state of the labour market, the problem of unemployment and its costs. The basic directions of socio-economic policies in the field.

Keywords: labour market, employment, unemployment, economically active population.

Russian Orthodox Church as an institution of socialization

Anastasiya A. Nikolenko

Mariya N. Batishcheva

Vladivostok State University Economics and Service. Russia. Vladivostok

In the article addresses the issue of religion as an institution of socialization in society. Discussed retrospective transformation of the role of the Russian Orthodox Church in of public life at the present stage. Analyzed the proportion of believers and living according to Christian, Orthodox canons in the Russian Federation.

Keywords: religion, socialization, social institution, the Russian Federation, the Russian Orthodox Church, the Russian Orthodox Church and society.

Olympics 2014 in Sochi as a national sports project in Russia

Aleksandr S. Larin

Kuban State Agricultural University. Russia. Krasnodar

In modern Russia is a significant event like the Olympics, for the first time. It is necessary and important event for the entire country could give a boost to economic performance and development of mass sports in the region.

Keywords: Olympic; sports; sports facilities; region; construction.

Crowdsourcing as a technology of territorial marketing

Aleksey V. Chechulin

Doctor of philosophy, Professor, head of the chair of advertising, Higher school of journalism and mass communications, Saint-Petersburg State University

The article generalizes the experience of the use of crowdsourcing in the programs of territorial marketing. Without involvement, initiative support the ideas, values and projects promoting cities and their residents such programs will be implemented. Russia has a positive experience of participation of citizens in support of marketing programs, and negative when the projects initiated by the administration, were not understood and not supported by residents of the city.

Keywords: crowdsourcing, programs of territorial marketing.

Problems of measurement and evaluation of sustainable development of regional socio-economic systems

Mariya K. Kumaneeva

Kuzbass State Technical University named T.F. Gorbachev. Russia. Kemerovo

In modern conditions a priority issue is the assessment of sustainable development in the region. At the municipal level, this problem remains unsolved. The article attempts to assess the level of sustainability of municipalities Kemerovo region on the basis of the calculation of the human development index.

Keywords: sustainable development, region, human development index, municipal district.

Strategic planning and forecasting as framework as local government.

Some aspects of social and economic prospects development of Vladivostok

Elena V. Novitskaya

Vladivostok State University Economics and Service. Russia. Vladivostok

Strategic forecasting and planning of local government is one of the functions of management, a special kind of management, consisting in developing strategic solutions involving extension of the goals and strategies of behavior management facilities, the implementation of which provides the most efficient functioning

of their long-term , fast adaptation to constantly changing environment . This article describes the function of the local government of the city of Vladivostok on strategic planning and forecasting, trends and explore some features of the development of Vladivostok city district.

Keywords: strategic forecasting, strategic planning, government, development, fiscal relations, municipal programme, investment policy.

Internet, protest movements and the Arab Spring

Viktor V. Zheltov
Maksim V. Zheltov
Kemerovo State University. Russia. Kemerovo

The article reveals the role of the newest means of communication in the revolutions in North Africa and in the Middle East, describes the color revolutions as harbingers of the Arab Spring, highlights the technological aspect of protest movements in the Arab world.

Keywords: the Arab Spring, Arab revolutions, color revolutions, Internet, social networks, means of communication, protest movements.

Internet as an element of socio-cultural dynamics

Dilovar D. Kalimullin
Kazan State University of Culture and Arts. Russia. Kazan

The article considers the issues of socio-cultural dynamics of the Internet. The view on the studied phenomenon as a structural element of spiritual culture. From the positions of the needs demonstrated the role of the Internet and the substitution of active and active knowledge of the rationalization of the personality of the user.

Ключевые слова: Internet, socio-cultural dynamics, spiritual need, socio-cultural values.

The impact of ethnic component of a brand on the audience perception

Valentina V. Semenova
PhD student at the Chair of Advertising, Faculty of Applied Communications. St. Petersburg State University

Article focuses on the influence of ethnic and political factors on the perception of commercial advertising and brands. The author distinguishes particularity of ethnopolitical aspects in commercial advertising, hypothesizes about the importance of these factors and the political atmosphere for the politicized brand, makes a preliminary analysis of the advantages and disadvantages of politicization brands and reveals a hidden threat.

Summary

Keywords: ethnic factors, political factors, ethnic and political aspects, commercial advertising, commercial brands, politicized brands perception of advertising target audience.

On the reorganization of regional TV in Russia

Valery V. Bakshin

PhD in Philology, Associate Professor, Director of Higher School of Television, Vladivostok State University of Economics and Service

The article on the example of the Far East, discusses the current state of the regional public television of Russia and its place in the ideological system of the country. The evolution model of regional TV. Critically assessed the reorganization of the regional television in post-Soviet Russia.

Keywords: regional television, informational influence, media economics.

About work of the brain in the general view

Salavat H. Urynbayev

Kazakh National Technical University. Kazakhstan. Almaty

The article gives a diagram of the brain in general. Each sensory organ in the brain creates its own description of the world. Simultaneous recording of the brain in different languages should be carried out by one mechanism, one recording pulse. This mechanism can be found by examining the speech muscle movement. The human skeleton is considered as an open-mnogozven nickname and analysis methods being mechanics. Mental and social processes are more rational explanation.

Keywords: brain activity, mind process.

Антонович Евгений Николаевич, философ

Ул. Загребский бульвар, 15- 302, г. Санкт-Петербург, Россия, 192284.

E-mail: antonpet14@yandex.ru; тел.: +7 (812) 650-90-26.

Абдрахманов Данияр Мавляирович, канд. филос. наук, доцент, заместитель директора по научной работе, Институт гуманитарных исследований Республики Башкортостан

Ул. Гафури, 13/1, г. Уфа, Республика Башкортостан, Россия, 450000.

E-mail: narkotizm@rambler.ru; тел.: +7 347 2727947.

Алексеенко Александр Петрович, старший преподаватель кафедры частного права Института права и управления, Владивостокский государственный университет экономики и сервиса

Ул. Гоголя, 41, г. Владивосток, Приморский край, Россия, 690014.

E-mail: alekseenko.a.p@gmail.com; тел.: +7(4232)404081

Бакшин Валерий Викторович, канд. филол. наук, доцент, директор Высшей школы телевидения, Владивостокский государственный университет экономики и сервиса

Ул. Гоголя 41, г. Владивосток, Приморский край, Россия, 690014.

E-mail: vvb-1@yandex.ru.

Батищева Мария Николаевна, студентка группы БГУ-11-02, Владивостокский государственный университет экономики и сервиса

Ул. Гоголя, 41, г. Владивосток, Приморский край, Россия, 690014.

E-mail: zhelezka_08@mail.ru

Бенин Владислав Львович, д-р пед. наук, зав. кафедрой культурологии социально-экономических дисциплин, Башкирский государственный педагогический университет им. М. Акмуллы

Ул. Октябрьской революции, 3а, г. Уфа, Республика Башкортостан, Россия, 450000.

E-mail: benin@lenta.ru; тел.: 8 (347) 2736876

Грошева Надежда Борисовна, д-р экон. наук, декан сибирско-американского факультета, заместитель директора БМБШ, Иркутский государственный университет, Байкальская международная бизнес-школа, Россия, Иркутск

E-mail: natalgorelova@ya.ru

Изотова Наталья Сергеевна, старший преподаватель кафедры английского языка, заместитель декана, руководитель американской программы Сибирско-американский факультет

E-mail: nadusha_i@mail.ru; nb grosheva@gmail.com

Желтов Виктор Васильевич, д-р филос. наук, профессор, декан факультета политических наук и социологии Кемеровского государственного университета
Ул. Терешковой, 40, г. Кемерово, Россия, 650070.
E-mail: vjeltov@kemsu.ru; тел.: 8(384)254-49-33.

Желтов Максим Викторович, д-р социол. наук, профессор кафедры государственного и административного права юридического факультета Кемеровского государственного университета.
Ул. Терешковой, 40, г. Кемерово, 650070, Россия.
E-mail: vjeltov@kemsu.ru; тел.: 8(384)254-49-33.

Казакова Вероника Александровна, канд. полит. наук, доцент кафедры мировой экономики и международных отношений, Владивостокский государственный университет экономики и сервиса
Ул. Гоголя, 41, г. Владивосток, Приморский край, Россия, 690014.
E-mail: vnica@mail.ru; тел.: + 7 4232 404193.

Калимуллин Диловар Диловарович, канд. пед. наук, старший преподаватель, докторант кафедры философии и культурологи, Казанский государственный университет культуры и искусств
Оренбургский тракт, д. 3., г. Казань, Республика Татарстан.
E-mail: yearsgoby@yandex.ru; +7 90 33 40 25 37.

Киекбаев Мурат Джелилович, д-р социол. наук, профессор, академик-секретарь отделения социально-экономических наук, Академия наук Республики Башкортостан
Ул. Кирова, 15, г. Уфа, Республика Башкортостан, Россия, 450000.
E-mail: bashgu_mourat@mail.ru; тел.: +7 347 2728061.

Куманеева Мария Константинов, аспирант кафедры «Производственный менеджмент», Кузбасский государственный технический университет им. Т.Ф. Горбачева
Ул. Весенняя, 23, г. Кемерово, Кемеровская область, Россия, 650000.
E-mail: nachevamk@gmail.com.

Ларин Александр Сергеевич, аспирант, кафедра Внешнеэкономической деятельности, Кубанский государственный аграрный университет
Ул. Бершанской, 72/1 кв 92, г. Краснодар, Краснодарский край, Россия, 350911.
E-mail: Larisan@mail.ru; тел.: +7 918 4145796.

Ляпанов Артем Владимирович, канд. ист. наук, старший преподаватель кафедры гуманитарных дисциплин, Владимирский юридический институт ФСИН России
Ул. В. Дуброва, 36ж, кв. 19, г. Владимир, Россия, 600022.
E-mail: Lyapanov@mail.ru. Тел.: +7 905 146 55 93

Москаленко Максим Русланович, канд. ист. наук, доцент кафедры истории науки и техники, Уральский федеральный университет (УрФУ). Россия. Екатеринбург

Ул. Машиностроителей, 11, 2-511. г. Екатеринбург, Россия, 620012.

Николенко Анастасия Алексеевна, ассистент кафедры ГМУ, Владивостокский государственный университет экономики и сервиса

Ул. Гоголя, 41, г. Владивосток, Приморский край, Россия, 690014.

E-mail: nika.90@bk.ru

Новицкая Елена Валерьевна, магистрант кафедры финансов и налогов Института международного бизнеса и экономики Владивостокского государственного университета экономики и сервиса

Ул. Гоголя, 41, г. Владивосток, Приморский край, Россия, 690014.

Ожиганова Мария Владимировна, канд. юрид. наук, доцент кафедры документационного и правового обеспечения, Российский государственный профессионально-педагогический университет

П. Теплоходный, 9-113, Екатеринбург, Россия, 620141.

E-mail: koma-oj@k66.ru; тел.: +79045441326

Семенова Валентина Валерьевна, соискатель кафедры рекламы факультета прикладных коммуникаций (Санкт-Петербургский государственный университет)

E-mail: izumina@gmail.com

Сёмкин Сергей Викторович, канд. физ.-мат. наук, доцент кафедры электроники Института информационных технологий и бизнес-систем, Владивостокский государственный университет экономики и сервиса

Ул. Гоголя, 41, г. Владивосток, Приморский край, Россия, 690014.

E-mail: Li15@rambler.ru Тел. 2297043.

Смагин Виктор Павлович, д-р физ.-мат. наук, профессор кафедры электроники Института информационных технологий и бизнес-систем, Владивостокский государственный университет экономики и сервиса

Ул. Гоголя, 41, г. Владивосток, Приморский край, Россия, 690014.

E-mail: Li15@rambler.ru; тел. 2423332.

Сюзева Наталья Валентиновна, старший преподаватель кафедры права, Российский государственный профессионально-педагогический университет

Ул. Донбасская, д. 20, кв. 62, г. Екатеринбург, Россия, 620039.

E-mail: mogilenko_nataly@mail.ru; тел. +7-903-086-35-19.

Об авторах

Тимошук Елена Андреевна, канд. филос. наук, старший преподаватель кафедры гуманитарных дисциплин, Владимирский институт ФСИН России. Россия. Владимир

Ул. Усти-на-Лабе, 2-36, г. Владимир, Россия, 600020.

E-mail: e@timos.elcom.ru Тел.: +7 920 6282088

Урынбаев Салават Хабибуллаевич, старший преподаватель Института промышленной инженерии Казахский Национальный Технический Университет

Ул. Джамбула, 221, кв. 73, г. Алматы, Казахстан, 050009.

E-mail: urnb@list.ru Тел., 3272779519.

Фролов Олег Викторович, канд. пед. наук, профессор кафедры «Государственное и муниципальное управление», Оренбургский государственный институт менеджмента. Россия. Оренбург

Ул. Волгоградская, 16, г. Оренбург, Россия, 460038.

E-mail: fov_ogim@mail.ru; тел.: 8 (3532) 305000.

Чечулин Алексей Викторович, д-р филос. наук, профессор кафедры рекламы Высшей школы журналистики и массовых коммуникаций Санкт-Петербургского государственного университета

E-mail: advertspbgu@yandex.ru

ПРАВИЛА ПУБЛИКАЦИИ СТАТЕЙ

В одном номере журнала может быть опубликовано не более двух статей одного автора. В т.ч. если он выступает соавтором.

Направление авторских рукописей в адрес редакции рассматривается как передача авторами прав на их публикацию редакцией научного журнала «Территория новых возможностей. Вестник Владивостокского государственного университета экономики и сервиса».

Публикации в научном журнале бесплатные.

Редакция научного журнала вправе потребовать от автора предоставить рецензию на представленную рукопись.

Рукописи и рецензии авторам не возвращаются. Рецензии подготовленные Редакционным советом научного журнала предоставляются авторам по запросу.

Электронный вариант рукописи направляется по адресу электронной почты **arseniy.krepkiy@vvsu.ru**. Имя файла в латинской транскрипции должно совпадать с фамилией автора (например, ivanov.doc).

Бумажный вариант рукописи предоставляются в редакцию научного журнала. Почтовый адрес: 690014, ул. Гоголя, 41, каб. 1649, г. Владивосток, Приморский край, Россия.

Структура статьи

Бумажный и электронный варианты рукописи, предназначенной для публикации, должны быть идентичными и обязательно содержать следующие данные:

- тематическая рубрика статьи; например, в соответствии с Номенклатурой специальностей научных работников, принятой ВАК;
- шифр УДК;
- название статьи (на русском и английском языках);
- фамилия, имя, отчество (если есть) всех авторов полностью (на русском и английском языках);
- полное название организации – место работы/учебы каждого автора в именительном падеже, страна, город (на русском и английском языке). Если все авторы статьи работают в одном учреждении, можно не указывать место работы каждого автора отдельно;
- подразделение организации (по желанию);
- должность, звание, ученая степень и иная информация об авторах (пожеланию);
- адрес электронной почты (E-mail) для каждого автора;
- корреспондентский почтовый адрес и номер телефона для контактов с авторами статьи (можно указать один на всех);
- аннотация статьи на русском и английском языках (не более 100 слов);
- ключевые слова и словосочетания (на русском и английском языке) отделяются друг от друга точкой с запятой (не более 15);

○ список пристатейных источников оформляется в виде нумерованного списка в конце статьи под горизонтальной чертой. Вначале в алфавитном порядке приводятся русскоязычные источники, затем – иностранные. В тексте в квадратных скобках указывается номер источника из списка. Список необходимо оформлять **в строгом соответствии** с ГОСТ 7.0.5-2008. Библиографическая ссылка. Общие требования и правила составления.

Заполнение всех перечисленных пунктов является обязательным для принятия статьи к публикации в научном журнале.

Оформление текста

○ Текст статьи в размере от 10 до 20 тысяч печатных знаков должен быть сохранен в формате DOC или RTF (шрифт Times New Roman, кегль 12, межстрочный интервал одинарный, отступ красной строки – 1,25 см, поля обычные: верхнее и нижнее – 2 см, правое – 1,5 см, левое – 3 см, ориентация – книжная).

○ Рисунки в формате JPEG и диаграммы представляются в отдельных файлах и в тексте статьи. Все рисунки должны быть пронумерованы и озаглавлены. Все рисунки публикуются на страницах журнала в черно-белой гамме.

○ Таблицы должны быть пронумерованы и озаглавлены. После каждой таблицы должен быть указан источник данных, приведенных в таблице.

○ Формулы выполняются во встроенном «Редакторе формул». Формулы необходимо нумеровать справа в круглых скобках. Допускается размещение формул в формате рисунков (JPEG).

○ Страницы не должны содержать разрывов, колонтитулов и быть пронумерованы.

Рубрика: Юридические науки

УДК 340.1

Герменевтическая проблематика юридических текстов в учении об осуществлении права Н.А. Гредескула

Hermeneutic problems of legal texts in the Doctrine about law realization of N.A. Gredeskul

Анастасия Владимировна Васюк

Anastasiya Vladimirovna Vasyuk

Владивостокский государственный университет экономики и сервиса.

Россия. Владивосток.

Vladivostok State University of Economics and Service. Russia. Vladivostok

канд. юрид. наук, старший преподаватель кафедры публичного права

Института права и управления

E-mail: Vasyuk@po4ta.ru; тел.: +70000000000

ул. Гоголя, 41, г. Владивосток, Приморский край, Россия, 690014.

Центральным вопросом юридической герменевтики является вопрос о том, как возможно понимание человеком смыслов сущего и должного и каковы пределы интерпретационной свободы. Не признавая значимости и роли юридической герменевтики XIX века Н.А. Гредескул в работе «Учение об осуществлении права» 1900 года, высказывает ряд положений созвучных основным идеям современной юридической герменевтики. В рамках данной статьи автором рассматриваются некоторые из них.

The central question in legal hermeneutic is a which freedom is possible of the understanding the person of senses real and due. Without recognizing significance and role of legal hermeneutics XIX of century N.A. Gredeskul in the work “The doctrine about the realization of right” 1900, voices a separate of the positions of consonant to the basic ideas of modern legal hermeneutics. The within the framework this article by the author are examined some of them.

Ключевые слова и словосочетания: герменевтика; юридическая наука; правовое знание; Н.А. Гредескул.

Keywords: hermeneutic; jurisprudence; legal knowledge; N.A. Gredeskul.

Текст статьи, текст статьи, текст статьи, текст статьи, текст статьи, текст статьи, текст статьи, текст статьи, текст статьи, текст статьи, текст статьи, текст.

Территория новых возможностей

Рис. 1. Название рисунка

Таблица 1

Название таблицы

1	2	3
А	Б	В

Источник: по данным...

1. Романова О.Б. Основные теоретические подходы к содержанию понятия «ценность» / О.Б. Романова // Территория новых возможностей. Вестник Владивостокского государственного университета экономики и сервиса. - 2013. - №4(22). – С. 56-65¹.

¹ Пристатейный список оформляется в соответствии с ГОСТ Р 7.0.5-2008. Полная версия доступна на сайте Библиотеки Владивостокского государственного университета экономики и сервиса

Научное издание

**ТЕРРИТОРИЯ
НОВЫХ ВОЗМОЖНОСТЕЙ**

**Вестник Владивостокского государственного
университета экономики и сервиса**

Ответственный секретарь А.П. Крепский
Корректор и компьютерная верстка М.А. Шкарубо
Дизайн обложки Ю.А. Лакиза, Т.Ю. Малышенко

Журнал «Вестник Владивостокского государственного университета экономики и сервиса» зарегистрирован в Федеральной службе по надзору в сфере массовых коммуникаций 30 октября 2008 г.

Адрес редакции:
690014, Владивосток,
ул. Гоголя, 41, каб. 1649
тел. (423) 240-43-61, доб. 349
E-mail: Arseniy.Krepkiy@vvsu.ru

Свидетельство о регистрации ПИ № ФС77 – 3374
ISSN 2073 – 3984

Подписной индекс издания в Каталоге российской прессы «Почта России» 31574

Подписано в печать 10.03.2014. Формат 70 × 100/16.
Бумага писчая. Печать офсетная. Усл.-печ. л. 19,0.
Тираж 200 экз. Заказ

Владивостокский государственный университет экономики и сервиса
690600, Владивосток, ул. Гоголя, 41
Отпечатано во множительном участке ВГУЭС,
690600, Владивосток, ул. Гоголя, 41
Печать обложки: ИП Исикова И.Г.