

НОМЕР 19
ОКТЯБРЬ, 2020



ИННОВАЦИИ.

НАУКА.

ОБРАЗОВАНИЕ

ЭЛЕКТРОННОЕ ПЕРИОДИЧЕСКОЕ ИЗДАНИЕ



УДК 004.02:004.5:004.9

ББК 73+65.9+60.5

Э40

Э40 Научный электронный журнал «Инновации. Наука. Образование \ Отв. ред. Сафронов А.И. – Тольятти: – 2020.– № 19 (октябрь).– 789 с.– URL: <http://innovjourn.ru>

Журнал публикует научные обзоры, статьи проблемного и научно-практического характера по техническим, педагогическим, химическим, экономическим, физико-математическим, социологическим, историческим, психологическим, философским, филологическим, юридическим наукам и архитектуре.

Все статьи журнала рецензируются.

Журнал индексируется в российских и международных базах цитирования: РИНЦ, Research Bible, Google Scholar, Scientific Indexing Services и Polska bibliografia naukowa.

Договор с РИНЦ: №185-03/2015 от 26.03.2015 г.

ISSN 2687-1068.

УДК 004.02:004.5:004.9

ББК 73+65.9+60.5

© Научный журнал «Инновации. Наука. Образование», 2015-2020



Содержание

Экономические науки

Суханова М.В.	
Основные компоненты комплексного процесса управления брендом ВУЗа	13
Свешников Н.М.	
Правовая природа процентов за пользование чужими денежными средствами	21
Максакова О.В., Бикметов Р.Ш.	
Формы организации труда персонала	30
Метеж В.Д.	
Влияние пандемии коронавируса covid-19 на налоговые доходы в бюджет Приморского края	35
Шаламова Е.В.	
Наукоемкие технологии и их роль в современной российской экономике	41
Шаламова Е.В.	
Проблемы оценки экономической эффективности инновационных проектов	46
Синицина Д.Г., Чунина А.Е.	
Проблемы государственно-частного партнерства в Калининградской области	50
Капустин А.А.	
Воздействие пандемии covid-19 на развитие цифровой экономики и опыт Китая	54
Метеж В.Д.	
Проблемы и направления совершенствования налогообложения имущества физических лиц в РФ	60
Плюснина О.М., Мелентьев Д.А.	
Повышение эффективности внешнеэкономической деятельности коммерческого предприятия на примере ООО «Леруа Мерлен Восток»	67
Плюснина О.М., Мелентьев Д.А.	
Управление цепями поставок на примере ООО «Леруа Мерлен Восток»	72
Рахимова А.Ш., Бикметов Р.Ш.	
Кадровая политика организации и порядок ее формирования	76
Вишнякова Д.О., Григоренко И.В.	
Онлайн-кассы как новая форма налогового контроля: организационные аспекты и оценка эффективности	82
Шамсутдинов Р.Р., Бикметов Р.Ш., Асфандиярова Р.А.	
Проблемы кадрового учета на предприятиях	87
Лызлова Л.Н.	
Вопросы учета экологических затрат в организации	95



Юдина Т.А.	
О факторах, влияющих на формирование репутационной ответственности преподавателя университета.....	100
Баймагамбетова З.А.	
Сравнительный анализ мер господдержки страхования в растениеводстве в странах-участниках ЕАЭС.....	110
Даминева Р.Р., Бикметов Р.Ш.	
Повышение производительности труда.....	116
Коркин А.С.	
Активные операции кредитной организации, банковской группы.....	122
Власова М.С., Омельченко М.В.	
Сможет ли доверие стать фактором роста экономики? Динамика уровня доверия у российской молодежи.....	130
Цова С.Л.	
Проблемы функционирования рыбопромышленного комплекса Российской Федерации.....	141
Грязнов С.А.	
Цифровая экосистема организации.....	152
Грязнов С.А.	
Влияние цифровой трансформации на малые и средние предприятия	157
Капустин Н.А.	
Технологический суверенитет Европейского Союза проблемы и возможности	162
Капустин Н.А.	
Международные аспекты стратегии обеспечения суверенитета Китайской Народной Республики на фоне четвертой промышленной революции	172
Мурнаева С.А.	
Основные положения об антимонопольном регулировании на примере управления федеральной антимонопольной службы по Свердловской области.....	178
Картушина Т.В.	
Совершенствование кредитной политики организации	186
Данчина С., Потапова А., Беккалиева Н.К.	
Санации как вид финансового оздоровления предприятия: основные проблемы	193
<u>Юридические науки</u>	
Громов Д.Э.	
Рассмотрение особенностей и перспектив развития юридического лица как специального субъекта в уголовном праве	203



Рудакова Е.Н.	
К вопросу о размещении изображений, фотографий, видеозаписей лица в средствах массовой информации, социальных сетях и иных общедоступных местах, без его разрешения	208
Томилин А.А.	
Последствия признания гражданина банкротом. Дисквалификация гражданина от участия в управлении юридического лица, запрет руководить деятельностью юридического лица. Правовая коллизия в законодательстве РФ	214
Зубарева К.А.	
Проблемы внедрения информационных технологий в уголовное судопроизводство Российской Федерации.....	219
Макаева М.И.	
Особенности производства дознания в сокращенной форме	226
Насибов Ф.Ф.	
Теоретические аспекты института языка уголовного судопроизводства	236
Клевакина П.А.	
К вопросу об уголовно-правовой характеристике преступления, предусмотренного статьей 145.1 уголовного кодекса РФ	246
Моцар А.А.	
Отличие организации преступного сообщества (преступной организации) как формы соучастия от иных форм.....	256
Деев И.С., Шепелева Е.В.	
Реформа органов внешнего государственного (муниципального) финансового контроля (на примере Московской области)	261
Володина Е.Н.	
Проблемы реализации непосредственной формы парламентского контроля в Тюменской области	270
Рыбак А.З.	
Соотношение свободы воли и детерминизма в контексте криминологии	275
Павлуцкая А.С.	
Характеристика оснований принудительного прекращения права собственности на недвижимое имущество, подлежащее изъятию для публичных нужд.....	284
Ахмедова М.К.	
Некоторые проблемы правового регулирования возмездного оказания услуг	290
Ахмедова М.К.	
Договор возмездного оказания услуг: особенности заключения и исполнения	296
Моцар А.А.	
Особенности квалификации состава преступления, предусмотренного статьей 210 УК РФ при наличии квалифицирующих признаков	302



Рыбак А.З.	
Пробелы в знании о человеке как причина кризиса криминологии	308
Сорокина И.В.	
Массово-информационные отношения в области взаимодействия судов и сми как разновидность информационных правоотношений	318
Васильева Ю.В.	
Актуальные проблемы соучастия в современном уголовном праве	331
Наниев А.Т.	
Вопросы правовой регламентации беспилотного (автономного) транспорта в Российской Федерации.....	336
Артамонова Е.О.	
Некоторые вопросы разграничения реабилитирующих и нереабилитирующих оснований прекращения уголовного дела	340
Степанов А.С.	
Виды преступлений коррупционной направленности и их криминалистическое значение	348
Рожнев А.Ю.	
Становление и развитие законодательства России о применении физической силы, специальных средств и оружия	335
Рожнев А.Ю.	
Зарубежный опыт применения физической силы, специальных средств и огнестрельного оружия сотрудниками правоохранительных органов и пенитенциарных учреждений .	362
Северина И.А.	
Освобождение от уголовной ответственности в связи с примирением с потерпевшим	369
Пашаева Р.Д., Анисимов В.Ф.	
Проблемные аспекты в совершенствовании организации взаимодействия правоохранительных и налоговых органов в борьбе с налоговыми преступлениями на примере ХМАО-Югры	376
Дементеева Е.В.	
Процессуальные формы взаимодействия органов предварительного следствия и дознания	382
Дементеева Е.В.	
Особенности взаимодействия органов предварительного следствия и дознания на досудебных стадиях уголовного судопроизводства	388
Байрамуков С.С.	
Административная преюдиция как основание уголовной ответственности	396
Илюшина К.Р.	
Преступления коррупционного характера в органах внутренних дел	403



Психологические науки

Шенк В.С.	
Секреты яркого выступления	408
Шенк В.С.	
5 привычек уверенных в себе людей	412
Зак А.З.	
Особенности познавательных компетенций учащихся средней школы	415

Исторические науки

Шенк В.С.	
8 марта.....	427
Ефимов А.А., Емельянов В.Н.	
Взгляды генерал-фельдмаршала П.А. Румянцева на продовольственное обеспечение Русской армии в период Русско-Турецкой войны 1768 – 1774 гг.	430
Ефимов А.А., Емельянов В.Н.	
Артиллерийское обеспечение Русской армии в период Русско-Турецкой войны 1768 – 1774 гг. во взглядах генерал-фельдмаршала П.А. Румянцева.	438
Калькова О.А.	
Положение католической церкви в Наполеоновской Франции.	444

Технические науки

Веденева В.А.	
Макросы в продуктах от Microsoft: безопасность	449
Кирпичева М.Н.	
Система транспортной безопасности.....	456
Казакевич Т.Н., Мамедов Ш.М., Комарова Е.В., Донин Е.Н.	
Предварительный расчет арок для создания сортамента гнутоклееных деревянных конструкций.....	462
Гурин А.А.	
Определение тональности сообщений с помощью методов машинного обучения	471
Гурин А.А.	
Словарные методы и способы, основанные на правилах для определения тональности текстов на русском языке	478
Ильин Д.А.	
Методы оптимизации сетей 5 поколения (5G).....	484
Семенов К.С., Циммерман С.А.	
Сложное движение точки.....	490
Семенов К.С.	
Композитные материалы, применяемые в нефтегазовой промышленности	498



Данилов Е.В., Ахмадуллин Р.Р., Петров В.А., Карпов А.Л.	
Защита внутренней поверхности сварных швов промышленных трубопроводов	504
Кузовой Н.С.	
Проведение математического моделирования технологического процесса нанесения тонкой пленки дисульфида молибдена.....	507
Афанасенко А.Н.	
Микропроцессорная система для управления доступом в помещение	515
Афанасенко А.Н.	
Выявление нарушителей скоростного режима	524
Бурлаков С.О., Сатдинов А.И., Веркин С.С., Егрушев В.Е., Антонов В.В.	
Анализ методов помехоустойчивого кодирования в радиолиниях спутниковой связи	531
Якушенко С.А., Забело А.Н., Антонов В.В., Веркин С.С., Егрушев В.Е., Сенгалиев Р.И.	
Анализ методов оценки каналов загоризонтной связи и необходимость его дальнейшего исследования	538
Агапов А.В., Камчатов Д.В., Чуваткина Т.А.	
Разработка измерительного комплекса на базе фотометрического шароизмерителя 0,25 м.....	550
<u>Педагогические науки</u>	
Уголькова Е.Р.	
Исследование влияния тактической подготовки на отбор в сборные команды игроков в настольном теннисе на этапе углубленной специализации.....	560
Мачугин А.Е.	
Анализ научно-исследовательской деятельности системы высшего образования.....	571
Гоберник Н.С., Фролагина Е.В., Чернова Е.А.	
Комплексная оценка качества обучения высшей математики в техническом ВУЗе	576
Паличева К.И.	
Требования, предъявляемые к начальному, основному общему и инклюзивному образованию, а также к предметным результатам области «иностранный язык»	584
Львова А.К.	
Организационно-педагогические условия эффективного управления инклюзивным образованием в среднем профессиональном образовании	588
Черкесов А.Н., Кривенцев О.Е., Поляков А.П.	
Особенности дистанционной образовательной деятельности в военном учебном центре при федеральных государственных организациях высшего образования в условиях самоизоляции	593
Кузнецова В.А., Комаров В.Н.	
Гетероморфные аммоноидеи в учебной коллекции кафедры палеонтологии и региональной геологии МГРИ.....	597



Иванцовская Н.Г., Касымбаев Б.А.	
Техническое творчество как условие формирования профессиональных компетенций бакалавров	607
Постникова Н.И.	
Структура резильентности учителя по физической культуре	615
Найденова И.А.	
Показатели уровня развития и сформированности военно-профессиональной направленности воспитанников кадетских училищ министерства обороны Российской Федерации	626
Машкин А.Л., Грузинова О.А., Борисов Ю.В.	
Применение научного стиля в преподавании фундаментальных дисциплин ВУЗов	638
Елисева К.В.	
Педагогические условия организации логопедической работы по коррекции дисграфии у младших школьников	643
Ильина Л.М.	
Условия развития творческих способностей младших школьников в проектной деятельности: педагогический аспект	654
Якутина М.В.	
Виртуальная среда обучения в дистанционном образовании	658
Савченков В.И., Соколова С.И.	
О приоритетности прагматичного нравственного воспитания	665
Блинова Е.П., Бубнова С.Ю., Гришина Ю.В.	
Модель формирования мотивационной готовности педагогов дополнительного образования к инновационной деятельности	670
<u>Медицинские науки</u>	
Биктимерова Д.Ф., Асадуллина Л.А., Шаймарданов А.Т.	
Анализ микробного состава зубного налета студентов стоматологического факультета БГМУ	679
Евсеев С.С.	
Проблема формирования здорового образа жизни у студентов	683
Федоров М.А., Цыганов В.П., Куликов М.А., Кузьмина К.С.	
Тактические ошибки в работе врача стоматолога-ортопеда	688
Чернова Е.А.	
История появления и развития болезней, передающихся половым путем и методы борьбы с ними	690
Чернова Е.А.	
Заражение венерической болезнью (ст. 121 уголовного кодекса Российской Федерации): к вопросу о понятии венерического заболевания и его видов	695



Чернова Е.А.	
Заражение вирусом иммунодефицита человека (ст. 122 уголовного кодекса Российской Федерации): уголовно-правовая характеристика заражения ВИЧ-инфекцией	706
Агеева О.Н., Юшманова Е.В., Ким А.О.	
Исследования наличия связи курения и ХОБЛ.....	710
Пыкова Д.М., Цыганов В.П., Ниязов Ф.Р., Чернова К.А.	
Шинирование при заболеваниях пародонта мостовидными металлокерамическими протезами.....	716
Корольков Е.И., Пушкарева Е.В., Ямщикова Т.В.	
Характеристика совершенных суицидов в Российской Федерации за 1992-1996 годы.	718
Виноградова К.С., Бородова Ю.С., Цыганов В.П.	
Эмпатия как основа коммуникации врач-пациент	725

Политологические науки

Толстых А.И.	
Политические элиты и бизнес элиты динамика взаимоотношений Испании и России .	732
Толстых А.И.	
Проблема качества демократии в Испании и России.....	738
Толстых А.И.	
Проблемы правового регулирования деятельности СМИ в международных отношениях на примере аккредитации журналистов	743
Толстых А.И.	
Образ запада и образ России в российском общественном мнении.....	749
Толстых А.И.	
Защита интеллектуальной собственности в международном праве.....	753
Толстых А.И.	
Защита авторских прав в международном праве.....	761
Толстых А.И.	
Современные технологии воздействия на общественное сознание: информационные пузыри, эхо-камера и тоннель реальности	764

Филологические науки

Ленкова Т.А.	
Комплексная медиаметафора как результат эволюции – от вербальности к визуальности.....	769



Ермачкова С.О.	
Роль игры как метода обучения на уроках литературы	779
Серов А.М.	
Соотношение понятия и термина	785



Экономические науки



Суханова Мария Владимировна

Магистрант

Российский государственный гуманитарный университет

ОСНОВНЫЕ КОМПОНЕНТЫ КОМПЛЕКСНОГО ПРОЦЕССА УПРАВЛЕНИЯ БРЕНДОМ ВУЗА

Аннотация: Статья посвящена анализу процесса управления брендом вуза, выявлению основных компонентов бренда, которые необходимо контролировать и совершенствовать на всем пути его существования. Грамотно выстроенный брендинг вуза оказывает влияние на повышение узнаваемости вуза, формирование лояльности к нему и способствует повышению спроса на услуги вуза. Проведенное исследование позволило раскрыть специфику управления брендом вуза и определить, какие компоненты бренда необходимо совершенствовать в процессе управления. Анализ позволил установить, что управление брендом вуза считается наиболее комплексным и позволяет повысить эффективность деятельности вуза, если в его процессе совмещать совершенствование таких факторов как квалификация преподавателей, разнообразные программы обучения, выгодное месторасположение, гибкая ценовая политика, успешная профориентационная и выставочная деятельность, рекламная и PR-деятельность, ведение сайта и разработка мобильного приложения, интернет-реклама, продвижения бренда и таргетированная реклама в социальных сетях, развитие стратегического партнерства с работодателями и международного партнерства, а также открытие филиалов в регионах страны.

Ключевые слова: бренд вуза; управление брендом; специфика управления брендом вуза; компоненты управления брендом.

Key words: university brand; brand management; specifics of university brand management; brand management components.

Актуальность темы исследования связана с тем, что в условиях высокой конкуренции на рынке образовательных услуг высшей школы бренд университета имеет большое значение, так как грамотно выстроенный процесс управления брендом позволяет



вузу быть конкурентоспособным, привлекать абитуриентов, повышать эффективность своей деятельности и гарантировать его экономическую стабильность.

Данное исследование ставит целью выявление компонентов управления брендом вуза, значимых для его развития.

Компоненты успешного процесса управления брендом вуза, сформулированные в данной статье, могут быть полезными для развития бренда любого университета, готового анализировать и совершенствовать свою бренд-стратегию.

Бренд вуза – многогранное понятие, включающее в себя функциональные и эмоциональные компоненты брендинга:

- функциональные компоненты включают в себя качественные характеристики деятельности университета, среди которых квалификация преподавателей, программы обучения, стоимость обучения, количество бюджетных мест и др.;
- эмоциональные компоненты представляют собой непосредственно имидж образовательной организации и ее идентичность [1, с. 12].

Управление брендом вуза должно контролировать и постоянно совершенствовать данные компоненты бренда вуза, так как именно за счет них формируется спрос на услуги вуза и, соответственно, растет его эффективность [2, с. 146].

Специфика процесса создания и управления брендом высшей образовательной организации связана с тем, что бренд вуза формируется достаточно долго в отличие от других организаций, значимость его услуг сложно определить до их получения, государство играет большую роль в формировании бренда вуза, и бренд во многом формируется за счет людей – преподавателей и студентов [3, с. 331].

Бренд вуза складывается из многих составляющих - функциональных и эмоциональных компонентов, а процесс управления брендом направлен на анализ, контроль и их совершенствование. К данным компонентам относятся:

1) Квалификация преподавателей. Преподаватели, обладающие высокой квалификацией и учеными степенями, обуславливают высокое качество образования и являются важным фактором формирования лояльности к бренду вуза.

2) Разнообразные образовательные программы. Широкий выбор уникальных образовательных программ будет способствовать повышению интереса к бренду вуза и повышению количества поступающих.



3) Цена. Относительно доступные цены при сохранении качественного образования будут стимулировать спрос на услуги вуза. Ценовая политика должна быть ориентирована на потребителя, отражать его возможности, а также покрывать издержки вуза и приносить ему прибыль, необходимую для дальнейшего развития [4, с. 36].

4) Месторасположение. Удачное месторасположение вуза также повышает его востребованность среди абитуриентов, так как доступность метро, возможность быстро добираться до учебы и привлекательность района обуславливают выбор абитуриентов в пользу вуза.

5) Участие вуза в образовательных выставках. Участие в образовательных выставках – прекрасный способ для вуза заявить о себе. Многие абитуриенты приходят на выставки с целью посетить стенды определенных вузов, однако, еще большее количество приходит ознакомиться со всеми возможными вузами, узнать о них, получить необходимую информацию и затем уже определиться с выбором. Таким образом, выставка – это хорошая возможность повысить узнаваемость вуза и прорекламировать свои услуги.

Для успешного участия в образовательной выставке необходимо подготовить стенд вуза, который должен обладать фирменной айдентикой, выделяться и привлекать внимание. На стенде должны быть представлены листовки и брошюры с актуальной информацией о деятельности вуза, факультетах и условиях поступления. Отличительная черта выставочной деятельности университета заключается в том, что это возможность наглядной презентации образовательных услуг вуза и его бренда в целом, а также возможность личных контактов с целевой аудиторией [5, с. 231].

6) Проведение профориентационных мероприятий. Главным профориентационным мероприятием вуза являются дни открытых дверей. На дни открытых дверей приходят люди, которые непосредственно заинтересованы в поступлении в данный вуз, поэтому главная задача организаторов - убедить абитуриентов сделать выбор в пользу вуза. На дне открытых дверей школьники знакомятся с вузом, его преподавателями, программами обучения и задают все интересующие их вопросы. Это отличная возможность провести презентацию вуза непосредственно для его целевой аудитории. Важно уделить внимание оформлению рекламных баннеров, составлению программы мероприятия и созданию рекламных листовок и брошюр, содержащих необходимую для поступления информацию.



7) Рекламная деятельность. Традиционные средства рекламы - наружная реклама, баннеры, печатная реклама, рекламно-сувенирная продукция – все это является стандартной стратегией продвижения любого предприятия, в том числе и образовательной организации. Однако, перспективным способом продвижения вуза в большей степени является использование интернет-рекламы.

8) Интернет-реклама. Одним из самых эффективных методов продвижения бренда вуза является реклама в интернете, поскольку она направлена на привлечение непосредственно людей, заинтересованных в услугах вуза [6, с. 122]. Целевая аудитория университетов активно пользуется интернетом и зачастую ищет информацию о вузах на интернет-площадках. Реклама в интернете – бюджетный вид рекламы по сравнению с рекламой в прессе и на телевидении, с наружной рекламой, где цена слишком высокая, и нет возможности выстроить таргетинг аудитории [7, с. 123].

Реклама в интернете может быть поисковой (объявление транслируется в соответствии с запросом) и тематической (объявление размещается на сайте, который просматривает пользователь) [8, с. 35]. В деятельности вуза актуально использовать как контекстную рекламу, так и баннеры на тематических сайтах. Самый эффективный и недорогой вид рекламы в интернете - баннерная реклама, так как она совмещает в себе текст и визуально привлекательную картинку. Баннерную рекламу видится целесообразным размещать на образовательных порталах, где содержится информация о вузах России, и которые часто посещает целевая аудитория. Это могут быть сайты с рейтингами вузов, со справочной информацией о них, сайты для подготовки к ЕГЭ, к поступлению и другие [7, с. 123].

Дизайн баннера также требует особого внимания. Важно отразить в нем всю необходимую информацию о вузе и его преимущества, при этом не перегрузить его, выполнить в соответствии с фирменным стилем вуза и сделать визуально приятным и привлекательным.

9) PR вуза. Взаимодействие с прессой обуславливает повышение известности вуза. Важно отметить, что вузы должны взаимодействовать с официальными авторитетными источниками, чтобы поддерживать свою репутацию. Необходимо следить за информацией, публикуемой о вузе в интернете, так как PR-деятельность также заключается в контроле информации о деятельности вуза и устранении негатива.



10) Сайт вуза. В настоящее время практически каждая организация имеет свой собственный сайт, и важность сайта сложно переоценить. Сайт является главным связующим звеном между университетом и абитуриентами, а также студентами. Это основной источник информации о деятельности вуза в интернете, а также способ продвижения услуг вуза и оптимизации документооборота [10, с. 229]. Основным показателем эффективности деятельности сайта — это его посещаемость, обуславливаемая его информативностью, удобством навигации и визуализацией. Сайт должен быть выполнен в соответствии с фирменным стилем вуза, быть понятен и прост в использовании, обладать приятным интерфейсом.

11) Мобильное приложение. Мобильные приложения с каждым годом становятся все более популярны в особенности среди молодежи, которая является основной целевой аудиторией вуза. Мобильные приложения облегчают взаимодействие студентов с сайтом и предоставляют информацию в более упрощенном виде. Информацию в мобильном приложении получить легче и удобнее, чем искать на сайте. Видится актуальным отражение всей наиболее важной информации сайта в мобильных приложениях вузов, например, контакты преподавателей, расписание занятий, карта университета, конкурсные списки, важные новости и многое другое.

12) Продвижение бренда вуза и таргетированная реклама в социальных сетях. Продвижение в социальных сетях используют многие организации, и практически каждый вуз на сегодняшний день имеет страницы в социальных сетях, в большинстве случаев даже в нескольких. Целевая аудитория вузов активно пользуется социальными сетями, поэтому продвижение бренда в социальных сетях — очень действенный способ продвижения.

Сообщества в социальных сетях должны быть оформлены в соответствии с фирменным стилем университета, отражать его идентичность. Должны быть использованы фирменные цвета вуза, логотип и его фотографии, выполненные в единой стилистической обработке.

Страницы университета в социальных сетях необходимо регулярно обновлять, выкладывать посты с актуальной информацией о деятельности вуза, отражать новости и взаимодействовать с аудиторией. Такое взаимодействие должно осуществляться на двух уровнях - взаимодействие с существующей аудиторией и привлечение новой. Для этого необходимо оперативно отвечать на сообщения, поддерживать интерес аудитории,



выставлять различные анонсы мероприятий, проводить конкурсы, опросы и другие виды активности. Привлечение осуществляется путем осведомления знакомых существующей аудитории посредством репостов. Также, привлечение новых подписчиков можно осуществлять с помощью размещения отзывов об университете от выпускников и студентов – это привлекает до 80% новых студентов [11].

Эффективным способом продвижения в социальных сетях является таргетированная реклама. Она позволяет рекламировать вуз непосредственно среди людей, заинтересованных в его услугах, при помощи показов по определенным критериям.

13) Стратегическое партнерство с работодателями. Стажировки являются неотъемлемой частью деятельности вуза. Они обуславливают взаимодействие вуза с рынком труда и дают возможность студентам получить практические навыки работы по своей специальности.

По данным ВЦИОМ 51% россиян работает по специальности по данным на 2019 год [12]. Предоставление студентам практического опыта позволяет им понимать специфику выбранной профессии, налаживать связи и ставить перед собой профессиональные цели [13, с. 119]. Данный процесс очень важен для деятельности вуза, так как предоставление стажировок по специальности является важным фактором формирования потребительской лояльности к бренду вуза, позволяет повышать узнаваемость и престижность вуза среди работодателей, а работодатели, в свою очередь, получают квалифицированных стажеров [1, с. 12]. Таким образом, данное партнерство является взаимовыгодным и не требует финансовых вложений.

14) Развитие международных стажировок для студентов. Международное сотрудничество, стажировки за границей, практика двойных дипломов – важные элементы управления брендом вуза. Международное сотрудничество позволяет студентам получить уникальный опыт учебы в другой стране, изучить культуру и социально-экономические устои другого общества, развивать общие навыки, необходимые в эпоху глобализации современного мира. Международное сотрудничество повышает статус университета, увеличивает лояльность к его бренду и повышает его эффективность.

Развитие международного сотрудничества и увеличение числа бесплатных стажировок в обмен на бесплатное обучение международных студентов не будет стоить вузу больших расходов, но позволит повысить эффективность деятельности вуза, его



престиж, а также повысить известность университета за границей. Также, видится целесообразным развитие платных стажировок по приемлемым ценам для студентов, так как это дает возможность получить образование большему количеству студентов, а также может быть дополнительным источником прибыли для университета.

15) Филиалы в регионах России. Большинство ведущих вузов страны не имеет филиалы в регионах России. Многие вузы находятся в Москве, тем самым ограничивая получение высшего образования в регионах и создавая тенденцию сосредоточения науки и образования в столице [12, с. 30]. Для того чтобы получить высшее образование в престижном университете страны людям приходится переезжать в Москву, но не все имеют такую возможность.

Несмотря на то, что открытие филиалов вуза в регионах будет для вуза затратным, эти вложения окупятся, так как позволят значительно увеличить его узнаваемость и престиж, получить тысячи новых студентов за счет известности бренда и, соответственно, прибыль. Видится целесообразным открытие филиалов в городах-миллионниках при отсутствии прямых конкурентов.

Совершенствование представленных компонентов бренда в процессе его управления позволит улучшить процесс управления брендом университета, обеспечить его конкурентоспособность и экономическую стабильность за счет формирования лояльности, повышения узнаваемости бренда и спроса на услуги университета. Главным показателем эффективности деятельности вуза является спрос на его услуги [4, с. 36]. Соответственно, повышение спроса обеспечит экономическую эффективность деятельности, что позволит университету повысить свой рейтинг по качеству образования и подготовки кадров, усилить интеллектуальный капитал, что приведет к повышению статуса вуза и к увеличению государственного финансирования.

Литература:

- 1) Зезюлин В., Суханова М. Факторы формирования лояльности к бренду вуза//Практический маркетинг №5 2020. 12 с.
- 2) Степаныхева Елена Валерьевна Управление брендом как бизнес-процесс // Социально-экономические явления и процессы. 2015. №10. 146 с.



- 3) Маркетинг в отраслях и сферах деятельности: Учебник для бакалавров / Под ред. А. Л. Абаева, В. А. Алексунина, М. Т. Гуриевой. — М.: «Дашков и К», 2019 — 331 с
- 4) Загоскина Н.М., Полонская М.С. Ценообразование образовательных услуг высших учебных заведений // Дискуссия. 2017. №7 (81). 36 с.
- 5) Петелин В.Г. Основы менеджмента выставочной деятельности // «Юнити-Дана». М., 2012. 231 с.
- 6) Марченко Ольга Геннадьевна, Просалова Вероника Сергеевна, Смольянинова Елена Николаевна Контекстная реклама высших учебных заведений // АНИ: педагогика и психология. 2018. №1 (22). 122 с.
- 7) Пашнина И. И., Ковальчук И. А. Специфика баннерной рекламы образовательных учреждений и услуг // Культурная жизнь Юга России. 2015. 123 С.
- 8) Орехова Кристина Андреевна. Особенности контекстной рекламы // Научный журнал. 2020. №3 (48). 35 С.
- 9) Марченко О. Г., Просалова В. С., Смольянинова Е. Н. Контекстная реклама высших учебных заведений // АНИ: педагогика и психология. 2018. №1 (22). 121 с.
- 10) Лухменева Е. П., Калиева О. М. Особенности формирования и продвижения бренда вуза // Вестник ОГУ. 2012. №13 (149). 229 с.
- 11) Как продвигать высшие учебные заведения. Adindex.ru [Электронный ресурс], URL: <https://adindex.ru/publication/opinion/marketing/2013/08/25/101611.phtml> (дата обращения: 01.10.2020)
- 12) Исследование Всероссийского центра изучения общественного мнения (ВЦИОМ) о том, работают ли россияне по специальности. Москва, 2019. [Электронный ресурс], URL: <https://wciom.ru/index.php?id=236&uid=9655> (дата обращения: 01.10.2020)
- 13) Пустынникова Екатерина Васильевна Разработка направлений стратегического партнерства в системе высшего образования // Вестник ЮУрГУ. Серия: Экономика и менеджмент. 2018. №3. 119 С.
- 14) Iris C. Rotberg. Balancing Change and Tradition in Global Education Reform//Rowman & Littlefield Publishers, inc. 2010 P.30



Свешников Никита Михайлович

Студент

Челябинский государственный университет

ПРАВОВАЯ ПРИРОДА ПРОЦЕНТОВ ЗА ПОЛЬЗОВАНИЕ ЧУЖИМИ ДЕНЕЖНЫМИ СРЕДСТВАМИ

Аннотация: В настоящей статье раскрывается правовая природа процентов за пользование чужими денежными средствами. Приводятся его существенные характеристики, которые позволяют изучить его более детально и подробно.

Ключевые слова: проценты, денежные средства, правовая природа, мера гражданско-правовой ответственности, нарушение денежного обязательства, санкция за совершенное правонарушение, охранительное правоотношение.

Keywords: percent, money, legal nature, civil liability measure, breach of monetary obligation, sanction for the committed offense, protective legal relationship.

Исследование правовой природы юридических явлений восходит к временам отечественных правоведов дореволюционного периода, таких как Г.Ф. Шершеневич, Е.Н. Трубецкой, Д.Е. Мейер, Л.И. Петражицкий и других. Правовая терминология в то время только складывалась, поэтому ученые юристы часто прибегали к литературному языку. В своих трудах они употребляли термин «правовая природа» в значении «сущность», «существо», «происхождение», «родовая принадлежность». Единого определения этого понятия не давалось, однако, очевидно, что, анализируя и рассуждая о правовой природе юридического явления, авторы обращались к его первоисточкам, родовым связям, свойствам и признакам, приобретенным ими при возникновении этих явлений.

В советский период развития права, указанная тема исследовалась очень широко. Авторы отмечали, что определение юридической (правовой) природы какого-либо явления очень важно в юриспруденции, поскольку, как указывает ученый-правовед С.С. Алексеев, это позволяет увидеть структуру, место и роль этого явления среди других явлений в соответствии с его социальной природой [1]. По мнению И.В. Матвеева – правовая природа явления позволяет дать исчерпывающую характеристику тому или иному юридическому факту, процессу, явлению, определяет его место в системе права, отражая при этом его существенные, специфические черты (признаки) [4]. Важное



исследование по изучаемому вопросу проводит Е.Г. Комиссарова, которая формулирует, что правовая природа какого-либо явления – это его первооснова, ведущее начало, которое обуславливает существование самого изучаемого правового явления. Правовая природа позволяет познать основные свойства, признаки, глубинные, сущностные черты явления, которые характеризуют его правовые корни [2]. Значение правовой (юридической) природы явления состоит в том, что она позволяет более детально изучить явление с точки зрения права, позволяет дать его характеристику, определить правовой режим, функции, методы правового регулирования, место, роль среди иных правовых явлений и иные существенные характеристики [2].

Проведем анализ правовой природы указанного явления и выявим его сущностные черты.

1. Рассматривая правовую природу процентов за пользование чужими денежными средствами более подробно, нужно отметить, что гражданское законодательство содержит несколько статей, связанных с уплатой процентов по денежному обязательству. Это ст.ст.317.1, 809, 819, 839 и 395 ГК РФ. Однако, правовая природа и назначение уплаты процентов по указанным статьям, различны. Так, статья 317.1 ГК РФ содержится в главе 22 ГК РФ «Исполнение обязательства» и регулирует общий порядок надлежащего исполнения денежного обязательства, а проценты, уплачиваемые по этой статье, взыскиваются за правомерное пользование денежными средствами. Проценты по ст.ст. 809, 819, 839 ГК РФ начисляются и взыскиваются за использование денег (или иных вещей), предоставленных лицам по гражданско-правовым договорам займа, коммерческого кредита или банковского вклада. Указанные проценты уплачиваются должником также в результате правомерного использования денег в своих интересах.

Иная природа у процентов, взыскиваемых по ст.395 ГК РФ. Указанная статья содержится в главе 25 ГК РФ, регулирующей вопросы ответственности за нарушение обязательств. В этом случае уплата процентов является мерой гражданско-правовой ответственности, носит санкционный характер и применяется за недобросовестное использование денежных средств (неисполнение или ненадлежащее исполнение денежного обязательства) должником.

В науке гражданского права мнение о том, что рассматриваемое юридическое явление является мерой гражданско-правовой ответственности поддерживается многими цивилистами (С.Н.Братусь, О.Н.Садиков, В.В. Витрянский, Б.И. Пугинский и др). Эту



точку зрения разделяют не все ученые, поэтому в цивилистике ведутся дискуссии по этому вопросу. Выплата процентов за нарушение денежного обязательства признается специальным способом защиты субъективных гражданских прав такими авторами как А.В. Лашина, С.Кмить, В.В.Гулакова и другими. Обосновывая свою точку зрения, сторонники этого подхода приводят несколько доводов. Они отмечают, что данная мера не выполняет штрафную функцию, не носит характера ответственности, хотя является санкцией в гражданском праве. По их мнению, неисполнение или ненадлежащее исполнение денежного обязательства влечет возникновение нового, простого (stipulatio) денежного обязательства – уплаты процентов за неправомерное использование чужих денежных средств, которое имеет охранительный характер и выполняет восстановительную функцию. Именно восстановительная функция, отмечают исследователи, позволяет отнести данную меру к способу защиты гражданских прав.

Более обоснованной является первая точка зрения и в ее подтверждение также можно привести несколько доводов. Во-первых, уплате процентов по ст.395 ГК РФ предшествует неправомерное деяние – правонарушение. Во-вторых, ей свойственна именно штрафная (карательная) функция, подчеркивающая неправомерность поведения правонарушителя и возлагающая на него дополнительные негативные последствия и бремя имущественного характера. Важно, что это доктринальное положение поддерживается и судебной практикой, о чем свидетельствуют постановления судебных инстанций. Так, в Постановлении Пленума Верховного Суда РФ N 13 и Пленума ВАС РФ N 14 от 08.10.1998 «О практике применения положений Гражданского кодекса Российской Федерации о процентах за пользование чужими денежными средствами» (далее – Постановления ВС и ВАС 13/14) в п.4 сказано, что рассматриваемая мера является мерой гражданско-правовой ответственности.

На страницах юридических изданий обсуждается вопрос о том, является ли взыскание процентов по ст.395 ГК РФ самостоятельной мерой ответственности или это разновидность неустойки. Ответ на этот вопрос важен для правоприменительной практики, а также для доктрины гражданского права. Он очень дискуссионен и сложен и не является целью исследования в настоящей статье, однако, отметим некоторые обстоятельства. Так, проценты за пользование чужими денежными средствами – это всегда мера ответственности за совершенное правонарушение, а неустойка многоаспектна с правовой точки зрения. В качестве меры ответственности она выступает только в ст. 394 ГК РФ. В ст.330 ГК РФ она рассматривается в качестве способа обеспечения



обязательства, в ст. 8 ГК РФ – как способ защиты гражданских прав, а ст.396 ГК РФ определяет ее основанием прекращения обязательства. Нормой ст.395 ГК РФ законодатель предусмотрел возможность взыскать с должника, нарушившего денежное обязательство, процент за неправомерное пользование денежными средствами кредитора в случае, если в законе или договоре между сторонами не предусмотрена неустойка. В этом случае можно сделать вывод, что проценты по ст.395 ГК РФ – это разновидность неустойки, поскольку к ним применяются те же правила, что и к неустойке. Самостоятельность процентов проявляется в том, что их можно применить в любом случае нарушения денежного обязательства, а неустойку - только в случае, если об этом указано в законе или договоре.

В гражданском праве меры гражданско-правовой ответственности, так же как и меры защиты охватываются единым понятием – «санкции». Поэтому вполне оправданным является использование в отношении процентов по ст.395 ГК РФ обоих терминов, как «мера ответственности», так и «санкция». С точки зрения права данные термины равнозначны, несмотря на то, что второй термин («санкция») шире по объему и содержанию, чем первый («мера гражданско-правовой ответственности»).

Таким образом, первой сущностной характеристикой рассматриваемого правового явления, отражающей его правовую природу, является то, что оно является мерой ответственности (санкцией) в гражданском праве за нарушение обязательства.

2. Вторая характерная черта процентов по ст.395 ГК РФ в том, что она связана с нарушением именно денежного обязательства. В условиях рыночной экономики денежные обязательства возникают во многих сферах общественной жизни – при расчетах за товары, работы, услуги, в заемных и кредитных обязательствах. Денежные обязательства могут возникать как в силу закона, так и в силу договора. Их круг достаточно широк и они всегда связаны с: 1) обязанностью уплатить деньги с различными целями: погасить долг, компенсировать стоимость товара, возместить понесенные имущественные потери и др.; 2) деньги в этих обязательствах выступают в качестве средства платежа или средства погашения долга; 3) содержанием правоотношений по денежным обязательствам является право требования кредитора денежной суммы и встречная обязанность должника исполнить это требование и выполнить платеж.

О том, что ст.395 ГК РФ регулирует последствия неисполнения или просрочки исполнения именно денежного обязательства сказано в п.37 Постановления Пленума Верховного Суда РФ от 24 марта 2016 г. №7, где сказано, что если между субъектами



возникают отношения, в которых деньги не используются в качестве средства платежа, то рассматриваемая норма не будет применяться к отношениям между сторонами. Например, в обязательствах по банковскому обслуживанию предметом является услуги по проведению банковских операций по счету клиента (гл.45 §2 ГК РФ), предметом договора инкассации – услуги по перевозке, хранению и ведению кассовых операций клиента (гл.45 §4 ГК РФ) и пр. То есть деньги в этих обязательствах не являются средством платежа, поэтому указанные обязательства не являются денежными и норма ст.395 ГК РФ не применима к этим отношениям.

3. Третьей характерной чертой процентов по ст.395 ГК РФ, является их денежный и вторичный характер. Являясь санкцией в гражданском праве за нарушение денежного обязательства, данная мера сама по себе также носит денежный характер - ее объектом являются деньги. Обязанность уплатить проценты за пользование чужими денежными средствами не относится к первичным денежным обязательствам, которые связаны с обязанностью оплаты за поставленные товары, выполненные работы, оказанные услуги и пр. Она носит вторичный характер, то есть ее возникновение связано с другим – основным обязательством денежного характера, а точнее, с его нарушением в виде неисполнения или ненадлежащего исполнения.

4. Проценты по ст.395 ГК РФ опосредуют обращение денег (денежный оборот), в результате деньги меняют собственника: являясь первоначально собственностью должника, они становятся собственностью кредитора. Поскольку проценты за пользование чужими денежными средствами нацелены на платеж и осуществляются в денежной форме, то данная мера опосредует денежное обращение, то есть непрерывное движение денег и денежной массы в формах, определенных в законе. В результате уплаты денег в виде процентов по ст.395 ГК РФ, происходит смена их собственника: из владения, пользования и распоряжения должника они перемещаются во владение, пользование и распоряжение кредитора.

5. Выплата процентов за пользование чужими денежными средствами является охранительным правоотношением, возникающим в связи с правонарушением, а именно, оно связано с нарушением основного, регулятивного, денежного обязательства при котором нарушены права кредитора, а должник не исполняет своих обязанностей. Конфликт между кредитором и должником состоит в том, что кредитор лишается права использовать денежные средства в своих интересах и получать доход, а должник, наоборот, выигрывает время и, увеличивая срок использования денег в своих интересах,



получает незаконный доход. В возникшей ситуации «интересы участников правоотношений нуждаются в правовых мерах защиты». Совершенное правонарушение порождает обязательство, выполняющее охранительную роль - обязательство по выплате процентов за пользование чужими денежными средствами. Оно не является самостоятельным обязательством и существует в рамках охранительного правоотношения, связанного с неисполнением основного денежного обязательства и направлено на восстановление нарушенных интересов кредитора.

По мнению Е.Я. Мотовиловкера [7] и Т.П. Подшивалова [6] именно создание конфликтной ситуации, препятствующей осуществлению основного, денежного, регулятивного правоотношения и приводит к возникновению охранительного правоотношения по уплате процентов за пользование чужими денежными средствами. Следуя классификации правоотношений, данных русским правоведом С.А. Муромцевым, который разделяет их на «защищаемые правоотношения» и «защищающие правоотношения» - обязательство по оплате должником денежных средств кредитору выступает в качестве «защищаемого правоотношения» и его реализация связана с осуществлением права. А обязательство по уплате процентов за пользование чужими денежными средствами является «защищающим правоотношением» и связано с принудительной реализацией права.

6. Следующим важным признаком процентов по ст.395 ГК является выполняемые ими функции, а именно, им свойственны штрафная и охранительная (защитная) и восстановительная (компенсаторная) функции. Штрафная (карательная) функция была рассмотрена выше. Охранительная функция призвана защитить добросовестных участников правоотношений от действий контрагентов, нарушающих их законные права и интересы. Она осуществляется в рамках охранительного правоотношения, возникающего при нарушении денежного обязательства должника. Что касается восстановительной функции процентов по ст.395 ГК РФ в цивилистике нет однозначного мнения. Не все авторы признают ее существование. Восстановительная (компенсаторная) функция призвана восстановить имущественную сферу кредитора, компенсировать его потери, которые связаны с неправомерным поведением контрагента, она осуществляется за счет имущественной сферы должника, уменьшая ее.

Ряд исследователей, признающих восстановительную функцию процентов, указывают на ее важнейшую роль, отмечая, однако, что она не достаточно хорошо изучена и не квалифицирована ни в науке, ни в юридической практике. Поэтому



встречается много определений по этому вопросу. Представляет интерес точка зрения Л.А. Новоселовой, которая полагает, что рассматриваемая мера – это оплата действий кредитора, которые он совершает по отношению к должнику в целях восстановления своего имущественного положения, которое существовало до совершения правонарушения [5]. А.В. Лашина отмечает, что, восстановительная функция процентов, предусмотренных ст. 395 ГК РФ важна тем, что обусловлена как экономической, так и юридической функцией денег и денежных средств [3]. В данном контексте юридическая функция денежных средств определяется тем, что деньги выступают в качестве средства платежа, а экономическая тем, что деньги являются мерой стоимости.

Важно отметить, что гражданское законодательство указывает на виды (формы) неисполнения денежного обязательства, которые влекут за собой ответственность по уплате процентов. Так, в п.1 ст.395 ГК РФ устанавливается, что совершение действий (бездействий) в форме неправомерного удержания, уклонения от возврата денежных средств или иная просрочка их уплаты, неосновательного получения или сбережения не управомоченным лицом, является неправомерным пользованием и порождает у кредитора право требовать уплаты процентов от должника за это использование. Ответственность в виде уплаты процентов наступает не независимо от вины правонарушителя, то есть за виновное и невиновное поведение.

Проценты по ст.395 ГК РФ широко применяются в гражданских правоотношениях. Так, согласно Постановлений ВС и ВАС 13/14, они выплачиваются на сумму предоплаты за товар, если продавец не выполняет обязанность по передаче этого товара (п.13), если покупатель нарушает обязанность по оплате товара, приобретенного в рассрочку, либо в иных случаях нарушения сроков оплаты за поставленный товар (п.14), при нарушении сроков возврата заемных денежных средств (п.15). Кроме того, проценты за пользование чужими денежными средствами взыскиваются с лица, поручившегося за должника по договору поручительства, если должник допустил просрочку исполнения денежного обязательства (п.17). В последующем, поручитель, исполнивший обязательство должника перед кредитором, может требовать от него уплаты процентов по ст.395 ГК РФ на всю сумму, выплаченную им кредитору (п.18).

П.4 ст.395 ГК РФ определяет, что рассматриваемая мера ответственности не будет применяться, если в соглашении между сторонами предусмотрена неустойка за нарушение денежного обязательства. Это общее правило, однако, в законе и договоре



между сторонами может быть предусмотрено одновременное использование, как неустойки, так и уплаты процентов.

Подводя итог, необходимо сделать важные выводы: 1) изучение правовой природы процентов за пользование чужими денежными средствами позволяет исследовать суть этого явления, его правовую основу, глубинную сущность и основные характерные черты. 2) Изучаемые проценты являются мерой ответственности и санкцией в гражданском праве. 3) Данная мера связана с неисполнением или ненадлежащим исполнением денежного обязательства. 4) Она сама носит денежный характер – объектом процентов за пользование чужими денежными средствами являются деньги. Данная мера носит вторичный характер – необходимость уплаты процентов по ст.395 ГК РФ связана с нарушением другого денежного обязательства. 5) Проценты за пользование чужими денежными средствами опосредуют оборот и обращение денег, в результате чего деньги меняют собственника: являясь первоначально собственностью должника, они становятся собственностью кредитора. 6) Рассматриваемая мера является охранительным правоотношением, возникающим в связи с правонарушением – неисполнением или ненадлежащим исполнением основного, регулятивного, денежного обязательства. 7) Основными функциями изучаемых процентов являются: штрафная, охранительная и восстановительная (компенсаторная) функции.

СПИСОК ЛИТЕРАТУРЫ

1. Алексеев С.С. Общие дозволения и запреты в советском праве. М.: Юридическая литература, 1998.
2. Комиссарова Е.Г. Формально-логические аспекты понятия «правовая природа» // Вестник Пермского университета. Юридические науки. – 2012. - №2(16). – С.23-29. Режим доступа: <https://cyberleninka.ru/article/n/formalno-logicheskie-aspekty-ponyatiya-pravovaya-priroda> (дата обращения 15.09.2020).
3. Лашина А.В. Об установлении правовой природы процентов за неправомерное пользование чужим капиталом в аспекте цивилистической и экономической концепции денежных средств // Вестник Омского Университета. Серия «Право». – 2009. - №2(19). – С.64-67. Режим доступа: <https://cyberleninka.ru/article/n/ob-ustanovlenii-pravovoy-prirody-protsentov-za-neppravomernoe-polzovanie-chuzhim-kapitalom-v-aspekte-tsivilisticheskoy-i-ekonomicheskoy> (дата обращения 15.09.2020).
4. Матвеев И.В. Правовая природа недействительных сделок. М.: Юрлитинформ, 2004.



5. Новосёлова Л.А. Проценты по денежным обязательствам. – М., 2000. – 176 с.
6. Подшивалов Т.П. Охранительные правоотношения и нормы: гражданско-правовой аспект // Вестник Южно-Уральского государственного университета. Серия: Право. – 2012. – Выпуск 32. – С.73-76. Режим доступа: <https://cyberleninka.ru/article/n/ohranitelnye-pravootnosheniya-i-normy-grazhdansko-pravovoy-aspekt> (дата обращения 15.09.2020).
7. Теория регулятивного и охранительного права / Мотовиловкер Е.Я.; Науч. ред.: Баев О.Я. - Воронеж: Изд-во Воронеж. ун-та, 1990. - 136 с.



Максакова Ольга Владимировна
Магистрант

Бикметов Рамиль Шамилевич

Доцент, кандидат социологических наук

Стерлитамакский филиал Башкирского государственного университета

ФОРМЫ ОРГАНИЗАЦИИ ТРУДА ПЕРСОНАЛА

Аннотация. В условиях формирования рыночных отношений в экономике, когда финансовое положение предприятия, его платежеспособность и перспективы развития напрямую зависят от результатов его работы и собственных усилий, появляется прямая заинтересованность в использовании высококвалифицированного труда.

Рациональная организация труда с использованием современных форм организации персонала, позволяет устранить непроизводительные потери времени, применять современное высокопроизводительное оборудование, использовать труд высококвалифицированных рабочих, что в целом способствует повышению производительности труда, выпуску большого объема продукции и как следствие, способствует получению прибыли.

Ключевые слова: персонал, команда, бригада, гибкая занятость.

Key words: personnel, team, brigade, flexible employment.

На любом предприятии независимо от форм собственности в основе организации труда лежит его разделение и кооперация. С одной стороны, каждый работник выполняет работу в соответствии с производственным заданием, с другой - индивидуальные старания каждого направлены на достижение общей цели. При этом в зависимости от сложности, объема, состава оборудования и прочего задание может выполняться как отдельно взятым работником, так и коллективом.

Различают две формы организации труда: индивидуальную и коллективную.

Коллективная форма организации труда представляет собой форму социально-экономической организации трудовых коллективов, предполагающую общую материальную и моральную ответственность за конечные результаты работы.

Эта форма организации труда получила широкое развитие и показала свои преимущества: экономия вследствие более рационального использования средств



производства, увеличение индивидуальной производительности труда отдельных работников вследствие возрастания их соревновательных отношений в процессе совместного труда, взаимопомощи и сотрудничества, повышение содержательности труда, мобильности работников, лучшее использование их творческого потенциала, улучшение расстановки кадров, сокращение сроков подготовки и повышения квалификации кадров, сокращение потерь времени по организационно-техническим причинам, укрепление трудовой дисциплины.

Не так давно коллективные формы организации труда ассоциировались с различными видами бригад.

Бригада - это группа людей, которые объединены общей работой в интересах организации. Идея состоит в том, что бригада более эффективна, так как ее члены работают ради общей цели. Эффективность работы в бригадах проявляется в росте производительности труда, упрощении процесса принятия решения, усовершенствовании связей, творческом отношении к работе, лучшей мотивации.

В бригадах можно выделить несколько ключевых ролей: руководитель (бригадир), который координирует деятельность бригады, занимается вопросами расстановки кадров, отвечает за работу бригады; инициатор, который генерирует идеи для лучшего решения поставленных перед коллективом проблем; исполнитель, который четко выполняет поставленную задачу; оптимист, который поднимает дух бригады, обеспечивает обратную связь, поддерживает членов бригады.

Однако следует затронуть проблемы, которые возникают при организации бригад: некоторая изолированность членов бригады от других рабочих, непроизводительные затраты рабочего времени при проведении собраний, коллективная ответственность, когда бывает трудно определить «лучших» и выявить «худших», наличие «балласта» в виде работников, не желающих работать, подчинение мнению "большинства" независимо от его целесообразности.

Бригадам планируются основные количественные и качественные показатели работы, устанавливаются нормы трудовых затрат на производство продукции или выполнение работ, за ними закрепляются производственные площади, оборудование, инструменты и т.п., они являются звеньями в системе управления производством. Управление деятельностью коллектива осуществляется бригадиром, как правило, выбранным коллективом рабочих.

К коллективной форме организации труда относится и конвейерная, применяемая



чаще всего в массовом машиностроительном производстве. Её особенностью является то, что весь трудовой процесс подразделяется на ряд мелких операций, равных или кратных по продолжительности. При этом предмет труда непрерывно и ритмично перемещается от одного рабочего места к другому посредством транспортерной ленты, рольганга или иного транспортного устройства. Все операции выполняются в строгой последовательности, в соответствии с разработанной технологией. Темп работы каждого специалиста определяется числом рабочих движений или трудовых приемов в единицу времени.

Положительные стороны конвейерного труда: ритмичность, высокая производительность и относительно небольшие затраты на подготовку рабочих.

Отрицательные стороны:

1. Монотонность труда – у рабочих возникает перенапряжение отдельных групп мышц тела человека, наступает утомление из-за малосодержательных и постоянно повторяющихся операций.

2. Большинство операций не требует высокой квалификации, поэтому работник не развивается профессионально и у него может сформироваться чувство неудовлетворенности трудом.

3. Не все работники воспринимают принудительный темп движения конвейера, строго регламентированные перерывы для отдыха, поэтому эффективность труда может снижаться [1, с 7].

В будущем от массового производства с конвейерами, скорее всего, отойти не удастся, поэтому необходимо искать пути превращения данной формы организации труда в действительно прогрессивную.

Возможные мероприятия по улучшению:

- введение научно - обоснованных регламентированных перерывов на активный отдых в соединении с гимнастикой через каждые 2 часа работы;
- дробление операций на конвейере до 5-6 элементов, с законченностью определенного этапа в каждой операции (например, «установить и закрепить деталь», «собрать и опробовать механизм» и т.п.);
- периодическая смена деятельности (ежесменно, внутрисменно) путем чередования занимаемых мест на конвейере;



- изменение скорости конвейера в соответствии с работоспособностью большинства рабочих (например, ускорение в первые часы работы и постепенное снижение к концу каждой смены);
- рационализация рабочего места с целью обеспечения удобства и устранения утомления работника, уменьшения числа движений и возможности травматизма;
- совершенствование конвейеров с постепенным переходом к относительно свободному ритму. На сегодняшний день, существуют такие конвейеры, где темп и ритм работы задается самим работником.

Что же касается формы обслуживания производства, то для массового автоматизированного самой лучшей следует считать стандартную и планово-предупредительную форму, а для единичного и мелкосерийного производства – дежурную [2, с 59].

Формы организации индивидуального труда.

К современным прогрессивным формам организации индивидуального труда основных рабочих относятся:

- совмещение функций, специальностей одним или несколькими рабочими при выполнении различных видов работ;
- обслуживание одним рабочим двух и более автоматических или полуавтоматических станков (аппаратов), расположенных в зоне досягаемости для него;
- маршрутно-сторожевой метод обслуживания автоматического оборудования и аппаратуры;
- сторожевой или нерегламентированный метод обслуживания.

Современный рынок труда становится все более гибким. Международная организация труда выделяет тренды в современных трудовых отношениях, связанные с «нестандартными формами труда», с распространением гибких форм занятости, когда работники становятся всё более мобильными в пространственном и функциональном отношении [3, с 147].

На современном рынке труда можно выделить три ключевых направления использования режима гибкой занятости:



1) как вынужденная, инициируемая работодателем, антикризисная мера краткосрочной адаптации организации к колебаниям рыночной конъюнктуры (неполная занятость);

2) инициативный выбор работником неполной занятости в силу жизненных обстоятельств: студенты, совмещающие работу с учебой; женщины, имеющие малолетних детей; инвалиды и другие категории работников, нуждающиеся в большем объеме свободного времени;

3) как новая форма организации труда креативного класса работников в ситуации цифровизации, технологических инноваций XXI века.

На практике работодатель использует такие формы неполной занятости, как:

- неполное рабочее время («мини-джобс») — на несколько полных рабочих дней в неделю или на несколько часов в день, вообще без определенного времени — по вызову работодателя, когда предприятию потребуется выполнить какой-либо заказ);
- простой по вине работодателя;
- предоставлены отпуска без сохранения заработной платы.

Процессы цифровизации, структурная реорганизация производства, внедрение технологических новшеств непосредственно влияют на рост гибкой занятости.

СПИСОК ИСТОЧНИКОВ

1. Бобков, В.Н. Гибкая занятость путь к хаосу или новая модель устойчивости рынка труда / В.Н. Бобков // Уровень жизни населения регионов России. – 2018. – № 3 (209). – С. 7-17.

2. Еремеев, М.А. Изменение характеристик трудовой деятельности в условиях четвертой промышленной революции / М.А. Еремеев // Новая экономика: институты, инструменты, тренды. Материалы международной научно-практической конференции. – Орловский государственный университет им. И.С. Тургенева. Орел. – 2018. – С. 59.

3. Митрофанова, И.А. Экономика труда теория и практика: учебное пособие / И.А. Митрофанова. – М.: Изд-во Директ-Медиа, 2015. – С. 147.



Метеж Виктория Дмитриевна

Магистрант кафедры экономика и управление
ФГБОУ ВО "Владивостокский государственный университет экономики и сервиса"

ВЛИЯНИЕ ПАНДЕМИИ КОРОНАВИРУСА COVID-19 НА НАЛОГОВЫЕ ДОХОДЫ В БЮДЖЕТ ПРИМОРСКОГО КРАЯ

Аннотация на русском языке: Пандемия коронавируса уже стала серьезным ударом для мировой экономики. Вся информация в СМИ начинается с данных о жертвах и географии распространения COVID-19. Эксперты оценивают влияние этой чумы на экономику - как на мировую, так и отдельной страны и региона.

В данной статье проведен анализ налоговых поступлений в бюджет Приморского края в период I кв. 2020 года в сравнении с аналогичным периодом 2019 года. Дан прогноз влияния пандемии на различные сектора экономики региона.

Ключевые слова: экономика, налоговые доходы структура налоговых поступлений

Key words: economy, tax revenues structure of tax revenues

В большинстве стран пандемия коронавируса COVID-19 привела к существенному сокращению налоговых доходов. Это непосредственно связано со снижением экономической активности, а косвенно - с ответными мерами налоговой политики и администрирования.

Последствия, с которыми столкнулись домашние хозяйства и предприятия, привели к нарушению экономической активности, характерному исключительно для текущего кризиса. Например, необходимость социального дистанцирования по-разному отражается на налоговой базе, налоговом администрировании и соблюдении налоговых норм налогоплательщиками.

Возникшие проблемы с доходной частью бюджета страны неразрывно связаны с нехваткой денежных средств в бюджетах регионов, в том числе в бюджете Приморского края. По данным официального сайта Федерального органа государственной статистики по Приморскому краю размер средней заработной платы и реальные располагаемые денежные доходы населения в период 1-2 квартал 2020 года упали, по сравнению с аналогичным периодом 2019 года, что указывает на снижении уровня жизни населения.

Негативное влияние на ситуацию на рынке труда Приморского края оказали введение ограничений в связи с распространением коронавирусной инфекции и приостановка деятельности предприятий и организаций.



По данным Приморскстата, численность рабочей силы в возрасте 15 лет и старше в июле 2020 года составила 52,7% общей численности населения края. Уровень безработицы по методологии МОТ по сравнению с аналогичным периодом прошлого года увеличился на 0,3 п.п. и составил 5,8%.

Уровень занятости населения Приморского края в сравнении с аналогичным периодом 2019 года увеличился на 0,7 п.п. и составил 59,7%. По состоянию на 1 сентября 2020 года численность зарегистрированных в органах службы занятости безработных граждан составила не более 33 тыс. человек. В сравнении с аналогичным периодом прошлого года численность зарегистрированных безработных увеличилась в 3 раза (на 01.09.2019 – 10837 человек).

В этот же период усугубилась ситуация с накоплением доходной части регионального бюджета, причем начиная с 2013 г бюджет утверждается с дефицитом [1]. Но если в предыдущие годы эта проблема решалась путем субвенций, то на протяжении многих лет такая возможность резко сокращается в связи с ростом его дефицита 19,7 млрд рублей из-за увеличения расходов в сфере здравоохранения, выплаты детям, многодетным семьям, ветеранам, на компенсации строителям, предоставляющим жилье дольщикам, и другие расходы.

Основным источником формирования доходной части бюджета Приморского края являются налоговые поступления. В таблице 1 представлена структура поступлений основных администрируемых доходов по уровням бюджета РФ за 1 квартал 2020 года.



Таблица 1. Структура поступлений основных администрируемых доходов по уровням бюджета РФ за 1 квартал 2020 года

Администрируемые доходы	Поступило в консолидированный бюджет РФ		в том числе:			
			в федеральный бюджет		в консолидированный бюджет субъекта РФ	
	млн. руб.	в % к соотв. периоду предыду щ. года	млн. руб.	в % к соотв. периоду предыду щ. года	млн. руб.	в % к соотв. периоду предыду щ. года
Всего поступило доходов	24 708,10	96,8	1 432,20	44,4	23 275,90	104,4
Налог на прибыль	6 577,60	77,7	1 012,40	79,8	5 565,20	77,4
НДФЛ	11 335,60	111,8	X	X	11 335,60	111,8
НДС	-35,2	X	-35,2	X	X	X
Акцизы	323,8	30	-456,6	X	780,4	108,5
Налог на имущество физических лиц	53,3	85,6	X	X	53,3	85,6
Налог на имущество организаций	2 070,20	206,4	X	X	2 070,20	206,4
Транспортный налог	314	101,5	X	X	314	101,5
Земельный налог	590,3	90,5	X	X	590,3	90,5
НДПИ	87,3	66,4	28	58,7	59,3	70,8
Остальные налоги и сборы	3 391,20	106,5	883,6	84,6	2 507,60	117,1

Источник: анализ автора на основании отчета формы №1-НМ с сайта <http://analytic.nalog.ru> [2]

Объем налоговых поступлений от налогоплательщиков Приморского края в консолидированный бюджет РФ составил по итогам I квартала этого года 24,7 млрд рублей, что на 3,2% (или 0,8 млрд рублей) меньше, чем за аналогичный период 2019 года. Вместе с тем налоговые доходы бюджета собственно региона показали по итогам января-марта 2020 года рост в 8,4% и достигли 22,1 млрд рублей.

Снижение общих налоговых поступлений в консолидированный бюджет РФ в УФНС объясняют существенным снижением доли платежей, поступающих в федеральный бюджет. Их объем за I квартал года составил 1,4 млрд рублей, тогда как за

январь-март 2019 года этот показатель составлял 3,2 млрд (снижение на 55,6%). Снижение этих поступлений обусловлено ростом возмещения НДС налогоплательщиками, реализующими в Приморском крае инвестиционные проекты, пояснили в УФНС [3].

Поступления же в консолидированный бюджет Приморского края за I квартал 2020 года составили 22,1 млрд рублей, что обеспечило рост на 8,4% (или на 1,7 млрд рублей) по сравнению с поступлениями аналогичного периода 2019 года.



Рисунок 1. Структура поступлений администрируемых ФНС России доходов по уровням бюджета РФ за 1 квартал 2020 года

Поступления по налогу на прибыль организаций Приморья за I квартал 2020 года составили 6,6 млрд рублей, за I квартал 2019 года поступления составили 8,5 млрд рублей (снижение составило 32,3% или 1,9 млрд рублей). Такая динамика поступлений обусловлена уменьшением поступлений по налогоплательщикам на территории края, реализующих инвестиционные проекты.

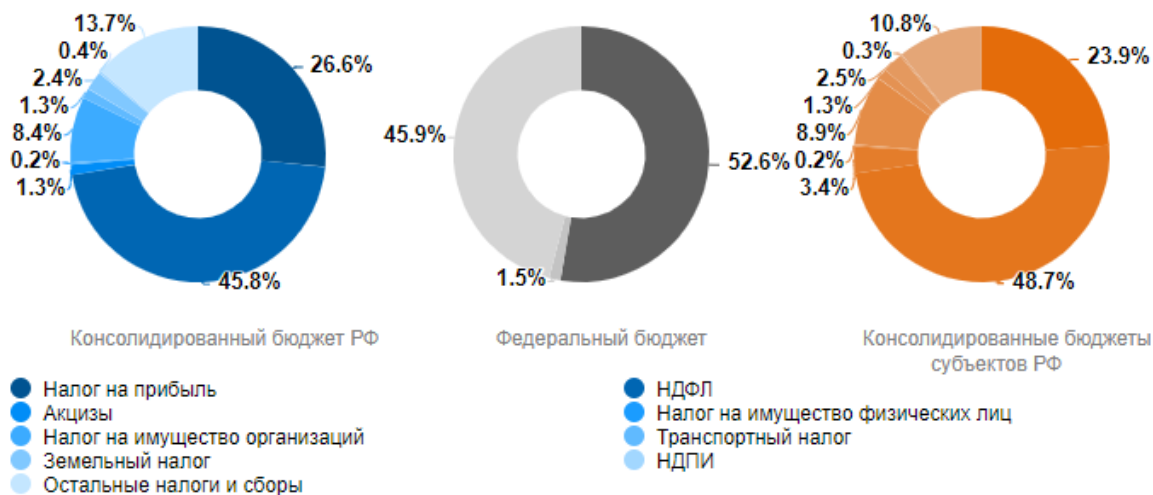

Рисунок 2. Налог на прибыль: динамика поступления в консолидированный бюджет РФ за 1 квартал 2020 года (нар. итогом), млн. руб.

По налогу на доходы физических лиц (НДФЛ) поступления за I квартал 2020 года составили 11,3 млрд рублей, за I квартал 2019 года поступления составили 10,1 млрд рублей. Таким образом, в регионе наблюдается рост поступлений по НДФЛ на 11,8% или на 1,2 млрд. рублей.

По словам Главы Правительства Приморского края Веры Щербининой, в целом бюджет региона сбалансирован, но вопрос экономики стоит достаточно остро [4].

Что касается экономики края, то удар пришелся и на предприятия реального сектора экономики, которые продолжали работу. Приостановили свою работу ряд отраслей - туризм, рестораны, отели. Реальный сектор экономики, который не приостанавливал работу во время ограничительных мер, тоже демонстрирует снижение налоговых доходов. Причины тому разные, например, закупки и передвижение товаров, которые производились в зарубежных странах, где тоже было приостановлено производство товаров.

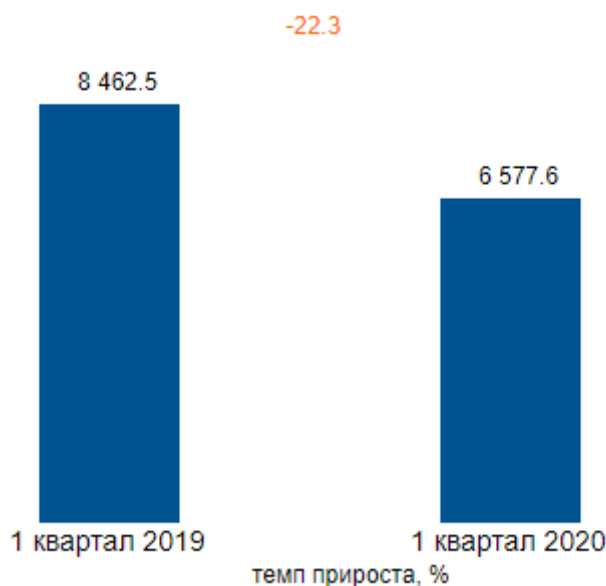
Поскольку текущее потрясение по-разному проявляется в разных секторах экономики края и в зависимости от размера предприятий, вида деятельности и других факторов уже можно предположить, что пандемия может оказывать более продолжительное воздействие на структуру экономики. Внешний сектор экономики



некоторых стран также может попасть под удар, что приведет к обесценению или девальвации валюты, а также, возможно, скажется на налоговых доходах. Более достоверные результаты могут быть получены, если разбить прогноз доходов по секторам и видам налогов, основываясь на доступной информации по каждому сектору. По мере поступления новой информации о пандемии и принимаемых ответных мерах в прогнозы должны вноситься соответствующие изменения.

Литература:

1. Величко С.С., Метеж В.Д. Влияние социально-экономических процессов в Приморском крае на формирование доходов бюджета региона // Экономика и менеджмент инновационных технологий. 2016. № 12 [Электронный ресурс]. URL: <http://ekonomika.snauka.ru/2016/12/13346> (дата обращения: 13.09.2020).
2. Федеральная налоговая служба // официальный сайт. [Электронный ресурс]. URL: <http://analytic.nalog.ru> (дата обращения 13.09.2020).
3. Налоговые поступления предприятий Приморья в бюджет РФ снизились в I квартале 2020 года // Сетевое издание «Информационное агентство PrimaMedia». 2020. [Электронный ресурс]. URL: <https://primamedia.ru/news/955410/> (дата обращения 13.09.2020).
4. Бюджет Приморья только за апрель потерял из-за коронавируса ₽3 млрд доходов // Сетевое издание «Информационное агентство PrimaMedia». 2020. [Электронный ресурс]. URL: <https://primamedia.ru/news/950541/> (дата обращения 13.09.2020).
5. Федеральная служба государственной статистики // официальный сайт. [Электронный ресурс]. URL: <http://www.gks.ru/> (дата обращения 13.09.2020).
6. Официальная статистика: Приморскстат // официальный сайт. [Электронный ресурс]. URL: <http://www.primstat.gks.ru> (дата обращения 13.09.2020).



Шаламова Елена Владимировна

Магистрант

Санкт-Петербургский государственный университет аэрокосмического
приборостроения

НАУКОЕМКИЕ ТЕХНОЛОГИИ И ИХ РОЛЬ В СОВРЕМЕННОЙ РОССИЙСКОЙ ЭКОНОМИКЕ

Аннотация: В статье исследованы понятие наукоемких технологий и критерии, по которым те или иные отрасли относятся к наукоемким; представлены результаты уровня инновационного развития разных стран и осуществлен анализ развития научно-технологической сферы в России.

Ключевые слова: наукоемкие технологии, наукоемкость, инновации, инновационный индекс, наука, научный потенциал.

Keywords: science-intensive technologies, science intensity, innovation, innovation index, science, scientific potential

Комплексный анализ состояния и перспектив развития современных мировых экономик уже невозможен без исследования наукоемких, высокотехнологичных производств, применительно ко всем сферам, деятельности.

Наукоемкими являются технологии, включающими в себя объемы научных исследований и разработок, превышающие среднее значение показателя наукоемкости в определенной области экономики.

Наукоемкость отражает степень связи технологии (например, производства) с научными исследованиями и разработками и измеряется как отношение затрат на научные разработки к объему валовой продукции (формула 1).

$$\frac{V_{\text{НИОКР}}}{V_{\text{ВП}} \times 100} \quad (1)$$

где: $V_{\text{НИОКР}}$ – объем расходов на НИОКР;

$V_{\text{ВП}}$ – объем валовой продукции.

Для наукоемких отраслей этот показатель в 1,5 и более раз превышает средний по отрасли.



На вопрос какие конкретно отрасли промышленности относятся к наукоёмким еще в 1999 году дала ответ ОЭСР (Организация экономического сотрудничества и развития), проанализировав прямые и косвенные затраты на исследовательские разработки в 22 отраслях промышленности десяти стран: Японии, Франции, Германии, Великобритании, Италии, Дании, Нидерландов, Австралии, Канады и США. В расчетах были учтены расходы на науку; численность инженеров, ученых и техников, участвующих в разработках; объемы сбыта продукции; объем ДС, долю каждого сектора в общем объеме производства по каждой из этих стран. Таким образом, к числу наукоёмких были отнесены четыре отрасли: аэрокосмическая, производство электронных средств коммуникаций; производство компьютеров и оборудования; а также фармацевтическая промышленность [2]. Также, имеет смысл к данному списку добавить: производство высокоточного оружия, машиностроение, атомная промышленность, производство биопродукции и другие сферы экономической деятельности. За последнее десятилетие список наукоёмких отраслей постоянно меняется в зависимости от степени зрелости применяемых в них технологий.

Функционирование национальных экономик базируется на их конкурентоспособности в мировом пространстве, что на современном этапе возможно только при постоянном совершенствовании наукоёмких технологий путем продвижения инновационного типа развития.

В сентябре 2020 года был сформирован очередной доклад «Глобальный инновационный индекс», в котором представлены результаты сопоставительного анализа инновационных систем 130 стран и их рейтинг по уровню инновационного развития. Лидерами, вновь являются: Швейцария, США, Швеция, Великобритания, Дания, Нидерланды, Финляндия, Германия Сингапур, Южная Корея. Россия заняла 47-е место [4].

Возрастающая роль наукоёмких технологий в современной экономике диктует необходимость корректировки методов государственного регулирования инновационного вектора развития, направленного на взаимодействие научно-технической, государственной, инновационной, структурной, промышленной, инвестиционной, социальной политик и четкой согласованности между ними.

В XX веке в СССР уже в послевоенные годы сложилась прочная система кооперирования всех важнейших для страны предприятий с научными учреждениями в целях создания новейших наукоёмких производств. А также, в этот процесс были



задействованы учебные заведения, выпускающие специалистов в соответствии с вызовами научно-технического прогресса. В стране развивались такие наукоемкие отрасли промышленности как: ядерная энергетика, космонавтика, авиационная промышленность, вычислительная техника [3].

Произошедший с разрушением единого народнохозяйственного комплекса страны разрыв сложившихся взаимосвязей; разрушительные реформы; обвальная приватизация государственных предприятий; закрытие научно-технического институтов - все это привело к потере позиций страны в инновационном мировом развитии и отбросило Россию на десятилетия назад. По основным показателям науки и технологий, мы до сих пор не можем достичь уровня 1989 года (рис.1).

На сегодняшний день, обеспеченность российской экономики высокотехнологичной системной продукцией остается чрезвычайно низкой, экономическая ситуация в стране отражает формирующуюся экономику ресурсно-сырьевой ориентации.



Рисунок 1. Индекс по основным показателям науки и технологий (Main Science and Technology Indicators) [5]

В 2011 году была утверждена «Стратегия инновационного развития Российской Федерации на период до 2020 г.» [1], которая уже подходит к завершению и можно оценить результаты ее реализации. Многие эксперты сходятся во мнении, что данная Стратегии не выполнена даже на 10% от намеченного. И первостепенной проблемой

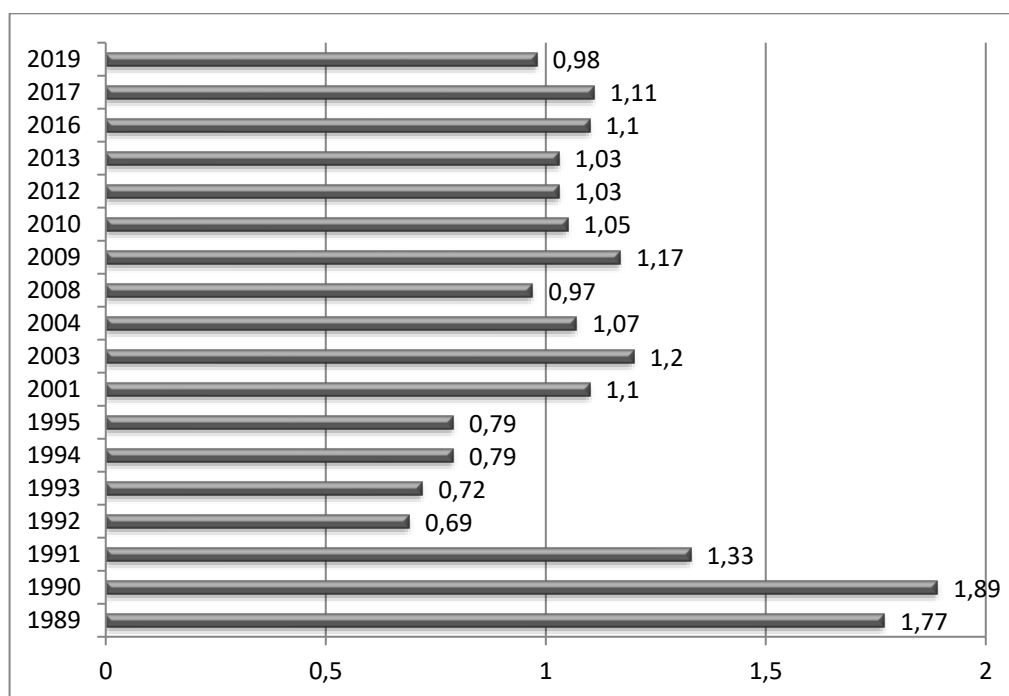

является отсутствие базовой политики, выражающейся в комплексном характере решении проблем: от научных исследований и опытно-конструкторских работ до решения задач, возникающих в серийном производстве и при эксплуатации. И это можно выполнить только при реальной заинтересованности государства в изменении курса на инновационный тип развития путём эффективного использования имеющегося научного потенциала, привлечения частного капитала и обязательного государственного финансирования и регулирования формирования высокотехнологичных комплексов.

Научный потенциал в России имеется: 13 % от общего числа ученых мира; накопленная интеллектуальная собственность, по средним оценкам на 400 млрд долларов; сохранившийся высокий научно-технологический потенциал в таких отраслях как ОПК, авиастроение, космическая индустрия, а также, разрабатываемые новые технологии в добывающей и химической промышленности.

На предприятиях оборонно-промышленного комплекса сосредоточены более 51 % численности всех научных сотрудников и 69 % всей производимой в России научной продукции. Передовые технологии, которые разрабатываются для целей военной безопасности, также оказывают огромное влияние на техническое перевооружение многих сфер российской экономики: оптическое приборостроение, авиастроение, судостроение, производство изделий электронной техники и др.

Показательным является ГЛОНАСС (Глобальная навигационная спутниковая система), которая изначально создавалась для обеспечения обороноспособности страны и сейчас активно внедряется в различные отрасли национальной экономики.

Таким образом, общемировой тенденцией современного экономического развития является возрастание роли наукоемких, конкурентоспособных на мировом рынке производств. И России, для сохранения своего экономического суверенитета, необходимо пересмотреть ориентиры в направлении ускоренного и комплексного развития научно-технологической сферы.

Список литературы

1. Распоряжение Правительства РФ от 8 декабря 2011 г. № 2227-р О Стратегии инновационного развития РФ на период до 2020 г.
2. Иванченко А.Г., Ушаков Д.С. понятие высокотехнологичной продукции. Анализ российской и зарубежной литературы / Молодой ученый. 2018. № 17 (203). С. 178-180.



3. Наука в СССР и в России Экономический анализ / [Электронный ресурс] – режим доступа: https://web.archive.org/web/20130619192718/http://zvezda.ru/economics/2007/09/04/nauka_ross.htm
4. Global Innovation Index – 2020 [Электронный ресурс] – режим доступа: <https://www.globalinnovationindex.org/>
5. OECD.Stat (Организация экономического сотрудничества и развития), [Электронный ресурс] – режим доступа: https://stats.oecd.org/Index.aspx?DataSetCode=MSTI_PUB#



Шаламова Елена Владимировна

Магистрант

Санкт-Петербургский государственный университет аэрокосмического
приборостроения

ПРОБЛЕМЫ ОЦЕНКИ ЭКОНОМИЧЕСКОЙ ЭФФЕКТИВНОСТИ ИННОВАЦИОННЫХ ПРОЕКТОВ

Аннотация. В работе рассмотрены проблемы оценки эффективности инновационных проектов; осуществлен анализ показателей, имеющих наиболее распространенное применение в отечественной практике и продемонстрирована необходимость разработок новых показателей, учитывающие рисковые факторы.

Ключевые слова: инновации, инновационный проект, экономическая эффективность, методы оценки эффективности.

Key words: innovation, innovative project, economic efficiency, methods for evaluating efficiency.

Проблема оценки экономической эффективности не нова. Она возникала всякий раз, когда вставал вопрос о внедрении той или иной инновации и будет продолжать возникать в будущем. Несмотря на то, что поддержка российского государства инновационного пути развития остается декларативной, осуществление реализации инновационных проектов является важнейшим условием развития национальной экономики. Конкурентоспособность предприятий на современном этапе зависит от их способности к разработке и внедрению инноваций.

Внедрение инноваций – это сложный, многовекторный процесс, эффективность которого связана с рыночными условиями и воздействием разнообразных факторов на всех этапах реализации.

Какой бы характер не носила инновация (технологический, организационный, маркетинговый и т.д.), всегда остро встает вопрос оценки эффекта от ее внедрения.

Эффективность инновационного проекта, по нашему мнению, - это финансовая отдача проекта, которая делает его привлекательным для разработчиков, инвесторов,



производителей и потребителей. В данном определении в большей степени отражена именно экономическая составляющая понятия.

Для оценки эффективности инновационных проектов в отечественной практике как правило, используются показатели, разработанные для оценки инвестиционных проектов. Это обусловлено тем фактом, что все инновационные проекты связаны с мобилизацией определенных ресурсов – финансовых, материальных, человеческих. Их использование требует оценки, основанной на многопараметрическом подходе, заложенном в основу разработки «Руководства Осло».

Методы оценки экономической эффективности инновационных проектов можно условно разделить на две большие группы: традиционные методы и методы комплексной оценки. Обычно традиционные методы чаще используются в отечественной практике.

К традиционным методам, получившие наиболее частое применение относятся статические и динамические методы оценки экономической эффективности.

К специальным методам относятся: теория оценки опционов (ОПТ), метод венчурного капитала, экономическая добавленная стоимость (EVA), модель Эдвардса–Белла–Ольсона, индексы предпочтительности.

В статических методах выделяют ряд показателей.

Суммарная прибыль от реализации проекта – выражается разностью между совокупными результатами и затратами, осуществляемыми за весь срок реализации инновационного проекта. Критерием эффективности является положительное значения данного показателя.

Среднегодовая прибыль – отражает значение суммарной прибыли, усредненное за весь период расчета. Критерием эффективности также является положительное значения данного показателя.

Норма прибыли (рентабельность инвестиций) – рассчитывается, как отношение величины чистой прибыли предприятия к объему инвестиций (в процентах). Критерием эффективности здесь выступает превышение над заданной инвестором нормой прибыли в течение одного интервала планирования.

Срок окупаемости – это период времени, в течение которого прибыль без учета дисконтирования полностью окупает инвестиции. Соответственно, чем короче срок окупаемости, тем больше величина совокупной потенциальной прибыли от внедрения проекта [3].



Преимущество, применения статических методов оценки эффективности заключается в простоте и удобстве расчетов. Однако, эти показатели обладают рядом существенных недостатков. Например, они не учитывают изменение ценности денежных средств в различные моменты времени.

Для преодоления недостатков статических методов применяются также динамические методы, которые позволяют проводить расчеты с учетом дисконтирования. Данная группа содержит ряд показателей, одним из которых является ЧДД - чистый дисконтированный доход. ЧДД отражает денежные потоки в динамике, приведенной к одному моменту времени. Этим решается проблема разновременности денежных потоков [4]. Недостатком является отсутствие учета источников финансирования. Земскова О.Н. в своих работах адаптировала данный показатель, который позволяет учитывать операционную, инвестиционную и финансовую деятельности [5]. Практика же показывает, что возможность проведения подобных расчетов очень низкая, поскольку инновационные проекты обычно имеют плавающий план, при этом привлечение заемных средств происходит на различных стадиях реализации инновационного проекта.

Другим, широко применяемым динамическим показателем, является внутренняя норма доходности (IRR). Индекс доходности дисконтированных инвестиций представляет собой увеличенное на единицу отношение чистого дисконтированного дохода к дисконтированным инвестициям. Проект признается эффективным, если значение индекса доходности больше единицы.

Вышеперечисленные методы имеют широкое практическое применение, однако не отражают влияние на эффективность инновационных проектов рисков факторов. На это указывают ряд авторов, в частности, Н.А. Анисимова [2] и Т.В. Александрова [1].

Важным фактором при внедрении инноваций становится комплексная оценка эффективности инновационных проектов на всех стадиях внедрения и после его завершения. Регулярно повторяющиеся экономические кризисы свидетельствуют о возрастании степени неопределенности в реализации инновационных проектов. В целях обеспечения эффективности реализации инноваций необходимо проводить исследования маркетинговой среды и вырабатывать коррелирующие коэффициенты, учитывающие быстро меняющуюся рыночную среду. И разработка подобных методик позволит получать более точную оценку эффективности инновационных проектов и расширить временные границы на весь жизненный цикл продукта.



Список литературы

1. Александрова Т.В., Жуковская С.Л. Разработка методики многокритериальной оценки эффективности инновационных проектов // Вестник Томского государственного университета. Экономика. 2018. № 44. С. 233-246.
2. Анисимова Н.А., Татьянин К.В., Анисимов С.М. Оценка влияния маркетинговых факторов на эффективность инновационных проектов // Научный вестник воронежского государственного архитектурно-строительного университета. Серия: Инновации в строительстве. 2016. № 2. С. 11-16.
3. Бекиш Ю.В. Моделирование способа оценки инновационных проектов // В сборнике: Наука - образованию, производству, экономике. материалы XXII (Региональной научно-практической конференции преподавателей, научных сотрудников и аспирантов: в 2 томах. 2017. С. 7-8.
4. Ермишов К.В., Конягина М.Н. Современные подходы к оценке эффективности инновационных проектов в области утилизации газовых выбросов нефтехимических производств // Управленческое консультирование. 2019. № 6 (126). С. 79-90.
5. Земскова О.Н. Анализ эффективности заемного финансирования инновационной деятельности предприятия // Экономические науки. – 2010. – № 62. С. 391-396.



Синицина Диана Гариевна

Западный филиал РАНХиГС, к.э.н., доцент кафедры ЭиП

Чунина Александра Евгеньевна

Западный филиал РАНХиГС, к.э.н., доцент, доцент кафедры ЭиП, заведующий

кафедрой ЭиП

Западный Филиал Российской Академии Народного Хозяйства и Государственной

Службы (ЗФ РАНХиГС)

ПРОБЛЕМЫ ГОСУДАРСТВЕННО-ЧАСТНОГО ПАРТНЕРСТВА В КАЛИНИНГРАДСКОЙ ОБЛАСТИ

Аннотация: В настоящей статье описаны основные понятия государственно-частного партнерства и уровень его развития в Калининградской области.

Ключевые слова: государственно-частное партнерство, государственно-частное партнерство в Калининградской области

Key words: public-private partnership, public-private partnership in the Kaliningrad region

В настоящее время в нашем наполовину политическом, наполовину «частном» мире растет число государственно-частных партнерств. Почти ничто в современном мире не может быть реализовано без разрешения местных, государственных или федеральных регуляторов. Термин «государственно-частное партнерство» обычно используется для обозначения совместного финансирования и, иногда, совместного управления некоторыми общественными объектами — улицами, системами водоснабжения и т. д.

Под термином «государственное-частное партнерство» подразумевается совместная работа, сотрудничество государственного сектора (государственных учреждений) и частных компаний, с целью финансирования определенных проектов. (Рисунок 1)



Рисунок 1 Основные аспекты ГЧП

Благодаря финансированию проектов посредством государственно-частного партнерства является возможным первоочередная реализация проектов или его завершение раньше срока.

Кроме того, стоит отметить преимущества и недостатки государственно-частного партнерства. Государственно-частное партнерство позволяет правительственным органам получить «доступ» к новым ресурсам (финансовые, технические знания, исследования и инфраструктура). В свою очередь, ГЧП для бизнеса – опыт. Это позволяет частным организациям не только получать новый опыт, развивать партнерские связи и рынок потребителей, но и работать в условиях соблюдения контрактов.

Однако, существуют и недостатки, среди которых можно отметить следующие:

– Инфляция - когда дело доходит до полной продажи активов, правительство теряет контроль над ценообразованием, что может привести к чрезмерному росту цен и может лишить выгоды огромный сегмент потребителей.



– Потеря времени и усилий. Были случаи провала ГЧП, когда правительства были вынуждены национализировать частные компании и вмешаться для стабилизации экономики.

Частный партнер также может столкнуться с особыми рисками, связанными с участием в государственно-частном партнерстве. В случае несвоевременной поставки необходимых материалов, превышения сумм в смете затрат или дефектов продукта ответственность несет частный партнер.

На данный момент Калининградская область активно развивается во всех направлениях. Несмотря на пандемию коронавируса в курортных городах региона отдыхало рекордное количество туристов, также продолжилось строительство «Восточной эстакады» и учебных заведений в области.

Стоит отметить, что в рейтинге регионов Российской Федерации по уровню развития государственно-частного партнерства за 2019 год, который был сформирован Минэкономразвития России, Калининградская область заняла 24 место среди 85 субъектов, улучшив свои позиции на 13 пунктов по сравнению с предыдущим годом, и второе – в Северо-Западном федеральном округе.

В Калининградской области на данный момент реализуются 18 ГЧП-проектов в форме концессионных соглашений со сроками реализации от 17 до 30 лет и общим объемом инвестиций в создание или реконструкцию объектов более 39 млрд рублей. От имени концедентов по концессионным соглашениям выступают органы местного самоуправления 9 муниципальных образований Калининградской области, по проектам регионального уровня - Правительство Калининградской области, Министерство строительства и ЖКХ Калининградской области, Министерство природных ресурсов и экологии, Министерство социальной политики Калининградской области.¹

Несмотря на то, что в Калининградской области активно реализуются проекты государственно-частного партнерства, необходимо отметить, что среди реализуемых на данный момент из четырех проектов регионального уровня три проекта находятся в стадии проектирования. (Рисунок 2)



сфера	планируемый объем инвестиций на стадии создания/ реконструкции	концессионер	дата соглашения	срок реализации	текущая стадия
жкх (теплоснабжение)	31 900,00 тыс. руб.	ооо «спецгазавтоматика»	27.07.2016	20 лет	эксплуатация
транспорт (автодорожная инфраструктура)	35 185 241,74 тыс. руб. с учетом НДС в ценах 4 кв. 2018 года	ооо «десятая концессионная компания»	07.06.2019	28 лет и 3 мес.	проектирование
обращение с твердыми коммунальными отходами	2 289 520,00 тыс. руб. без учета НДС по состоянию на первый кв. 2019 года	ооо «сибвестстрой»	13.12.2019	25 лет	проектирование
Культура и отдых	139 982,00 тыс. руб. с учетом НДС в ценах соответствующих лет	ООО «БалтОрганика»	27.04.2020	17 лет и 5 мес.	проектирование

Рисунок 2 Проекты ГЧП Калининградской области (региональный уровень)²

Проблемой реализации ГЧП в Калининградской области также можно назвать и необязательность подрядчиков, которые занимаются реализацией проекта. Именно это является ключевой проблемой государственно-частного партнерства, поскольку сроки выполнения увеличиваются, а ресурсы (материальные/нематериальные) выделенные на проект «исчерпываются».

Для того, чтобы сделать ГЧП в Калининградской области наиболее эффективным, необходимо организовать дополнительный контроль исполнения не только со стороны государства или исполнителя, но и создать независимую комиссию для оценки выполнения проектов.

Список источников:

1. Кабашкин В.А. Государственно-частное партнерство в регионах Российской Федерации: учебное пособие/ Кабашкин В.А.— Москва: Дело, 2015.— 120 с.
2. Алпатов А.А. Государственно-частное партнерство: механизмы реализации - практическое пособие/ Алпатов А.А., Пушкин А.В., Джапаридзе Р.М.— Электрон. текстовые данные.— Москва: Альпина Паблишер, 2019.— 200 с.
3. Ваславский Я.И. Государственно-частное партнерство: Институциональный подход [Электронный ресурс]: учебник для вузов/ Ваславский Я.И., Ваславская И.Ю.— Электрон. текстовые данные.— Москва: Аспект Пресс, 2019.— 416 с.
4. Государственно-частное партнерство в Калининградской области [Электронный ресурс]. [URL:https://investinkaliningrad.ru/investoru/spravochnik-investora/gchp/](https://investinkaliningrad.ru/investoru/spravochnik-investora/gchp/) (дата обращения: 01.10.2020)
5. Государственно-частное партнерство – сайт Минэкономразвития КО [Электронный ресурс]. <https://minprom.gov39.ru/deyatelnost/investitsii-innovatsii-gchp/gosudarstvenno-chastnoe-partnerstvo/> (дата обращения: 29.09.2020)



Капустин Андрей Андреевич

Магистр

МГИМО МИД РФ

Атташе, Посольство Российской Федерации в Королевстве Камбоджа

ВОЗДЕЙСТВИЕ ПАНДЕМИИ COVID-19 НА РАЗВИТИЕ ЦИФРОВОЙ ЭКОНОМИКИ И ОПЫТ КИТАЯ

Аннотация на русском языке: пандемия коронавируса стала для мировой экономики фактором неопределенности нового формата, который ранее было почти невозможно предсказать. ВВП практически всех стран мира по итогам первой половины 2020 г. снизился, что особенно заметно в Азии, где зарегистрирована самая низкая с 1967 г. динамика – 0,5%, даже несмотря на то, что это единственный регион, где рост экономики продолжился. Вместе с тем сохранилась динамика развития цифровой отрасли, на что тем более позитивно повлияли связанные с COVID-19 ограничения, в том числе в части вынужденного перехода на удаленную работу. Одна из передовых стран в этом плане – Китай. В настоящей работе, помимо анализа общего воздействия пандемии на мировую экономику, также освещаются тенденции развития цифровой экономики Поднебесной.

Ключевые слова: цифровая экономика, коронавирус, Китай, услуги, экспорт.

Key words: digital economy, coronavirus, China, services, exports.

В 2020 г. экономики азиатских стран, в частности Китайской Народной Республики (КНР), серьезно пострадали от пандемии COVID-19. Так, ВВП КНР после роста 6% в последнем квартале 2019 г. сократился на 6,8% за первые три месяца 2020 г. [1]. По данным Азиатского банка развития (АзБР), стоимость эпидемии коронавируса нового типа для мирового хозяйства может составить 2–4,1 трлн долл. США [2]. В случае еще более длительного периода прекращения экономической деятельности произойдет масштабный шок спроса, который распространится все крупные страны. Глобальный ВВП может сократиться на 2,3–4,8%. Согласно информации ВТО, ожидается, что мировая торговля в 2020 г. сократится на 13–32%, причем экспорт Северной Америки и Азии пострадает больше всего [3].

В свете ограничений на перевозки и поездки в наиболее шатком положении находятся отрасли со сложными производственно-сбытовыми цепочками, особенно электроника и автопромышленность. В случае, если текущая ситуация с эпидемией станет обычным явлением, домохозяйства и предприятия будут тратить более осторожно. В то же время одной из немногих отраслей, не подверженных негативному воздействию



пандемии, является цифровая экономика. Технологии будут являться важным фактором выхода из коронакризиса и трансформации мировой экономической системы.

Инновации уже нарушают производственные процессы, особенно из-за быстрого расширения цифровых платформ. «Цифра» бросает вызов традиционным компаниям, меняя глобальные цепочки создания стоимости (ГЦДС) и географию рабочих мест. Технологии снижают затраты на ведение бизнеса, дополняя инвестиции в инфраструктуру, соглашения о свободной торговле и другие меры по либерализации, направленные на снижение торговых барьеров. Новые бизнес-модели фирм, занимающихся созданием цифровых платформ, смогли быстро эволюционировать от небольших стартапов до глобальных гигантов часто с небольшим количеством сотрудников или материальных активов.

Появление ГЦДС нового типа открывает новые возможности для получения конкурентных преимуществ. Цель фирм (и поддерживающих стран) состоит в том, чтобы заниматься задачами, увеличивающими добавленную стоимость. Основным продуктом для конечного потребителя является информация или знания. Развитие цепочек добавленной стоимости в чистом виде услуг создает новые стратегии для оптимизации соответствующей ценности.

Одна из стран, которую признают лидером цифровой экономики – Китай, причем технологическая стратегия Поднебесной охватывает всю его экономику и общество. Он предусматривает стремительный технический прогресс для стимулирования нового экономического роста, содействие эффективному управлению и проецирование глобального влияния. Стратегия сочетает профильные цели с более широкими нормативными и в области безопасности. Коммунистическая партия Китая (КПК) хочет технологически развиваться, усилить «дискурсивную власть» Китая и формировать мировые стандарты и нормы.

Местные компании успешно конкурируют во всем мире в области продуктов и услуг ИКТ. Пекин активно формирует международные стандарты для новых технологий, включая блокчейн, Интернет вещей (IoT) и 5G, обеспечивая лидирующие позиции в международных органах по стандартизации. Поднебесная остается ведущей страной в плане роботизации промышленности – так, от общего числа установленных в 2019 г. промышленных роботов на Китай приходится 37,7% (хотя в относительном выражении страна пока уступает лидерам, таким как Сингапур, Корея, Япония и Германия) [4].



Китай также был первой страной, столкнувшейся с разрушительным воздействием пандемии. Так, ВВП страны по итогам первой половины 2020 г. снизился на 1,6% г/г (наибольшее снижение продемонстрировала провинция Хубэй – место появления коронавируса). Вместе с тем целый набор показателей, таких как инвестиции в основной капитал, динамика продаж автомобилей и расходов внутренних туристов показывают восстановление экономики. По данным Fitch Ratings, годовой рост ВВП Поднебесной составит около 2,7% [5].

Одним из основных инструментов восстановления признается цифровая экономика и, в частности, обмен услугами. Ставка на это делается не случайно. Так, глобальный обмен услугами за последнее десятилетие рос почти на 60% быстрее, чем торговля товарами [6]. Есть и такие многообещающие области, как телекоммуникации, ИТ или бизнес-услуги, которые растут в 2–3 раза быстрее.



Рисунок 1. Сектора услуг, средний рост в мире, 2007/17, % of ВВП

Источник: анализ автора на основе данных Всемирного банка

В Китае множество крупных политических инициатив поддерживают цели развития «цифры»: например, дорожная карта «Сделано в Китае - 2025» и программа «Интернет Плюс» были запущены в 2015 году для стимулирования местных инноваций. Цифровой сектор является основным бенефициаром стиля политики президента Си, который полагается на конкретные задачи ведущих малых групп для быстрого



выполнения решений, принимаемых высшим руководством в секторах, которые считаются приоритетными. В связи с растущим значением технологий в современных МЭО, ключевая макрорегиональная инициатива Поднебесной «Один пояс, один путь» была также дополнена стратегией промышленного и технологического роста «Сделано в Китае - 2025» [7]. Впервые данный документ был упомянут главой китайского правительства Ли Кэцяном в отчете правительства о работе во время проведения «Двух сессий» Китая в марте 2015 г. Госсовет Китая опубликовал план действий в мае 2015 г. Данный проект устанавливает руководящие принципы и цели развития инновационной промышленности Китая на ближайшее десятилетие. Ключевые цели включают не только расширение отрасли, но и продвижение страны в рамках существующих и новых ГЦДС.

Еще одной важной китайской инициативой в области развития цифровой экономики стало упоминание Премьер-министром Ли Кэцяном в планируемых вложения в так называемую «новую инфраструктуру» (базовые станции 5G; сеть крупных дата-центров; промышленный Интернет; искусственный интеллект; станции зарядки электромобилей; линии электропередач сверхвысокого напряжения; междугородние высокоскоростные железные дороги) [8]. Отмечается, что за пять лет на реализацию программы планируется потратить от 1,4 до 2 трлн долл. США, причем в 2020 г. уже будет выделено порядка 300 млрд долл. США. К программе присоединятся также и частные китайские компании – в частности, один из лидеров местной «цифры» Tencent уже объявил об инвестициях в «новую инфраструктуру» за пять лет порядка 70 млрд долл. США [9].

В основе цифровой политики Китая лежит уникальная взаимосвязь между партией, государством и частным сектором в секторе ИКТ. Можно сказать, что компартия с помощью протекционистских мер возвращала китайских ИТ-чемпионов, таких как Baidu, Alibaba и Tencent, блокируя иностранных конкурентов на внутреннем рынке. Объемный внутренний рынок и доступ к дешевому финансированию также дал этим компаниям возможность выйти на международный уровень и получить доступ к иностранному капиталу. В случае ZTE и Huawei, двух крупных компаний по производству телекоммуникационного оборудования, кооперация партии и государства в форме государственного финансирования и преференциальных закупок была особенно очевидна. Интересно отметить, что Поднебесная начинает задавать параметры развития «цифры» уже в мировом масштабе. Так, повсеместно наблюдается появление новых бизнес-



моделей «как услуга», таких как лизинг и шеринг, которые приводят к дальнейшему стиранию разницы между торговлей товарами и услугами.

Важно отметить, что так называемые вспомогательные услуги, такие как перевозки, инжиниринг и маркетинг, уже составляют по крайней мере 1/3 стоимости, создаваемой продаваемыми промышленными товарами, на мировом рынке. Другим важным трендом, увеличивающим роль цифровой экономики, является то, что в большинстве случаев стоимость рабочей силы больше не является решающим фактором для размещения производства. Реальная ситуация на рынках сложнее, включая доступ к крупным потребительским рынкам, качество инфраструктуры и природных ресурсов (или квалифицированной рабочей силы). Так, в 2018 году только около 18% перемещений производства товаров было связано с фактором цен на рабочую силу, что отражает рост заработной платы в развивающихся странах, продолжающуюся автоматизацию и переход от трудоемкого производства к капиталоемкому.

Очевидно, что новые технологии и бизнес-модели меняют затраты в рамках существующих ГЦДС. Цифровая связь, платформы, недавно разработанные логистические инновации и достижения в области обработки данных могут ослабить глобальную торговлю товарами, в то время как следующая волна технологий может продолжать подпитывать обмен услугами. Так, новая логистика может снизить стоимость доставки и время таможенного оформления примерно на 20% [10]. Относительная важность ресурсов и производственных процессов может быть изменена с помощью автоматизации и аддитивного производства.

Перспективное увеличение доли услуг в мировой торговле является важной тенденцией. Услуги играют все более важную роль в преобразовании ГЦДС, но это явление часто упускается из виду, особенно в странах, которые не имеют широкого представительства в существующих ГЦДС с высокой добавленной стоимостью. Сегодня они являются ключевыми посредниками (или инструментами) для ГЦДС, например, в сфере коммуникаций, финансов, логистики. Быстрый рост офшорных услуг начался по крайней мере два десятилетия назад с революцией в области ИКТ, которая изменила способ ведения бизнеса, разделив производство и потребление услуг.

Воздействие двух направленных трендов, таких как развитие технологий и введение связанных с COVID-19 ограничений, очевидно играют на руку действенной цифровизации Китая – именно сфера услуг в данном контексте в совокупности с опорой



на внутренний рынок становится новым драйвером роста ВВП Поднебесной. Этому способствует возвращение местных технологических «чемпионов», которые в контексте доступа к емкому внутреннему рынку имеют возможности для наращивания экспансии уже на внешние рынки.

Литература:

1. China Posts 6.8 Percent Q1 2020 GDP Contraction. Markets Don't Flinch // The Diplomat. – URL: <https://thediplomat.com/2020/04/china-posts-6-8-percent-q1-2020-gdp-contraction-markets-dont-flinch/>.
2. Key Indicators for Asia and the Pacific 2020 // ADB. – URL: <https://www.adb.org/publications/key-indicators-asia-and-pacific-2020>.
3. Trade set to plunge as COVID-19 pandemic upends global economy // WTO. – URL: https://www.wto.org/english/news_e/pres20_e/pr855_e.htm.
4. World Robotics Report 2020 // IFR. – URL: <https://ifr.org/ifr-press-releases/news/record-2.7-million-robots-work-in-factories-around-the-globe>.
5. Global GDP Forecast Revised Up Modestly as Recovery Surprises // FitchRatings. – URL: <https://www.fitchratings.com/research/sovereigns/global-gdp-forecast-revised-up-modestly-as-recovery-surprises-07-09-2020>.
6. Exports of goods and services // World Bank. – URL: <https://data.worldbank.org/indicator/NE.EXP.GNFS.ZS>.
7. Malkin A. Made in China 2025 as a Challenge in Global Trade Governance: Analysis and Recommendations // Centre for International Governance Innovation, 2018.
8. Seven 'new infrastructure' to lift economy // Global Times. – URL: <https://www.globaltimes.cn/content/1182077.shtml>.
9. Tencent to Invest \$70 Billion in 'New Infrastructure' Supporting AI and Cloud Computing // Caixing Global. – URL: <https://www.caixinglobal.com/2020-05-28/tencent-to-invest-70-billion-in-new-infrastructure-supporting-ai-and-cloud-computing-101559908.html>.
10. The academic literature finds that a 1 percent reduction in trade costs can result in a 0.4 percent increase in trade flows // Simeon Djankov, Caroline Freund, and Cong S. Pham, Trading on time // The Review of Economics and Statistics, 2010. Volume 92, Number 1.



Метеж Виктория Дмитриевна

Магистрант кафедры экономика и управление
ФГБОУ ВО "Владивостокский государственный университет экономики и сервиса"

ПРОБЛЕМЫ И НАПРАВЛЕНИЯ СОВЕРШЕНСТВОВАНИЯ НАЛОГООБЛОЖЕНИЯ ИМУЩЕСТВА ФИЗИЧЕСКИХ ЛИЦ В РФ

Аннотация на русском языке: Проблема налогообложения имущества физических лиц является актуальной для России, так как на современном этапе развития рыночных отношений возникла необходимость перехода к более эффективному имущественному налогообложению, чему способствуют изменения законодательства о налогах и сборах.

Собираемость по таким имущественным налогам, как транспортный налог, земельный налог и налог на имущество физических лиц, в региональных и местных бюджетах считается одной из самых низких. Это обусловлено в основном несовершенным правовым регулированием со стороны государства.

В данной статье рассмотрены основные проблемы налогообложения и предложены пути совершенствования налогообложения имущества физических лиц в Российской Федерации.

Ключевые слова: экономика, налогообложение имущества физических лиц, налоговая база, налоговые ставки, налоговые льготы, транспортный налог, земельный налог, налог на имущество физических лиц.

Key words: economy, taxation of property of individuals, tax base, tax rates, tax incentives, transport tax, land tax, tax on property of individuals.

С древних времен доходная часть бюджета государства формируется за счет налоговых поступлений. Именно налоги гарантируют финансовую поддержку при проведении важных для страны социальных решений. Таким образом, «бюджет практически полностью зависит от платежеспособности налогоплательщиков, от их добросовестности, а также от решения проблем исчисления и уплаты налоговых платежей» [1]. В связи с чем существует ряд проблем как экономического, так и политического характера.

Проблемы исчисления налога на имущество физических лиц в целом по России идентичны. Во-первых, не все объекты учтены для целей налогообложения в базах регистрирующих органов. В большинстве случаев территориальные органы, осуществляющие государственную регистрацию объектов недвижимости, не владеют информацией о том, какие объекты зарегистрированы, соответственно, попали под налогообложение, а какие нет. При регистрации недвижимости существуют реальные



трудности, процесс организован так, что подчас это не могут сделать даже добросовестные налогоплательщики.

Существующие в настоящее время недостатки в системах учета объектов налогообложения имущества физических лиц не позволяют в четком механизированном порядке проводить начисления по местным налогам. Чтобы решить данную проблему необходимо на законодательном уровне разработать единые требования к структурам баз данных для учета объектов налогообложения, по сведениям которых налоговый орган производит исчисление платежей. Таким образом, создание единых требований, повысит эффективность выполнения отчетных, аналитических функции налоговых органов.

Во-вторых, большинство объектов недвижимости на всей территории Российской Федерации не прошли инвентаризационный учет. В связи с чем, формирование налоговой базы по таким объектам имущества не происходит, а соответственно и начисления суммы налога к уплате тоже, что существенно влияет на доходную часть местных бюджетов.

Помимо этого, практически все объекты налогообложения для исчисления налога на имущество физических лиц имеют низкую инвентаризационную стоимость, которая не отражает реальной цены облагаемого имущества ввиду того, что используемая в настоящее время органами технической инвентаризации методика расчета стоимости имущества необъективна, устарела и содержит массу противоречий. Поэтому на законодательном уровне было принято решение перейти на новый порядок расчета данного налога исходя из кадастровой стоимости. Проведение переоценки недвижимого имущества, позволит существенно увеличить его долю в налоговых доходах бюджета.

В-третьих, главой 32 Налогового Кодекса РФ предусмотрен довольно широкий перечень граждан, которые освобождаются от уплаты налога на имущество физических лиц. Значительное количество имущества, которое могло бы служить источниками доходов муниципальных бюджетов, освобождено от уплаты данного налога в результате принятых на федеральном уровне решений. При этом часть имущества вообще не учитывается, как объект налогообложения. Нередко, налоговыми льготами пользуются как возможностью ухода от налогообложения, регистрируя имущество на льготные категории физических лиц.

В этой связи государством была принята мера по ограничению количества объектов, в отношении которых налогоплательщик вправе использовать налоговые льготы



по данному налогу, что может создать трудности налогового администрирования в случае, если объекты недвижимости будут находиться в разных административно-территориальных образованиях.

Кроме того, реализация предлагаемой законодательной меры может увеличить налоговую нагрузку на граждан, которые имеют особые заслуги перед страной, а также граждан, которые относятся к наименее социально защищенным категориям, что представляется недопустимым.

В-четвёртых, часть неплатежеспособного населения, которое преднамеренно уклоняется от уплаты налогов, также является одной из немаловажных проблем налогообложения имущества физических лиц. Так, при неуплате налогов в установленный срок налогоплательщику направляется требование об уплате налога. Если налогоплательщик допустил просрочку платежей по имущественным налогам, то налоговыми органами начисляется пеня в процентах от неуплаченной суммы налога в размере $1/300$ от действующей на этот период ставки рефинансирования Банка России.

«В случае неисполнения физическим лицом в установленный срок обязанностей по уплате налогов, пеней, налоговый орган вправе обратиться в суд с заявлением о взыскании налога, пеней за счет имущества, в том числе денежных средств на счетах в банке, электронных денежных средств, переводы которых осуществляются с использованием персонифицированных электронных средств платежа, и наличных денежных средств, данного физического лица в пределах сумм, указанных в требовании об уплате налога, пеней» [2].

«Заявление о взыскании подается в суд налоговым органом в течение шести месяцев по истечении восьми дней со дня получения указанного требования, если более продолжительный период времени для уплаты налога не указан в этом требовании. Копия заявления о взыскании не позднее дня его подачи в суд направляется налоговым органом физическому лицу» [2].

Данная процедура занимает большое количество времени, что влечет за собой дополнительные затраты налоговых органов. Для решения данной проблемы необходимо провести ряд мероприятий, направленных на сокращение времени взаимодействия между налоговыми органами и судебными приставами.



Таким образом, все вышеперечисленные проблемы приводят к малой эффективности налога на имущество физических лиц. Стоит отметить, что схожие проблемы наблюдаются при начислении налоговыми органами земельного налога физическим лицам.

Однако, основной проблемой исчисления и уплаты земельного налога является проблема кадастровой оценки земельных участков. В связи с тем, что налоговую базу определяют согласно кадастровой стоимости земельных участков, а многие муниципальные образования предоставляют информацию об объектах налогообложения и правообладателях земель в налоговые службы не вовремя или не в полных объемах, страдают физические лица, которым сумму налога начисляют именно налоговые службы. Определенные проблемы ранее возникали и при начислении налога на участки, где построены многоквартирные жилые дома: зачастую кадастровый учет таких наделов не производился, и у владельцев квартир нет документов на землю.

В этой связи не случайно появление в конце 2016 года перечня поручений Президента РФ Правительству РФ по оптимизации порядка уплаты гражданами земельного налога, которые заключаются в необходимости представления «предложения по совершенствованию механизма государственной кадастровой оценки земельных участков» [3], предусмотрев в том числе:

- «унификацию периодичности проведения государственной кадастровой оценки;
- применение в целях налогообложения кадастровой стоимости земельного участка (в случае её изменения по решению комиссии по рассмотрению споров о результатах определения кадастровой стоимости или решению суда) с даты внесения в государственный кадастр недвижимости сведений о кадастровой стоимости, которая являлась предметом оспаривания;
- установление единых требований к проведению государственной кадастровой оценки и обеспечение их соблюдения на всей территории РФ;
- усиление ответственности оценщиков за допущенные при проведении кадастровой оценки ошибки, которые привели к искажению стоимости объекта оценки» [3].



Следующая группа поручений Президента РФ касается налоговых льгот по земельному налогу. Правительству Российской Федерации необходимо осуществить оценку предоставленных налогоплательщикам льгот, по результатам которой представить «предложения:

- о возможности предоставления отдельным категориям граждан налогового вычета по земельному налогу в размере кадастровой стоимости 600 квадратных метров общей площади земельного участка» [3];

- о «создании механизма, направленного на исключение случаев резкого увеличения, подлежащих уплате налогоплательщиком сумм земельного налога вследствие повышения налоговых ставок и применения в целях налогообложения новых значений кадастровой стоимости земельных участков, полученных в результате проведения государственной кадастровой оценки» [3].

Проведенная работа позволит решить основные проблемы налогообложения данного вида имущества. Говоря о проблемах исчисления и уплаты транспортного налога со стороны налоговых органов в целом по России, следует отметить следующее:

1) обновленные данные базы ГИБДД в электронном виде не сразу предоставляются в налоговый орган, как от других регистрирующих органов, что существенно облегчило бы работу Инспекции. Так, если бы обновления автоматически поступали в базу налоговых органов сразу после изменений, а не по истечении некоторого времени, то сведения о новом владельце транспортного средства были бы актуальными на момент проведения массового расчета. В настоящее время, из-за длительного поступления сведений, лицо, которому направляется уведомление, но которое уже не являлось владельцем, естественно, не станет платить, а в большинстве случаев, даже проигнорирует, посчитав просто ошибкой.

2) есть много транспортных средств, официально зарегистрированных в ГИБДД на имена лиц, которым направлялись уведомления, но у налогоплательщиков нет и не было данных объектов, по их словам. В данном случае негативные последствия заключаются в том, что:

- средства спишутся с их счета в судебном порядке;



- за время, которое игнорировались налоговые уведомления, считая их также ошибочными, как и в первом случае, набегит солидная сумма пеней, которая также спишется со счета;

- у налогоплательщиков возникает недоверие к налоговым органам.

3) многие налогоплательщики считают, что налог можно уплатить в более поздний срок в той сумме, которая уже начислена, забывая о ежедневном начислении пеней за каждый просроченный день.

Исходя из вышеизложенного, можно выявить главные задачи для эффективного контроля при обложении налогом транспортных средств:

- наладить информационный обмен между органами исполнительной власти, т.е. между налоговыми органами и Управлением Госавтоинспекции;

- ужесточить контроль за актуальностью предоставляемых УГИБДД сведений о владельцах транспортных средств;

- повышать налоговую дисциплину налогоплательщиков при помощи профилактических мероприятий.

В заключении стоит отметить, что низкая доля имущественных налогов в бюджетной системе РФ приводит к малой эффективности налогового законодательства. В настоящее время, расходы государства по организации сбора налогов с имущества граждан, в частности, по направлению физическим лицам налоговых уведомлений о их уплате, сопоставимы с размерами налогов, которые поступают в бюджеты субъектов.

Но, самая главная задача, которая стоит перед государством – это обеспечение благосостояния населения. Так как имущественные налоги выплачиваются из доходов граждан. Именно размер дохода налогоплательщика, а не наличие жилья или автомобиля характеризует его способность платить налог. Вот основные задачи, решение которых создает возможность эффективнейшего регулирования имущественных налогов с физических лиц.

Литература:

1. Очнева Л.А. Имущественные налоги физических лиц, их проблемы и пути совершенствования по взысканию [Электронный ресурс] / Очнева Л.А., Корнева Е.В.//



Современные научные исследования и инновации. - 2014. - № 6. Ч. 2. – Режим доступа: <http://web.snauka.ru/issues/2014/06/35546> (дата обращения: 26.09.2020).

2. Налоговый кодекс российской Федерации. Части первая и вторая: по состоянию на 25 апреля 2017 г. – Москва: Проспект, 2020. – 1040 с.

3. Перечень поручений по оптимизации порядка уплаты гражданами земельного налога. [Электронный ресурс] // Официальные сетевые ресурсы Президента России: официал. сайт – Режим доступа: <http://www.kremlin.ru/acts/assignments/orders/51363> (дата обращения: 26.09.2020).

4. Величко С.С., Метеж В.Д. Влияние социально-экономических процессов в Приморском крае на формирование доходов бюджета региона // Экономика и менеджмент инновационных технологий. 2016. № 12 [Электронный ресурс]. URL: <http://ekonomika.snauka.ru/2016/12/13346> (дата обращения: 13.09.2020).



Плюснина Ольга Михайловна,

кандидат экономических наук, доцент

Доцент кафедры «Мировой экономики и внешнеэкономической деятельности»

Мелентьев Дмитрий Алексеевич

Магистрант

Институт магистратуры,

кафедра «Мировой экономики и внешнеэкономической деятельности»

Уральский государственный экономический университет»

**ПОВЫШЕНИЕ ЭФФЕКТИВНОСТИ ВНЕШНЕЭКОНОМИЧЕСКОЙ
ДЕЯТЕЛЬНОСТИ КОММЕРЧЕСКОГО ПРЕДПРИЯТИЯ НА ПРИМЕРЕ ООО
«ЛЕРУА МЕРЛЕН ВОСТОК»**

Аннотация: Статья посвящена аспектам внешнеэкономической деятельности коммерческого предприятия ООО «Леруа Мерлен Восток», одного из крупнейших европейских магазинов для дома. Также в статье рассматриваются сущность понятий «внешнеэкономической деятельности», «экономический эффект», а также методики определения эффективности.

Ключевые слова: внешнеэкономическая деятельность, внешнеторговые операции, экономическая эффективность, экспорт, импорт

Keywords: foreign economic activity, foreign trade operations, economic efficiency, export, import

В современных условиях рынки диктуют предприятиям требования к постоянному усовершенствованию всех аспектов их деятельности с целью увеличения прибыли. Особенно актуально это для предприятий, занимающихся внешнеэкономической деятельностью, так как это напрямую связано с дальнейшим функционированием организации на внешних рынках.

Сущность понятий «эффективность внешнеэкономической деятельности» рождается из трех основных определений: «экономический эффект», «экономическая эффективность» и «внешнеэкономическая деятельность». Внешнеэкономическая деятельность характеризует предпринимательство хозяйствующих субъектов в области международного обмена множественными факторами производства в соответствии с



действующим законодательством и международными договорами Российской Федерации.[1, 71 с.]

Анализируя определение «экономический эффект», мы наблюдали мнений авторов, которые схожи в том, что, во-первых, экономический эффект – это понятие, отражающее результат экономической деятельности, во-вторых, он выражен в абсолютных величинах, в-третьих, является разницей между доходами и расходами напрямую зависящими с ее деятельностью. Далее следует подметить, что сами по себе понятия «экономический эффект» и «экономическая эффективность» бесполезны для целей анализа, так как свою значимость они получают только при сочетании с конкретной областью деятельности (инвестиционная деятельность, внешнеторговая деятельность, кредитная деятельность и другие). Поводя итог, понятие «эффективность внешнеэкономической деятельности» сформулировано следующим образом: эффективность внешнеэкономической деятельности – это результативность предпринимательской деятельности хозяйствующих субъектов любой организационно-правовой формы в области международного обмена множественными факторами производства, значимая в относительных величинах, и определяемая как отношение доходов от этой деятельности к затратам на ее осуществление.

Управление эффективностью внешнеторговой деятельности – пожалуй, одна из приоритетных задач управления организации, работающей с внешним рынком. Многие эксперты предлагают использовать методику для определения эффективности в зависимости от видов внешнеэкономической деятельности с точки зрения предприятия, осуществляющего внешнеторговые операции: методика оценки эффективности внешнеторговой деятельности.

Для оценки эффективности внешнеторговых операций предприятия-производителя экспортной продукции используют систему из следующих показателей:

- Эффективность экспорта (импорта).
- Рентабельность производства экспортной продукции (потребления импортной продукции).

• Ср
авнительная эффективность.

В совокупности эти показатели позволяют дать оценку внешнеторговой деятельности предприятия-производителя экспортной продукции.[2, 71 с.]



ООО «Леруа Мерлен Восток» было зарегистрировано 18 июня 2003 году Инспекторатом федерального налогового управления города Москвы.

Директором Организации является Лоран Дефассье с 12 сентября 2019.

Юридический адрес компании «Леруа Мерлен Восток»: 141031, Московская область, город Мытищи, Осташковское шоссе, дом 1

Основными видами деятельности являются "розничная мебель, освещение и другие товары домашнего обихода в специализированных магазинах" и следующие дополнительные мероприятия зарегистрированы:

- Вспомогательное оборудование, связанное с транспортной деятельностью
- Складские и складские мероприятия

Бизнес и менеджмент консалтинг «Леруа Мерлен Восток» является юридическим лицом, которое имеет независимую собственность, записи на свой баланс, может получить и осуществлять имущественные права от своего имени, берет на себя обязательства и становится истцом и ответчиком в суде.

Компания имеет гражданские права и берет на себя ответственность, необходимую для выполнения любой деятельности, не запрещенной федеральным законодательством. «Леруа Мерлен Восток» имеет полную экономическую независимость в определении формы управления, принятия экономических решений, маркетинга, ценообразование, заработная плата, и чистая прибыль распределения. Компания имеет право осуществлять все действия, которые предусмотрены законом, и ее деятельность не ограничивается актами, оговоренными в Уставе. Создание компании с ограниченной ответственностью «Леруа Мерлен Восток» направлено на объединение трудовых, материальных, финансовых и экономических выгод для достижения экономической активности и прибыли.

ООО «Леруа Мерлен Восток» является участником ВЭД с 2004г. В основе внешнеторговой деятельности компании лежат такие операции как импорт из стран ЕАЭС, ЮВА и Европы, а также экспорт внутри ЕАЭС. К значимой доле импорта относятся товары собственной торговой марки (далее СТМ): DEXTER, DEXELL, LEXMAN, AXTON, SENSEA, STERWINS, EVOLUTION. Так СТМ на всех каналах сбыта приносит малые издержки на логистику, а также обеспечивает наибольшую маржу. В этой



связи отсутствует потребность закупа ассортиментной матрицы через посредников, тем самым повышая эффективность внешнеэкономической деятельности предприятия. [4]

Международная внешнеторговая деятельность ООО «Леруа Мерлен Восток» включает в себя более 80 маршрутов. Основной объем грузов следует из Китая (более 75%) морским транспортом и прибывает как в российские (Усть-Луга, Новороссийск, Восточный), так и в прибалтийские (Рига, Таллин) порты. Европейские грузы перевозятся автомобильным транспортом. Из портов перегрузки контейнеры прибывают в РФ по железной дороге. Железнодорожный транспорт используется также в случае необходимости сократить срок доставки из Китая.

Самый оптимальный маршрут для этого проходит через Забайкальск, административный центр Забайкальского края, расположенный в приграничной полосе с Китаем.

Компания проводит таможенное оформление в зоне деятельности Центрального, Северо-Западного, Южного, Сибирского и Дальневосточного Управлений. Авиа-грузы, большую часть которых составляют образцы товаров для проведения испытаний в соответствии с требованиями технического регулирования ЕАЭС и РФ, оформляются в Шереметьевской таможне (непосредственное подчинение ФТС России).

Проанализировав аспекты управления внешнеторговой деятельности, рекомендациями по повышению эффективности внешнеэкономической деятельности будут являться:

- 1) Развитие и усовершенствование качества СТМ для того, чтобы предлагать клиентам лучшее товарное предложение по низким ценам при гарантированном его наличии.
- 2) Развитие взаимовыгодных отношений с «локальными» поставщиками и, в особенности, производителям в каждом регионе. Эта поддержка даст региональным производителям отличную возможность для развития их бизнеса и многократного увеличения партнерских продаж.
- 3) Создание новых распределительных центров в регионах присутствия основных портов также будет являться значительным увеличением эффективности внешнеэкономической деятельности предприятия и управления цепями поставок.



Литература

1. Внешнеэкономическая деятельность: Учебник, под ред. Е.Ф. Прокушева. – 8-е изд., перераб. и доп. – М.: Юрайт, 2012. - 527 с.
2. Черенков В. И. Внешнеэкономическая деятельность. Основные операции / В.И. Черенков. - М.: Феникс, 2016. - 544 с.
3. Соркин С.Л. Эффективность внешнеэкономической деятельности: понятие, измерение и оценка: моногр. / С.Л. Соркин. – Гродно: ГрГУ, 2011. – 130 с.
4. Официальный сайт Leroy Merlin. [Электронный ресурс]. URL: <https://leroymerlin.ru/> (дата обращения: 07.09.2020).
5. Leroy Merlin: Международная Логистика (бизнес-кейс) [Электронный ресурс]. URL: <https://logistics.hse.ru/data/2017/09/25/1172844545/Natalya%20Cherepanova%20-%20speech%20annotation%20v4.pdf> (дата обращения: 28.08.2020).
6. Арустамов Э. А. Внешнеэкономическая деятельность: учебник / Э. А. Арустамов, Р. С. Андреева. - М. : КНОРУС, 2011. - 168 с.



Плюснина Ольга Михайловна,

кандидат экономических наук, доцент

Доцент кафедры «Мировой экономики и внешнеэкономической деятельности»

Мелентьев Дмитрий Алексеевич

Магистрант

Институт магистратуры,

кафедра «Мировой экономики и внешнеэкономической деятельности»

Уральский государственный экономический университет»

УПРАВЛЕНИЕ ЦЕПЯМИ ПОСТАВОК НА ПРИМЕРЕ ООО «ЛЕРУА МЕРЛЕН ВОСТОК»

Аннотация: В статье рассматривается современный подход к закупочной деятельности предприятия ООО «Леруа Мерлен Восток», а также ее применение в автоматизированных системах управления цепями поставок в логистике компании.

Ключевые слова: управление цепями поставок, закупки, бизнес-процессы, автоматизированные системы, «SaaS»

Keywords: supply chain management, procurement, business processes, automated systems, «SaaS»

Постоянно меняющаяся экономическая ситуация, складывающаяся на рынке, молниеносное принятие управленческих решений, стратегические векторы в управлении активами компании и необходимость минимизации рисков требуют от управленцев, собственников современных подходов к ведению хозяйственной деятельности компании, в том числе и внешнеторговых операциях. Наиболее эффективным решением в условиях ежегодно усложняющейся внутренней и внешней среды предприятия, в том числе геополитических изменений, выступает комплексная автоматизация бизнес-процессов.

Бизнес-процессы, рассматриваемые в настоящей статье, будут касаться некоторых аспектов хозяйственной деятельности «Леруа Мерлен Восток», а именно: приход к автоматизации операций в логистике, систем управления цепями поставок, а также закупочной деятельности компании.

Концепцию «управления цепями поставок» можно применить в интегрированном подходе к планированию и управлению всем потокам информации о сырье, материалах,



продуктах, услугах, возникающих и преобразующихся в логистических и производственных процессах предприятия, нацеленном на измеримый совокупный экономический эффект (снижение издержек, удовлетворение спроса на конечную продукцию).

В узком смысле управление цепями поставок (далее SCM) - это системы планирования с участием нелинейной оптимизации с заранее заданными параметрами и моделями для отдельных вопросов цепи поставок:

1. структуры (решает вопрос размещения складов, маршрут и место транспортировки сырья, продукции)

2. тактики управления цепью поставок (у какого поставщика и сколько заказать сырья, где произвести из него продукцию, какую потребность, где и когда покрыть)

Основными структурными элементами такой системы являются: прогноз спроса, планирование цепи поставок от поставщика до дистрибуции, оперативное планирование перемещения сырья-полуфабриката, готовой продукции. В данной системе уже есть исходные данные о том, что необходимо переместить, сколько и куда.

Менеджмент предприятия «Леруа Мерлен Восток» в своей внутренней хозяйственной деятельности использует такие автоматизированные системы, как SCM, с начала 2010-х годов. Хотя полное слияние автоматизации бизнес-процессов в области логистики произошло в 2017 году с Generix Group – разработчиком облачных решений для управления и оптимизации цепи поставок, представленный в 60 странах мира, компания заключила с ними контакт по обслуживанию внутренних систем на пять лет, вплоть до 2022 года [1].

Сейчас «Леруа Мерлен Восток» использует пять программных продуктов в режиме SCM от Generix Group, обеспечивающих работу на всех этапах цепочки поставок: портал поставщика, система управления складским двором, система управления складом, система управления транспортировкой, портал перевозчика. А также «шину интеграции данных», которая позволяет связать все информационные системы в единое целое с IT-ландшафтом компании [2].

Важно отметить, что данные сервисы создаются под конкретную ту или иную организацию, нуждающуюся в структурном изменении ведения бизнеса. Эта услуга на IT-рынках именуется, как «SaaS» (Software as a service) - это бизнес-модель, при которой программный продукт предоставляется в формате интернет-сервиса на основе подписки.



Сотрудничество с облачными сервисами в SCM от Generix Group Vostok принесло в компанию ряд налаженных бизнес-процессов:

1. Ускорение и систематизация взаимодействий с поставщиками
2. Выравнивание нагрузки на распределительные центры компании
3. Точное планирование потребности в складском персонале и времени на обработку груза

Так с помощью комплексной автоматизации в логистических схемах можно добиться различных целей, в том числе:

- Повысить точность и упростить выполнение бизнес-процессов;
- Организовать многопользовательскую работу с различными уровнями доступа к системе;
- Минимизировать риск погрешностей и ошибок;
- Снизить влияние человеческого фактора;
- Упростить инвентаризацию товаров в случае большой номенклатуры и его учета;
- Ликвидировать такие проблемные аспекты, как «пересортица» и несоответствие данных.

Подводя итог рассматриваемого нами вопроса настоящей статьи, система управления цепями поставок на предприятии «Леруа Мерлен Восток» сыграло ключевую роль в устойчивом развитии на международном рынке, позиционировании себя, как лидера отрасли на долгие годы вперед.

Литература

1. Generix Group Vostok в России. [Электронный ресурс]. URL: <https://www.generixgroup.com/ru/page/generix-group-vostok> (дата обращения: 07.10.2020).
2. Цепочка поставок в формате SaaS: кейс Леруа Мерлен Восток. [Электронный ресурс]. URL: https://new-retail.ru/business/keysy/tsepochka_postavok_v_formate_saas_keys_lerua_merlen_vostok4119/ (дата обращения: 28.09.2020).
3. Григорьев, М. Н. Коммерческая логистика: теория и практика : учебник для СПО / М. Н. Григорьев, В. В. Ткач. — 3-е изд., испр. и доп. — М. : Издательство Юрайт, 2018. — 507 с.



4. Григорьев, М. Н. Логистика. Продвинутый курс. В 2 ч. Часть 2 : учебник для бакалавриата и магистратуры / М. Н. Григорьев, А. П. Долгов, С. А. Уваров. — 4-е изд., пер. и доп. — М. : Издательство Юрайт, 2018. — 341 с.
5. Аникин, Б. А. Логистика производства: теория и практика : учебник и практикум для бакалавриата и магистратуры / В. А. Волочиенко, Р. В. Серышев ; отв. ред. Б. А. Аникин. — М. : Издательство Юрайт, 2019. — 454 с.
6. Бочкарев, А. А. Логистика городских транспортных систем : учебное пособие для СПО / А. А. Бочкарев, П. А. Бочкарев. — 2-е изд., пер. и доп. — М. : Издательство Юрайт, 2018. — 150 с.



Рахимова Анжелика Шухратовна

Студент магистратуры

3 курс факультет «Экономический»

Бикметов Рамиль Шамилевич

Доцент, кандидат социологических наук

Стерлитамакского филиала Башкирского государственного университета

КАДРОВАЯ ПОЛИТИКА ОРГАНИЗАЦИИ И ПОРЯДОК ЕЕ ФОРМИРОВАНИЯ

Аннотация: Результативность функционирования предприятия во многом определяется эффективностью осуществления кадровой политики, нуждающейся в постоянном совершенствовании и развитии. Именно поэтому для обеспечения предприятия конкурентными преимуществами необходимо проводить эффективное управление ресурсами кадров, осуществлять поиск новых способов и форм организации системы управления кадрами.

Ключевые слова: кадры, политика, кадровый учет, кадровая политика.

Key words: personnel, policy, personnel accounting, personnel policy.

Современная экономика России, ее развитие, конкурентоспособность, границы научного и технического преобразования, выпуск продукции высокого качества определяют несколько задач, к числу которых относится одна важнейшая, заключающаяся в наиболее эффективном использовании потенциала кадров. С этой целью необходимо иметь четко сформированную кадровую политику организации.

Кадровая политика реализует основные цели и задачи управления кадрами. Она является главным направлением кадровой работы, совокупностью базовых принципов, воплощаемых отделом кадров в организации. В таком понимании кадровая политика обозначает стратегию работы с кадрами.

Кадровая политика ранее имела политическую или идеологическую характеристику, что находит свое отражение в ее определении и содержании. Кадровая политика является передовым направлением в работе с кадрами, которое определяется в виде набора особенно важных и принципиальных положений, выражаемых в партийных и правительственных решениях на долгосрочную перспективу или в некотором периоде.

Переход страны к экономике рыночного типа в значительной степени меняет основные принципы и сущность политики с кадрами. На сегодняшний день она представляет собой целенаправленную и сознательную деятельность, направленную на формирование трудового коллектива, в лучшей степени способствующий сочетанию приоритетов и целей, как организации, так и ее персонала [2, с. 183].



Главную задачу, стоящую перед кадровой политикой, можно решить различными способами, при этом выбор альтернативных вариантов является особенно широким:

- увольнение работников или их сохранение, если же они сохраняются, то делать это лучше путем:

- а) перевода на более сокращенные формы его занятости;
- б) использования на прочих объектах или на несвойственных ему работах;
- в) направление на переподготовку длительного характера и так далее;

- подготовка работников самостоятельно или же поиск тех, кто обладает требуемой подготовкой;

- набор со стороны или переучивание подлежащих высвобождению из организации работников;

- дополнительный набор работников или же использование уже имеющейся численности в условиях их более рационального использования;

- вложение средств в подготовку более «дешевых» узкоспециализированных рабочих или же маневренных «дорогих» и так далее [1, с. 121].

Так как создание кадров организации имеет связь не с решением однозначного типа, а с альтернативными возможными путями и выбором самого эффективного, то имеет место быть вопрос относительно выбора стратегии обеспечения трудом, учитывая все факторы и обстоятельства, которые свойственны современности и будущему времени.

Выбирая политику в сфере кадров, необходимо учитывать свойственные внутренней и внешней среде организации факторы, к которым относятся следующие:

- требования, выдвигаемые производством и стратегией организационного развития;

- возможности организации с финансовой стороны и допустимые издержки, связанные с управлением персонала;

- качественная и количественная характеристика персонала и направленность на их изменение в дальнейшем и прочее;

- рыночная ситуация по труду, то есть качественная и количественная характеристика трудового предложения по профессиям организации и условия этих предложений;

- спрос на рабочую силу с позиции конкурирующих форм, а также сформированный уровень заработной платы работников;

- степень влияния профсоюзных организаций и жесткости ее отстаивания интересов



персонала;

- требования законодательства в сфере труда, применяемая культура работы с наемными кадрами и так далее.

Требования, выдвигаемые к кадровой политике, в общем виде на сегодняшний день представлены следующим образом:

1) политика в области кадров должна иметь тесную взаимосвязь с направлением стратегического развития или выживания организации. В данном аспекте она является некоторым обеспечением воплощения данной стратегии на практике;

2) кадровая политика должна обладать гибкостью, которая подразумевает ее стабильность, с которой связаны некоторые ожидания персонала, а также динамичность, то есть она должна быть скорректирована согласно текущим изменениям в тактике организации, ситуации в производстве и экономике.

Стабильностью должны быть наделены стороны кадровой политики, ориентированные на учет интересов всего персонала и имеющие непосредственное отношение к культуре организации. Сама по себе культура предприятия состоит из убеждений и ценностей, которые разделяются работниками и определяют нормы поведения, а также специфику деятельности организации;

3) так как образование рабочей силы квалифицированного типа имеет связь с некоторыми организационными издержками, то кадровая политика должна иметь экономическое обоснование, а именно она должна быть реализована исходя из возможностей предприятия с финансовой точки зрения;

4) кадровая политика должна обеспечивать к каждому работнику индивидуальный подход [1, с. 122].

Итак, в современных условиях кадровая политика нацелена на образования системы кадровой работы, ориентированной на извлечение экономической выгоды и социального эффекта в условиях соблюдения действующего законодательства, решений Правительства и актов нормативного характера. Правительственные решения в свою очередь, являющиеся зеркалом политики государства по воспроизводству рабочей силы, оказывают влияние на кадровую политику посредством урегулирования ситуации на трудовом рынке и требований по обеспечению необходимой защиты работников с социальной стороны.

При реализации политики в сфере кадров существуют следующие альтернативные варианты: кадровая политика может осуществляться быстро, решительно, она может



базироваться на формальности, на приоритете интересов производства, или же, напротив, основана на учете того, как ее воплощение в жизнь повлияет на трудовой коллектив и какие расходы социального характера она может вызвать.

Политика в области кадрового управления осуществляется посредством осуществления кадровой работы. По этой причине кадровая политика организации выбирается с учетом ее главной цели, методов, средств, приоритетов и так далее.

Работа с кадрами основывается на совокупности традиций, правил, процедур, комплекса мероприятий, которые имеют непосредственную связь с подбором кадров, необходимой их расстановкой, подготовкой, использованием, мотивацией, переподготовкой, продвижением и так далее.

В связи с этим сущность кадровой политики не завершается наймом на работу (выбором источников пополнения кадров, требований, выдвигаемым к исполнителям и прочее), а затрагивает принципиальные стороны организации в части подготовки персонала, его развития, обеспечения взаимодействия предприятия и работника. Если кадровая политика взаимосвязана с выбором ключевых задач, которые рассчитаны на долгосрочную перспективу, то текущая работа с кадрами направлена на оперативное решение вопросов кадровой деятельности. При этом они должны быть взаимосвязаны между собой посредством установки стратегии и тактики по достижению намеченной организационной цели.

Кадровая политика обладает общей характеристикой, если речь идет об организации, в общем, и частной или избирательной, если она акцентируется на решение узких задач в рамках обособленных структурных подразделений, профессиональных и функциональных групп работников, а также их категорий.

Предприятию очень важно разрабатывать кадровую политику организации. При этом ее наличие на предприятии предполагает следующее:

- выявлены определенные подходы к важным составляющим работы с кадрами, а также к их взаимосвязи;
- экономия временных ресурсов, связанных с принятием решений кадрового характера;
- снижение зависимости процесса принятия кадрового решения от потенциальных ошибок, допускаемых некоторыми индивидами;
- обеспечение постоянства, стабильности подходов в процессе осуществления работы с кадрами;



- проведение контрольных мероприятий за соблюдением законодательства в сфере труда;
- облегчение процесса адаптации персонала к организационным условиям;
- обеспечение поддержки решений в сфере кадровой работы, которые принимаются работниками организации.

Формирование кадровой политики происходит по следующим направлениям:

- требования, выдвигаемые к рабочей силе, на этапе ее найма, а именно образование, стаж, пол, возраст, уровень подготовки и так далее;
- отношение к вложениям капитала в рабочую силу, а также к целенаправленному влиянию на развитие некоторых аспектов занятой рабочей силы;
- отношение к стабильности коллектива в целом или же его некоторой части;
- отношение к особенностям подготовки более новых работников в организации, ее широте и глубине охвата и к их переподготовке;
- отношение к движению кадрового состава внутри предприятия и так далее [3, с. 298].

Благодаря грамотно сформированной политике в области кадров обеспечивается следующее:

- своевременно укомплектовываются кадрами рабочие и специалисты с целью достижения постоянной производственной деятельности без перерыва, а также освоения в срок нового вида продукта;
- достигается необходимая степень потенциала коллектива организации к труду с минимальными затратами, то есть происходит экономия средств в разумных рамках, которые имеют отношение к найму, подготовке кадров, учитывая текущие расходы и дальнейшие затраты на их переподготовку или повышение и так далее;
- происходит стабилизация коллектива посредством учета интереса работников, дачи возможности роста квалификационного уровня и получения иных льгот;
- осуществляется образование более высокого уровня мотивации к труду с высокой производительностью;
- происходит рационализация применения рабочей силы согласно квалификации и специальной подготовки и прочее.

Таким образом, кадровая политика оказывает определенное влияние на конечные результаты деятельности предприятия, поскольку ее грамотное составление и использование улучшает мотивацию работников, повышает их производительность, кроме



того, происходит улучшение климата в коллективе, персонал более лояльно относится к предприятию и заинтересовано в получении максимально возможной эффективности от его деятельности.

Литература:

1. Афанасьева Л.В., Ширяева Т.Ю. Основы кадровой политики предприятия // Инновационное развитие региона: интеграция управленческой науки и практики. – 2020. – С. 119-123.
2. Бондарева Е.В., Бушуева Е.В., Гуськов Ю.В. Характеристика кадровой политики предприятия // Актуальные проблемы государственного, муниципального и корпоративного управления. – 2020. – С. 181-185.
3. Демидова А.Г., Потоцкая С.О., Ширшова Л.В. К вопросу о сущности понятия кадровой политики и теоретических аспектах ее реализации на предприятии // Глобальные проблемы модернизации национальной экономики. – 2020. – С. 295-302.



Вишнякова Дарья Олеговна

Магистрант

Григоренко Ирина Викторовна

Кандидат экономических наук, доцент кафедры теории финансов кредита и
налогообложения

ФГАОУ ВО «Волгоградский государственный университет»

ОНЛАЙН-КАССЫ КАК НОВАЯ ФОРМА НАЛОГОВОГО КОНТРОЛЯ: ОРГАНИЗАЦИОННЫЕ АСПЕКТЫ И ОЦЕНКА ЭФФЕКТИВНОСТИ

Аннотация: в статье рассматриваются предпосылки внедрения онлайн кассовых аппаратов в деятельности коммерческих предприятий с точки зрения необходимости совершенствования налогового контроля. Представлены основные этапы внедрения контрольно – кассовой техники и сформированы основные преимущества и недостатки использования онлайн-кассы. Также в статье описаны особенности нового порядка применения контрольно-кассовой техники в 2020 году и перечислены организационно-учетные преимущества для налогоплательщиков. Считается, что контроль за фактическими объемами товарооборота, услуг позволит повысить фискальный контроль на абсолютно новый уровень. Таким образом, с введением онлайн –касс в бизнесе позволят государству через налоговые органы усилить внутренний контроль в бухгалтерском учете, и осуществлять противодействие легализации доходов, полученных незаконным путем. Данная система является эффективной для борьбы с теневой экономикой, позволит увеличить налоговые доходы и создаст равноправную среду для развития бизнеса.

Ключевые слова: онлайн-касса, контрольно-кассовая техника, операции с наличными денежными средствами, налоговый контроль, автоматизация, электронный чек.

Key words: online sales register, cash register equipment, operations with cash, tax control, automation, electronic receipt.



Онлайн-кассы в последнее время очень актуальный вопрос для многих предприятий. Поэтому у различных организаций и индивидуальных предпринимателей возникает множество вопросов в данной проблеме.

Механизм государственного регулирования российской экономики тесно связан с процессом экономического роста, увеличением количества субъектов малого и среднего предпринимательства. Все эти изменения диктуют необходимость дополнительных мер со стороны государства, направленных на защиту интересов различных пользователей.

Одним из механизмов совершенствования контроля по операциям с наличными денежными средствами стал постепенный переход на онлайн-кассы в связи с принятием Федерального закона от 03 июля 2016 г. № 290-ФЗ «О внесении изменений в Федеральный закон «О применении контрольно-кассовой техники при осуществлении наличных денежных расчетов и (или) расчетов с использованием платежных карт» и отдельные законодательные акты Российской Федерации», в значительной степени изменяется порядок осуществления торговых операций с применением контрольно-кассовой техники [3].

Предпосылками для внедрения онлайн-касс послужили:

- защита прав потребителей, которая подразумевает измененный порядок использования кассовых аппаратов и предусматривает возможность получения покупателями электронных чеков, которые доступны в любое время суток, это способствует защите прав потребителей при решении возможных конфликтных ситуаций;
- контроль за соблюдением кассовой дисциплины, а именно с применением онлайн-касс учет выручки будет автоматизирован, в следствие чего пропадает необходимость в постоянной проверке касс [1, с. 172].

Принцип работы онлайн-касс заключается в том, что в начале рабочего дня составляется отчет о начале смены, в конце рабочего дня – отчет о ее закрытии. Через сутки после начала смены заканчивается возможность сформировать чек. В момент осуществления кассовой операции посредством онлайн-кассы происходит формирование фискального признака и его отправка на проверку оператору.

Оператор осуществляет проверку полученной информации и в случае ее достоверности в течение примерно 1,5 секунд высылает компании уникальный код - подтверждение. Онлайн-касса сохраняет чек с этим кодом и фискальным признаком. Оформить продажу без уникального номера невозможно. Оператор фискальных данных передает информацию о каждой проведенной операции в Федеральную налоговую службу



Российской Федерации в режиме реального времени. Повседневное использование онлайн-касс упростит действующий порядок налогового контроля [2].

Принцип работы онлайн-кассы наглядно проиллюстрирован на рисунке 1.



Рисунок 1 – Принцип работы онлайн-кассы [1]

Использование контрольно - кассовой техники влечет за собой также ряд дополнительных расходов на:

- модернизацию и приобретение кассового аппарата, отвечающего новым требованиям;
- услуги интернет-провайдера;
- услуги оператора фискальных данных;
- также технические сложности при обеспечении доступа к интернету в отдаленных районах.

Переход на электронные кассовые аппараты в настоящее время осуществилось в пять этапов:

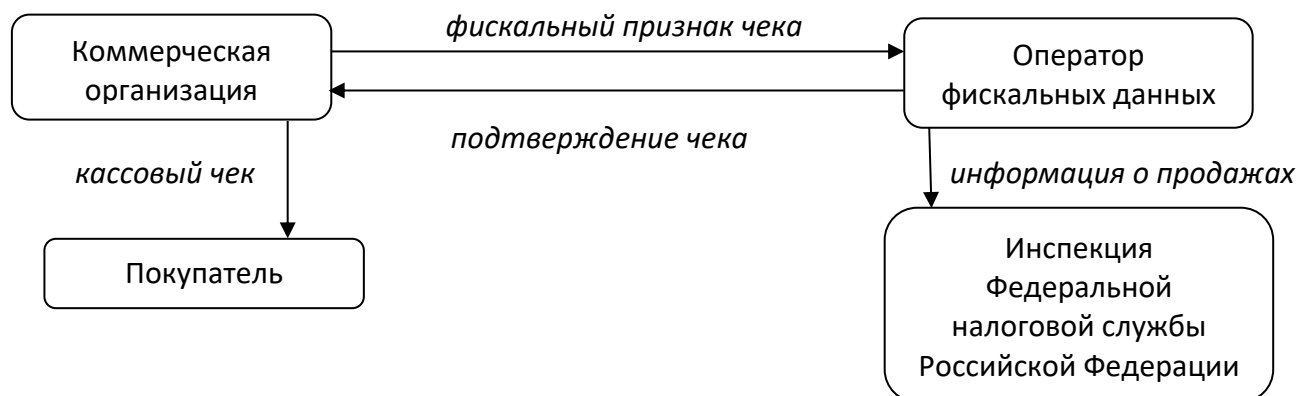
1 этап: с 15 июля 2016 года по 30 июня 2017 года – добровольный характер использования онлайн-касс: проведение модернизации имеющейся кассы организации и ее перерегистрация в инспекции Федеральной налоговой службы Российской Федерации.

2 этап: с 1 февраля 2017 года по 1 июля 2017 года – переход на обязательное использование онлайн-касс: окончание регистрации налоговыми органами касс, не отвечающих новым требованиям.

3 этап: с 1 июля 2017 года – обязательное применение онлайн-касс всеми организациями и индивидуальными предпринимателями, за исключением тех, кто осуществляет свою деятельность:

- с применением единого налога на вмененный доход;
- индивидуальных предпринимателей на патентной системе налогообложения;



организаций и индивидуальных предпринимателей, оказывающих услуги населению.

4 этап: с 1 января 2018 года – формирование и выдача кассовых чеков осуществляется только в электронном виде, бумажные чеки выдаются покупателям только по их просьбе.

5 этап: с 1 июля 2018 года – установление обязанности применения онлайн-касс всеми организациями и индивидуальными предпринимателями без ограничений.

6 этап : с 1 января 2020 года - устанавливается обязательность маркировка для некоторых видов товаров, отмены ЕНВД для малого бизнеса.

С 2020 года предусмотрено введение обязательной маркировки, которая заставит приобрести дополнительное оборудование и поменять бизнес-процессы.

Вступили в силу поправки, запрещающие использование ЕНВД организациями и предпринимателями, торгующими следующими видами маркированных товаров:

- лекарствами;
- обувью;
- меховыми изделиями.

Также предусмотрено, что если предприятие или организация продает товары из вышеперечисленного списка, то такие предприятия смогут использовать только две системы налогообложения: ОСН и УСН, остальные им будут недоступны. Изменения связанные с использованием ЕНВД, то, что с 2021 года весь малый бизнес на территории РФ не сможет использовать ЕНВД. Теперь организации будут работать на ОСН и/или УСН, у предпринимателей выбор будет больше. Также изменения коснутся и индивидуальных предпринимателей, которые работают без сотрудников в штате, смогут зарегистрироваться в качестве самозанятых, экономить на налогах и не применять кассу.

При смене налогового режима перерегистрировать кассу в налоговой службе не нужно, поскольку смена СНО не входит в перечень оснований для перерегистрации, предусмотренных законом.

Изменения вносятся в настройках кассы и это сделать обязательно, так как система налогообложения входит в состав обязательных реквизитов чека и печатается в фискальном документе.

К преимуществам использования онлайн-касс в 2020 году можно отнести:

- ужесточение контроля в режиме реального времени за торговой деятельностью хозяйствующих субъектов и изменение налогового режима для предпринимателей;



- минимизация количества проверок на месте;
- получение дополнительного источника доходов бюджета;
- улучшенная защита покупателей;
- упорядочение и контроль торговой деятельности интернет-магазинов;
- упрощение порядка регистрации и перерегистрации онлайн-ККТ, снятия ее с учета;
- возможность быстрого получения хозяйствующим субъектом подробной информации об основных показателях работы бизнеса;
- доступность электронного чека для покупателя в любой момент.

Таким образом, использование онлайн - касс имеет, как отрицательные, так и положительные последствия. Применение данной техники повлечет за собой определенные неудобства, к которым относятся ряд дополнительных расходов на приобретение дополнительного оборудования, а также необходимо будет поменять бизнес-процессы. Но в тоже время внедрение контрольно – кассовой техники позволит упрощено взаимодействовать с налоговыми органами, что в последствии приведет к уменьшению транзакционных издержек. Автоматическая передача фискальных данных позволит контролирующим органам следить за доходами предпринимателей и организаций, и предотвратить сокрытие доходов. Такая система является эффективной для борьбы с теневой экономикой, позволит увеличить налоговые доходы и создаст равноправную среду для развития бизнеса.

Литература:

1. Касьянова Г.Ю. Контрольно-кассовая техника: практика применения – М.: Издательство АБАК, - 2018. – 208 с.
2. Лашманова Ю.Ю. Внедрение онлайн-касс // International innovation research / Ю.Ю. Лашманова, А.Д. Свиненкова, К.С. Подгайнова. – 2017. – С. 194-197.
3. Федеральный закон от 03.07.2016 № 290-ФЗ «О внесении изменений в Федеральный закон «О применении контрольно-кассовой техники при осуществлении наличных денежных расчетов и (или) расчетов с использованием платежных карт» и отдельные законодательные акты Российской Федерации» // Справочно – правовая система «Консультант Плюс».



Шамсутдинов Радмир Римович

Магистрант

Бикметов Рамиль Шамилевич

Доцент, кандидат социологических наук

Асфандиярова Рима Абдрафиковна

Доцент, кандидат экономических наук.

Стерлитамакский филиал Башкирского государственного университета

ПРОБЛЕМЫ КАДРОВОГО УЧЕТА НА ПРЕДПРИЯТИЯХ

Аннотация: На любом предприятии есть документы, которые связаны с кадровым составом. Зачастую их называют документами по личному составу, и именно от характера ведения работы с документальными данными, быстроты и полноты получения по ним сведений зависит качество и оперативность осуществления документирования. Процесс работы с данными документами определяет кадровое делопроизводство.

Ключевые слова: учет, кадровый учет, кадровый состав, проблемы кадрового учета.

Key words: accounting, personnel accounting, personnel composition, problems of personnel accounting.

В научной литературе выделяются типовые проблемы в кадровом учете, с которыми сталкивается любое предприятие.

В таблице 1 представлены основные проблемы, связанные с ведением кадрового учета в организациях.

Таблица 1. Проблемы кадрового учета на предприятиях

Область	Типовые ошибки
Отсутствие на малых предприятиях функции кадрового администрирования	- отсутствие на предприятиях кадровой службы; - отсутствие различных программных обеспечений по кадровому документированию
Осуществление работы по кадровому делопроизводству непрофессиональными специалистами	- передача полномочий по кадровому учету работникам со спецификой, не связанной с кадровым документированием; - специалисты иного профиля опосредовано относятся к оформлению документации по личному составу работников
Отсутствие знаний нормативно-правовых актов, касающихся делопроизводства	- отсутствие номенклатуры по делам; - отсутствие нормативно-правовых актов локального уровня и документов по кадрам из обязательного числа; - неутвержденные нормативно-правовые акты локального уровня; - не надлежащим образом проведенное ознакомление работников с локальными нормативно-правовыми актами, которые действуют на предприятии; - не соответствие норм, которые определены локальными нормативно-правовыми актами, тем нормам, которые на



	самом деле действуют у работодателя (так, например, в правилах внутреннего трудового распорядка отражен режим рабочего времени, не совпадающий с настоящим режимом времени работы); - противоречивость документов друг другу; - незаконность содержащихся в документах условий
Формальный подход при оформлении документации по кадрам	- ошибки при работе с личными делами; - ошибки при работе с трудовыми договорами и соглашениями; - ошибки при работе с трудовыми книжками
Несистемный подход при обучении работников, которые реализуют функции кадрового делопроизводства	- нарушение сроков проведения обучения работников; - нарушение порядка процесса обучения

Источник: анализ автора

Не в каждом предприятии уделяется должное внимание кадровому документированию. В некоторых из них руководство считают, что кадровое делопроизводство является не нужным элементом политики предприятия. Обосновывают они это тем, что обеспечение сотрудников достойной заработной платой является достаточным. Одной из основных проблем в кадровой политике является отсутствие в коммерческих предприятиях малого масштаба функции кадрового управления.

С целью снижения затрат на персонал, руководители предприятий дают поручение по оформлению документации по личному составу работников специалистам, у которых специфика деятельности не имеет связи с кадровой работой, а именно экономисту, бухгалтеру, секретарю и так далее, предполагая, что кадровое делопроизводство дается работникам в дополнение к основной работе. Специалисты другого профиля опосредовано относятся к оформлению документации по личному составу работников, что в дальнейшем приводит к образованию многочисленных ошибок в документах или же к отсутствию некоторых документов.

Для большинства работодателей применение современных информационных технологий является достойной альтернативой кадровому персоналу. В настоящее время на рынке представлен достаточно обширный ассортимент программных средств и продуктов по делопроизводству в электронном виде. Тем не менее, ими они не могут заменить кадровый персонал.

С некоторыми сложностями сталкиваются также и те предприятия, имеющие специалистов области работы с кадровой документацией и непосредственно кадровые структурные единицы. Даже если кадровое делопроизводство выступает в качестве



одного из основных направлений работ данных специалистов и служб и этот участок ведут без затрагивания прочих направлений (например, вопрос правового регулирования, управления персоналом, трудовых правоотношений и так далее), то кадровые работники не всегда добросовестно относятся к оформлению кадровой документации, проводя работу не достаточно квалифицированно и грамотно. К причине данной проблемы зачастую относится незнание нормативно-правовых актов по делопроизводству, включая отсутствие навыков и знаний их применения на практике [1, с. 182].

Даже не смотря на хорошую постановку в организации кадрового делопроизводства, специалисты в данной сфере должны постоянно увеличивать уровень своего профессионализма. Руководителям же следует их направлять на обучение по программе повышения квалификации, принятия участия в курсах и семинарах.

Без всего этого не представляется возможным избежать потери кадровой документации, получить оперативную или архивную информацию о своих работниках. Очень часто об учете кадров и кадровой документации заботятся только в случае возникновения трудовых споров или же в процессе проведения проверки сотрудниками органов контроля.

Отметим основные нарушения, которые допускаются при разработке и оформлении обязательных документов на предприятии в работе кадровой службы.

1. В ходе осуществления специалистом возложенных на него функций и задач по кадровой работе кадровая служба опирается на нормативно-правовые акты, включая нормативные акты локального характера, то есть на уровне самого предприятия.

К числу документов обязательного характера при осуществлении работы кадровой службы относятся учредительные документы предприятия в виде устава и положения, правила внутреннего трудового распорядка, коллективные договоры, должностные инструкции, графики предоставления отпуска и прочее.

Из числа прочих документов следует на предприятиях иметь номенклатуру дел, у которой цель заключается в систематизации всего объема документации, имеющей отношение к функционированию всего предприятия и в частности к кадровой службе. Именно посредством номенклатуры дел возможно в оперативном порядке осуществить поиск любого документа относительно личного состава. Именно поэтому необходимо проводить работу с документами, начиная с их номенклатуры.

2. Зачастую в процессе разработки и оформления документов обязательного характера возникают нарушения правовых норм и норм делопроизводства [2, с. 16].



Выявим типичные ошибки, которые допускаются в случае оформления часто применяемых реквизитов распорядительных и организационных документов.

В случае оформления таких распорядительных и организационных документов, как распоряжение, приказ, протокол, письма, акты, справки и прочего совершаются типовые действия управления, которые связаны с процессом согласования, подписания, утверждения данных документов с дальнейшим их доведением до сведений под подпись работников.

С целью достоверного и правильного оформления документов согласно действующим нормативно-правовым актам применяются самые различные реквизиты, которые подчиняются единым требованиям.

К числу наиболее часто применяемым реквизитам относятся следующие: дата, номер документа, гриф согласования, подпись, гриф утверждения, адресат и непосредственно наименование документа. С использованием данных реквизитов сотрудниками допускаются такие типовые ошибки, как:

1) дата. В дате ее элементы отражаются арабскими цифрами в одной строке в такой последовательности: день месяца, месяц, год. День месяца и сам месяц оформляется двумя парами арабских цифр, которые разделены точкой, а год обозначается четырьмя арабскими цифрами. Например, это 08.07.2008;

- дата подписания должна быть позже даты визирования документа;

- в случае подготовки проекта документа допускается печать только лишь обозначения месяца и года. День месяца проставляет должностное лицо, которое подписывает или утверждает документ, или же работник, который знакомится с документом;

- наименование документа:

- название вида данного документа пропечатывается строчными буквами;

- в случае обращения слово «заявление» пропечатывается посередине, но никак не с левой границы поля, и строчными буквами. В конце строки ставится точка;

2) гриф согласования:

- внутреннее и внешнее согласование оформляется в одинаковой форме с применением слова «согласовано». Оно применяется только в случае внешнего согласования;

3) гриф утверждения:



- в случае оформления грифа слова «утверждаю», «утверждено» заключаются в кавычки или печатаются от правой границы поля;

4) подпись:

- все инициалы отражаются после фамилии с пробелами на первой строке наименования должности;

- в случае подписания документа заместителем руководителя фиксируется предлог «за» или ставится косая черта перед наименованием данной должности;

- вместо отсутствующего председателя коллегиальный документ подписан заместителем занимаемой должности, но никак не заместителем председателя, входящего в состав комиссии [2, с. 17].

Применение системы унифицированных распорядительных и организационных документов или же применение программных продуктов делопроизводства, в которых порядок оформления реквизитов и их расположения уже предусматривается, позволяет снизить число ошибок в случае разработке форм шаблонов документов.

3. Отметим основные нарушения, которые допускаются работниками кадровой службы в ходе оформления трудового контракта или договора.

Основные ошибки при оформлении трудового контракта или договора представлены в таблице 2.

Таблица 2. Ошибки при оформлении трудового контракта или договора

Область	Типовые ошибки
Оформление трудового контракта или договора	<ul style="list-style-type: none">- отсутствие трудовых соглашений с работниками в письменной форме;- трудовые соглашения заключаются только в одном экземпляре;- один экземпляр трудового договора не передан работнику, или же отсутствует отметка о получении одного экземпляра трудового соглашения работником;- на трудовых договорах отсутствует дата регистрации, то есть они не зарегистрированы;- в трудовых соглашениях отсутствуют подписи;- в трудовых соглашениях отсутствуют условия или же данные обязательного характера;- в трудовом договоре не обозначены его сроки;- при установлении нанимателем условий о предварительном испытании при приеме на работу, в трудовом договоре не предусмотрена соответствующая норма;



	- в трудовом соглашении не отражена определенная величина заработной платы работника, не установлены сроки ее выплаты и места получения, режим времени работы, а также продолжительность ежегодного оплачиваемого отпуска.
--	--

Источник: анализ автора

4. Выявим основные требования, которые предъявляются к оформлению личных дел сотрудников, а также основные допускаемые ошибки.

В личное дело включаются документы, которые отражают данные о работнике и его деятельности в трудовом аспекте. В основном личное дело составляется на протяжении длительного промежутка времени с момента приема до момента увольнения.

Все личные дела обязательно должны вестись на специалистов и руководителей предприятия. При наличии желания руководства все эти дела могут быть оформлены на каждого работника организации.

Основные ошибки при оформлении личных дел представлены в таблице 3.

Таблица 3. Ошибки при оформлении личных дел

Область	Типовые ошибки
Оформление личных дел работников	<ul style="list-style-type: none">- отсутствие личных дел;- отсутствие обложки личных дел или же их неправильное оформление;- отсутствие в личных делах обязательных документов, которые входят в состав личного дела;- отсутствие в составе личного дела личного листка по учету кадров, а вместо него наличие анкеты;- опись личного дела и дополнение к личному листку по кадровому учету не заполнены на протяжении всего срока ведения личного дела;- нарушение порядка документов в личном деле;- в дела включены документы, не входящие в состав личного дела (копия паспорта, документы об отпуске, дисциплинарных взысканиях и так далее);- неправильное оформление дел при их сдаче в архив;- не проведение сверки личных дел в обозначенные сроки;- не соблюдение кадровыми работниками порядка передачи личных дел иным предприятиям.

Источник: анализ автора

Очень много пользы приносит оформление и своевременная комплектация личного дела на каждого работника. Так как все данные о работнике в одном месте собраны и упорядочены, то это обеспечивает их лучшую сохранность, кроме того, это дает оперативный доступ к ним для быстрого поиска запрашиваемой информации.



5. Рассмотрим наиболее распространенные нарушения, которые допускаются работниками кадровой службы при работе с трудовыми книжками.

Основные ошибки при оформлении трудовых книжек представлены в таблице 4.

Таблица 4. Ошибки при оформлении трудовых книжек

Область	Типовые ошибки
Оформление трудовой книжки	<ul style="list-style-type: none">- приказом не назначается лицо, которое ответственно за ведение трудовых книжек, их хранение, учет и выдачу;- не выданы расписки при получении от работников трудовых книжек;- отсутствует или имеется ненадлежащая форма или недостоверно ведется книга учета движения трудовых книжек и их вкладышей, приходно-расходная книга по учету бланков трудовых книжек и их вкладышей;- отказ в оформлении трудовых книжек лицам, которые совмещают обучение с работой, то есть это студенты, магистранты и другие лица;- в разделе данных о работнике отсутствует его подпись;- раздел данных о работнике не дополнен в случае получения работником более высокого образования;- раздел данных о работе не включает полное наименование нанимателя;- нарушена порядковая нумерация внесенных записей;- отражаются не все рабочие данные, зачастую о переводах;- неправильно внесены исправления в раздел данных о работе;- при оформлении ссылки на распорядительный документ вначале отражается регистрационный номер, а потом уже только дата;- в случае увольнения работника не заверены печатью и подписью работодателя данные о его награждениях и поощрениях;- в случае выдачи дубликата не отражается слово «дубликат»;- в случае оформления вкладыша не заполнен раздел данных о работнике;- трудовая книжка уволенному работнику направлена по почте при отсутствии письменного заявления работника о данной просьбе и так далее.

Источник: анализ автора

Так как трудовая книжка включает в себя большой объем сведений, поэтому она выступает в роли биографии труда, то есть следует с ответственностью относиться при оформлении данного документа.

Отразим направления разрешения вопросов относительно организации делопроизводства по кадрам:



1) следует грамотно организовывать работу с кадровой документацией на малых предприятиях, в которых зачастую отсутствуют функции кадрового управления. При невозможности в штате иметь такого специалиста, который смог бы на профессиональном уровне реализовывать данную работу, необходимо данные функции передать на аутсорсинг;

2) специалистам, которые осуществляют работу с кадровой документацией, необходимо на постоянном уровне повышать свой профессионализм посредством прохождения курсов обучения;

3) следует увеличивать рынок по услугам в сфере образования, касающиеся кадрового делопроизводства. В Российской Федерации очень мало подобных продуктов;

4) установление определенных программных продуктов, позволяющих снизить документооборот бумагами;

5) с целью уменьшения затрат времени на осуществление документации по кадрам следует решить вопрос относительно возможности в дальнейшем внедрении личного дела в электронном виде [3, с. 190].

Таким образом, проблемы в кадровом учете способствуют утере документации по кадровому учету, затрудняют получение оперативных или архивных сведений о работниках предприятия. Зачастую только в случае возникновения споров трудового характера или же в случае проведения проверки сотрудниками контролирующих органов на предприятии вспоминают об учете кадров и кадровой документации. Выявленные проблемы в данной области учета требуют своего незамедлительного решения, представленного в виде мероприятий, направленных на их предотвращение и устранение.

Литература:

1. Нафикова С.Г. Проблемы управленческого учета расходов и доходов // Актуальные проблемы бухгалтерского учета, анализа, контроля и налогообложения в условиях цифровизации экономики. – 2019. – С. 181-185.

2. Синчук А.В., Королькова Т.А. Проблемы формирования кадрового резерва в государственной службе // Свобода и право. – 2018. – С. 16-18.

3. Черных А.Б., Лидин К.Л. О проблеме учета кадровых рисков при обеспечении конкурентной устойчивости производственных предприятий // Современные аспекты состояния и перспективы развития государственной региональной политики России и Германии. – 2019. – С. 178-191.



Лызлова Лидия Николаевна

студент магистратуры 3 курса

Новосибирский Государственный Университет Экономики и Управления

ВОПРОСЫ УЧЕТА ЭКОЛОГИЧЕСКИХ ЗАТРАТ В ОРГАНИЗАЦИИ

Аннотация: В статье рассмотрены теоретические и методические аспекты экологического учета в организации. Рассмотрена калькуляционная статья себестоимости «Расходы на охрану окружающей среды» предложен порядок ее включения в себестоимость продукции.

Ключевые слова: экологический учет, учет расходов на охрану окружающей среды, экологический управленческий учёт.

Keywords: environmental accounting, accounting of expenses for environmental protection, environmental management accounting.

В наше время стало необходимым применять систему экологического учета, чтобы обеспечить количественную оценку затрат и последствий охраны окружающей среды. Это необходимо, потому что с каждым годом большое количество предприятий подвергается влиянию экологии как с одной, так и с противоположной стороны.

С учетом того, что вместе с ростом экономики и возникновением новых рынков, увеличилась общая добыча природных ресурсов, так или иначе уменьшилось негативное влияние на окружающую среду (водные ресурсы, кислород, почва), произошел толчок в развитии высоких технологий производства.

Общая конкурентоспособность на мировом рынке все больше и больше зависит от того, какую природоохранную политику преследуют компании.

Необоснованно выбранная база распределения этих затрат приводит к искажению информации о себестоимости продукции и, как следствие, к неправильному внутрипроизводственному расчету и ценообразованию.



В действующей практике предприятий экологические затраты не только учитываются на разных счетах, но и отражаются в разных статьях калькуляции. Поэтому формирование показателей экологической отчетности происходит на основе первичных документов выборки для определения их общей суммы.

Такой порядок ведения учета экологических затрат не способствует достоверности информационной базы не только для составления отчетности, но и для принятия управленческих решений по повышению их эффективности. Однако регламентированные законом о бухгалтерском учете задачи определили его главное назначение, которое связано с обеспечением учетно-экономической информацией менеджеров разных уровней.

Таким образом, выделение в бухгалтерском учете организаций информации о затратах на охрану окружающей среды важно, поскольку она необходима не только для решения проблемных вопросов, связанных с упорядочением их распределения между видами производимой продукции птицеводства с целью составления достоверных калькуляций, но и для оперативного управления этими затратам.

В настоящее время юридическим лицам с целью устранения и снижения вредного воздействия на окружающую среду установлены допустимые нормативы: [1]

- по выбросам и сбросам химических и иных веществ;
- образованию отходов производства;
- физическому воздействию, т.е. по количеству тепла, уровню шума, вибрации, ионизирующему излучению, напряженности электромагнитного поля;
- изъятию природных ресурсов;
- иному допустимому воздействию на окружающую среду при ведении деятельности.

Следует отметить, что нормативы по допустимому воздействию на окружающую среду предусмотрено соблюдать с учетом природных особенностей территорий.

При составлении калькуляции, отражающей себестоимость продукции в разрезе калькуляционных статей, затраты на охрану окружающей среды относят к общехозяйственным расходам. При этом внутри этой статьи выделяют в отдельную группу расходы на охрану окружающей среды, состоящую:



- из затрат на материалы, топливо, энергию по содержанию, эксплуатации, текущего ремонта основных средств, используемых в целях охраны окружающей среды;
- расходов на оплату труда персонала, занятого охраной окружающей среды;
- амортизации основных средств, которые используются в целях охраны окружающей среды;
- платежей за выбросы вредных веществ в той части, которая отражается в себестоимости продукции; -
- платежей по экологическому сбору;
- расходов по оформлению необходимой документации по охране окружающей среды (паспорта отходов, проекты по выбросам, сбросам и отходам);
- других затрат, осуществляемых с целью охраны окружающей среды.

Следует отметить, что в состав экологических затрат включаются расходы, связанные со штрафными санкциями за нарушение природоохранного законодательства.

Это могут быть санкции и штрафы за нарушение установленных экологических и санитарно-эпидемиологических требований при выявлении отходов производства и их потребления, за утаивание или искажение информации об экологической обстановке, за нарушение правил охраны атмосферного воздуха.

К штрафам приводит и невнесение в установленные сроки платы за негативное воздействие на окружающую среду, а также невнесение платы за сверх предельно допустимых нормативов.

Являясь дополнительными затратами, штрафы (пени) отражаются в бухгалтерском учете на счете 91 «Прочие расходы и доходы», который предназначен для отражения прочих доходов и расходов, не связанных с основной деятельностью организации [4, с. 74].

Эти затраты следует отражать на специально предусмотренном в рабочем плане субсчете 91-2 «Прочие расходы». При этом факт начисления платы за загрязнение окружающей среды сверх допустимых нормативов отражается следующей корреспонденцией счетов: Д 91-2 «Прочие расходы», К 76 (68), субсчет «Расчеты по платежам за загрязнение окружающей среды» [2].

Бухгалтерская запись свидетельствует о том, что эти расходы не попадают в состав калькуляционных затрат.



Важно отметить, что значительная часть этих затрат показывается в составе общехозяйственных расходов и распределяется пропорционально основной заработной плате производственных рабочих.

Хотя экологический учет может быть сфокусирован на управленческом экологическом или финансовом учете, наиболее заметные преимущества дает применение методов экологического управленческого учета. [6]

Этот тип учета направлен на сбор, оценку и анализ затрат, связанных с использованием энергии и физических материалов, таких как древесина, металл или уголь. Стандартная практика бухгалтерского учета, как правило, относит эти затраты к общей категории накладных расходов, но учет экологического менеджмента позволяет бухгалтерам применять принципы затрат, основанные на деятельности, для более точной привязки этих затрат к различным проектам или событиям.

Управленческая информация может включать:

- выявление и оценка затрат на экологическую деятельность
- выявление и мониторинг использования и стоимости таких ресурсов, как вода, электричество и топливо, чтобы снизить затраты
- обеспечение учета экологических аспектов при принятии решений о капиталовложениях
- оценка вероятности и воздействия экологических рисков
- включение показателей, связанных с окружающей средой, в регулярный мониторинг эффективности
- сравнительный анализ деятельности с передовой экологической практикой.

Таким образом внедрение экологического учета в деятельность организации позволяет получать необходимую информацию по экологической обстановке в организации, выявлять различные нарушения и, как следствие, принятие необходимых решений по уменьшению или полного устранения неблагоприятных воздействий на окружающую среду, ориентируясь по данным экологического учета.



Литература

1. Федеральный закон от 10.01.2002 N 7-ФЗ (ред. от 31.07.2020) «Об охране окружающей среды»
2. Федеральный закон от 06.12.2011 N 402-ФЗ (ред. от 26.07.2019) "О бухгалтерском учете" (с изм. и доп., вступ. в силу с 01.01.2020)
3. Гусаковская Е.Г. Учет расходов на природоохранную деятельность [Текст] / Е.Г. Гусаковская // Бухгалтерский учет. - 2017. - №22. - С. 22-26.
4. Курочкина И., Садыкова Т., Предеус Н. Метод анализа эффективности показателей экологических затрат // Международная междисциплинарная научная Геоконференция Геодезическая Геология и Горное дело Экология менеджмента, СГЭМ 17, экология, экономика, образование и законодательство. - 2017. - №22. - С.74-76
5. Садыкова Т.М., Церпенто С.И. Бухгалтерский учет и анализ: учебник. М., 2018 -256с/
6. Экологический учет как фактор экономической деятельности [Электронный ресурс]: Электронный научный журнал «Современный проблемы науки и образования» – Режим доступа: <https://www.science-education.ru/>



Юдина Татьяна Александровна

Кандидат экономических наук, доцент

Пензенский государственный университет архитектуры и строительства

О ФАКТОРАХ, ВЛИЯЮЩИХ НА ФОРМИРОВАНИЕ РЕПУТАЦИОННОЙ ОТВЕТСТВЕННОСТИ ПРЕПОДАВАТЕЛЯ УНИВЕРСИТЕТА

Аннотация на русском языке: В процессе развития российского высшего образования повышаются требования как к университетам в целом, так и к преподавателям. Поэтому для многих вузов, в первую очередь, небольших региональных, главной целью становится выживание, сохранение позиций на рынке образовательных услуг, что может быть достигнуто за счет повышения конкурентных преимуществ университета, формирования и управления его репутацией. Уровень последней, согласно результатам, в том числе, наших исследований, напрямую зависит от квалификации профессорско-преподавательского состава вуза. Но, по нашему мнению, необходимо говорить не просто о профессиональной квалификации преподавателей, а об их репутационной ответственности, рассмотрению которой, а именно, определению влияющих на нее факторов, и посвящена представленная статья.

Ключевые слова: высшее учебное заведение, университет, преподаватель университета, репутационная ответственность преподавателя, факторы.

Key words: higher educational institution, university, teacher of the university, reputation responsibility of the teacher, factors.

Ответственность представляет собой качество, которым должен обладать преподаватель высшей школы, согласно педагогической этике. Выражается оно в умении предвидеть результаты своей профессиональной деятельности и готовности отвечать за них.

Ответственность преподавателя проявляется не только в необходимости обеспечить безопасность здоровья и жизни студентов в процессе обучения, а еще и в необходимости быть социально ответственным педагогом, усилия которого направлены на формирование у студентов высокого уровня знаний, умений и навыков в той или иной сфере, на возбуждение у них устойчивого интереса к образованию и самообразованию, на раскрытие индивидуальности каждого студента. То есть социальная ответственность преподавателя становится характеристикой его профессионализма.

Однако сегодня преподавателя университета следует рассматривать и как репутационно ответственного субъекта педагогической деятельности, поскольку от его усилий зависит не только качество образования как один из ключевых показателей



деятельности учебного заведения, но и репутация вуза, общественная оценка результатов его деятельности.

Изучением проблем формирования и управления репутацией, в том числе, высшего учебного заведения в разные годы занимались такие зарубежные и отечественные ученые, как Г. Даулинг, Р.Дж. Олсоп, К.Пецольдт, В.Г. Алиев, К.С. Букша, И.В. Воробьева, С.В. Горин, С.В. Дохолян, Е.В.Змановская, А.Б. Лапшов, И.В. Олейник, В.Е. Рева, И.И. Решетникова, Л.С.Сальникова, В.Л. Семиков, Л.В. Смолина, В.А. Спивак, В.М. Шепель и др.

Вопросы, связанные с выявлением специфики педагогической деятельности в условиях высшей школы, подготовкой и повышением квалификации научно-педагогических кадров на разных этапах развития отечественного высшего профессионального образования были рассмотрены в работах А.Л. Бусыгиной, О.А. Вдовиной, Л.С. Гребнева, М.П. Громковой, З.Ф.Есаревой, В.М. Жураковского, В.Г. Иванова, И.Ф. Исаева, В.А. Кузнецова, Н.В.Кузьминой, Л.Н. Макаровой, Г.У. Матушанского, А.С. Проворова, О.В.Проворовой, В.А. Попкова и А.В. Коржуева, С.Д. Резника, Н.Р.Сенаторовой, В.С. Сенашенко, Ю.Г. Фокина и др.

Проблема же формирования и повышения репутационной ответственности преподавателя университета остается на сегодняшний день пока малоизученной.

Существует множество подходов к толкованию социальной ответственности преподавателя. Так, Горбатовская Н.Н. в своей научной работе утверждает, что на содержательном уровне социальная ответственность проявляется у педагога как чувство долга и осознанность принимаемых решений в ситуации нравственного и правового выбора в профессиональном поведении и деятельности на основе способности к прогнозированию последствий своих действий и поступков, а также как выраженность соответствующей мотивации на реализацию принятого решения по достижению поставленных целей и преодолению возникших препятствий [1].

Под репутационной же ответственностью преподавателя университета, по нашему мнению, следует понимать не только профессиональное, но и нравственное качество личности преподавателя, заключающееся во владении им профессиональными знаниями, умениями и навыками, в обладании преподавателем необходимыми личностными качествами, что способствует достижению эффективности его образовательной, научной, воспитательной и социальной деятельности, а также, что является очень важным, в



осознании преподавателем высокой общественной значимости своей деятельности и готовности отвечать за ее результаты.

Репутационно ответственный преподаватель университета не просто несет ответственность за свои слова, действия, поведение и поступки как в профессиональной, так и в личной сфере, он руководствуется в процессе своей деятельности принципом реализации себя для общества, осознанно соблюдает законы педагогической этики, в том числе, с целью создания собственной положительной репутации и укрепления репутации университета, в котором трудится.

Структура репутационной ответственности преподавателя определяется в зависимости от видов его деятельности и включает в себя следующие компоненты:

- ответственность преподавателя за результаты своей образовательной деятельности;
- ответственность за результаты научной деятельности;
- ответственность за результаты воспитательной деятельности;
- ответственность преподавателя университета за результаты его социальной деятельности.

Главными результатами деятельности репутационно ответственного преподавателя является формирование его положительной репутации, укрепление репутации всего университета, повышение позиций университета на рынке высшего образования и в российских рейтингах вузов.

Ответственность как профессионально-нравственное качество личности педагога может быть развита в процессе его воспитания, обучения, становления. Поэтому формирование репутационной ответственности преподавателя происходит под воздействием внешней и внутренней среды. Факторов, влияющих на уровень репутационной ответственности педагога высшей школы, большое количество. Ключевыми среди них, по нашему мнению, являются:

Качество профессиональной подготовки самого педагога.

Сегодня в связи с современными тенденциями в развитии нашего общества в целом, а также отечественного высшего образования существуют некоторые проблемы в системе профессиональной подготовки педагогов.

Во-первых, престижность профессии педагога значительно снизилась. При этом старение педагогического корпуса сопровождается с одной стороны тем, что молодое



поколение утрачивает понимание профессионального долга, с другой – основная часть педагогов отрывается от проблем молодёжи.

Во-вторых, содержание понятия «профессиональная подготовка» связывается с профессиональным обучением и отражает процесс овладения знаниями, умениями и навыками, необходимыми для самостоятельной профессиональной деятельности. Однако педагогическая деятельность включает в себя не только учебную, в рамках которой преподаватель реализует полученные в процессе обучения знания, но и воспитательную деятельность как в аудиторное, так и во внеаудиторное время.

Поэтому профессиональная подготовка педагогов должна представлять собой целостную педагогическую систему, функционирование которой предполагает создание условий для развития личности будущего преподавателя на основе овладения им необходимыми для педагогической деятельности знаниями, умениями и навыками, развития профессионально- и личностно-значимых качеств, обеспечивающих эффективность его профессиональной деятельности, интереса к педагогической профессии, что и является залогом формирования у преподавателей чувства профессионального долга.

По мнению Стеняковой Н.Е., личность педагога, его профессиональная компетентность, социальная зрелость и духовное богатство сегодня как никогда оказываются наиболее значимыми показателями в обеспечении эффективности процесса обучения и воспитания подрастающего поколения. Качество профессиональной подготовки будущего педагога является основным критерием состояния и результативности деятельности современной отечественной системы образования [9].

Уровень воспитания и развития личностных качеств педагога.

Бесспорным является тот факт, что профессия педагога требует от личности не только глубокого знания содержания и методики преподавания учебного предмета, но и наличия определенных профессионально значимых качеств личности, играющих главную роль в профессиональной деятельности педагога.

Так, необходимым является наличие у преподавателя таких качеств, как целеустремленность, настойчивость, трудолюбие, скромность, наблюдательность, ораторские способности, артистичность и др. Кроме того, важнейшими качествами личности педагога является готовность к эмпатии, т.е. к пониманию психического состояния обучаемых, сопереживанию и потребность к социальному взаимодействию. В



трудах учёных, занимающихся развитием педагогической науки, большое внимание уделяется воспитанию в личности преподавателя педагогического такта, в проявлении которого выражается его общая культура и высокий профессионализм его педагогической деятельности.

Развитие профессионально значимых личностных качеств преподавателя высшей школы происходит, в первую очередь, в процессе его профессионального обучения в ходе реализации личностноориентированного подхода к подготовке будущих педагогов. Однако важную роль играет здесь и самосовершенствование, а также уровень воспитания, полученного будущим преподавателем в его семье, что, безусловно, определяет эффективность всей профессиональной подготовки в целом.

Выбор профессии по призванию.

При выборе профессии необходимо руководствоваться тем, к какому виду деятельности у человека есть интерес и склонности, то есть призвание, которое предполагает внутреннюю потребность заниматься именно этой работой. Выяснить есть у человека призвание к педагогике или нет, можно лишь погрузив его в рабочий процесс. Внутреннее восприятие своей профессиональной деятельности является важнейшим условием для формирования личности: увлечение работой, твердое убеждение в правильном выборе своей профессии, желание постоянно расширять свои знания, умения и навыки.

Педагогическое призвание складывается из теоретического и практического преподавательского опыта, приобретаемого в процессе профессиональной подготовки будущего педагога и его работы, а также субъективной самооценки им своих преподавательских способностей. Поэтому недочеты, допущенные в процессе академической подготовки, не могут стать причиной для определения абсолютной некомпетентности будущего преподавателя, его несоответствия выбранной профессии. Недостатки в обучении, если таковые есть, можно исправить постоянным саморазвитием и успешной практикой, а также любовью к своему делу.

Преподаватель должен, в первую очередь, любить обучаемых им студентов. Именно это является отправной точкой для постоянного самосовершенствования, целенаправленного формирования большинства профессиональных качеств, что касается таких качеств как педагогический долг и ответственность, уровень которых определяет, в том числе, и репутационную ответственность преподавателя университета.



Моральная мотивация деятельности преподавателя.

Бесспорно, предыдущие три фактора имеют первостепенное значение при формировании личности преподавателя университета, его чувства профессионального долга и ответственности как социальной, так и репутационной. Однако отсутствие эффективной внешней мотивации деятельности преподавателя университета может негативно повлиять на степень его удовлетворенности своей профессиональной деятельностью, на результаты его работы, на его отношение к своим профессиональным обязанностям, на уровень его ответственности.

Моральная мотивация деятельности преподавателя высшего учебного заведения выражается, главным образом, в удовлетворении его потребностей в признании коллег и студентов, уважении, высоком профессиональном статусе и репутации, ощущении удовлетворенности от собственного труда и уверенности в правильности выбора профессионального пути, гордости за достижения, результаты педагогической и научной деятельности. Поэтому для повышения нематериальной мотивации преподавателя университета необходимы объективная система рейтинговой оценки работы профессорско-преподавательского состава, придание гласности результатам работы преподавателей, кафедр, факультетов, поощрение здоровой конкуренции и взаимопомощи, создание благоприятного социально-психологического климата внутри педагогических коллективов.

Кроме того, грамотная система мотивации необходима для вовлечения в научно-педагогическую деятельность наиболее талантливых, имеющих высокий личностный потенциал, профессионально состоятельных и репутационно ответственных педагогов, поскольку именно от них зависит развитие всей системы российского высшего образования.

Материальная мотивация преподавателя.

Положительное влияние рассмотренных выше факторов, бесспорно, имеет преобладающее значение для формирования личности педагога и его репутационной ответственности. Но профессионал высокого класса, с хорошей подготовкой и опытом работы, имеющий научные достижения, общественное признание, да и рядовой добросовестный преподаватель с ученой степенью и званием, что является результатом многолетнего труда, хотели бы получать достойную оплату за свою работу. Высшее учебное заведение это не частная компания, где уровень заработных плат определяет ее



непосредственный руководитель с учетом ее доходов. Долгое время оплата труда профессорско-преподавательского состава российских университетов находилась на низком уровне. Лишь несколько лет назад по указу Президента произошло ее повышение.

Как показывают статистические данные, ростом в последние годы характеризуется изменение показателя средней заработной платы преподавателей образовательных организаций высшего профессионального образования (табл. 1). Данный показатель постоянно увеличивается как по Российской Федерации в целом, так и по федеральным округам и регионам в отдельности. Существует лишь разница в уровне оплаты труда преподавателей в различных регионах страны, что объясняется естественными причинами.

Таблица 1. Средняя заработная плата преподавателей образовательных организаций высшего профессионального образования государственной и муниципальной форм собственности по Приволжскому федеральному округу Российской Федерации

Субъекты РФ	Средняя заработная плата преподавателей, рублей					Среднемесячная начисленная заработная плата наемных работников в организациях, у индивидуальных предпринимателей и физических лиц, рублей				
	январь-март 2020	2019	2018	2017	2016	январь-март 2020	2019	2018	2017	2016
Российская Федерация	87737	89851	82486	63831	55028	40346	39921	37889	–	32633
Приволжский федеральный округ	–	–	–	49774	43077	–	–	–	–	24381
Республика Башкортостан	67753	70048	62729	52537	46237	31072	31588	30033	–	25335
Республика Мордовия	54113	54281	49763	37133	34328	23595	23386	23273	–	20376
Республика Татарстан	76956	79424	71303	58846	50698	32502	32234	31476	–	27544
Удмуртская Республика	62407	62633	58603	45034	41099	29339	29230	28221	–	24079
Чувашская Республика	62392	63511	52761	44621	34305	25420	25451	23947	–	20644



Пермский край	71160	74458	70631	55889	48509	32567	32883	30648	–	26714
Кировская область	55147	54154	49113	42185	39675	25641	25582	24280	–	20813
Нижегородская область	70463	72295	64214	52355	44664	30859	30677	29514	–	25441
Оренбургская область	60824	59057	56500	43463	36644	29842	29570	27275	–	23972
Пензенская область	56008	59239	56197	44556	38023	27769	26096	25451	–	22300
Самарская область	68247	71941	66430	53321	46144	30357	30503	29485	–	25362
Саратовская область	53659	52997	50513	40150	34930	25910	25836	23481	–	20642
Ульяновская область	56658	56584	52244	42409	35442	25684	25835	24539	–	21496

Источник: [2]

На рисунке 1 наглядно отражена динамика показателей средней заработной платы преподавателей университетов Пензенской области и соседних регионов в 2016-2020 гг. из чего следует, что наиболее высокой является оплата труда преподавателей пензенских вузов, а вот в университетах Республики Мордовия самая низкая заработная плата по сравнению с остальными представленными регионами.



Рисунок 1. Динамика показателей средней заработной платы преподавателей университетов Пензенской области и соседних регионов в 2016-2020 гг., руб.

Источник: составлено автором на основе данных [2]



Рисунок 2 показывает динамику уровня средней заработной платы преподавателей вуза на уровне Российской Федерации и Пензенской области в сравнении с динамикой средней заработной платы наемных работников в организациях, у индивидуальных предпринимателей в 2016-2020 гг., исходя из чего можно сделать вывод, что в среднем оплата труда в отечественных вузах в последние годы стала намного выше и отличается положительной динамикой.

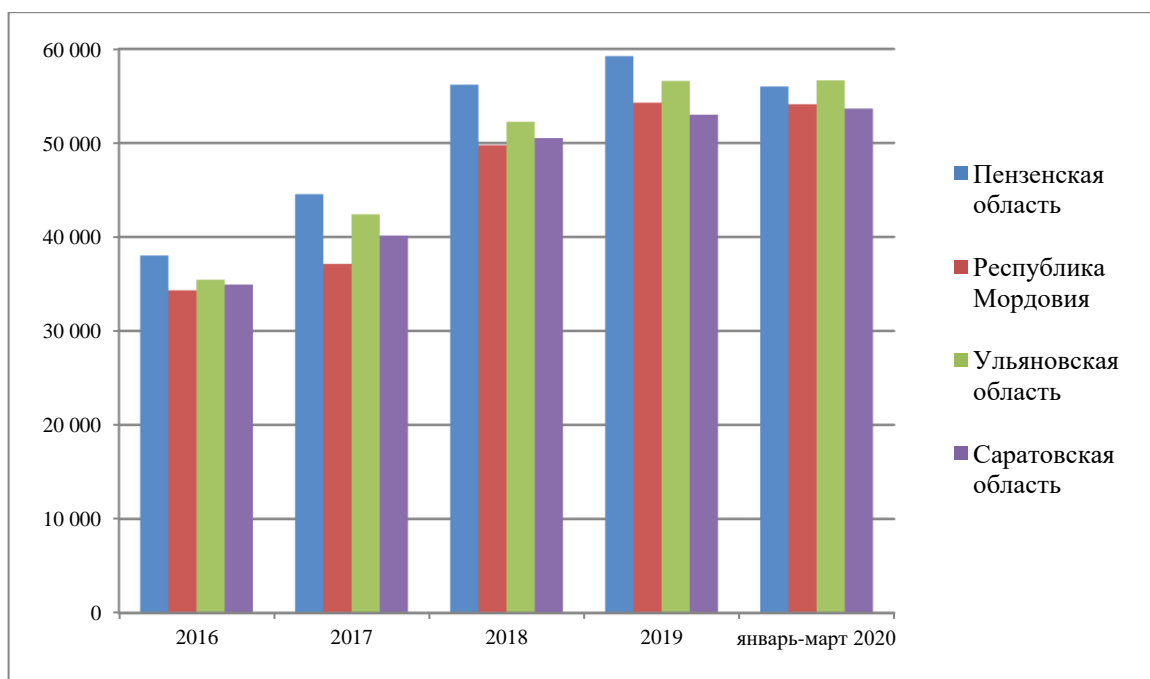

Рисунок 2. Динамика показателей средней заработной платы преподавателей вуза на уровне Российской Федерации и Пензенской области в сравнении с динамикой средней заработной платы наемных работников в организациях, у индивидуальных предпринимателей в 2016-2020 гг., руб.

Источник: составлено автором на основе данных [2]

Безусловно, достойная заработная плата повышает уровень ответственности преподавателей университета, заставляя их демонстрировать высокую работоспособность, добиваться новых успехов в образовательной, научной, воспитательной деятельности.

Таким образом, факторы, определяющие уровень репутационной ответственности преподавателей высшей школы, очень разнообразны. Но первостепенное влияние, по нашему мнению, оказывают все же воспитание, уровень профессиональной подготовки и саморазвития личности педагога. А проблема, рассмотренная в рамках представленной статьи, требует дальнейшего дополнительного исследования.

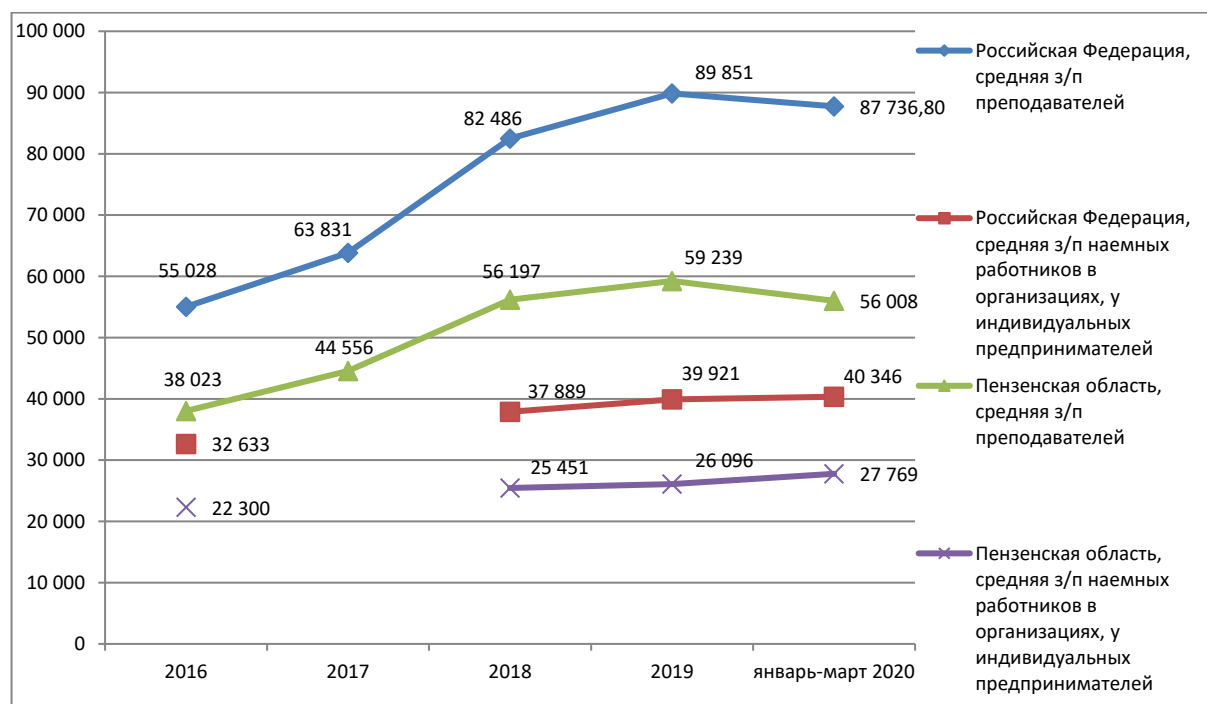

Литература:

1. Горбатовская Н.Н. Педагогические условия формирования у будущих педагогов социальной ответственности в использовании информационных ресурсов в процессе обучения. Диссертация на соискание ученой степени кандидата педагогических наук, Ставрополь, 2018 [Электронный ресурс]. Режим доступа: <https://dspace.ncfu.ru/bitstream/20.500.12258/4373/1/Горбатовская%20Н.Н.%202018%20.pdf> (дата обращения: 11.09.2020 г.).
2. Заработная плата отдельных категорий работников социальной сферы и науки [Электронный ресурс]. Режим доступа: https://rosstat.gov.ru/labor_market_employment_salaries (дата обращения: 11.09.2020 г.).
3. Резник С.Д., Вдовина О.А. Преподаватель вуза. Технологии и организация деятельности. Учебник. – М.: ИНФРА-М, 2019. – 339 с.
4. Резник С.Д., Сазыкина О.А. О репутационной ответственности оппонентов диссертационных работ // Экономическое возрождение России. – 2016. – №1(47). – С. 197-204.
5. Резник С.Д., Юдина Т.А. Репутационная ответственность вуза: проблемы, опыт, перспективы // Высшее образование в России. – 2017. – №1. – С. 56-61.
6. Резник С.Д., Юдина Т.А. Репутационная ответственность высшего учебного заведения: Монография. – Пенза: ПГУАС, 2015. – 172 с.
7. Резник С.Д., Юдина Т.А. Репутационный менеджмент в системе управления высшим образованием России: проблемы и решения: Монография. – Пенза: ПГУАС, 2019. – 157 с.
8. Российский статистический ежегодник 2019. Высшее образование [Электронный ресурс]. Режим доступа: https://rosstat.gov.ru/bgd/regl/b19_13/Main.htm (дата обращения: 11.09.2020 г.).
9. Стенякова Н.Е. Профессиональная подготовка будущего педагога в процессе изучения дисциплин педагогического цикла: Диссертация ... канд. пед. наук / Специальность 13.00.08 Теория и методика профессионального образования. – Пенза, 2007.
10. Юдина Т.А. О роли репутационной ответственности российского вуза в формировании его репутации // Друкеровский вестник. Научно-образовательный и прикладной журнал. – 2016. – №1. – С. 233-246.



Баймагамбетова Замзагуль Аймагамбетовна

к.э.н, и.о. доцента

Казахский агротехнический университет имени С.Сейфуллина

СРАВНИТЕЛЬНЫЙ АНАЛИЗ МЕР ГОСПОДДЕРЖКИ СТРАХОВАНИЯ В РАСТЕНИЕВОДСТВЕ В СТРАНАХ-УЧАСТНИКАХ ЕАЭС

Аннотация: В статье рассматриваются меры господдержки страхования сельхозтоваропроизводителей в странах-участниках ЕАЭС. Особое внимание уделяется новому подходу страхованию в растениеводстве в Казахстане.

Ключевые слова: господдержка, страхование в растениеводстве, обязательное страхование, добровольное страхование, новые подходы

Key words: state support, insurance in crop production, compulsory insurance, voluntary insurance, new approaches

В соответствии с Договором об Евразийском экономическом союзе определены общие требования регулирования страхового сектора, при этом страхования в аграрной сфере отнесено к полномочиям государств-членов, то есть определяется на национальном уровне. В этой связи в политике государств ЕАЭС в сфере сельскохозяйственного страхования можно отметить общие черты и их отличия. Так, в России сельскохозяйственное страхование проводится на добровольной основе, тогда как в Беларуси они носят обязательный характер. В Казахстане тоже было обязательным, но с этого года перешли на добровольное страхование. Причем нормативно-правовые акты последних двух стран, регулирующие страховую деятельность в сельскохозяйственной отрасли были одинаковые: затраты при производстве сельскохозяйственной продукции в растениеводстве согласно утвержденным перечням, должны страховаться в обязательном порядке. Как правило, обязательный характер страхования влечет за собой административную ответственность сельхозтоваропроизводителей за его неисполнение. Соответственно, охват страхования в Беларуси в среднем составляет 85,5%, в Казахстане - 75% от площади, подлежащей страхованию, а в России этот показатель составляет меньше 17 %. Следует отметить, что в Беларуси и Казахстане средний страховой тариф в 3 и 4 раза ниже, чем в России. Это продиктовано также с обязательным характером страхования сельскохозяйственных рисков в растениеводстве. Страховая стоимость 1 га площади в странах-членах ЕАЭС сформирована в следующих пределах: в России -6,8 долл., в Казахстане -11,8 долл., в Беларуси -34,1 долл. Что касается механизма реализации государственной поддержки страхования аграрной отрасли в каждом государстве ЕАЭС



он различен. Основные отличия механизмов страхования: добровольный характер страхования, уровень государственной поддержки, виды страховых случаев, объекты страхования и требования к страховщикам. Следует отметить, на низком уровне находится сельскохозяйственное страхование в Республике Армения. Закон «О страховании и страховой деятельности» регулирует страховые взаимоотношения между физическими, а также юридическими лицами, осуществляющими страховую деятельность. В отношении сельского хозяйства система страхования не внедрена и находится в стадии изучения целесообразности проведения пилотной программы. Приоритетом при её формировании станет защита от климатических условий. Поэтому ниже в таблице приведены сравнение механизмов страхования сельскохозяйственных рисков в растениеводстве стран-участников ЕАЭС, кроме Армении (таблица 1).

Таблица 1. Механизмы страхования сельскохозяйственных рисков в растениеводстве стран-участников ЕАЭС

Параметры	Россия	Казахстан	Республика Беларусь	Кыргызская Республика
Вид страхования	добровольный	добровольный	обязательный	добровольный
Объект страхования	Полученный урожай от: посадки многолетних насаждений (виноградники, плодовые, ягодные, орехоплодные насаждения, плантации хмеля, чая); овощи защищенного грунта	Затраты на проведение посевных работ зерновых и масличных культур	Полученный урожай зерновых и зернобобовых культур	Полученный урожай зерновых колосовых, кукуруза на зерно, фасоль, хлопок, табак, сахарная свекла
Меры государственной поддержки страхования	возмещение 50% страховых премий по договорам страхования	возмещение 50% страховых премий по договорам страхования	возмещение 50% страховых выплат по страховым случаям; • 95% по страховым премиям	возмещение 50% страховых выплат по страховым случаям; • 95% по страховым премиям
Страховой случай	• неблагоприятные климатические погодные условия	дефицит или избыток влажности	неблагоприятные климатические	неблагоприятные климатические



Параметры	Россия	Казахстан	Республика Беларусь	Кыргызская Республика
	<ul style="list-style-type: none">• проникновение и распространение вредных организмов, носящий эпифитотический характер;• нарушение снабжения электрической, тепловой энергией, водой в результате стихийных бедствий для сельскохозяйственных культур, выращиваемых в защищенном грунте или на мелиорируемых землях;• наводнение, подтопление, паводок, оползень с 2015г.	почвы	погодные условия	погодные условия
Средний страховой тариф	9,3	2,43-4,8	1,7	9,0

Источник: составлено автором на основании данных [1]

Самые низкие страховые тарифы по страхованию сельскохозяйственных рисков в Республике Беларусь, вместе с тем согласно их законодательству только 5% страхового взноса оплачивается за счет страхователя, остальные 95% за счет средств республиканского фонда поддержки производителей сельскохозяйственной продукции, продовольствия и аграрной науки. Перечень растениеводческой продукции, подлежащей обязательному страхованию, утверждается ежегодно и достаточно узкий. Поэтому в отсутствии поддержки со стороны государства, сельхозтоваропроизводители не имеют стимула к выращиванию других видов культур. На рынке страхования сельскохозяйственных рисков доминирующее положение занимает Республиканское унитарное страховое предприятие «Белгосстрах» (можно сказать единственное), которое



за счет широкой продуктовой линейки и государственной поддержки снижает риски в аграрной сфере страхования.

Вторым наименьшим страховым тарифом отличается Казахстан, особенности страхования в этой стране будем рассматривать в конце статьи.

В Кыргызстане в 2008 году был принят Закон «Об особенностях страхования в растениеводстве», где определены размеры страхового взноса и порядок его уплаты. Согласно данному Закону утверждены максимальные страховые тарифы, то есть фактический страховой тариф будет оговорен договором страхования, но он не может быть больше тарифа, установленного законодательно. Страховые взносы оплачиваются страхователем только в размере 50%, остальные 50% выделяется с республиканского бюджета.

Что касается России, перечень объектов сельскохозяйственного страхования утверждается также ежегодно, хотя страхование добровольное. Если сельхоз товаропроизводитель страхует свои риски, включенные в данный перечень, то 50% страхового взноса оплачивается государством. С 2015г расширен перечень рисков, подлежащие страхованию, страховым случаем считается, если гибель урожая составляет 25% и выше, а также предусмотрена безусловная франшиза (уровень риска, который сельхоз товаропроизводитель оставляет на себя) в размере 30%. в 2007 году создан Национальный союз агростраховщиков. С 2016 года все страховые компании, занимающиеся сельскохозяйственным страхованием, осуществляемое с государственной поддержкой должны быть членами данного союза, хотя вступление в членство считается добровольным. Страховая компания, занимающаяся данным видом страхования, пишет заявление о вступлении в союз. К заявлению прилагают все виды отчетности (около 20), которые тщательно проверяются Союзом, который при необходимости имеет право потребовать дополнительные документы. Вся процедура вступления может занимать от 3 месяцев и выше. Все члены раз в квартал платят членские взносы в размере 5% принятых страховых премии. Союз выполняет функции защиты страховщиков на случай банкротства. Другими словами, деятельность союза является дополнительной защита для сельскохозяйственных страхователей,

В целом система российского страхования предлагает широкую продуктовую линейку как по объектам, так и по рискам, но из-за механизма добровольности охват страхования в России самый низкий среди государств-членов ЕАЭС.



Как уже говорилось выше, в Казахстане страхование в растениеводстве также было обязательное. Вместе с тем, был расширен круг участников рынка страховщиков за счет объединения сельхозтоваропроизводителей в общества взаимного страхования (ОВС), где предоставлялось им право самостоятельно страховать свои риски. Это был упрощенный механизм страхования, где не было необходимости получать лицензии. Страховые тарифы устанавливались самостоятельно, причем они были, как правило, ниже установленных законом тарифов, что было удобно сельхозтоваропроизводителям, которые воспринимали страхование не как защиту, а как «дополнительный налог». Основной проблемой в Казахстане являлась недостаточная готовность страховых компаний к страхованию в сельском хозяйстве, как следствие не успевали своевременно провести необходимые страховые процедуры, такие как осмотр посевов и урегулирование убытков. Страховая деятельность в данной отрасли была убыточной. Вследствие чего на рынке страхования остались только 2 страховые компании: АО СК «Зерновая страховая компания» и АО «Казахинстрах», с долей менее 5%, а 38 обществ взаимного страхования. С 2019 года функции Агента по управлению бюджетными средствами, выделенными на поддержку обязательного страхования в растениеводстве, переданы в АО «Фонд финансовой поддержки сельского хозяйства». По их данным в 2019 году страховые возмещения получили только 10 ОВС на сумму 78,9 млн. тенге, хотя сами выплатили 234 млн. тенге страховых выплат страхователям [2], так как сам процесс получения господдержки сложный и много бумажной волокиты. Так, с 2020 года страхование в Казахстане стало добровольным, и поменялась мера господдержки – теперь возмещают 50% страховых премии страхователям. Франшиза не предусмотрена, есть бонусы страхователям, при отсутствии страхового случая [3]. Деятельность ОВС приостановлена, страховой договор могут заключать только страховые компании. Это стало возможным благодаря перестрахованию. Перестраховщиками являются 3 иностранные компании Германии и Швейцарии, которые являются лидерами страхования в аграрной сфере.

О результатах добровольного страхования в растениеводстве еще говорить рано, прошли только считанные месяцы. Но, по нашему мнению, это большой сдвиг в страховом секторе, который даст возможность развитию страхового рынка в части сельского хозяйства.



Литература:

1. Анализ общий ЕАЭС [Электронный ресурс]. Режим доступа: <http://www.eurasiancommission.org>
2. Информация о страховании. [Электронный ресурс]. Режим доступа: <https://fagri.kz/activities/insurance/>
3. Новая система страхования в агропромышленном комплексе вступила в действие. [Электронный ресурс]. Режим доступа: <https://kazagro.kz/>



Даминева Регина Рамилевна

Магистрант

Бикметов Рамиль Шамилович

Доцент, кандидат социологических наук

Стерлитамакский филиал Башкирского Государственного университета

ПОВЫШЕНИЕ ПРОИЗВОДИТЕЛЬНОСТИ ТРУДА

Аннотация. Главной целью предприятия является получение максимальной прибыли при минимальных затратах, что в полной мере выражает увеличение производительности труда. Исходя из этого, стратегия развития предприятия должна выстраиваться в русле оптимального использования всех имеющихся резервов и мотивации сотрудников на более плодотворный труд.

Ключевые слова: предприятие, персонал, производительность труда, мотивация, эффективность труда.

Key words: enterprise, personnel, labor productivity, motivation, labor efficiency.

На сегодняшний день понятие «производительность труда» имеет множество формулировок, но суть у них одна: производительность труда это некоторое число продукции, производимое тем, или иным работником за определённое время. Временной период может измеряться в часах, днях, месяцах и годах.

Весь процесс повышения производительности труда на предприятии включает в себя три основных этапа, которые представлены на рисунке 1.1.



Рис.1.1. Этапы процесса повышения производительности труда на предприятии

Повышение производительности труда на предприятии - это системный процесс,

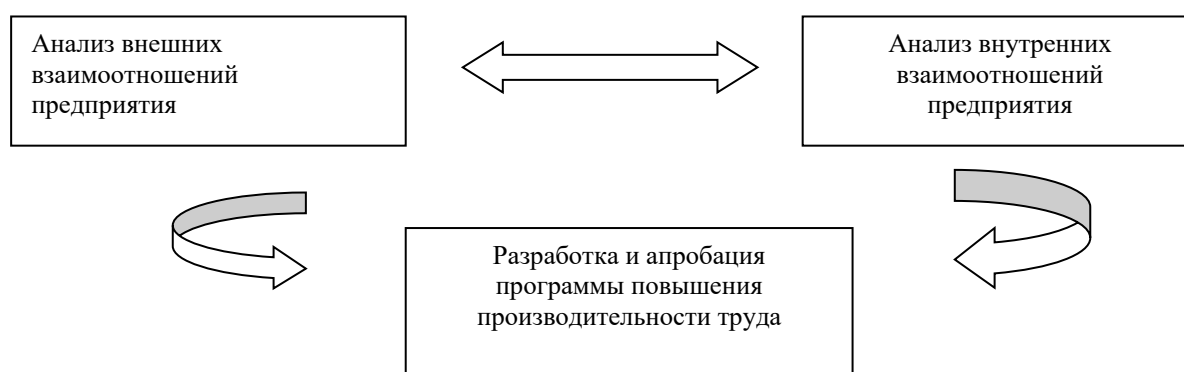

который требует особого внимания ко всем факторам производства.

Условно этот процесс можно разделить на экономический и управленческий.

Все факторы роста производительности труда подразделяются на внутренние и внешние, подробный их анализ способствует выявлению резервов предприятия, а так же определению эффективных путей повышения производительности труда [1].

Внутренние факторы, влияющие на рост производительности труда предприятия:

– Факторы, которые создают определённые условия для увеличения производительности труда. К ним относятся: научные разработки, организации торгово-технологического процесса, повышение уровня квалификации персонала.

– Факторы, которые помогают повысить производительность труда. К ним относятся материальное и моральное стимулирование работников.

– Факторы, демонстрирующие уровень производительности труда. К ним относят: использование современных методов создание продукта, механизация и автоматизация производственных процессов, постоянное совершенствование и модернизация производственного оборудования.

Внешние факторы, влияющие на рост производительности труда предприятия:

– Природно-климатические факторы.

– Социально-экономические факторы, включающие условия жизни работников, уровень и обеспечение отдыха и развития, охраны здоровья, и др.

Повышение производительности труда так же предусматривает поиск всех имеющихся резервов предприятия.

Под резервами понимаются все имеющиеся возможности улучшения использования ресурсов предприятия: материальных, финансовых, трудовых путём внедрения применения новых технологий, улучшения организации производства и других мер.

Резервы предприятия подразделяются на два типа, в зависимости от воздействия на рост производительности труда: по объектам воздействия и по характеру и направлению воздействия.

Типология представлена в таблице 1.



Типология резервов роста производительности труда

В зависимости от объектов воздействия	В зависимости от характера и направления воздействия	
	Резервы экстенсивного роста	Резервы интенсивного роста
Трудовые ресурсы	Улучшение использования фонда рабочего времени	Уменьшение трудовых затрат на единицу продукции
Материальные ресурсы	Вовлечение в оборот неиспользуемых материалов и энергии	Уменьшение расходов материалов и энергии на единицу продукции
Технические ресурсы	Улучшение использования оборудования и др. технических средств во времени	Улучшение использования техники по транспортной мощности
Природные ресурсы	Освоение неиспользуемых природных ресурсов	Увеличение объема продукции с единицы используемых природных ресурсов
Финансовые ресурсы	Привлечение финансовых средств (кредит, акционирование и т.д.)	Экономное расходование и выгодное вложение финансовых средств

В зависимости от используемого времени резервы бывают текущими и перспективными. Текущие резервы это те, которые уже можно использовать на предприятии сегодня, а перспективные это те, использование которых только планируется, но на сегодняшний день невозможно использовать в силу некоторых причин [3].

Резервы труда анализируются в совокупности с факторами для наиболее ясного представления о плюсах и минусах производства и для того чтобы наметить более рациональные пути повышения производительности труда.

После проведения тщательного анализа уровня производительности труда на предприятии и выявления сильных и слабых моментов рекомендуется использование трёх методов повышения производительности труда.

1. Замена труда капиталом.

В связи с тем, что швейный бизнес в последние годы в нашей стране становится всё более популярным, возрастает конкуренция. Поэтому руководство предприятия вынужденно задумываться об оснащении предприятия современным техническим



оборудованием и использование прогрессивных технологий. Решая данный вопрос нужно учитывать особенности технологического цикла производства и расходы на энергию, текущий ремонт, наладку и обслуживание оборудования, его амортизацию и др. Кроме того применение данного метода несёт не малые затраты, так как отечественное машиностроение для лёгкой промышленности практически отсутствует и существует проблема квалифицированных кадров.

2. Интенсификация труда.

Структура современного швейного производства во многом состоит из сети взаимосвязанных станков и оборудования, за счёт этого логично использовать более высокую интенсивность труда работника за единицу времени. Но нельзя забывать о внешних и внутренних социально экономических факторах, которые влияют на интенсивность труда на производстве. К внешним факторам можно отнести условия жизни работника, инфраструктуру и социальное обеспечение, а к внутренним организацию благоприятных, для работника, условий труда, наличие стимулирующих моментов и всевозможных мотиваций.

Чтобы измерить интенсивность труда используется три метода: биологический, социологический и экономический.

Биологический метод определяет, сколько человеческой энергии было затрачено в определённый промежуток времени. Биологический метод подразделяется на энергетический и психофизиологический.

На основании энергетического метода существует типология видов труда в связи с затраченной работником энергии.

Энергетический метод не всегда является эффективным, так как в современном производстве используется всё больше научно технических разработок. В этом случае более применим психофизический метод исследования интенсивности труда.

В применении психофизического метода оцениваются физиологические и нервно-психологические функции организма в рабочий период. Данные функции чрезвычайно индивидуальны, зависят от множества показателей, оцениваются степенью утомляемости и скоростью восстановления, что и определяет уровень интенсивности труда. Но психофизический метод очень затратен для предприятия, так как требует специального обследования с отрывом сотрудников от работы, а следовательно дополнительных вложений.



Наиболее простой в применении социологический метод измерения интенсивности труда. Осуществление данного метода предусматривает всевозможные опросы, тестирования, анкетирования и др. для выявления уровня работоспособности и степени утомляемости персонала. Эффективность этого метода зависит от грамотно подобранных методик исследования, от периодичности исследования и высокого процента работников исследуемого коллектива. Так же метод очень удобен, в связи с тем, что может применяться без отрыва от производства и особых материальных вложений. Минусы метода заключаются в невозможности оценить интенсивность труда отдельного работника.

Экономический метод оценки интенсивности труда заключается в экономических взаимоотношениях предприятия и персонала. Это система экономического воздействия на коллектив. Данный метод подразделяется на группы прямых и косвенных экономических методов [2].

Надо сказать, что прямые экономические методы требуют масштабных исследований и больших математических расчётов, что иногда может оказаться неприемлемым в практическом отношении. В этом случае косвенные методы измерения интенсивности труда наиболее актуальны.

Выбор методов повышения производительности труда осуществляется исходя из анализа эффективности работы предприятия, учитывая сильные и слабые стороны производства, при чём, сам процесс повышения производительности труда является последовательным и непрерывным. Стратегии роста производительности труда лучше рассматривать в виде проектов с обязательной оценкой ожидаемых результатов и планированием возможных корректировок. Создание комплексных проектов реализуется через программно-целевой метод, что помогает структурировать все действия руководства и работников предприятия по повышению производительности труда на предприятии.

Список источников

1. Радостева М.В. К вопросу о производительности труда // Экономика. Информатика. – 2018. - № 5. – С. 27-29.
2. Суворова В.В., Амелина Н.В. Современные аспекты обеспечения и оценки



эффективности труда в производственных системах (на примере химической отрасли) // Вестник Саратовского государственного технического университета. – 2016. – № 59. – С. 258-264.

3. Хабибуллин, М. И. Проблемы повышения уровня производительности труда / М. И. Хабибуллин // Молодой ученый. — 2018. — № 50 (236). — С. 200-202.



Коркин Александр Сергеевич

Студент

Новосибирский государственный университет экономики и управления "НИНХ"
(НГУЭУ)

Научный руководитель: Газизулина Ирина Александровна
Кандидат экономических наук, доцент кафедры финансового рынка и финансовых институтов

АКТИВНЫЕ ОПЕРАЦИИ КРЕДИТНОЙ ОРГАНИЗАЦИИ, БАНКОВСКОЙ ГРУППЫ

Аннотация: В статье характеризуются операции, проводимые банком в процессе своей деятельности с целью получения прибыли. Анализируются различные подходы к выделению видов активных операций, а также требования к банкам со стороны регулирующего органа.

Ключевые слова: банк, активные операции, активы, ликвидность, доходность.

Key words: bank, active operations, assets, liquidity, profitability.

Кредитная организация имеет своей целью извлечение прибыли с помощью проведения банковских операций на основании лицензии Банка России. Наиболее распространенная форма таких организация – банк. Он имеет исключительное право осуществления в совокупности привлечения во вклады денежных средств физических и юридических лиц, размещения их от своего имени и за свой счет на условиях возвратности, платности, срочности, и ведения для них банковских счетов [1].

Все операции, которые осуществляются банком, согласно его основной цели, направлены на увеличение выручки и, соответственно, прибыли. Они могут быть активными и пассивными. Пассивные связаны с привлечением средств из различных источников, в результате которых формируются ресурсы банка. С помощью активных операций банк управляет этими ресурсами, размещая их для извлечения прибыли.

При организации данных операций менеджмент руководствуется следующими принципами:

- необходимость обеспечения целевой доходности;



- тесная взаимосвязь между активными и пассивными операциями для гарантии финансовой стабильности компании [2].

Активные операции являются производными от проведенных пассивных сделок, потому как их величины и сроки необходимо надежно согласовывать так, чтобы сроки возврата наиболее ликвидного актива, денежных средств, в банк соответствовали срокам возврата их к субъектам, являющимися поставщиками ресурсов.

Активные операции коммерческого банка имеют следующие императивы:

- исполнение сделок от своего имени и за свой счет;
- распоряжение привлеченными и собственными ресурсами на свой риск;
- неоднородны по экономическому содержанию.

Качество активов рассматривается с трех основных аспектов: доходность, ликвидность и уровень риска. Между ними прослеживается закономерная связь: чем выше доходность и меньше ликвидность, тем больше риск. Задача банка – разработать наиболее эффективную и безопасную модель для достижения максимальной доходности при установленном уровне риска и обеспечения необходимой ликвидности с целью гарантии платежеспособности и финансовой устойчивости.

Рассматривая активы с точки зрения доходности, выделяют:

- не приносящие доход – средства в кассе, фонд обязательных резервов ЦБ РФ, денежные средства на корреспондентских счетах;
- приносящие доход - кредитные операции, операции с ценными бумагами, прочие доходные операции.

Размещение банками части своих средств в бездоходные вложения, либо приносящие его в крайне ограниченном размере, продиктовано необходимостью соблюдения нормативных требований регулятора, Банка России, а также для поддержания общей ликвидности в операционных целях [3]. Прибыль же генерируется с помощью более долгосрочных и рискованных вложений, в основном через выдачу кредитов и инвестирование в доли и долги различных экономических субъектов.

По степени ликвидности активы классифицируются на:

1. Первокласные активы – имеют денежную форму и необходимы для немедленного удовлетворения требований (кредитных заявок, выплаты вкладов, процентов по долгу), так как могут быть переведены мгновенно и без издержек:



денежные средства в кассе, на корреспондентских счетах, государственные ценные бумаги.

2. Ликвидные активы - более продолжительный период превращения в денежные средства: краткосрочные кредиты (сроком до 30 дней), межбанковские кредиты, депозиты на срок «до востребования», краткосрочные векселя, факторинговые операции.

3. Неликвидные активы - имеют незначительную вероятность скорого превращения в деньги: долгосрочные ссуды и вложения в ценные бумаги (со сроком более 6 месяцев), лизинговые операции.

4. Безнадежные активы - нематериальные активы, внеоборотные активы в виде зданий и сооружений, просроченные ссуды, ценные бумаги несостоятельных или обанкротившихся организаций [4].

Под рискованностью понимается потенциальная вероятность потерь при обращении активов в денежные средства. На практике учитывают следующие основные банковские риски:

- кредитный риск - невозврат основного долга и процентов по нему;
- процентный риск - убытки от изменения процентных ставок;
- портфельный риск - потери от операций на рынке ценных бумаг;
- валютный риск – изменение соотношений курсов валют;
- риск упущенной возможной выгоды – недополучение выгод в ходе операционной деятельности.

Так, рациональное управление финансовыми ресурсами позволяет менеджменту получать стабильную прибыль и обогащать акционеров.

Количественные соотношения между разными по качеству активами (вложениями средств) называют структурой активов [5]. Классифицировать виды активных операций кредитной организации можно исходя из различных признаков. Представим наиболее общую концепцию банковских сделок с собственными и привлеченными финансовыми ресурсами.

1. Кредитные операции.

Основные активы классического коммерческого банка сформированы в кредитных требованиях к физическим и юридическим лицам. В процессе этих экономических



отношений банками предоставляются ссуды заемщикам на условиях возвратности, платности и срочности [6].

Кредитным комитетом разрабатывается кредитная политика финансовой организации – это программа и принципы организации операций по предоставлению займов юридическим и физическим лицам на основе оптимального для банка соотношения риска и доходности сделок. Она определяется исходя из различных макроэкономических внешних и микроэкономических внутренних факторов. Среди макроэкономических показателей учитывают те, на которые кредитная организация непосредственно повлиять не может, общую экономическую ситуацию в стране и мировой экономике; политическая стабильность; стадия экономического цикла; уровень инфляции и процентных ставок; состояние национальной валюты; конкуренция в банковской сфере; регулятивные нормы. Из микроэкономических прежде всего выделяют специализацию банка, ресурсную базу в связи со стоимостью привлечения денежных ресурсов, клиентскую базу, ликвидность кредитного учреждения [7].

Для получения максимальной прибыли при установленном уровне риска кредитная организация определяет задачи:

- направления кредитования;
- технологии осуществления кредитных операций;
- контроля в процессе кредитования.

При работе с юридическими лицами банк предъявляет определенные требования по прозрачности получения доходов компании, ее устойчивости и рентабельности, предыдущему опыту привлечения заемных средств, в также работе в различных экономических условиях, наличию собственного капитала, возможности предоставления обеспечения. Отличают кредиты для текущей деятельности (на пополнение оборотного капитала), инвестиционные (на внеоборотные активы), бизнес-ипотеку, и некоторые особые виды (лизинг, факторинг и аккредитив) [8].

При работе с физическими лицами менеджмент разрабатывает стратегию на основе модели скоринга и внедрения различных кредитных продуктов. Банк может ориентироваться на определенные сегменты, например, на POS-кредитование, автокредитование, предоставление ипотечных займов.

Разработанную кредитную политику реализуют через документы, регламентирующие проведение тех или иных операций. В зависимости от меняющихся



экономических условий кредитный комитет производит пересмотр регламентаций и корректирует программу.

2. Инвестиционные операции.

Банк выступает в качестве инвестора, вкладывая средства в различные ценные бумаги, такие как акции, облигации, векселя, депозитные сертификаты, а также производные финансовые инструменты (если обязательство по физической поставке будет исполнено не путем поставки, а в результате взаимных расчетов). Банк рассчитывает на получение дохода в форме дивидендов или процентов, а также за счет выгодной перепродажи.

Сюда же относят расширение кредитной организацией своей деятельности посредством формирования банковской группы. Банк записывает на своем балансе вклады в дочерние организации, занимающиеся чаще смежными финансовыми операциями, однако наиболее крупные банки позволяют себе получить долю в компаниях других секторов экономики, не ограничиваться получением дивидендов, а принимать активное участие в их управлении и развитии. Так, банковские группы с помощью создания специализированных «дочек» строят крупный и широкий финансовый бизнес, увеличивая перечень предоставляемых услуг – от непосредственно банковских до страховых, брокерских, пенсионных и других. Подобная стратегия позволяет расширять присутствие на рынке, кратко увеличивать клиентуру и диверсифицировать деятельность.

3. Кассовые операции.

Связаны с движением наличных денег, с формированием, размещением и использованием денежных средств на различных активных счетах. Их наличие необходимо для стабильного функционирования при возврате вкладов, удовлетворения спроса на ссуды и покрытия операционных расходов. Следовательно, их запас зависит от данных величин.

4. Прочие операции.

Прочие активные операции разнообразны по форме, к их числу относят конверсионные операции с иностранной валютой и драгоценными металлами, трастовые, агентские, товарные, консультационные, переводные и другие услуги.

Необходимо отметить, что кредитной организации, согласно законодательству, запрещается заниматься производственной, торговой и страховой деятельностью.



Отдельно рассматриваются основные средства, прочая недвижимость, нематериальные активы и материальные запасы. Они создают коммерческим банкам материальную основу для получения прибыли.

Экономическое содержание указанных операций различно. В одних случаях происходит изменение объема или структуры активов, а в других банк выполняет роль посредника, совершая многообразные операции по поручению клиентов.

Важнейшей классификацией для всей банковской системы страны и мировой экономики в целом является методика на основе критерия риска. Регулятор устанавливает определенные нормативы и критерии. Так, активы коммерческого банка делятся на 4 группы, при этом отдельным категориям и группам активов присваиваются надлежащие поправочные коэффициенты (или проценты), отображающие степень риска их потери. Необходимо учитывать, что один и тот же риск может иметь различную степень в зависимости от вероятностей его обеспечения.

Устанавливая рациональную структуру активов, банк должен выполнять обязательные законодательные требования. Банки с универсальной лицензией руководствуются Инструкцией Банка России от 29 ноября 2019 г. N 199-И "Об обязательных нормативах и надбавках к нормативам достаточности капитала банков с универсальной лицензией". Согласно ей, кредитной организации следует соблюдать следующие нормы в процессе управления активами:

- достаточности капитала;
- ликвидности;
- максимального размера риска на одного заемщика или группу связанных заемщиков;
- максимального размера крупных кредитных рисков;
- использования собственных средств (капитала) банков для приобретения акций (долей) других юридических лиц;
- максимального размера риска на связанное с банком лицо (группу связанных с банком лиц);
- минимального соотношения размера ипотечного покрытия и объема эмиссии облигаций с ипотечным покрытием [9].



Нормативы для банков с базовой лицензией установлены Инструкцией Банка России от 06.12.2017 N 183-И (ред. от 18.07.2019) "Об обязательных нормативах банков с базовой лицензией":

- достаточности собственных средств (капитала) (Н1.0);
- достаточности основного капитала (Н1.2);
- текущей ликвидности (Н3);
- максимального размера риска на одного заемщика или группу связанных заемщиков (Н6);
- максимального размера риска на связанное с банком с базовой лицензией лицо (группу связанных с банком с базовой лицензией лиц) (Н25) [10].

Подводя итоги, можно охарактеризовать активные операции коммерческого банка как распоряжение собственными и привлеченными средствами с целью извлечения прибыли при соблюдении законодательных норм, поддержании необходимого уровня ликвидности и рациональном распределении рисков по отдельным видам операций.

Литература:

1. Федеральный закон "О банках и банковской деятельности" от 02.12.1990 N 395-1 (последняя редакция) - Режим доступа: http://www.consultant.ru/document/cons_doc_LAW_5842/ (дата обращения: 04.04.2020).
2. Активные операции коммерческого банка / ДЦО.РФ - Режим доступа: <https://xn--d1aux.xn--p1ai/aktivnyie-operatsii-kommercheskog/> (дата обращения: 04.04.2020).
3. Федеральный закон "О Центральном банке Российской Федерации (Банке России)" от 10.07.2002 N 86-ФЗ (последняя редакция) - Режим доступа: http://www.consultant.ru/document/cons_doc_LAW_5842/ (дата обращения: 04.04.2020).
4. Высоколиквидные активы банка / Справочник24 - Режим доступа: https://spravochnick.ru/bankovskoe_delo/vysokolikvidnye_aktivy_banka/ (дата обращения: 04.04.2020).
5. Коваленко О. Г. Экономическое содержание активных операций и их значение в банковской деятельности // Проблемы современной экономики: материалы II Междунар. науч. конф. (г. Челябинск, октябрь 2012 г.). — Челябинск: Два комсомольца, 2012. — С. 87-93. — Режим доступа: <https://moluch.ru/conf/econ/archive/56/2726/> (дата обращения: 01.04.2020).



6. Признаки банковского кредита / Справочник24 - Режим доступа: https://spravochnick.ru/kredit/priznaki_bankovskogo_kredita/ (дата обращения: 04.04.2020).

7. Кредитная политика коммерческого банка / Banki.ru - Режим доступа: https://www.banki.ru/wikibank/kreditnaya_politika_banka/ (дата обращения: 04.04.2020).

8. Типы кредитов для юридических лиц / Кредиты для бизнеса - Режим доступа: <http://biznes-kredit.info/malyj/tipy-dlja-juridicheskikh-lic.html> (дата обращения: 04.04.2020).

9. Инструкция Банка России от 29 ноября 2019 г. N 199-И "Об обязательных нормативах и надбавках к нормативам достаточности капитала банков с универсальной лицензией" - Режим доступа: <https://base.garant.ru/73363119/> (дата обращения: 04.04.2020).

10. Инструкция Банка России от 06.12.2017 N 183-И (ред. от 18.07.2019) "Об обязательных нормативах банков с базовой лицензией" (вместе с "Методикой расчета кредитного риска по ПФИ") (Зарегистрировано в Минюсте России 02.03.2018 N 50206) - Режим доступа: http://www.consultant.ru/document/cons_doc_LAW_292457/ (дата обращения: 04.04.2020).



Власова Маргарита Сергеевна

Омельченко Милана Владимировна

Студенты

Краснодарский филиал

Финансового университета при правительстве Российской Федерации

**СМОЖЕТ ЛИ ДОВЕРИЕ СТАТЬ ФАКТОРОМ РОСТА ЭКОНОМИКИ?
ДИНАМИКА УРОВНЯ ДОВЕРИЯ У РОССИЙСКОЙ МОЛОДЕЖИ**

Аннотация. В данной статье рассмотрены понятие и сущность экономического роста страны, обозначена проблема доверия среди молодого поколения. Рассмотрены ценности доверия и недоверия. Проанализирован уровень доверия среди обучающихся в университете. Предложено решение по улучшению институциональной среды.

Ключевые слова: экономический рост, доверие, ценности.

Keyword: economic growth, trust, values.

Экономический рост - это долгосрочное увеличение реального объема валового внутреннего продукта, как в абсолютном выражении, так и на душу населения страны.

Темпы экономического роста определяются следующими факторами:

- Природные ресурсы;
- рабочие ресурсы;
- тип социально-экономического строя и социально-политическое положение страны;
- структура общественного производства, его объем и качество, а также уровень организации;
- степень использования достижений научно-технического прогресса в производстве.

Несмотря на детальное изучение проблемы экономического развития стран и факторов экономического роста, в научной литературе продолжают обсуждаться игнорируемые факторы, их роль и механизмы воздействия на экономику. В последние десятилетия социальный капитал, в частности доверие, рассматривается как один из этих факторов.

Особый интерес представляют скорость, динамика уровня доверия к обществу и возможность влиять на уровень экономического развития, изменяя его. Следовательно, важно



изучить самовоспроизводящуюся ловушку недоверия и инструменты, которые помогут ее преодолеть. Ключевым вопросом является специфика уровня доверия среди молодежи, механизмы его накопления и динамика в процессе получения высшего образования.

Социальный капитал в целом и доверие в частности изучаются в экономической литературе на протяжении десятилетий. Теория социального капитала начала быстро развиваться в 1980-х годах, и появилось огромное количество литературы по определению социального капитала, его элементов, типов и разновидностей, а также механизмы воздействия на экономику.

Наиболее распространенный показатель, отражающий уровень социального капитала в обществе, - это общее доверие, то есть доверие к людям в целом, как в близких кругах, так и к незнакомым людям. Высокий уровень общего доверия предполагает наличие в обществе универсальной морали - примерно одинаковых моральных стандартов по отношению к родственникам и незнакомцам. В таких условиях общество может работать вместе, чтобы повысить эффективность государственного управления и институтов, а также обеспечить подотчетность властей. При высоком уровне общей уверенности становятся высокими показатели экономического роста страны.

Основной механизм воздействия на экономику - снижение уровня различных видов транзакционных издержек.

Выделяют следующие виды транзакционных издержек:

- затраты на сбор и обработку информации,
- затраты на переговоры и принятие решений,
- затраты контроля,
- расходы на юридическую защиту исполнения контракта.

Прежде всего, доверие снижает затраты на ведение переговоров и заключение контрактов, так как нет необходимости детализировать условия контрактов, переписывая все возможные исходы и сценарии. Кроме того, доверие помогает снизить стоимость защиты прав собственности: в странах с высоким уровнем доверия расходы на содержание судов, арбитража и государственных органов ниже, а время и ресурсы, необходимые для восстановления нарушенных прав, меньше.

Канонически уровень общего доверия измеряется следующим вопросом: «Считаете ли вы, что в целом можете доверять людям, или вам следует быть осторожными в отношениях с другими людьми?» Доля респондентов, ответивших утвердительно на первую половину



вопроса, характеризует уровень общего доверия в обществе. Использование этого индикатора, несомненно, имеет свои преимущества: он позволяет измерять уровень обобщенного доверия на макроуровне; на нем накоплен значительный массив данных, позволяющий проводить международные сравнения и анализировать изменения уровня обобщенного доверия во времени.

Учитывая положительное влияние всеобщего доверия к показателям социально-экономического развития общества, возникают следующие вопросы: насколько оно стабильно и есть ли инструменты / механизмы для его накопления? В литературе выделяют несколько механизмов передачи / накопления доверия:

- в процессе внутрисемейной передачи из поколения в поколение (передача ценностей доверия и сотрудничества от родителей к их детям);
- во время обучения (повышается уверенность за счет снижения затрат на получение и обработку информации и приобретения положительного опыта взаимодействия при групповом обучении);
- во время социализации (плотность и частота социальных взаимодействий могут способствовать распространению стандартов честности, сотрудничества и укрепления доверия);
- в процессе принятия религиозных ценностей (в том числе посредством участия в деятельности религиозной общины).

Данные механизмы накопления доверия показывают, что его уровень устойчив во времени. Так, по данным Всемирного исследования ценностей доверие в мире с 2016 по 2019 держится, с небольшой погрешностью, на одном уровне, большая часть респондентов считают, что людям можно доверять. Данная характеристика устойчива во времени в странах как с высоким, так и с низким уровнем доверия. Но также существует мнение, что данные показатели в определенной стране могут измениться за относительно короткий срок. Однако рост уровня доверия будет осуществляться гораздо дольше, чем его снижение.

Большинство механизмов, которые перечислены выше, формируются спонтанно, и процесс накопления доверия, может занимать до сотни лет. Образование, в данном случае, имеет ряд отличительных черт. Это потому, что методы обучения возможно изменить целенаправленно, а эффект от этих изменений можно будет заметить уже через несколько лет.

Известно, что наличие доверия положительно влияет на показатели развития страны, а также, что на уровень доверия возможно целенаправленно воздействовать через механизмы



образования, однако этой информации не достаточно для анализа возможностей использовать доверие как фактор экономического роста России. Необходимо знать какой уровень доверия в России в нынешнее время и существующую динамику доверия у Российской молодежи в период обучения в университете.

Исследования показали, что с возрастом люди начинают доверять людям в целом больше; общий уровень уверенности также повышается в процессе получения высшего образования. Поэтому интересна динамика доверия, характерная для молодежи в России.

С 2014 по 2016 год Институт национальных проектов провел три волны исследования ценностей российских студентов, в которых этот момент был учтен. Из общей выборки в 5015 студентов, обучающихся на 1-4 курсах дневных отделений вузов по специальности «Экономика», было отобрано 314 студентов, которые приняли участие как минимум в двух волнах исследования. Респонденты представляли 10 регионов России, в каждом из которых за весь период исследования было опрошено от 13 до 84 человек (таблица 1).

Таблица 1 - Выборка респондентов, участвовавших в исследовании ценностей российских студентов (хотя бы в двух волнах опроса)

Регион	Вуз	Кол-во респондентов	Кол-во наблюдений
Москва	МГУ имени М.В.Ломоносова	84	200
Астраханская область	Астраханский государственный университет	31	72
Волгоградская область	Волгоградский государственный университет	25	57
Красноярский край	Сибирский федеральный университет	18	36
Новгородская область	Новгородский государственный университет имени Ярослава Мудрого	57	126
Новосибирская область	Новосибирский государственный	17	36



Регион	Вуз	Кол-во респондентов	Кол-во наблюдений
	университет		
Омская область	Омский государственный университет имени Ф.М. Достоевского	16	38
Ярославская область	Ярославский государственный университет имени П.Г. Демидова	37	81
Республика Марий Эл	Поволжский государственный технологический университет	13	28
Ульяновская область	Ульяновский государственный университет	14	28
Итого		314	702

Среди прочего, студентам было задано два вопроса:

- вопрос, направленный на определение уровня доверия к людям в целом: «В целом, что вы думаете: можете ли вы доверять большинству людей или, наоборот, вы должны остаться? осторожны с людьми? » Респондентам было предложено выбрать один из двух вариантов ответа: 1) большинству людей можно доверять; 2) нужно быть осторожным с людьми»;
- вопрос о доверии к незнакомцам: «Используя шкалу от 1 -« Я совсем не доверяю »до 5 -« Полностью доверяю », скажите, пожалуйста, насколько вы доверяете людям, которых видите впервые».

Кроме того, был проведен анализ ответов на эти вопросы в динамике (таблица 2). Существенных изменений в доверии к людям в целом не произошло. Скорее всего, это связано с тем, что под «большинством» респонденты подразумевают как знакомых, так и незнакомых людей, а вектор влияния образования в российских условиях на доверие в этих двух категориях



может быть разнонаправленным. В то же время выяснилось, что в процессе обучения в вузе доверие студентов к незнакомым людям снижается.

Таблица 2 - Изменения в доверии незнакомым и людям в целом у студентов в процессе обучения в вузе

	Зависимые переменные			
	Доверие людям в целом	Доверие незнакомым		
	1	2	3	4
2015г.		-0,188** (0,053)	-0,192** (0,054)	
2016г.	0,036 (0,023)	-0,105* (0,061)	-0,112* (0,062)	
2й курс				-0,087 (0,085)
3й курс				-0,162** (0,060)
4й курс				-0,123* (0,068)
Для собственной з/п в доходах респондента			0,001 (0,002)	0,001 (0,002)
Константа	1,000*** (0,000)	1,594*** (0,288)	1,540*** (0,308)	1,521*** (0,318)
N	516	696	696	696
R ²	0,731	0,630	0,630	0,628
Adjusted R ²	0,316	0,323	0,322	0,315



Доверие - это открытые отношения между людьми, предполагающие порядочность, честность и доброжелательность другого человека.

Доверие - одно из самых тяжелых чувств, которые испытывает человек. С одной стороны, жить без уверенности сложно, можно сказать, что это совершенно невозможно, если ты живешь в обществе людей в некоторых ситуациях кому-то все же нужно доверять, кроме себя. С другой стороны, доверять людям, зная их природу, и даже больше после того, как они были наказаны более одного раза в жизни за их доверчивость, еще сложнее.

В доверии друг другу может быть много преимуществ. Но и минусов, к сожалению, тоже. Во-первых, доверие положительно влияет

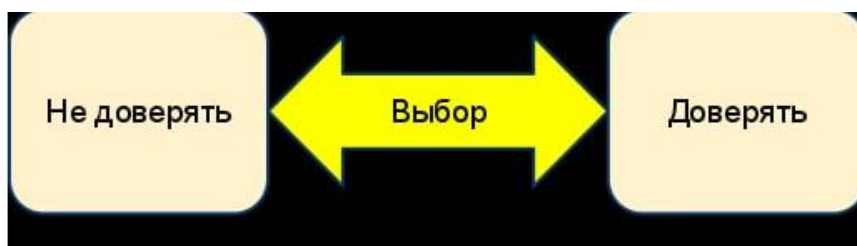

на деловое сотрудничество и личные отношения. Когда деловые партнеры доверяют друг другу и, конечно же, оправдывают это доверие, их бизнес идет быстро и эффективно, без ненужной бюрократии и юридических баталий. Высокий уровень доверия в обществе делает многих

Культура доверия: модель Р. Шо



людей слишком уязвимыми для недобросовестных и откровенно враждебных людей. Всегда найдутся те, кто злоупотребляет вашим доверием, и вам нужно об этом помнить.

Сама культура доверия идеально представлена на диаграмме Р. Шо .

Университет сознательно продвигает ценности, соответствующие существующей институциональной среде. Университет является одним из трансляторов ценностей, и прежде



всего ценностей, которые готовят студента к взрослой жизни, позволяют ему социализироваться в ней. Чтобы университет мог успешно выполнять эту функцию, передаваемые ценности должны соответствовать реалиям жизни, другими словами, существующей формальной институциональной среде страны. Поскольку эта среда различается в разных обществах, передаваемые ценности не будут одинаковыми.

Таким образом, гипотеза состоит в том, что в обществе с инклюзивными институтами, то есть с институтами, которые стимулируют продуктивную деятельность, ценности, необходимые для адаптации учащихся к взрослой жизни, включая ценности доверия, будут такими же, в то время как в обществе с институтами экстрактивными, то есть институтами, предназначенных для извлечения ренты от других. В результате в первом случае в университетах будут формироваться ценности доверия к людям в целом, в том числе к незнакомым, а во втором - недоверие, что обеспечивает функционирование ловушки самовоспроизводственного недоверия.

В благоприятной институциональной среде, обычно, в процессе обучения доверие среди обучающихся повышается. Чего нельзя сказать об университетах, общественные нормы которых продвигают идею о том, что «никому нельзя доверять, особенно незнакомым». Данные учреждения являются некачественными, и повышения планки доверия ожидать не стоит.

Ценности доверия или недоверия необязательно должны транслироваться в университетах и находить отражение в лекциях преподавателей или в самой системе обучения. Формирование ценностей в университете иногда происходит и посредством других механизмов. Например, в процессе обучения студенты приобретают определенные навыки, знания и компетенции, учатся лучше понимать происходящие процессы и сами делают выводы о том, располагает ли окружающая среда к доверию.



Таблица 3 - Связь между уровнем образования и обобщенным доверием в странах с низким и высоким качеством институциональной среды

Показатель	Зависимая переменная					
	доверие незнакомым		доверие людям в целом			
	МНК		МНК		логит	
	нижние 30% по качеству институтов	верхние 30% по качеству институтов	нижние 30% по качеству институтов	верхние 30% по качеству институтов	нижние 30% по качеству институтов	верхние 30% по качеству институтов
	1	2	3	4	5	6
Среднее образование	0,0003 (0,019)	0,067*** (0,015) -	0,021** (0,009)	0,065*** (0,009) -	0,139** (0,062)	0,387*** (0,053)
Неоконченное высшее	0,042 (0,027)	0,186*** (0,022)	-0,013 (0,013)	0,157*** (0,013)	-0,088 (0,087)	0,836*** (0,068)
Высшее	0,005 (0,023)	0,196*** (0,018)	-0,013 (0,011)	0,177*** (0,011)	-0,091 (0,073)	0,907*** (0,059)
Константа	1,210*** (0,055)	1,861*** (0,050)	0,162*** (0,028)	0,375*** (0,031)	-1,669*** (0,184)	-0,711*** (0,155)
N	20 487	22 265	1996	23 273	1996	23 273
B ²	0,049	0,094	0,069	0,147		
Adjusted R ²	0,047	0,092	0,067	0,146		

Данные результаты свидетельствуют о том, что уровень образования связан с уровнем обобщенного доверия в странах, где качество институциональной среды выше. А уровень доверия незнакомым людям связан с низким качеством институциональной среды.



Когда студентам приходится сталкиваться с коррупцией и неуважением к стандартам и правилам, это значительно понижает планку доверия, и формирует отрицательное отношение к окружающему их миру.

Если одна из функций университетов — социализация студентов и их подготовка к реальной жизни, то при некачественной институциональной среде логично ожидать формирование ценностей недоверия в процессе обучения.

Начать улучшать институциональную среду с университетов, где студенты будут знакомиться с необходимыми ценностями – правильное решение. Вероятнее всего потребуется изменение внутренней среды организации, может даже полное изменение системы высшего образования.

В данном исследовании использовался вопрос о доверии незнакомым людям. И полученные результаты показывают нам, что в процессе обучения в вузе доверие российских студентов к незнакомым значительно падает, но, как ни странно, изменений в доверии людям в целом не выявлено.

Причины данного феномена могут быть разными: от целенаправленного формирования в университетах ценностей доверия или недоверия, соответствующих реальной институциональной среде, до обретения студентами в процессе обучения знаний и навыков, позволяющих определять уровень доверия, адекватный окружению, или накопления у них опыта взаимодействия со средой, заслуживающей или не заслуживающей доверия, в лице университета.

Подводя итог, можно сделать вывод, что Россия принадлежит к числу стран, в которых университетское образование либо не влияет на доверие студентов, либо влияет, но оказывает отрицательное влияние. С одной стороны университеты справляются со своими задачами, которые не связаны с уровнем доверия и привития студентам правильных ценностей. Однако именно формирование доверительных отношений может спровоцировать институциональные изменения, которые будут способствовать экономическому росту и развитию страны.

Список использованных источников

1. Аузан А. А. (2013). Миссия университета: взгляд экономиста Вопросы образования. № 3. С. 266—286.
2. Авдеева Д. А. (2019). Доверие в России и его связь с уровнем экономического развития.



2. Боровинских, О. С. Доверие как фактор социально-экономического развития в крупных городах Российской Федерации // Молодой ученый. — 2017. — № 23 (157). — С. 236-240.
4. ЦМИ Сбербанка (2013). Потребительское поведение через призму доверия и ответственности. Исследование Левада-Центра по заказу ЦМИ Сбербанка. М.: Центр макроэкономических исследований Сбербанка России.
5. Кривошеева-Медянцева Д.Д. (2018). Доверие как фактор экономического развития: исследования с позиций институциональной экономической теории.
6. Татарко А. Н., Лебедева Н. М. (2009). Социальный капитал: теория и психологические исследования. М.: РУДН.
7. Удовицкий П. В., Швец Л. Г. Роль доверия в гражданском обществе // Молодой ученый. — 2015. — № 24. — С. 789–791.



Цова Сергей Леонтьевич

Студент

Дальневосточный институт управления РАНХиГС

ПРОБЛЕМЫ ФУНКЦИОНИРОВАНИЯ РЫБОПРОМЫШЛЕННОГО КОМПЛЕКСА РОССИЙСКОЙ ФЕДЕРАЦИИ

Аннотация. В данной статье проведен анализ современного состояния ряда показателей рыбопромышленного комплекса Российской Федерации, таких как «сведения об улове рыбы», «сведения о производстве рыбной продукции», «показатели экспорта и импорта рыбной продукции», «показатели инвестиций» и пр. Кроме того, определены основные теоретические аспекты управления инвестиционным портфелем организаций рыбопромышленного комплекса страны.

Ключевые слова: рыбопромышленный комплекс, вид экономической деятельности «рыболовство и рыбоводство», инвестиции, инвестиционный портфель, инновационные технологии, экспорт рыбной продукции, импорт рыбной продукции, улов, добыча.

Key words: fishing complex, type of economic activity “fishing and fish farming”, investments, investment portfolio, innovative technologies, export of fish products, import of fish products, catch, catch.

Введение. Рыбопромышленный комплекс занимает важное место в экономике Российской Федерации на современном этапе, являясь важной составляющей обеспечения продовольственной безопасности страны, а также способствуя экономическому развитию прибрежных регионов. Проблемы функционирования данного комплекса выражаются в сложности организации рыбопромышленного производства, отсутствии современных средств добычи, высокой степени неопределенности и динамичности внешней среды.

Ситуация с распространением коронавирусной инфекции в 2020 г. сделала условия работы предприятий рыбопромышленного комплекса более сложными. Вместе с тем, и до введения ограничений, связанных с пандемией, рыбопромышленный комплекс сталкивался с рядом весомых проблем.

Целью данной работы является анализ современного состояния рыбопромышленного комплекса РФ и выделение ключевых проблем его функционирования на современном этапе.



Проблемам функционирования рыбопромышленного комплекса Российской Федерации посвящен ряд работ исследователей различных сфер научной деятельности, среди которых такие труды, как «Современные тенденции развития рыбопромышленного комплекса в России и за рубежом» (Чунина А.Е., Сеницина Д.Г., Коноплева В.С.), «Инвестиции в российское рыбное хозяйство как условие его модернизации» (Мнацаканян А.Г., Харин А.Г.), «Основные направления развития рыбной отрасли Дальнего Востока» (Ракутько С.Ю., Денисевич Е.И.), «Характеристика состояния и проблемы рыбной отрасли России, определяющие особенности ее налогообложения» (Пумбрасова Н.В., Абросимова А.Н.), «Условия и факторы повышения предпринимательской активности и привлечения инвестиций в рыбную отрасль Камчатского края» (Левская И.В.). Вместе с тем, динамика современного законодательства в отношении рыбопромышленного комплекса, неопределенность внешней и внутренней среды и иные факторы, которые влияют на исследуемый комплекс, позволяют говорить о постоянной актуальности исследований в данной отрасли. Кроме того, перечень перечисленных современных теоретических и практических исследований, позволяет проводить анализ тенденций развития рыбопромышленного комплекса более качественно, учитывая различные точки зрения на проблемы исследуемой области. Статистические данные, которые публикуются на официальных сайтах «Росстат» и «Федерального агентства по рыболовству», позволяют провести объективную оценку ряда показателей рыбопромышленного комплекса, среди которых: «сведения об улове рыбы», «сведения о производстве рыбной продукции», «показатели экспорта и импорта рыбной продукции», «показатели инвестиций» и пр.

1. Рыбопромышленный комплекс как один из ключевых видов деятельности в Российской Федерации: современное состояние. Освоение пространств и ресурсов Мирового океана является одной из главных тенденций развития мировой цивилизации в третьем тысячелетии. Основу национальной политики ведущих морских держав и большинства государств мирового сообщества в недалеком будущем составят деятельность и сотрудничество в освоении Мирового океана, а также неизбежная конкуренция в этой области.

Исторически Россия является ведущей морской державой исходя из ее территориальных и геофизических особенностей, места и роли в глобальных экономических процессах. Со многими государствами у России заключены межправительственные соглашения об организации использования водных биологических



ресурсов в их исключительных экономических зонах, районах действия международных конвенций по рыболовству и исключительной экономической зоне Российской Федерации.

Предваряя анализ современной ситуации, отметим, что в состав рыбопромышленного комплекса включаются три основные сферы [3]:

1. Сфера рыболовства и воспроизводства водных биоресурсов – представляет собой совокупность всех необходимых производственных средств, включающих в себя: судостроение, машиностроение, производство оборудования для промыслового рыболовства.

2. Сфера добычи – включает непосредственно, улов и выращивание рыбы: рыбоперерабатывающие заводы, прудовые и озерные хозяйства.

3. Сфера обработки – включает перерабатывающие производства: комбинаты рыбокулинарные и рыбоконсервные, рыбомучные комбинаты, специализированные столовые, кафе, рестораны.

Выделяют особенности рыбопромышленного комплекса, которые стоит учитывать при анализе его функционирования (рис. 1).

Перечень особенностей рыбопромышленного комплекса включает: назначение, потребление и транспортабельность производимой продукции; техническую базу; влияние на экономику и условия окружающей среды; эффективность производственных процессов и экономическую эффективность деятельности предприятий комплекса.



Рисунок 1 - Особенности рыбопромышленного комплекса, которые стоит учитывать при анализе его функционирования [3]

Особое значение рыбопромышленный комплекс имеет для районов Дальнего Востока и Крайнего Севера, так как для этих территорий он имеет важное экономическое и социальное значение, в том числе для проживающих коренных малочисленных народов.

Рассмотрим показатели функционирования рыбопромышленного комплекса РФ (табл. 1) [7].

Таблица 1 - Сведения об улове рыбы, добыче других водных биоресурсов и производстве рыбной продукции в 2009-2019 гг.

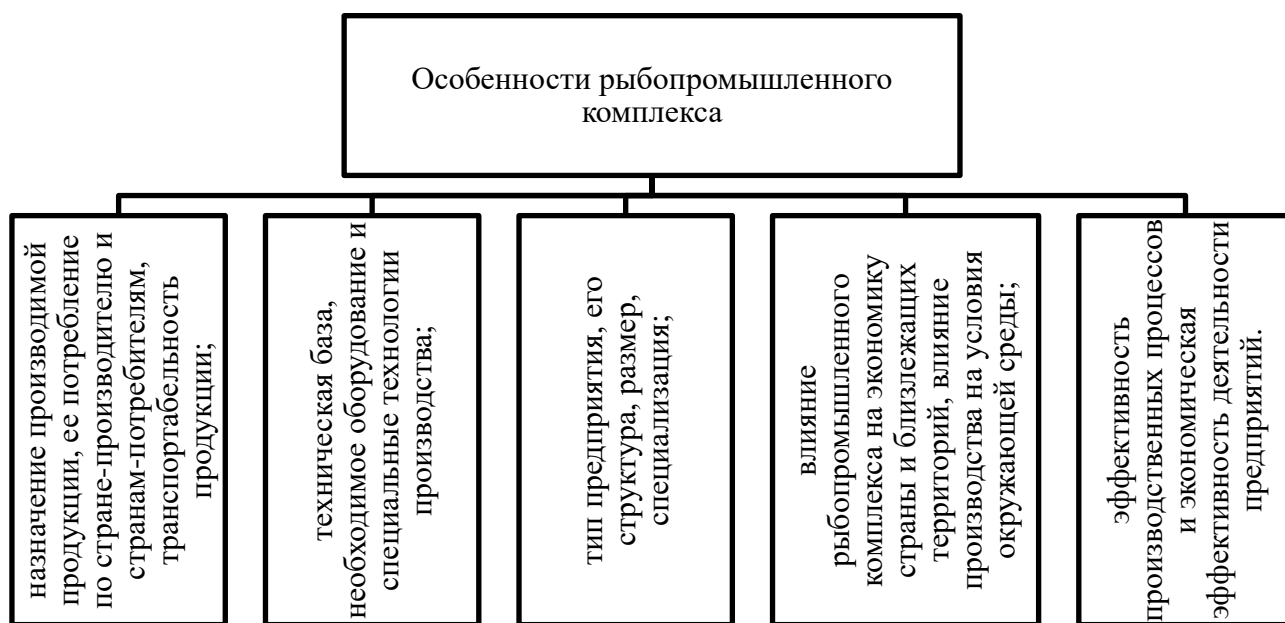
Год	Улов рыбы и добыча биоресурсов всего, млн т	Отгружено товаров собств. производства, выполнено работ и услуг собств. силами, млрд руб.	Продано товаров несобственного производства, млрд руб.
2009 г.	3,80	128,45	9,34
2010 г.	4,03	131,25	8,25
2011 г.	4,27	156,3	10,33
2012 г.	4,27	170,60	14,40
2013 г.	4,30	199,01	13,07
2014 г.	4,25	229,51	12,82
2015 г.	4,49	332,50	13,68
2016 г.	4,81	400,77	15,29
2017 г.	4,95	437,14	17,18



Год	Улов рыбы и добыча биоресурсов всего, млн т	Отгружено товаров собств. производства, выполнено работ и услуг собств. силами, млрд руб.	Продано товаров несобственного производства, млрд руб.
2018 г.	5,11	608,15	18,27
2019 г.	4,98	988,70	13,93

Источник: Федеральное агентство по рыболовству. Статистика и аналитика // http://fish.gov.ru/files/documents/otraslevaya_deyatelnost/ekonomika_otrasli/statistika_analitika/2020/eksport-import_01-12_2019.pdf

Такой показатель, как «проданная продукция несобственного производства» - те товары, которые приобретены для целей продажи (перепродажи) и произведены не самостоятельно. Данный показатель учитывается отдельно, так как существуют особенности налогообложения такой продукции, а также её бухгалтерского учёта. Как видно, динамика показателя «улов рыбы и добыча биоресурсов» в период с 2009 г. по 2019 г. показывает рост на 30 %, а показатель «отгружено товаров собств. производства, выполнено работ и услуг собственными силами» возрос в период с 2009 г. по 2019 г. в 7,7 раз. Показатель «продано товаров несобственного производства» вырос в период с 2009 г. по 2019 г. на 49 %. Положительная динамика данных показателей характеризуется ростом производственных мощностей, ростом цен, девальвацией российской валюты.

Неоднозначной была и динамика рассмотренных показателей рыбопромышленного комплекса РФ в период 2009-2019 гг. (табл. 2).

Таблица 2 – Динамика некоторых показателей рыбопромышленного комплекса Российской Федерации в 2009-2019 гг.

Период	Улов рыбы и добыча биоресурсов всего (в т.ч. океанич. и внут. воды)		Отгружено товаров собств. производства, выполнено работ и услуг собств. силами, млрд руб.		Продано товаров несобственного производства, млрд руб.	
	млн т	%	Абс., тыс.руб.	Отн., %	Абс., тыс.руб.	Отн., %
2010 к 2009 гг.	0,230	5,9	2,796	2,1	-1,096	-11,8
2011 к 2010 гг.	0,240	5,8	25,047	19	2,084	25,2
2012 к 2011 гг.	0,005	0,1	14,301	9,1	4,074	39,4
2013 к 2012 гг.	0,027	0,6	28,418	16	-1,336	-9,3
2014 к 2013 гг.	-0,051	-1,2	30,493	15	-0,249	-2
2015 к 2014 гг.	0,247	5,8	102,992	44	0,862	6,7
2016 к 2015 гг.	0,320	7,1	68,270	20	1,605	11,7
2017 к 2016 гг.	0,140	2,9	36,369	9,1	1,894	12,3
2018 к 2017 гг.	0,158	3,2	171,014	39,1	1,094	6,3



Период	Улов рыбы и добыча биоресурсов всего (в т.ч. океанич. и внут. воды)		Отгружено товаров собств. производства, выполнено работ и услуг собств. силами, млрд руб.		Продано товаров несобственного производства, млрд руб.	
	млн т	%	Абс., тыс.руб.	Отн., %	Абс., тыс.руб.	Отн., %
2019 к 2018 гг.	-0,127	-2,5	380,546	62	-4,344	-23,8
2019 к 2009 гг.	1,182	31	860,246	669,7	4,587	49,1

Источник: составлено автором на основе данных таблицы 1

В целом, за исследуемый период все показатели имеют положительную динамику, за исключением ряда периодов, например 2013-2014 гг. и 2018-2019 гг. Связано это с кризисными явлениями в экономике в 2013-2015 гг., которые отмечались санкционным противостоянием и падением курса российской валюты. Вместе с тем, в целом, показатель улова рыбы и добычи биоресурсов в период с 2009 по 2019 гг. увеличился на 31 %, а показатель отгрузки товаров собственного производства и выполнения работ практически в 7,7 раз, как уже указывалось ранее. Нестабильную динамику имеет лишь показатель продажи товаров несобственного производства, что обусловлено экономическими факторами.

Далее, в таблице 3, рассмотрим показатели экспорта и импорта Российской Федерацией рыбы, рыбопродуктов и морепродуктов в 2013-2019 гг. (табл. 3).

Таблица 3 – Экспорт и импорт Российской Федерации рыбы, рыбопродуктов и морепродуктов в 2013-2019 гг., млрд. дол. США [7]

	2013 г.	2014 г.	2015 г.	2016 г.	2017 г.	2018 г.	2019 г.
Импорт							
Рыба и ракообразные, моллюски	2,861	2,555	1,355	1,392	1,626	1,802	0,793
Готовая или консервированная рыбная продукция	0,340	0,343	0,225	0,227	0,303	0,397	0,030
Экспорт							
Рыба и ракообразные, моллюски	3,356	3,607	3,499	3,708	4,348	5,099	2,473
Готовая или консервированная рыбная продукция	0,087	0,060	0,037	0,046	0,062	0,075	0,170

Источник: Россия в цифрах. 2019: Крат.стат.сб./Росстат- М., 2019 - 549 с. / Федеральное агентство по рыболовству. Статистика и аналитика // <http://fish.gov.ru/otraslevaya-deyatelnost/ekonomika-otrasli/statistika-i-analitika>



Несмотря на рост уловов, российская рыбная отрасль сохраняет свою ориентированность на экспорт. В рамках анализа показателей видно, что из РФ экспортируется больше сырья, чем импортируется. Так, например, импорт по показателю «Рыба и ракообразные, моллюски» в 2019 г. составил 0,793 млрд. дол. США, а импорт по показателю «Готовая или консервированная рыбная продукция» лишь 0,030 млрд. дол. США. В свою очередь, экспорт составил 2,473 млрд. дол. США и 0,170 млрд. дол. США, соответственно. Динамика показателей импорта - отрицательная, по показателю «Рыба и ракообразные, моллюски» произошло сокращение в 3,6 раза, по показателю «Готовая или консервированная рыбная продукция» в более чем 11 раз. Показатели экспорта, также, имеют отрицательную динамику, в период 2013-2019 гг. Хотя, до 2019 г. динамика показателя была положительной. Аналитики указывают, что уровень потребления рыбы сокращается. Кроме того, российский экспорт в 2019 г. крайне сократился под влиянием внешнеэкономических факторов.

2. Рыбный промышленный комплекс Российской Федерации: инвестиции в основной капитал. Анализ инвестиций в основной капитал позволяет оценить перспективы развития рыбной промышленной отрасли и показывают возможности ее развития (табл. 4).

Таблица 4 - Динамика инвестиций в основной капитал по виду экономической деятельности «рыболовство и рыбоводство» в 2009-2019 гг.

Период	Объем инвестиций в основной капитал, млрд руб.	Изменение относительно предыдущего периода	
		млрд руб.	%
2019 г. [9]	30,3	5,8	23,6
2018 г.	24,5	-4,2	-14,7
2017 г.	28,7	8,6	42,7
2016 г. [6]	20,1	5,7	39,5
2015 г.	14,4	-0,8	2
2014 г.	15,2	0,9	6,3
2013 г.	14,3	2,1	17,2
2012 г.	12,2	3,7	43,5
2011 г.	8,5	3,1	57,4
2010 г.	5,4	0,8	16,3
2009 г.	4,6	25,7	558,7

Источник: Россия в цифрах. 2019: Крат. стат. сб./ Росстат- М., 2019 - 549 с.



Примечательно, что статистические показатели разнятся в рамках статистических сборников «Россия в цифрах» и официальных показателей на сайте Федерального агентства по рыболовству. Показатель инвестиций в 2019 г. имеет положительную динамику, по сравнению с 2018 г. по данным Федерального агентства по рыболовству, по данным сборника «Россия в цифрах 2019 г.» данный показатель имеет отрицательную динамику.

Вместе с тем, рассматривая показатели, можно сделать вывод, что достигнутая динамика инвестиций на первый взгляд выглядит достаточной [2], имеет положительную динамику за исключением периода 2014-2015 гг., а также 2018-2019 гг. Однако, можно сделать заключение, что учитывая объемы улова рыбы и добычи биоресурсов, данных инвестиций недостаточно.

3. Проблемы и перспективы развития. В данный момент можно выделить четыре проблемных аспекта рыбопромышленного комплекса РФ:

- сокращение сырьевой базы;
- износ основных фондов;
- проблемы правового и налогового регулирования;
- проблемы инвестиционного характера.

Снижение рыбопродуктивности морей в последние годы, в первую очередь, проявилось в сокращении минтая. Запасы минтая ежегодно уменьшаются на 200-400 тыс. т, также подвергнуты снижению и другие популяции. Также при сокращении продуктивности минтая, рыбохозяйственный комплекс, например, Дальнего Востока не готов перейти на вылов других объектов. Это связано с тем, что в течение последних десяти лет дальневосточные рыбаки концентрировали промысел в основном на вылове минтае. В общей структуре вылова его объем достигал до 70 процентов. Доминирование в структуре улова только минтая делает рыбную промышленность Дальнего Востока очень уязвимой [4]. Отчасти, сокращение сырьевой базы связано с наличием нелегального бизнеса в стране в рамках исследуемого сектора. Это контрафактный импорт и браконьерство, несовершенство технического регламента, коррупция и бюрократия в регионах, многосвязная цепь посредников и пр [10].

В настоящее время большая часть основных производственных фондов рыбопромышленного комплекса морально и физически изношена. Степень износа



основных фондов достигает более 50%. У предприятий отсутствуют средства на обновление материально-технической базы.

На сегодняшний день существует острая необходимость совершенствования законодательной базы, регламентирующей деятельность рыбопромышленного комплекса. Специфика рыбной отрасли такова, что рыбопроизводные предприятия находятся в государственной форме собственности, в то время как предприятия рыбопромышленного комплекса представители добывающей и обрабатывающей отраслей в большинстве своем представлены частными предприятиями. Здесь проблемы налогообложения, квот и пр.

Как правило, предприятия рыбопромышленного комплекса функционируют в особых условиях, которые обусловлены региональными факторами. Данные факторы оказывают, в большинстве случаев, негативное воздействие на уровень инвестиционной привлекательности. Отдельные территориальные единицы, например, Дальний Восток, характеризуется неразвитой транспортной инфраструктурой, низкой плотностью расселения населения, сложными социально-бытовыми условиями для жизни населения. В последние годы усиливается миграционный отток населения, что обуславливает нехватку трудовых ресурсов в рыбодобывающей отрасли. Немаловажной проблемой для камчатских рыбопромышленных предприятий является сложность привлечения финансовых средств. Даже крупные предприятия практически не используют инструменты фондового рынка для формирования таких инвестиционных ресурсов, как акции и облигации. Высокая стоимость электроэнергии в регионе также создает неблагоприятные условия для развития предприятий рыбной отрасли. Слабо работают инструменты региональной поддержки развития рыбной отрасли [1].

Важнейшим аспектом является внедрение с 2017 г. программы «квоты в обмен на инвестиции». Раньше квоты на вылов рыбы в России распределялись по историческому принципу - среди существующих компаний в зависимости от объемов вылова ими рыбы за предыдущий период. Но три года назад 20% всех квот на рыбу стали направляться через аукционы. В прошлом году к ним добавились 50% квот на краба. . Это приведет к конкурентному отбору компаний, притоку инвестиций в производственные мощности, развитию территорий, и повышению качества жизни проживающих там людей, считают в ведомстве. Например, сейчас на верфях Дальнего Востока начинается активное строительство судов по программе «квоты в обмен на инвестиции». Получатель квоты должен в течение пяти лет построить краболовное судно.



Заключение. Таким образом, были выявлены следующие тенденции функционирования рыбопромышленного комплекса Российской Федерации: рост объемов улова, преобладание экспорта над импортом, резкий рост цен на рыбную продукцию, что увеличило показатель отгрузки. Были выявлены тенденции падения показателей экспорта. На сегодняшний день организация рыбопромышленного комплекса требует выработки новых управленческих концепций, специального инструментария и организационно-методического обеспечения ресурсного развития для повышения эффективности работы. Данный аспект обусловлен необходимостью обеспечения экономической и продовольственной безопасности России, а также необходимостью вливания инвестиций в исследуемый сектор.

Список использованных источников

1. Левская И.В. Условия и факторы повышения предпринимательской активности и привлечения инвестиций в рыбную отрасль Камчатского края // В сборнике: Наука, образование, инновации: пути развития Материалы Девятой всероссийской научно-практической конференции. Ответственный за выпуск Н.Г. Клочкова. 2018. С. 153-157.
2. Мнацакян А.Г., Харин А.Г. Инвестиции в российское рыбное хозяйство как условие его модернизации // Архитектура финансов: новые решения в условиях цифровой экономики. Сборник материалов IX Международной научно-практической конференции (Санкт-Петербург, 22-24 марта 2018 г.). Санкт-Петербург, 2019. С. 288-292.
3. Чунина А.Е., Синицина Д.Г., Коноплева В.С. Современные тенденции развития рыбопромышленного комплекса в России и за рубежом // Современная наука: от теории к практике: монография. Пенза, 2020. С. 135-145.
4. Ракутько С.Ю., Денисевич Е.И. Основные направления развития рыбной отрасли Дальнего Востока // Инновационная наука. 2019. № 4. С. 115-118.
5. Россия может запретить импорт западных рыбных консервов // <https://podcast.govoritmoskva.ru/news/8918/>
6. Россия в цифрах. 2019: Крат. стат. сб./Росстат- М., 2019 - 549 с.
7. Федеральное агентство по рыболовству. Статистика и аналитика // http://fish.gov.ru/files/documents/otraslevaya_deyatelnost/ekonomika_otrasli/statistika_analitika/2020/eksport-import_01-12_2019.pdf
8. Федеральное агентство по рыболовству. Статистика и аналитика // <http://fish.gov.ru/otraslevaya-deyatelnost/ekonomika-otrasli/statistika-i-analitika>



9. Основные показатели развития рыбохозяйственного комплекса Российской Федерации //

http://fish.gov.ru/files/documents/otraslevaya_deyatelnost/ekonomika_otrasli/statistika_analitika/2020/pokazateli_razvitiya_rybkompleksa_100620.pdf

10. Пумбрасова Н.В., Абросимова А.Н. Характеристика состояния и проблемы рыбной отрасли России, определяющие особенности ее налогообложения // В сборнике: Труды 19-го международного научно-промышленного форума «Великие реки-2018» Труды международного научно-промышленного форума. Материалы научно-методической конференции профессорско-преподавательского состава, аспирантов, специалистов и студентов. Нижний Новгород, 2018.



Грязнов Сергей Александрович

кандидат педагогических наук, доцент

декан факультета внебюджетной подготовки

ФКОУ ВО «Самарский юридический институт ФСИН России»

ЦИФРОВАЯ ЭКОСИСТЕМА ОРГАНИЗАЦИИ

Аннотация: в статье рассматривается сущность и структурные компоненты цифровой экосистемы организации. В качестве факторов, обуславливающих рост важности цифровых экосистем, определены: увеличение прибыли компании; снижение операционных издержек; возможность соответствовать тенденциям возрастающей цифровизации экономики. Автор перечисляет типы цифровых экосистем и приводит пример составления дорожной карты развития цифровой экосистемы предприятия.

Ключевые слова: цифровая экосистема, цифровая экономика, типы цифровых экосистем, развитие бизнеса, дорожная карта развития цифровой экосистемы.

Key words: digital ecosystem, digital economy, types of digital ecosystems, business development, roadmap for the development of a digital ecosystem.

Сегодня руководители компаний знают, насколько важна бесперебойная возможность подключения к технически многовариативному потребителю. Как создать надежную омниканальную стратегию? С помощью цифровой экосистемы.

Цифровая экосистема – это динамичная, постоянно развивающаяся интеграция всех цифровых каналов, обеспечивающая многоканальное взаимодействие с клиентами и сбор данных в режиме реального времени. Это интеграция внутренних отделов, поставщиков, инструментов, систем, клиентов и внешних партнеров, объединенных вместе для увеличения потока данных во всей организации и повышения эффективности бизнеса.

Цифровая экосистема позволяет стимулировать рост, постоянно повышая ценность ваших отношений с клиентами и удаляя устаревшие системы и технологии, которые ограничивают вашу способность адаптации к меняющимся предпочтениями и потребностями современного потребителя.

Для успеха стратегии цифровой экосистемы необходимо унифицировать организационные разногласия, использовать новые системы и инструменты, а также



искать внешних партнеров. Развивая цифровую экосистему, компании могут приносить пользу клиентам с помощью новых услуг, продуктов и бизнес-моделей.

Поскольку открывается все больше и больше каналов СМИ, социальных платформ и контента, бизнесу необходимо применять клиентоориентированный подход – бороться за внимание своих потенциальных клиентов. Индивидуальный подход, ориентированный на клиента, не ограничивается обслуживанием клиентов и маркетингом – это целостный подход к каждому отделу и каждому продукту, который вы продаете.

Цифровые экосистемы генерируют огромное количество данных. Чтобы предоставить потребителям персонализированный омниканальный опыт, который им необходим, цифровые экосистемы должны обрабатывать и интерпретировать эти данные в глобальном масштабе и с огромной скоростью. Машинное обучение и автоматизация делают возможной подобную аналитику данных, обеспечивая последовательную ценную информацию о предпочтениях, тенденциях и поведении потребителей.

Чем больше у вас информации о ваших потенциальных целевых клиентах, тем лучше вы сможете привлечь их с помощью уникальных для них предложений, поддерживая их интерес к вашему бренду. Цифровая экосистема, управляемая данными, гарантирует, что ваши рекламные расходы будут использоваться для получения максимальной рентабельности инвестиций, что разработка продукта основана на реальных потребностях потребителей [1].

Для создания дорожной карты цифровой экосистемы можно использовать следующие шаги:

- составьте список инструментов. Проведите инвентаризацию всех приложений и систем, используемых в организации;
- определите, кто использует каждую систему и приложение и кто за каждое из них отвечает. Это помогает обеспечить включение всех необходимых заинтересованных сторон в экосистему;
- обозначьте категории использования каждого инструмента – что делает каждая система и приложение, для какого отдела и цели. Системы следует классифицировать по сотрудникам и отделам;
- сформируйте связи между инструментами. Укажите, где данные передаются между инструментами и выполняется ли это автоматически или вручную. Отметьте, какие задачи дублируются и какие системы обладают схожими функциями;



– проанализируйте эффективность каждого инструмента. Выясните, не работают ли какие-либо инструменты неэффективно и нуждаются ли они в замене, обновлении или консолидации. Отзывы должны предоставляться сотрудниками, которые используют конкретный инструмент каждый день;

– расставьте приоритеты для каждого инструмента. Оцените каждый инструмент в зависимости от его важности для организации. Если инструменты будут заменены или добавлены, рассмотрите их важность с точки зрения их непосредственной потребности для организации и создайте порядок, в котором они должны быть внедрены [2].

На сегодняшний день существует три основных типа цифровых экосистем: экосистема дигитайзера, экосистема платформы и экосистема суперплатформы.

Экосистемы Digitizer сосредоточены на оцифровке существующего продукта с помощью деловых партнеров, сохраняя при этом низкую сложность управления. Экосистемы Digitizer могут добавлять новые функции в системы и приносить доход от цифровых услуг. Эта экосистема обычно включает от 20 до 100 партнеров в пяти отраслях. Экосистема дигитайзера лучше всего подходит для предприятий с сильными возможностями продукта, ограниченными цифровыми возможностями и, в первую очередь, внутренней направленностью. Это хорошо работает для организаций, которые хотят сделать свой устоявшийся продукт умным и подключенным. Примером экосистемы дигитайзера является производитель автомобилей, который является партнером для получения технологий и интеллектуальной собственности (IP), необходимых для подключения их автомобилей к соответствующим цифровым сервисам.

Экосистемы платформ более развиты, чем экосистемы дигитайзеров. Они ориентированы на безупречное соединение пользователей и интеллектуальных устройств на платформе, одновременно гарантируя высокий уровень обслуживания и ограниченные препятствия. Экосистема платформы создает потоки доходов от использования платформы. Данные, генерируемые экосистемой, можно использовать для аналогичных бизнес-моделей и моделей обслуживания. Платформенные экосистемы обычно имеют от 50 до 10 миллионов партнеров максимум в пяти отраслях. Экосистема платформы лучше всего работает с компаниями, которые обладают солидными цифровыми возможностями и уделяют большое внимание внешнему опыту. Известные технологические стартапы и компании с большей вероятностью адаптируют эту платформу в качестве своей основной бизнес-модели, чем нетехнические компании. Примером экосистемы платформы является



Xiaomi, китайская компания по производству электроники, которая производит и инвестирует в различные типы продуктов, включая смартфоны, ноутбуки, фитнес-бренды и мобильные приложения. Xiaomi тесно сотрудничает со своими участниками - производителями устройств – над созданием платформы для умного дома, оснащенной множеством умных подключенных устройств.

Экосистемы суперплатформ – это самый сложный тип цифровой экосистемы. Они сосредоточены на интеграции нескольких платформ в одну интегрированную службу, а также на сборе пользовательских данных с интегрированной платформы. Этот тип экосистемы предоставляет широкий спектр пользовательских данных, а также превращает данные в деньги с помощью смежных бизнес-моделей. Экосистема суперплатформы обычно имеет не менее 10 миллионов партнеров как минимум в 10 различных отраслях. Экосистемы суперплатформ лучше всего подходят для компаний, которые с самого начала обладают передовыми цифровыми способностями и устоявшейся платформой, а также готовы работать с внешними партнерами. В результате эту экосистему предпочитают хорошо зарекомендовавшие себя технологические компании. Хорошим примером экосистемы суперплатформы является «виртуальный помощник», который объединяет услуги покупок, оплаты, транспортировки и связи в один удобный для пользователя вариант.

Современное банковское приложение – один из примеров цифровой экосистемы. Экосистемы, созданные с помощью этих приложений, объединяют все сервисы и приложения в одном месте, включая менеджеров по расходам, цифровые кошельки, онлайн-банкинг и цифровые сберегательные книжки.

Цифровые экосистемы также трансформируют цепочки поставок. Цепочки поставок, которые изначально функционировали на отдельных рынках, объединяются в цифровые экосистемы для поддержки разработки новых продуктов и услуг, создавая экосистемы поставщиков. Хотя традиционная цепочка поставок по-прежнему является основой большинства компаний, новая модель – цифровые экосистемы – трансформирует мир бизнеса, создавая линейные пути между поставщиками и клиентами, тем самым создавая новые возможности для бизнеса.

В последнее время стратегии многих организаций включают цифровую трансформацию. Независимо от того, на каком этапе цифрового пути находится компания, очень важно создать цифровую экосистему для повышения производительности и помощи во взаимодействии за пределами компании. Цифровая экосистема позволяет организации



сосредоточить свои усилия на повышении ценности бизнеса, устраняя неудачи, связанные с устаревшими услугами B2B (бизнес для бизнеса) Кроме того, цифровые экосистемы повышают ценность взаимоотношений с клиентами, помогая компаниям последовательно соблюдать соглашения об уровне обслуживания (SLA), предоставлять быстрые исправления и быстро выявлять ожидания [3].

При создании интегрированной цифровой экосистемы важно, чтобы организации оставались открытыми для изменений. Цифровая трансформация направлена на переработку продуктов, процессов и сильных сторон организации с использованием существующих технологий. Эта переработка не может продолжаться, если организация не желает принять все потенциальные изменения.

Список использованных источников

1. Digital ecosystem [Electron. data]. – access mode: [//searchcio.techtarget.com/definition/digital-ecosystem](https://searchcio.techtarget.com/definition/digital-ecosystem) (date of request: 11.10.2020).
2. Тест научной статьи «Сущность и структурные компоненты цифровой экосистемы промышленного предприятия» Р. Д. Сердюков, 2020 [Электрон. данные]. – режим доступа: <https://cyberleninka.ru/article/n/suschnost-i-strukturnye-komponenty-tsifrovoy-ekosistemy-promyshlennogo-predpriyatiya> (дата обращения: 11.10.2020).
3. Тест научной статьи «Цифровая экосистема как подход к организации бизнеса» А.А. Морозова, 2019 [Электрон. данные]. – режим доступа: <https://www.elibrary.ru/item.asp?id=39819753> (дата обращения: 11.10.2020).



Грязнов Сергей Александрович

кандидат педагогических наук, доцент

декан факультета внебюджетной подготовки

ФКОУ ВО «Самарский юридический институт ФСИН России»

ВЛИЯНИЕ ЦИФРОВОЙ ТРАНСФОРМАЦИИ НА МАЛЫЕ И СРЕДНИЕ ПРЕДПРИЯТИЯ

Аннотация: в крупных компаниях комплексные инициативы по оцифровке уже интегрированы в центральную корпоративную стратегию, в то время как у небольших компаний часто возникают проблемы с реализацией парадигм индустрии 4.0 на практике. В качестве основы экономики малые и средние предприятия (МСП) обладают огромным эффектом заемного капитала, поэтому крайне важно обратить внимание на конкретные концепции именно для них. Автор перечисляет основные проблемы, с которыми сталкиваются малые и средние предприятия на пути к цифровой трансформации.

Ключевые слова: малые и средние предприятия, МСП, цифровая трансформация, информационные технологии, цифровая индустрия, индустрия 4.0.

Key words: small and medium enterprises, SMEs, digital transformation, information technology, digital industry, industry 4.0.

Цифровая трансформация оказывает все большее влияние на бизнес малых и средних предприятий (МСП) и предлагает им новые и широкие возможности для участия в мировой экономике. Цифровая трансформация (DT) - это процесс переосмысления всей бизнес-стратегии путем принятия новейших цифровых технологий в управлении бизнесом посредством стратегических планов и организационных изменений для увеличения доходов и обеспечения существенной ценности. Для российского малого и среднего бизнеса индустриализация 4.0 это возможность занять существенные позиции в новой мировой системе разделения труда, которая начинает формироваться.

Минэкономразвития России разработало цифровую платформу для малого и среднего бизнеса, где представлены все услуги и сервисы, которые будут полезны в



любой ситуации. Информация льготах и мерах поддержки для организаций и удобные сервисы для дистанционной работы в условиях пандемии.

Для онлайн консультации на сайте Госуслуги в разделе «Мой бизнес» нужно заполнить форму заявки. Консультанты «Мой бизнес» рассмотрят запрос и направят ответ, либо свяжутся с вами. Что можно сделать на Цифровой платформе прямо сейчас? Найти в каталоге подходящую тематическую услугу или меру поддержки и подать онлайн-заявку:

- финансовую;
- имущественную;
- консультационную;
- образовательную;
- информационную.

Оцифрованные МСП будут способны за короткий период диверсифицировать потребительские сегменты по сравнению с офлайн-бизнесами за счет:

- увеличения доходов;
- обеспечения доступа к лучшей клиентской базе;
- повышения операционной эффективности;
- повышения качества обслуживания клиентов.

В настоящее время многие владельцы малого и среднего бизнеса погрузились в методы онлайн-маркетинга, используя цифровой маркетинг в качестве основного источника приобретения, поскольку он продвигает их бизнес по доступной цене. Ведущие социальные сети, которые помогают предприятиям в продвижении – Facebook, Instagram. Согласно статистическому исследованию компании As Marketing около 65% малых и средних предприятий считают рекламу в социальных сетях эффективной, а 51% малых предприятий полагаются на социальные сети, чтобы развивать свой бизнес.

Среди преимуществ цифровизации 34% респондентов указали удобство контроля над процессами, а 33% – увеличение скорости работы. Несмотря на наличие трудностей, 92% предпринимателей считают, что цифровизация дает бизнесу преимущества. В то время как крупный бизнес в России активно занимается цифровой трансформацией – малый и средний бизнес еще не вполне осознает выгоды цифровой экономики для бизнес-процессов, а также не понимает, какое место он занимает в госпрограмме цифровизации экономики [1].



Цифровая трансформация расширила перспективы деятельности малых и средних предприятий. Ее основное влияние заключается в том, что некоторые «труднопродаваемые» услуги теперь доступны для широкой продажи – это помогло офлайн-предприятиям изучить возможности онлайн.

Как было сказано выше, малые и средние предприятия – очень важный компонент деловой экосистемы. Они вносят существенный вклад в экономику, занятость и дополняют более крупные компании и конгломераты для бесперебойной работы экономики. Однако есть проблемы, которые МСП должны преодолеть, чтобы освоить новые технологии и встать на путь цифровой трансформации. Давайте рассмотрим некоторые из этих проблем.

Недостаточный капитал для роста. МСП состоят из нескольких собственников, которые привлекают ограниченный капитал по отношению к своему собственному. Они работают с «оглядкой» на издержки и маржу и больше сосредотачиваются на продажах. Следовательно, зачастую кажется, что у них нет достаточного капитала для роста, поэтому внедрение технологий и цифровая трансформация откладываются на второй план.

Отсутствие осознания «необходимости цифровой трансформации». Есть предприятия малого и среднего бизнеса, которые не осознают, какое влияние цифровая трансформация может оказать на развитие и ускорение бизнеса, а также на удержание и лояльность клиентов. Следовательно, решение о внедрении дорожной карты цифровой трансформации часто откладывается или вообще не принимается.

Отсутствие экспертных знаний в области технологий. МСП не часто обладают технологическим опытом, и им сложно самостоятельно составить дорожную карту цифровой трансформации. Нанять внешнего консультанта или хотя бы посчитать это важным, тоже считается необязательным.

Динамический характер цифровых технологий. Цифровые технологии продолжают развиваться, чтобы предоставить клиентам новые, быстрые и удобные способы ведения бизнеса. МСП часто опасаются таких высоких темпов изменений и, следовательно, сопротивляются внедрению цифровых технологий для развития бизнеса. Кроме того, опасение вызывает возрастающая нагрузка на их капитал в связи с покупкой новейших интеллектуальных устройств, использования услуг лучших интернет-провайдеров и поставщиков облачных услуг и наймом квалифицированных сотрудников для управления этой трансформацией.



Управление данными и создание плана резервного копирования. С помощью цифровых технологий компании стремятся создавать и хранить важные данные – как структурированные, так и неструктурированные. МСП сложно хранить, управлять, анализировать и преобразовывать данные для принятия бизнес-решений. Управление данными, системами, облаком и обучение персонала, необходимого для работы с этим, заставляют МСП опасаться внедрения цифровых технологий [2].

До недавнего времени создание нового бизнеса было довольно проблематичным. Высокие требования к капитальным вложениям, конкуренция с уже существующим бизнесом – цифровая трансформация может устранить обе эти проблемы. Благодаря цифровым технологиям небольшие фирмы могут конкурировать с крупными и устойчивыми организациями. В результате сегодня создавать сегодня МСП проще, чем когда-либо прежде, и они имеют высокие шансы на успех. Новые технологии открывают перед МСП мир возможностей. Осваивая последние достижения, малые и средние предприятия могут двигаться вперед удивительно быстрыми темпами. Кроме того, руководители МСП обнаружили, что повышенная автоматизация также повышает производительность и моральный дух персонала, поскольку сотрудники освобождаются от монотонных задач. Пропадет необходимость выполнять рутинные задачи за счет возможности контролировать производственные процессы и управлять ими через сети. Специалисты смогут уделить больше внимания профессиональному развитию и более творческим заданиям. При этом больше будут востребованы пожилые сотрудники в связи с нехваткой квалифицированных работников, знакомых с производством. Гибкая организация производства также будет способствовать более эффективному сочетанию работы и качества жизни сотрудников [3].

Аналоговый мир, в котором мы жили, становится все более цифровым. Традиционные способы ведения дел медленно, но верно переходят в цифровую сферу. Бумажное выставление счетов переведено в онлайн. Платежи теперь производятся через сеть Интернет или с помощью смартфона, а не бумажным чеком или наличными. Цифровой мир трансформирует не только общество, в котором мы живем, но и экономику.

Когда-то человеческое взаимодействие было самым важным элементом любого бизнеса. Сегодня, хотя человеческое взаимодействие, по-прежнему, важно, то, как мы умеем взаимодействовать с цифровой средой, не менее актуально.



Список использованных источников

1. Исследования рынков [Электрон. данные]. – режим доступа: <https://www.asmarketing.ru/produkty-i-uslugi/issledovaniya-ryinkov.html> (дата обращения: 08.09.2020).
2. Текст научной статьи «Цифровая экономика и ее роль в развитии малого и среднего инновационного предпринимательства в России» В.И. Таланцев, 2018 [Электрон. данные]. – режим доступа: <https://cyberleninka.ru/article/n/tsifrovaya-ekonomika-i-ee-rol-v-razvitii-malogo-i-srednego-innovatsionnogo-predprinimatelstva-v-rossii> (дата обращения: 08.10.2020).
3. Текст научной статьи «Динамика развития малого и среднего бизнеса: проблемы и перспективы», 2019 [Электрон. данные]. – режим доступа: <https://cyberleninka.ru/article/n/dinamika-razvitiya-malogo-i-srednego-biznesa-problemy-i-perspektivy> (дата обращения: 08.10.2020).



Капустин Николай Андреевич

Магистр

Московский государственный институт международных отношений

ТЕХНОЛОГИЧЕСКИЙ СУВЕРЕНИТЕТ ЕВРОПЕЙСКОГО СОЮЗА ПРОБЛЕМЫ И ВОЗМОЖНОСТИ

Аннотация: В настоящей статье проводится анализ различных стратегических мер Европейского союза, направленных на обеспечение технологического и цифрового потенциала данного объединения. Пандемия вируса COVID-19 высветила значительный уровень зависимости ЕС от зарубежных технологий и цифровых платформ, что подрывает не только национальную безопасность стран-членов, но и негативно сказывается на конкурентоспособности европейских корпораций на международной арене в ходе цифрового перехода. Рассмотрение различных причин стремления европейских государств к достижению технологической автономии от США и Китая выявило также важность поддержания особых европейских ценностей, которые требуют приоритетной защиты персональных данных граждан. Важным фактором также является стремление контролировать ход происходящих технологических изменений и поддерживать инновационный потенциал Европы, ее способность конкурировать с другими центрами внедрения инноваций. Наконец, отсутствие собственной цифровой и технологической инфраструктуры подрывает кибербезопасность ЕС. Следовательно, объединение вынуждено мириться с перманентными рисками и ограничениями, которые накладывает зависимость от зарубежных сервисов облачного хранения данных, платежных систем и иного программного обеспечения. Вместе с тем, Европейский союз стремится не к независимости, но к автономии, пытается не изолировать себя от магистрального пути развития технологий, но взять «руль» в свои руки.

Ключевые слова: Европейский союз, суверенитет, политика, ценности, технологии, кибербезопасность, цифровизация.

Keyword: European Union, sovereignty, politics, values, technology, cybersecurity, digitalization.

Кризис, вызванный пандемией вируса COVID-19, подчеркнул важность цифровых технологий в жизни общества. Перевод значительной части деловой активности в онлайн,



возможности для дистанционного общения, приобретения и доставки товаров, отслеживания новых вспышек заболеваемости – все это стало возможным исключительно благодаря цифровизации. В то же время, ситуация высветила зависимость ЕС от зарубежных поставщиков технологических решений, уязвимость Европы в случае серьезного геополитического конфликта с Соединенными Штатами либо Китаем.

В этой связи особенную значимость приобрели дискуссии относительно цифрового суверенитета Европейского союза.

Дадим определение данному понятию. Под данным термином подразумевается «высшая власть на какой-либо территории» [1]. В контексте технологий обычно имеется в виду «контроль над настоящим и будущим в той мере, в которой они проявляются через использование технологий и компьютерных сетей» [2]. Утрата суверенитета происходит, когда какое-либо правительство не контролирует эволюцию цифровых сетей [3].

Таким образом, говоря о достижении технологического суверенитета Европейского союза, политики и экономисты подразумевают «способность определять собственное развитие во всех сферах технологий, которые имеют существенное значение для устойчивости экономической системы и/или вносят вклад в формирование будущего экономической системы» [4].

Европейская комиссия в своих документах указывает на «наличие возможностей содействия европейским компаниям и глобального продвижения европейских экономических интересов» [5].

Наконец, в концептуальных документах Европейского союза термин «суверенитет» обычно обозначает не «независимость», но «автономию». Очевидно, что ЕС серьезно заинтересован во взаимодействии с другими акторами международных отношений, так как его роль в мировой экономике снижается. Отчет McKinsey (2019 г.) предполагает, что к 2040 году доля Азии в глобальном ВВП будет составлять 50% [6]. По мнению аналитиков PWC (2017 г.) ЕС и США будут неуклонно терять экономический вес в сравнении с Китаем и Индией [7]. Прогнозируется, что доля государств ЕС-27 в мировом ВВП к 2050 г. упадет до 9% [7].

Из этого следует, во-первых, что Европа не будет способна в долгосрочной перспективе полагаться только на размер собственного рынка как на основной источник для поддержания автономии, суверенитета и влияния в мировой экономике. Во-вторых, с учетом сокращения относительной экономической мощи Европейскому союзу следует сосредоточиться на укреплении потенциала в деле установления глобальных цифровых



стандартов, а также улучшении инвестиционного климата, чтобы привлечь инновационные компании и специалистов. Кроме того, источником европейской технологической автономии может быть только единый рынок – в этой связи его необходимо укреплять. Чем больше размер данного рынка, в рамках которого возможно свободное трансграничное движение инновационных товаров, интеллектуальной собственности, бизнес-практик – тем большей привлекательностью ЕС будет обладать для внедрения передовых технологий.

Какова цель достижения технологического и цифрового суверенитета Европейским союзом? Одними из основных причин являются сохранение неприкосновенности личных данных европейских граждан, предоставление технологическими компаниями достоверного и надежного контента [8]. Ряд исследователей указывают на вызовы от определенных технологических компаний (в том числе – в плане монополизации рынков и уничтожении европейских конкурентов) [9]. Также опасения европейских политических деятелей вызывает защита потребителей [10], независимость платежных систем [11], «общий» доступ к критическим технологиям [12], независимость закупок вооружений [13]. Стоит отметить, что в данных отношениях технологический суверенитет во-многом совпадает с суверенитетом экономическим.

Кажется, что за стремлением Европейского союза выстроить цифровую автономию стоят четыре более широких фактора: культура, контроль, конкурентоспособность и кибербезопасность.

1. Культура: данный фактор исходит из предположения наличия у ЕС особых ценностей, выраженных, например, в строгой приверженности защите прав потребителей. Предполагается, что Европе необходимо отстоять приоритет индивидуальных прав и ценностей людей над свободой ведения бизнеса крупными корпорациями.
2. Контроль: предполагается, что Европейская комиссия либо отдельные государства-члены должны обладать инструментами для контроля над цифровой экономикой, методами использования современных цифровых сервисов со стороны бизнеса и физических лиц.
3. Конкурентоспособность: способность европейских транснациональных компаний на равных конкурировать на мировых рынках, а также стремление нивелировать снижение влияния ЕС на мировой арене в плане установления отраслевых стандартов.



4. Кибербезопасность: необходимость защиты данных физических лиц и бизнеса, а также обладание всеми необходимыми инструментами и технологиями для защиты целостности европейских цифровых сетей и платформ.

Культурный подход к технологическому суверенитету отражает две точки зрения, которые являются ключевыми для европейских политических деятелей: во-первых, мнение о том, что Европа является монолитным блоком в плане основополагающих ценностей, которые отличаются от ценностей иных государств, в том числе – Китая, Соединенных Штатов Америки или Швейцарии. Во-вторых, представление, что регулирование цифровых платформ и технологий зачастую (но не всегда) представляет собой выбор между ценностями и правами с одной стороны и экономическими свободами с другой [14].

Примером европейского подхода к регулированию цифровой экономики, основанного на ценностях, является новая стратегия ЕС «Формирование цифрового будущего Европы» [15]. В документе прямо говорится о том, что «европейское общество использует цифровые решения, которые находят свое отражение в наших общих ценностях». Кроме того, утверждается, что «хотя мы не можем предсказать будущее цифровых технологий, европейские ценности, этические правила, социальные и экологические нормы также должны применяться в цифровом пространстве».

Данный подход нашел свое отражение в попытках Европейского союза ввести единое налогообложение цифровых сервисов на всем пространстве единого рынка, целью которого является более справедливое распределение сверхдоходов, которые технологические компании (в первую очередь, американские) получают на европейском рынке. Примером важности «европейских ценностей» и их воздействия на процесс принятия решений является попытка нового председателя Европейской комиссии Урсулы фон дер Ляйен назначить европейского комиссара по защите «европейского образа жизни» [16].

Фактор контроля обусловлен стремлением политических деятелей ЕС контролировать технологические и цифровые платформы, на которых хранятся данные европейских пользователей – то есть обеспечить безопасность этих данных. В этом смысле, использование зарубежных платформ и поставщиков облачных услуг представляет собой источник нестабильности. В основе стремления Европейского союза к большему контролю над цифровой экономикой и потоками данных лежит представление о том, что в результате цифровой революции европейские компании стали менее



конкурентоспособными за рубежом, а правительства государств-членов ЕС имеют меньше возможностей по контролю за итогами технологических перемен. По мере увеличения важности данных и цифровых сервисов для промышленного роста, Европа постепенно утрачивает способности по адаптации к переменам. В этой связи в своей инаугурационной речи при вступлении на пост председателя Европейской комиссии У. фон дер Ляйен призвала к «локализации ключевых технологий в Европе» [17].

В этой связи ключевое значение обретает углубление и расширение единого рынка Европейского союза, а также снижение барьеров для трансграничных поставок цифровых сервисов. По статистике, европейским компаниям расти тяжелее, нежели компаниям из США [18]. Если среди 10 американских компаний 5 были основаны менее 20 лет назад, что демонстрирует ведущую роль Соединенных Штатов Америки в цифровой трансформации, все 10 крупнейших европейских компаний существует более века.

Важность углубления формирования единого цифрового рынка ЕС все чаще отмечается Европейской комиссией. В докладе «Single Market Barriers» [19] (2020) отмечается, что незавершенность формирования свободы трансграничного передвижения передвижения цифровых сервисом негативно влияет на экономические перспективы европейских технологических инициатив, отдачу от инвестиций в инновации. В феврале 2020 г. вице-председатель Еврокомиссии М.Вестангер отметила, что «одной из причин, почему у нас нет Facebook и Tencent является то, что мы никогда не предоставляли европейским бизнесам в полной мере единый рынок, на котором они могли бы масштабироваться» [20].

Препятствие на пути формирования единого цифрового рынка является позиция малых стран Евросоюза, которые стремятся защитить конкурентные преимущества собственной регулятивной политики, которые, будучи мягче нежели в крупных государствах ЕС, привлекают IT компании в эти малые страны. В 2020 году против ускоренного формирования единых цифровых рынков выступали Литва, Дания, Финляндия, Швеция, Ирландия, Латвия, Эстония, Нидерланды и Чехия [21].

Таким образом, важнейшим фактором, который обуславливает необходимость формирования цифрового суверенитета Европейского союза является обеспечение конкурентоспособности европейской экономики – что затем должно отражаться на международном влиянии ЕС в целом и росте его влияния на формирование новых международных промышленных стандартов [22].

В целом, в настоящее время конкурентоспособность Европейского союза в передовых технологиях относительно основных конкурентов – США и Китая – находится на низком уровне:



Диаграмма 1 (источник: JRC-OECD (2019). World Corporate Top R&D Investors: Shaping the Future of Technologies and of AI) [23]

Одним из ключевых аспектов сохранения конкурентоспособности является создание общеевропейских систем хранения данных (облачных сервисов). Министр экономики Германии П.Альтмайер отметил, что Европа «теряет часть суверенитета», используя сервисы от Microsoft и Amazon. В результате, в соответствии с совместной инициативой Германии и Франции был запущен проект Gaia-X, который должен «разрушить доминирование американских компаний в облачных вычислениях» [24].

Еще одним важным аспектом суверенитета является автономия платежных сервисов. В ноябре 2019 г. 20 европейских банков из 8 стран-членов запустили «Европейскую платежную инициативу», которая должна составить конкуренцию существующим сервисам от Visa, MasterCard, Alipay, Apple, WeChat Pay. Данный проект поддержан Европейским центральным банком и Европейской комиссией, так как он позволит прервать доминирование на европейском платежном рынке американских и китайских компаний и, таким образом, поддержать международную роль евро [11].



Еще одним неотъемлемым аспектом технологического суверенитета является потенциал по обеспечению кибербезопасности. В европейской стратегии в отношении цифрового перехода «Формирование цифрового будущего» [25] Еврокомиссия подчеркивает риски кибератак, которые могут подорвать благосостояние европейских граждан, а также повредить критическую инфраструктуру, привести к утечке значимых данных.

Предполагается, что европейская политика в области кибербезопасности будет устанавливать критерии доступа к данным, что будет схоже со скринингом инвесторов. Например, в отношении Китая планируется использовать обусловить предоставление китайским корпорациям доступа к европейскому рынку обязательством не нарушать европейское законодательство в отношении защиты данных.

Кроме того, в настоящий момент рассматривается введение требований в отношении локализации данных по аналогии с мерами, предпринятыми правительствами США, Китая, России и Индии.

В целом, Европейский союз не стремится к обеспечению полной технологической независимости, претендуя лишь на автономию. Данный подход не отсекает европейские компании от ведения глобальной экономической деятельности, так как населения ЕС – менее 10 % от общемирового. Как известно, обучение современных цифровых алгоритмов требует как можно большего числа данных, в том числе – зарубежных. Чрезмерный протекционизм и самоизоляция снизят конкурентоспособность европейских технологических инициатив.

Напротив, основанный на автономии подход к европейскому суверенитету укрепит потенциал Европы в деле восприятия, имплементации и использования новых технологий и бизнес-моделей, в том числе – возникающих в ходе четвертой промышленной революции. Установление единых правил взаимодействия с иностранными контрагентами, а также устранение существующих препятствий на пути формирования единого цифрового рынка ЕС способны укрепить возможности европейских корпораций и стартапов по масштабированию своего бизнеса и, следовательно, повысить глобальную конкурентоспособность Европы в ходе цифрового перехода.

Библиографический список:

1. Stanford Encyclopedia of Philosophy, Режим доступа: <https://plato.stanford.edu>;



2. Pierre Bellanger, “De la souveraineté en général et de la souveraineté numérique en particulier”, 2011 – Режим доступа:
http://archives.lesechos.fr/archives/cercle/2011/08/30/cercle_37239.htm;
3. Stephane Couture, Sophie Toupin, “What Does the Concept of ‘Sovereignty’ Mean in Digital, Network and Technological Sovereignty?”, 2017 – Режим доступа:
https://papers.ssrn.com/sol3/papers.cfm?abstract_id=3107272;
4. Mark Leonard, Jeremy Shapiro, “Strategic Sovereignty: How Europe can Regain the Capacity to Act” // European Council on Foreign Relations, 2019 – Режим доступа:
https://www.ecfr.eu/page/-/ecfr_strategic_sovereignty.pdf;
5. Communication from the Commission: A New Industrial Strategy for Europe // European Commission, 2020 – Режим доступа:
https://ec.europa.eu/info/sites/info/files/communication-eu-industrial-strategy-march-2020_en.pdf;
6. Asia’s Future is Now // McKinsey Global Institute, 2019 – Режим доступа:
<https://www.mckinsey.com/featured-insights/asia-pacific/asias-future-is-now?cid=other-eml-nsl-mip-mck>;
7. The World in 2050. The long view: how will the global economic order change by 2050? // PricewaterhouseCoopers, 2017 – Режим доступа:
<https://www.pwc.com/gx/en/issues/economy/the-world-in-2050.html#downloads>;
8. Kenneth Propp, “Waving the flag of digital sovereignty” // Atlantic Council, 2019 – Режим доступа: <https://www.atlanticcouncil.org/blogs/new-atlanticist/waving-the-flag-of-digital-sovereignty/>, accessed on 3 February 2020;
9. Farid Gueham, “Digital Sovereignty – Steps towards a new system of internet governance”// Le Fondation pour l’innovation politique, 2017 – режим доступа:
<https://euagenda.eu/upload/publications/untitled-77045-ea.pdf>;
10. Digital Sovereignty Report // German Advisory Council for Consumer Affairs, 2017 – Режим доступа: <https://www.svr-verbraucherfragen.de/wp-content/uploads/English-Version.pdf>;
11. Towards the retail payments of tomorrow: a European strategy // European Central Bank, 2019 – Режим доступа:
<https://www.ecb.europa.eu/press/key/date/2019/html/ecb.sp191126~5230672c11.en.html>;
12. Margriet Drent, “European strategic autonomy: Going it alone?”// Clingendael – Netherlands Institute of International Relations, 2018 – Режим доступа:



- https://www.clingendael.org/sites/default/files/2018-08/PB_European_Strategic_Autonomy.pdf;
13. BMI intensiviert Aktivitäten zur Stärkung der digitalen Souveränität in der öffentlichen Verwaltung // German Federal Ministry of the Interior, Building and Community, 2019 – Режим доступа:
<https://www.bmi.bund.de/SharedDocs/pressemitteilungen/DE/2019/09/digitale-souveraenitaet-oeff-verwltg.html>;
14. Ursula von der Leyen, “A Union that strives for more. My agenda for Europe – Political Guidelines for the Next European Commission 2019-2024”, 2019 – Режим доступа:
https://ec.europa.eu/commission/sites/beta-political/files/political-guidelines-next-commission_en.pdf, accessed on 4 February 2020;
15. Communication from the Commission: Shaping Europe’s digital future // European Commission, 2020 – Режим доступа:
https://ec.europa.eu/info/sites/info/files/communication-shaping-europes-digital-future-feb2020_en_4.pdf;
16. Ursula von der Leyen, “My agenda for Europe, Political Guidelines for the Next European Commission 2019-2024”, 2019 – Режим доступа:
https://ec.europa.eu/commission/sites/beta-political/files/political-guidelines-next-commission_en.pdf;
17. State of the Union Address by President von der Leyen at the European Parliament Plenary // European Parliament, 2020 – Режим доступа:
https://ec.europa.eu/commission/presscorner/detail/en/SPEECH_20_1655;
18. The future of work in Europe // McKinsey Global Institute, 2020 – Режим доступа:
<https://www.mckinsey.com/featured-insights/future-of-work/the-future-of-work-in-europe>;
19. Communication from the Commission: Identifying and addressing barriers to the Single Market // European Commission, 2020 – Режим доступа:
https://ec.europa.eu/info/sites/info/files/communication-eu-single-market-barriers-march-2020_en.pdf;
20. Vestager touts AI-powered vision for Europe’s tech future // Politico, 2020 – Режим доступа: <https://www.politico.eu/article/margrethe-vestager-touts-ai-artificial-intelligence-powered-vision-for-europe-tech-future/>;
21. Lithuania marshals ‘like-minded’ defenders of internal market // Politico, 2020 – Режим доступа: <https://www.politico.eu/pro/lithuania-marshals-like-minded-defenders-of-internal->



- market/?utm_source=POLITICO.EU&utm_campaign=7feef998e0-EMAIL_CAMPAIGN_2020_02_27_07_30&utm_medium=email&utm_term=0_10959edeb5-7feef998e0-190178425;
22. Viviane Reding, “Digital Sovereignty: Europe at a Crossroads” // European Investment Bank Institute, 2016 – Режим доступа: <http://institute.eib.org/wp-content/uploads/2016/01/Digital-Sovereignty-Europe-at-a-Crossroads.pdf>;
 23. World Corporate Top R&D Investors: Shaping the Future of Technologies and of AI // European Commission’s Joint Research Centre, 2019 – Режим доступа: <https://ec.europa.eu/jrc/en/science-update/shaping-future-technologies-and-ai>;
 24. France recruits Dassault Systemes, OVH for alternative to U.S. cloud firms // Reuters, 2019 – Режим доступа: <https://www.reuters.com/article/us-france-dataprotection/france-recruits-dassault-systemes-ovh-for-alternative-to-u-s-cloud-firms-idUSKBN1WI189>;
 25. Shaping Europe’s digital future: Commission presents strategies for data and Artificial Intelligence // European Commission, 2020 – Режим доступа: <https://ec.europa.eu/digital-single-market/en/news/shaping-europes-digital-future-commission-presents-strategies-data-and-artificial-intelligence>.



Капустин Николай Андреевич

Магистр

Московский государственный институт международных отношений

МЕЖДУНАРОДНЫЕ АСПЕКТЫ СТРАТЕГИИ ОБЕСПЕЧЕНИЯ СУВЕРЕНИТЕТА КИТАЙСКОЙ НАРОДНОЙ РЕСПУБЛИКИ НА ФОНЕ ЧЕТВЕРТОЙ ПРОМЫШЛЕННОЙ РЕВОЛЮЦИИ

Аннотация: В данной статье проводится анализ стратегии по обеспечению суверенитета Китайской Народной Республики на современном этапе. «Независимая внешняя политика», которая направлена на обеспечение независимости и самостоятельности Китая в международных делах, защиту территориальной неприкосновенности государства и технологический прогресс закреплена в Конституции КНР 1982 года. Китай крайне жестко подходит к вопросам, которые могут в какой-либо мере затрагивать суверенитет государства, используя как правовые, так и исторические аргументы для обоснования своих прав. В настоящее время внешняя политика Пекина становится все более активной и наступательной в различных регионах мира, в том числе – в Южно-Китайском море, в отношениях с Индией и в Центральной Азии. Ключом к пониманию усилий КНР по реализации своей внешнеполитической и внешнеэкономической стратегии является стратегия «Made in China 2025», которая предполагает значительное ускорение технологического развития Китая с выходом на лидирующие мировые позиции в целом ряде ключевых отраслей технологий. Таким образом, именно внешнеполитическое сопровождение прогресса Китая в ходе четвертой промышленной революции является наиболее важным аспектом стратегии обеспечения суверенитета КНР на данном этапе.

Ключевые слова: Китайская Народная Республика, суверенитет, политика, технологии, мегатренды, четвертая промышленная революция.

Key words: People's Republic of China, sovereignty, politics, technology, megatrends, the fourth industrial revolution.

Современные концепции внешней политики Китая являются результатом эволюции китайской внешнеполитической и внешнеэкономической мысли. На XII съезде Коммунистической партии Китая, который прошел в сентябре 1982 года, была



сформулирована концепция «независимой внешней политики». Это означало отказ от вступления в союз с какой-либо из супердержав, то есть соблюдение баланса в отношениях Китая с Соединенными Штатами и Советским Союзом [2].

В Конституции КНР от 1982 года Китай не упоминается в качестве «супердержавы», как это было сделано в предыдущих аналогичных документах. В конституции КНР также указаны основные внешнеполитические принципы Китая: увязка будущего КНР с мировым прогрессом, независимость внешней политики, приверженность пяти принципам мирного сосуществования, стремление к развитию дипломатических отношений со всеми странами, ориентация на экономические и культурные обмены, непризнание империализма, гегемонизма и колониализма, защита территориальной целостности государства.

Таким образом, стратегия обеспечения суверенитета, целостности и территориальной неприкосновенности – это ключевой аспект международной политики Китая. В целях реализации данных постулатов КНР зачастую проводит жесткий внешнеполитический курс в отношениях с соседями, имея целый ряд территориальных споров. Интересно, что помимо ссылок на международно-правовой статус каких-либо территорий, Китай зачастую прибегает к ссылкам на исторические события для обоснования своих прав. Так, в Южно-Китайском море КНР претендует на так называемую «линию из девяти пунктиров», то есть более чем 80% акватории ЮКМ на основе исторических карт, в том числе атласа Китайской республики 1947 года, который полностью включает в границы Китая как Парасельские острова, так и острова Спратли [2]. Таким образом, претензии КНР основываются на «историческом» праве Китая, который «испокон веков» [3] владел данными территориями.

Все более активная и наступательная внешнеполитическая линия Пекина в Южно-китайском море, в отношениях с Индией и Японией, а также в центральноазиатском регионе является отражением возрастающей уверенности КНР в своих силах [4]. Председатель КНР Си Цзиньпин поддерживает идею «великого возрождения китайской нации». При этом проводимая КНР «дипломатия великой державы», которая делает упор на отстаивание интересов Китая на международной арене, зачастую обслуживает внутривнутриполитические цели, наглядно подсвечивая усилия руководства КНР по обеспечению полноценного суверенитета страны.

Все же, руководство КНР, осознавая реальные возможности государства в настоящее время, не стремится бросить прямой вызов США либо Японии. В целом,



внешнеполитическую стратегию КНР с 1978 года до прихода к власти председателя Си Цзиньпина в 2013 году, можно сформулировать известной формулой Дэна Сяопина из 24 иероглифов : хладнокровно наблюдать; крепко стоять на ногах; спокойно решать проблемы; выждать в тени; вести себя скромно; никогда не претендовать на лидерство (冷静观察, 站稳脚跟, 沉着应付, 韬光养晦, 善于守拙, 绝不当头) [5].

Китайское руководство осознает, что суверенитет государства, являясь высшей ценностью народа, в то же время не является самоцелью. Самостоятельность Китая во внешней политике случит разрешению проблем внутреннего развития. Во-первых, промышленность Китая в настоящее время находится в стадии фактического перепроизводства, на глобальных рынках попросту нет спроса на большое количество дешевых товаров из КНР. Во-вторых, число рабочей силы в Китае уже начало снижаться.

В целях продолжения экономического роста и наращивания комплексной мощи государства КНР необходимо изменить свое место в международных производственных цепочках, занять более высокое место. Таким образом, Китай обращает все большее внимание на различные отрасли высоких технологий, такие как искусственный интеллект, интернет вещей, 5G, робототехника, новые материалы и биотехнологии.

Цели технологического развития Китая на среднесрочную перспективу Китай установил в стратегии «Made in China 2025», задачи которой стали дополнением к тем целям, которые выдвинуты в ходе реализации инициативы «Одного пояса — одного пути». План «Made in China 2025» был впервые упомянут премьером Госсовета КНР Ли Кэцзяном в докладе на сессии ВСНП в марте 2015 года. В мае 2015 года Госсовет принял план действий, который был официально включен в программу 13-й пятилетки в Китае. Стратегия устанавливает руководящие принципы технологического развития Китая и развития промышленности КНР [6].

Ключевые цели включают в себя не только количественные показатели, но также качественное улучшение положения Китая в международных цепочках создания добавленной стоимости. Китаю необходимо сократить зависимость от зарубежных технологий и способствовать продвижению собственных высокотехнологичных компаний на международных рынках.

Реализация программы планируется посредством следующих методов:

1. Прямые субсидии производителям. Государство планирует повысить нарастить уровень прямой поддержки для индустрий, которые входят в состав программы



посредством государственного финансирования, кредитования под низкий процент, налоговых вычетов.

2. Зарубежные инвестиции и приобретения компаний. Как частные, так и государственные китайские компании активно инвестируют за рубеж, в особенности — в высокотехнологичные компании в целях получения доступа к передовым технологиям. Совокупная стоимость приобретенных КНР американских компаний достигла максимум в \$ 45 миллиардов в 2016 году.
3. Мобилизация государственных предприятий. Значительная доля инвестиций за рубеж производится китайскими компаниями с государственным участием. В настоящее время доля госкомпаний в ВВП КНР составляет 1/3, но доля в зарубежных инвестициях больше и достигает 2/3.
4. Принудительный трансфер технологий. Китайские компании, которые инвестируют в Китай, либо ведут бизнес в Китае, вынуждены создавать совместные предприятия с китайскими компаниями, условия которых обязывают иностранцев делиться ключевой интеллектуальной собственностью и передовыми технологическими know-how. Именно таким образом КНР приобрела ряд важных технологий от высокоскоростных поездов до аккумуляторов электромобилей.

Китай стремится к развитию в десяти ключевых сферах современной экономики:

Индустрия	Цель	Индустрия	Цель
Робототехника	70% of local China Mainland market, 1-2/5 leading companies	Новые материалы	90% of local demand
IT	80% and up to 40% of local and global markets respectively	Медтех	¥1,2 trillion, 85% of core devices to be manufactured in China
Авиакосмос	10% and up to 20% of local and global markets respectively	Ж/Д	40% of global market, high end of the GVCs
Судостроение	40% of global market for maritime equipment and 50% for high-tech ships	Новые источники энергии	20% of global market, 2/5 leading companies



Индустрия	Цель	Индустрия	Цель
Агрокомплекс	¥800 billion, 95% of local market, automatization	Энергетика	80% of global market with original IP

Данные сектора – это эпицентр так называемой четвертой промышленной революции, которая интегрирует отрасли больших данных, облачных вычислений, а также иные нарождающиеся сферы экономики в глобальные производственные и сбытовые цепочки. В этом отношении, стратегия КНР похожа на план Индустрии 4.0, принятый в ФРГ [7].

Несмотря на то, что программа «Made in China 2025» — это инструмент внутреннего развития, цели, которые Китай использует в ее реализации, часто затрагивают интересы и даже интеллектуальную собственность других государств, поэтому это также часть внешнеполитической стратегии КНР.

В целом, стратегия руководства Китая по обеспечению суверенитета государства в XXI веке напрямую зависит от успеха технологического перехода КНР. В результате, современная международная политика Китая направлена на как можно более полное содействие реализации программ развития КНР в таких областях как робототехника, IT, аэрокосмическая промышленность и медицина [8]. От успеха реализации усилий по внешнеполитическому сопровождению технологического развития Китая будет зависеть эффективность «дипломатии великой державы» КНР в настоящее время.

Литература:

1. 中华人民共和国宪法 (1982 年) // Интернет-портал Совета Министров Китайской Народной Республики, Режим доступа: http://www.npc.gov.cn/wxzl/wxzl/2000-12/06/content_4421.htm;
2. Капустин Н.А. Территориальный конфликт в Южно-китайском море: причины и варианты развития // Теории и проблемы политических исследований. 2017. Том 6. № 1А. С. 206-216;
3. Beech H. Just Where Exactly Did China Get the South China Sea Nine-Dash Line From? // Time, 2016 – Режим доступа: <http://time.com/4412191/nine-dash-line-9-south-china-sea/>
4. 学习路上. 今年以来关于领土主权和南海问题习近平总书记怎么说 // Интернет-портал Коммунистической партии Китая, Режим доступа: <http://cpc.people.com.cn/xuexi/n1/2016/0713/c385474-28548927.html>;



5. Deng Xiaoping: And the Making of Modern China // Foreign Affairs, 1994 – Режим доступа: <https://www.foreignaffairs.com/reviews/capsule-review/1994-03-01/deng-xiaoping-and-making-modern-china>;
6. Is ‘Made in China 2025’ a Threat to Global Trade? // Council on Foreign Relations, 2019 – Режим доступа: <https://www.cfr.org/backgrounder/made-china-2025-threat-global-trade>;
7. Industrie 4.0 // Germany Trade & Invest, 2019 – Режим доступа: <https://www.gtai.de/GTAI/Navigation/EN/Invest/Industries/Industrie-4-0/Industrie-4-0/industrie-4-0-what-is-it.html>;
8. The Coming Tech Cold War With China // Foreign Affairs, 2020 – Режим доступа: <https://www.foreignaffairs.com/articles/north-america/2020-09-09/coming-tech-cold-war-china>.



Мурнаева Софья Александровна

Магистрант

Уральский государственный экономический университет

ОСНОВНЫЕ ПОЛОЖЕНИЯ ОБ АНТИМОНОПОЛЬНОМ РЕГУЛИРОВАНИИ НА ПРИМЕРЕ УПРАВЛЕНИЯ ФЕДЕРАЛЬНОЙ АНТИМОНОПОЛЬНОЙ СЛУЖБЫ ПО СВЕРДЛОВСКОЙ ОБЛАСТИ

Аннотация: Конкуренция является важнейшим стимулом развития товарного рынка. В условиях рыночной экономики конкуренция обуславливает упорядочение цен, стимулирует организации на повышение качества услуг и сервиса. Конкуренция способствует вытеснению с рынка неэффективных и неконкурентоспособных организаций.

Формирование конкурентных отношений обуславливает необходимость государственного контроля и законодательного регулирования данной сферы. Антимонопольное регулирование призвано защищать интересы хозяйствующих субъектов, осуществляющих экономическую деятельность в условиях конкуренции.

Антимонопольное регулирование позволяет не допустить чрезмерную монополизацию рынков, пресечь заключение антиконкурентных соглашений, злоупотребление доминирующим положением, а также иные действия, запрещенные законодательством и ставящие под угрозу нормальное функционирование рыночного механизма.

Ключевые слова: конкуренция, антимонопольное регулирование, рынок, рыночный механизм, Федеральная антимонопольная служба,

Key words: competition, antitrust regulation, market, market mechanism, Federal Antimonopoly Service.

Экономические процессы, затронувшие российскую модель в 1990–х годах, остро поставили вопрос о необходимости появления нового формата регулирования, отвечающего реалиям экономики. Формирование рынка, рыночных структур и, как следствие, рыночных отношений, в которые вступают хозяйствующие субъекты в процессе осуществления ими экономической деятельности, обусловили потребность в



разработке законодательства, направленного на обеспечение благоприятных условий развития конкуренции, защиты интересов хозяйствующих субъектов, а также эффективное функционирование рынка в целом. Возникла необходимость и в формировании новой государственной структуры, которая смогла бы на практике обеспечить внедрение и реализацию такого законодательства. Таким образом, 14 июля 1990 года берет свое начало формирование первых антимонопольных органов в России.

За прошедший период времени данная государственная структура не претерпевала изменения, и на сегодняшний день Федеральная антимонопольная служба России является федеральным органом исполнительной власти, осуществляющим функции по контролю и надзору за соблюдением законодательства о конкуренции на товарных рынках и на рынке финансовых услуг, о естественных монополиях, о рекламе, а также изданию в пределах своей компетенции индивидуальных правовых актов в установленной сфере деятельности, в соответствии с Указом Президента Российской Федерации от 9 марта 2004 года № 314 «О системе и структуре федеральных органов исполнительной власти». Положение о Федеральной антимонопольной службе утверждено Постановлением Правительства Российской Федерации от 30 июня 2004 года № 331. Структура Федеральной антимонопольной службы России представлена Центральным аппаратом и территориальными органами, располагающимися в субъектах Российской Федерации.

Управление Федеральной антимонопольной службы по Свердловской области (далее также – Свердловское УФАС России) является территориальным органом Федеральной антимонопольной службы и осуществляет функции по контролю за соблюдением антимонопольного законодательства, законодательства в сфере деятельности субъектов естественных монополий (в части установленных законодательством полномочий антимонопольного органа), рекламы, контролю (надзору) в сфере государственного оборонного заказа, в сфере закупок товаров, работ, услуг для обеспечения государственных и муниципальных нужд и в сфере закупок товаров, работ, услуг отдельными видами юридических лиц, а также по согласованию применения закрытых способов определения поставщиков (подрядчиков, исполнителей).

Перечень нормативно-правовых актов (далее – НПА), которыми руководствуется Управление Федеральной антимонопольной службы по Свердловской области в своей деятельности, представлен на рисунке 1.



Рисунок 1 – Основные НПА в деятельности Свердловского УФАС России

На основании вышеизложенного можно сделать вывод, что антимонопольный орган обладает обширными полномочиями по контролю за деятельностью хозяйствующих субъектов в различных сферах деятельности.

Вместе с тем, при территориальных антимонопольных органах создана структура, позволяющая оценить деятельность и самих антимонопольных органов, а именно – Общественный совет. Для функционирования данной структуры разработано Положение об Общественном совете при территориальном органе Федеральной антимонопольной службы, утвержденное Приказом ФАС России от 26.12.2018 № 1865/18.

На рисунке 2 наглядно представлены компетенции Общественного совета при Свердловском УФАС России.

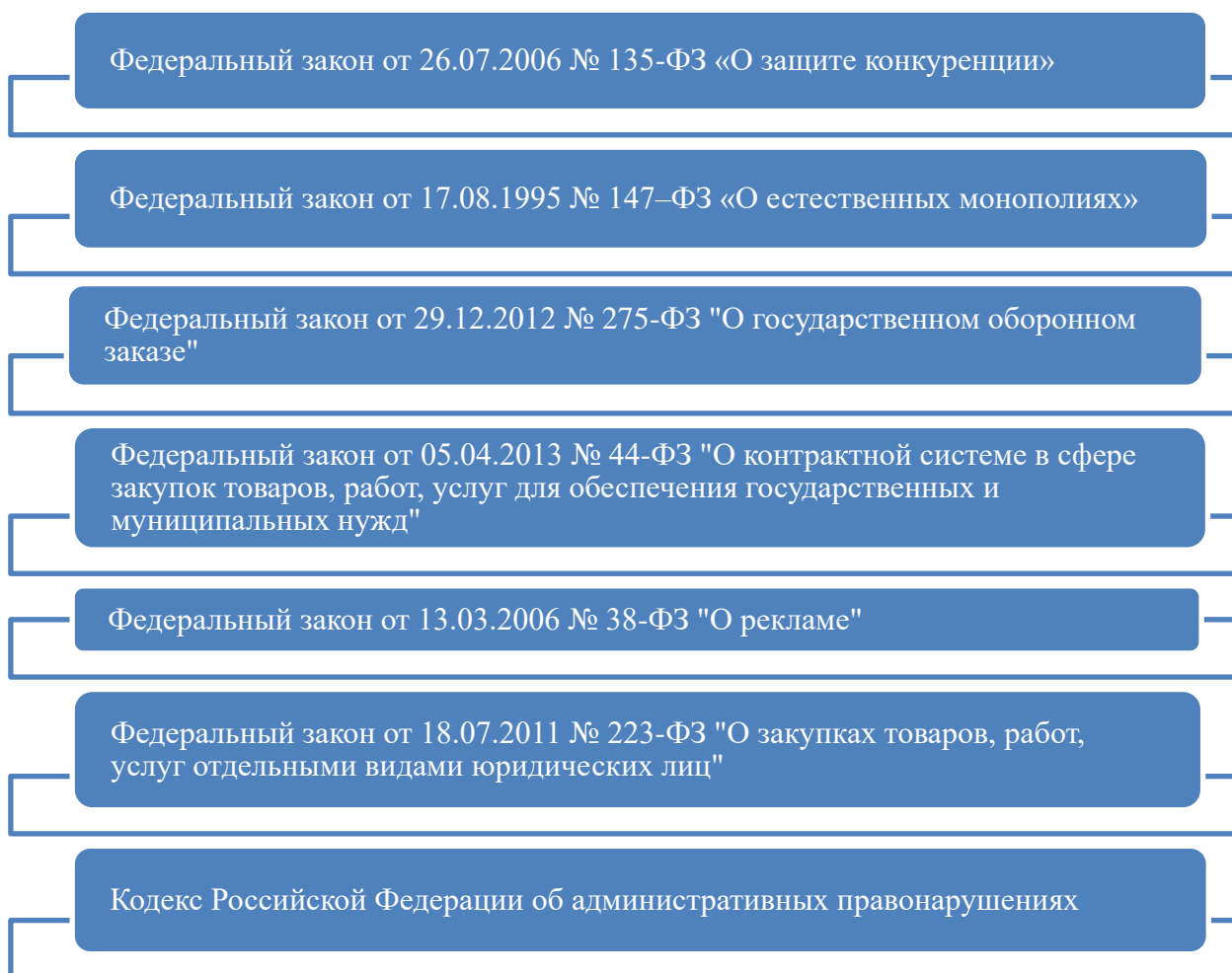

Рисунок 2 – Компетенции Общественного совета при Свердловском УФАС России

Одним из оснований для возбуждения дела о нарушении антимонопольного законодательства являются заявления хозяйствующих субъектов, а также физических лиц, обратившихся за защитой своих прав и интересов. Динамика рассмотрения данных заявлений представлена на рисунке 3.



Рисунок 3 – Динамика рассмотренных заявлений за 2017–2019 гг.

Показатель количества рассмотренных заявлений является сводным и включает в себя количество заявлений, по которым нарушение устранено до возбуждения дела о нарушении антимонопольного законодательства, то есть выполнено предупреждение, выданное Свердловским УФАС России, количество заявлений, по результатам рассмотрения которых принято решение об отказе в возбуждении дела о нарушении антимонопольного законодательства, а также заявления, по результатам рассмотрения которых принято решение о возбуждении дела. Динамика количества возбужденных дел за период 2017–2019 гг. представлена на рисунке 4.



Рисунок 4 – Динамика возбужденных дел за 2017–2019 г.

Как было отмечено ранее, контроль антимонопольного органа охватывает достаточно большое количество сфер деятельности хозяйствующих субъектов. В Федеральном законе от 26.07.2006 № 135-ФЗ «О защите конкуренции» (далее – Закон о защите конкуренции) приведен широкий перечень статей, за нарушение которых хозяйствующие субъекты могут быть привлечены к ответственности, среди которых содержатся запреты на злоупотребление доминирующим положением, на соглашения и согласованные действия, на недобросовестную конкуренцию. Следует отметить, что законодательно закрепленные запреты Закона о защите конкуренции касаются не только хозяйствующих субъектов, но и органов государственной власти.

Количество возбужденных дел в разрезе 8 основных статей Закона о защите конкуренции, по которым Свердловское УФАС России рассматривает дела о нарушении антимонопольного законодательства, за 2019 год представлено на рисунке 5.



Рисунок 7 – Количество возбужденных дел в разрезе статей ФЗ № 135 за 2019 год

Свердловским УФАС России наиболее часто выявлялась в 2019 году такая форма заключения антиконкурентных соглашений, как сговоры на торгах, чаще всего предметом закупок были медицинские препараты, медицинские изделия, медоборудование. Также организации картелей подвержены торги по строительству, ремонту дорог, по закупке транспортных средств.

В целом, динамика показателей деятельности Управления Федеральной антимонопольной службы за 2017–2019 гг. свидетельствует об увеличении числа выявляемых правонарушений, увеличении числа обращений в территориальный орган за восстановлением ущемленных прав в сфере предпринимательской деятельности.

Литература:

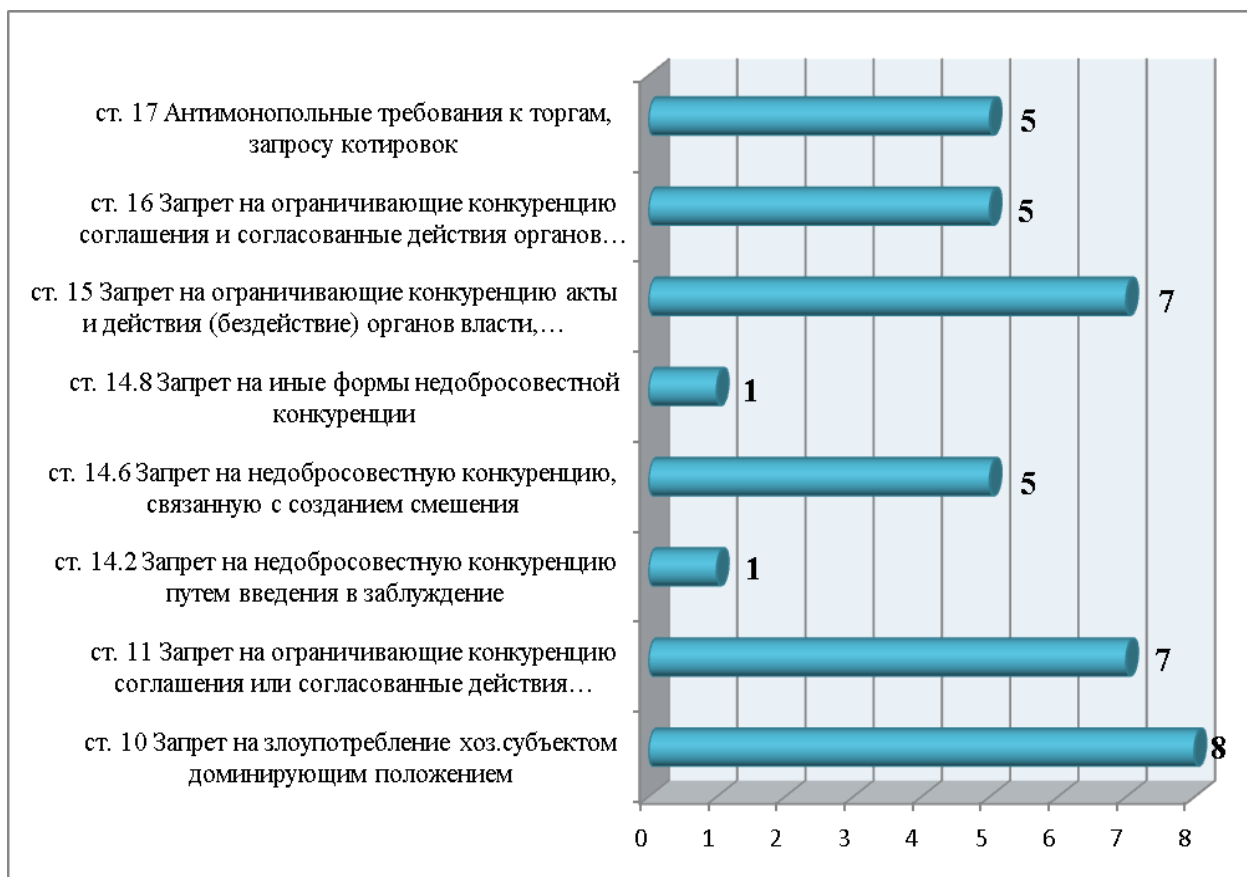
1. Кодекс Российской Федерации об административных правонарушениях [Электронный ресурс]: федер. закон от 30.12.2001 № 195–ФЗ (ред. от 27.12.2019) – Режим доступа: КонсультантПлюс.

2. О государственном оборонном заказе [Электронный ресурс]: федер. закон от 29.12.2012 № 275-ФЗ (ред. от 27.12.2019) – Режим доступа: КонсультантПлюс.



3. О естественных монополиях [Электронный ресурс]: федер. закон от 17.08.1995 (ред. от 29.07.2017) – Режим доступа: КонсультантПлюс.
4. О закупках товаров, работ, услуг отдельными видами юридических лиц заказе [Электронный ресурс]: федер. закон от 18.07.2011 № 223–ФЗ (ред. от 02.08.2019) – Режим доступа: КонсультантПлюс.
5. О защите конкуренции [Электронный ресурс]: федер. закон от 26.07.2006 № 135–ФЗ (ред. от 27.12.2019) – Режим доступа: КонсультантПлюс.
6. О контрактной системе в сфере закупок товаров, работ, услуг для обеспечения государственных и муниципальных нужд [Электронный ресурс]: федер. закон от 05.04.2013 № 44–ФЗ (ред. от 27.12.2019) – Режим доступа: КонсультантПлюс.
7. О рекламе [Электронный ресурс]: федер. закон от 13.03.2006 № 38–ФЗ (ред. от 02.08.2019) – Режим доступа: КонсультантПлюс.
8. Об утверждении Положения о территориальном органе Федеральной антимонопольной службы [Электронный ресурс]: приказ ФАС России от 23.07.2015 № 649/15 (ред. от 14.01.2019) – Режим доступа: КонсультантПлюс.
9. Ведомственная отчетность Управления Федеральной антимонопольной службы по Свердловской области за 2017 год.
10. Ведомственная отчетность Управления Федеральной антимонопольной службы по Свердловской области за 2018 год.
11. Ведомственная отчетность Управления Федеральной антимонопольной службы по Свердловской области за 2019 год.
12. Официальный сайт Федеральной антимонопольной службы России [Электронный ресурс] – Режим доступа: fas.gov.ru, свободный.
13. Официальный сайт Управления Федеральной антимонопольной службы по Свердловской области [Электронный ресурс] – Режим доступа: sverdlovsk.fas.gov.ru, свободный.



Картушина Татьяна Викторовна

Магистрант

Волгоградский институт управления – филиал ФГБОУ ВО «Российская академия народного хозяйства и государственной службы при Президенте Российской Федерации»

СОВЕРШЕНСТВОВАНИЕ КРЕДИТНОЙ ПОЛИТИКИ ОРГАНИЗАЦИИ

Аннотация: В статье рассматриваются понятие кредитной политики. Особое внимание уделяется изучению и обоснованию условий проведения кредитной политики, стандартам кредитной политики и организации проведения политики взыскания при улучшении кредитной политики.

Ключевые слова: совершенствование, кредитная политика, организация, задолженность, риски

Key words: improvement, credit policy, organization, debt, risks

Кредитная политика - это основа управления дебиторской задолженностью. Грамотное сочетание его параметров позволяет увеличить эффект от использования компанией коммерческого кредитования. Целью данного исследования является разработка методологии оценки эффективности различных типов кредитной политики: консервативной, умеренной и агрессивной.

Выполнение кредитной функции в компании включает в себя ряд действий, для которых должна быть четко прописана политика. Такой шаг обеспечит последовательность в кредитных решениях и действиях. Таким образом, кредитная политика устанавливает руководящие принципы, которые регулируют предоставление или отказ в предоставлении кредита клиенту, какой должен быть уровень кредита, предоставляемого клиенту и т. д. Можно сказать, что кредитная политика оказывает прямое влияние на объем инвестиций, которые компания желает направить. внести в дебиторскую задолженность.

Компания становится жертвой многих факторов, связанных с ее кредитной политикой. В дополнение к определенным отраслевым характеристикам, таким как отраслевой тренд, структура спроса, темпы технологических изменений, такие факторы, как финансовая устойчивость компании, маркетинговая организация, рост ее продукта и т.



д., также влияют на кредитную политику предприятия. Некоторые соображения требуют большего внимания при формулировании кредитной политики, например, продукт по более низкой цене должен продаваться клиенту, несущему большой кредитный риск. Кредитование меньших сумм приводит к большему обороту сбора кредита. При крупных продажах в кредит новые клиенты должны получать меньше всего. Норма прибыли компании напрямую связана со степенью риска, они взаимосвязаны.

Кредитная политика каждой компании в целом зависит от двух противоречивых целей, независимо от происхождения и типа компании. Это ликвидность и прибыльность. Ликвидность может быть напрямую связана с балансовой задолженностью. Позицию ликвидности фирмы можно легко улучшить, не влияя на прибыльность, за счет сокращения продолжительности периода, на который предоставляется кредит, и, кроме того, за счет взыскания реализованной стоимости дебиторской задолженности, как только она не подлежит погашению [3, с. 59].

Чтобы улучшить кредитную политику, компания должна установить условия кредита, стандарты кредитования и политику взыскания [1, с. 18].

1. Условия кредита

Условия кредита относятся к условиям, признанным фирмами для продажи товаров покупателям в кредит. Другими словами, кредитные условия буквально означают сроки погашения дебиторской задолженности. Фирма должна учитывать различные аспекты кредитных клиентов, утверждение кредитного периода, принятие скидок на продажу, положения, касающиеся инструментов обеспечения кредита, которые будут приняты.

Однако фирма может выбрать определение условий кредитования в соответствии с установленной практикой с учетом своих потребностей. Сумма средств, связанных с дебиторской задолженностью, напрямую связана с лимитами кредита, предоставленного клиентам. Эти лимиты никогда не должны устанавливаться на основании собственных требований субъектов, они должны основываться на платежеспособности клиентов и их бухгалтерской записи заказов и платежей. Условия кредита включают два важных компонента:

1) Срок кредита. Срок кредитования оказывает многостороннее влияние на многие аспекты объема инвестиций в дебиторскую задолженность; его косвенное влияние можно



увидеть на чистой стоимости компании. Длительный срок кредита может увеличить продажи, также увеличивает инвестиции в дебиторскую задолженность и снижает качество кредита. При определении периода кредита компания обязана принимать во внимание различные факторы, такие как скорость оборачиваемости акций покупателя, подход конкурентов, характер товара, маржа прибыли и доступность средств и т. д.

Период предоставления кредита от отрасли к отрасли. На практике фирмы одной отрасли предоставляют разным лицам разные сроки кредита. Поскольку большинство таких фирм решают вопрос о сроке кредита, предоставляемом клиенту, исходя из его финансового положения в дополнение к характеру товара, качество вовлеченных в сделку, различие в экономическом положении клиента, которое может существенно повлиять на срок кредита. Фирма может сократить срок кредитования, если она слишком часто сталкивается с ошибками и опасается возникновения убытков по безнадежным долгам.

С другой стороны, это может продлить кредитный период для увеличения операционной прибыли за счет расширения продаж. Во всяком случае, чистая операционная прибыль увеличится только в том случае, если стоимость продления срока кредита будет меньше дополнительной операционной прибыли. Но увеличение продаж само по себе с увеличенным кредитным периодом также увеличило бы инвестиции в дебиторскую задолженность по следующим двум причинам: увеличение продаж приводит к увеличению дебиторской задолженности, и средний период погашения будет увеличен, поскольку клиенты будут предоставлено больше времени для погашения кредитного обязательства [1, с. 19].

2) Условия скидки при оплате наличными. Скидка при оплате наличными предоставляется фирмой своим дебиторам, чтобы побудить их произвести платеж раньше, чем истечет предоставленный им срок кредита. Предоставление скидки означает снижение цен, которым обладают должники, с тем чтобы побудить их к досрочной оплате до истечения срока, установленного для периода кредита. Предоставление скидки по оплате, выгодной для должника, выгодно и кредитору. Заказчик фирмы, то есть должник, вскоре освободится от своего обязательства по оплате, что тоже по сниженным ценам.

С другой стороны, это увеличивает скорость оборачиваемости оборотного капитала и позволяет фирме-кредитору управлять большим объемом оборотного капитала. Это также не позволяет должникам использовать торговый кредит в качестве источника



оборотного капитала. Скидка при оплате наличными выражается в процентах от продаж. Срок дисконтирования по оплате сопровождается ставкой дисконта по оплате, периодом дисконтирования по оплате и чистым периодом кредитования.

Изменение скидки при оплате наличными может иметь как положительные, так и отрицательные последствия, а иногда и то и другое. Любое увеличение скидки при оплате наличными напрямую увеличит объем продажи кредитов. Поскольку при оплате наличными скидка снижает цену выставляемого на продажу товара. Таким образом, спрос на продукт в конечном итоге увеличивается, что приводит к увеличению продаж. С другой стороны, денежная скидка соблазняет должников к своевременной оплате, так что они могут смаковать предоставляемую им скидку. Это, в свою очередь, сокращает средний период погашения и расходы на безнадежную задолженность, что приводит к снижению уровня инвестиций в дебиторскую задолженность. В конечном итоге прибыль увеличится.

Повышение ставки дисконтирования может негативно повлиять на размер прибыли на единицу продажи из-за снижения цен. Ситуация, прямо противоположная указанной выше, будет иметь место в случае уменьшения скидки по оплате. Тем не менее, руководство коммерческих предприятий всегда должно принимать во внимание тот момент, что скидка при оплате наличными в виде процента от стоимости счета не должна быть высокой, чтобы иметь неэкономичное влияние на финансовое положение концерна.

В этой связи следует понимать, что условия продаж включают чистый кредитный период, так что скидка при оплате наличными может продолжать сохранять свое значение и не может рассматриваться покупателями как скидка за количество. Чтобы сделать скидку при оплате наличными эффективным инструментом кредитного контроля, коммерческое предприятие также должно видеть, что это разрешено только тем клиентам, которые производят платежи в установленный срок [1, с. 20].

3) Условия кредитования предприятия при получении ценных бумаг при предоставлении кредита своим клиентам. Продажа в кредит может быть обеспечена предоставлением таких инструментов, как акцепт сделки, векселя или банковские гарантии. коммерческое предприятие также должно видеть, что это разрешено только тем клиентам, которые производят платежи в установленный срок [2, с.28].

2. Кредитные стандарты



Кредитные стандарты относятся к минимальным критериям, принятым фирмой для включения в короткий список своих клиентов для предоставления кредита в течение определенного периода времени. Природа кредитного стандарта, которого придерживается фирма, может быть напрямую связана с изменениями в продажах и дебиторской задолженности. Либеральный кредитный стандарт всегда способствует увеличению продаж за счет вовлечения клиентов в сделки. Фирма, как следствие, должна будет увеличить инвестиции в дебиторскую задолженность наряду с поддержанием затрат на администрирование кредита и потерь по безнадежным долгам. Поскольку более либеральное предоставление кредита может привести к тому, что некоторые клиенты будут менее сознательно оплачивать свои счета вовремя.

В отличие от этих строгих стандартов кредитования будет означать предоставление кредита только финансово устойчивым клиентам. Это спасает фирму от потерь по безнадежным долгам, и фирме приходится меньше тратить за счет административных расходов по кредиту. Но, это снижает инвестиции в дебиторскую задолженность, а также снижает продажи. Таким образом, прибыль, принесенная фирмой в жертву из-за потери продаж, превышает затраты, сэкономленные фирмой. Благоразумно фирме следует выбрать снижение своего кредитного стандарта только до того уровня, при котором прибыльность, возникающая в результате расширения продаж, превышает различные связанные с этим затраты.

Таким образом, оптимальные стандарты кредитования могут быть определены и поддерживаться путем поиска компромисса между дополнительными доходами и дополнительными затратами. Фирма должна выбрать снижение своего кредитного стандарта только до того уровня, когда прибыльность, возникающая в результате расширения продаж, превышает различные связанные с этим затраты. Таким образом, оптимальные стандарты кредитования могут быть определены и поддерживаться путем установления компромисса между дополнительными доходами и дополнительными затратами. Фирме следует выбрать снижение своего кредитного стандарта только до того уровня, когда прибыльность, возникающая в результате расширения продаж, превышает различные связанные с этим затраты. Таким образом, оптимальные стандарты кредитования могут быть определены и поддерживаться путем установления компромисса между дополнительными доходами и дополнительными затратами [2, с. 29].

3. Политика взыскания



Политика взыскания относится к процедурам, применяемым фирмой (кредитором) по взысканию суммы со своих дебиторов, когда такая сумма наступает после истечения срока кредита. Требования политики взыскания возникают из-за неплательщиков, то есть клиентов, не производящих платежи по дебиторской задолженности в срок. Как некоторые явки будут медленными плательщиками и некоторыми другими неплательщиками. Политика взыскания должна быть сформулирована с единственной целью - ускорить взыскание убытков по безнадежным долгам путем обеспечения своевременного и регулярного взыскания. Регулярный сбор, с одной стороны, указывает на эффективность сбора за счет контроля безнадежных долгов и затрат на взыскание, а также за счет увеличения скорости оборачиваемости оборотного капитала. С другой стороны, это держит должников в готовности в отношении своевременной выплаты их взносов. Кредитная политика должна быть сформулирована в контексте различных соображений, таких как краткосрочные операции, определение уровня полномочий, процедуры контроля и т. д [1, с. 21].

Кредитная политика предприятия должна периодически пересматриваться и оцениваться, и при необходимости должны быть внесены поправки в соответствии с требованиями меняющиеся требования бизнеса. Он должен быть разработан таким образом, чтобы координировать деятельность подразделений концерна для достижения общей цели предприятий. Наконец, плохая реализация хорошей кредитной политики не приведет к оптимальным результатам. Он должен быть разработан таким образом, чтобы координировать деятельность отделов концерна для достижения общей цели предприятий. Наконец, плохая реализация хорошей кредитной политики не приведет к оптимальным результатам. Он должен быть разработан таким образом, чтобы координировать деятельность подразделений концерна для достижения общей цели предприятий. Наконец, плохая реализация хорошей кредитной политики не приведет к оптимальным результатам [2, с. 30].

В заключение отметим, что кредитная политика компании должна разрабатываться в соответствии со стратегическим, маркетинговым, финансовым и организационным контекстом бизнеса и должна способствовать достижению корпоративных целей. Корпоративная стратегия может включать управление торговым кредитом не только с точки зрения его вклада в сбор и движение денежных средств, но и как средство увеличения продаж и прибыли, а также инвестирования в клиентов путем построения



отношений. Управление торговым кредитом может помочь построить стабильные и долгосрочные отношения с клиентами, собрать информацию о клиенте и его требованиях и способствовать реализации различных клиентских стратегий с точки зрения предоставления кредита, условий кредита и обслуживания клиентов. Цель - обеспечить растущие, но прибыльные продажи.

Литература:

1. Жарылгасова Б. Т. Система внутреннего контроля и оценка рисков // Аудиторские ведомости. - 2020. - № 2. - С. 18-21.
2. Крейнина М.Н. Управление движением дебиторской и кредиторской задолженности предприятия // Финансовый менеджмент. - 2020. - №3 - С. 28-30.
3. Левшин Г. Анализ кредитной политики организации // Экономический анализ. - 2020. - №4. - С. 58 - 62.



Данчина Светлана

Студент

Потапова Анастасия

Студент

Беккалиева Наталья Климентьевна

к.э.н., доцент

ФГБОУ ВО «РАНХиГС при президенте

Российской Федерации»

САНАЦИИ КАК ВИД ФИНАНСОВОГО ОЗДОРОВЛЕНИЯ ПРЕДПРИЯТИЯ: ОСНОВНЫЕ ПРОБЛЕМЫ

Аннотация на русском языке: В статье рассматривается санация организации, как эффективный механизм оздоровления предприятия.

Санация организации- это соответствующие меры по финансовому "оздоровлению" предприятия (организации), которые направлены на устранение банкротства и ликвидации, за счет внешней помощи. Реорганизация предприятия существует в видах: слияния, поглощения, разделение, сдача в аренду.

Ключевые слова: Санация организации, реорганизация, слияние, поглощение, фирма.

Key words: Organization reorganization, reorganization, merger, takeover, firm.

Санация организации - это соответствующие меры по финансовому "оздоровлению" предприятия (организации), которые направлены на устранение банкротства и ликвидации, за счет внешней помощи.

Участвовать в проведении процедуры (санация) могут не только кредитные, но и коммерческие организации (предприятия), представители исполнительной власти и т.д.

Основной задачей санации является выведение предприятия (фирмы) из зоны экономического (финансового) кризиса.

Процедура санации востребована тогда, когда:



- фирма (организация, предприятие) самостоятельно изыскивает варианты получения внешней помощи для того, чтобы найти выход из кризисного положения, но при этом со стороны кредиторов не инициируется банкротство предприятия.

- фирма (организация) по собственной инициативе прибегает к помощи в арбитражный суд. В заявлении указывается банкротство данной фирмы (организации), а также вносятся предложения о применении санации.

- в конечном счете, поступления заявлений от кредиторов организации-должника принимается судебное решение о санации.

В зависимости от критериев получения внешней экономической (финансовой) поддержки, а также в зависимости от степени тяжести кризисной ситуации, сложившейся в данной фирме, санация предусматривает:

- реорганизацию задолженности фирмы (организации, предприятия), которая не сопровождается изменением её юридического статуса. Данный способ применим к предприятиям (для ликвидации неплатежеспособности), у которых ситуация кризисного состояния оценивается как временное.

- реорганизацию фирмы (компании), в ходе которой происходит изменение юридического статуса санлируемого должника. Этот способ применяется, когда в фирме (компании) наступает момент безвыходности кризисного положения.

Для преодоления банкротства многие компании прибегают к различным формам реорганизации своего предприятия. Это является ответственным решением, которое сможет повлиять на стабильность финансового состояния компании. Однако многие формы реорганизации могут не только улучшить состояние, но и привести к банкротству.

Рассмотрим проблемы данных форм реорганизации:

1. Слияния. Компания-должник вливается в устойчивую в финансовом отношении компанию, теряя при этом юридический (самостоятельный) статус.

Основные мотивы слияний:



Рисунок 1- Мотивы для слияния предприятий

Реорганизация представляет собой один из альтернативных способов ликвидации Общества с ограниченной ответственностью (ООО), а самой частой причиной служит задолженность одной компании (организации) перед другой.

При слиянии компаний, одна из которых имеет обязательства перед другой, происходит совпадение кредитора и должника в одном лице. А это, в соответствии со ст. 413 ГК РФ, является основанием для прекращения долговых обязательств, поэтому такая процедура реорганизации учреждения путем слияния приведет к аннулированию долгов, и новое предприятие (организация) сможет начать свою работу заново.

Слияние могут повысить эффективность компаний, которые объединились, но могут ухудшить результаты текущей производственной деятельности, усилить бремя бюрократии.

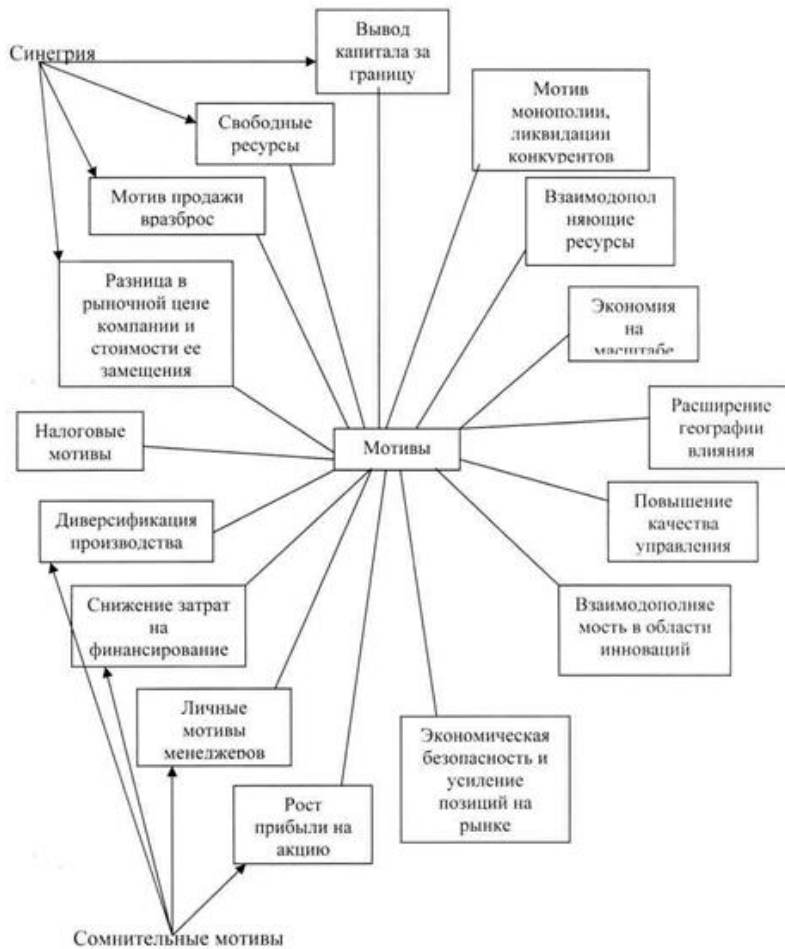

По данным Mergers. Было исследовано триста слияний, которые произошли за последние 10 лет. Данное исследование показало, что 58% организаций (компаний), которые были образованы с помощью слияний и/или поглощений, отстают по показателям развития от других аналогичных представителей рынка, поэтому многие из них вынуждены разделяться на самостоятельные корпоративные единицы. [1, с.2]

Экспертами указываются три причины неудачи слияний и поглощений:

- неверная оценка поглощающей компанией привлекательности рынка или конкурентной позиции поглощаемой;
- недооценка размера инвестиций, необходимых для совершения сделки;
- ошибки, допущенные в процессе реализации сделки по слиянию.

2. Разделения, применяемого в отношении организаций, занятых производственной деятельностью многоотраслевого характера.

Разделение популярной ОПФ «ООО», происходит путем раздела долей в уставном капитале организации, которая подлежит реорганизации. Предполагается, что участники реорганизуемой компании получают в итоге пропорциональные доли в уставных фондах вновь создаваемых обществ, но в реальной жизни, зачастую, прибегают и к таким методам разделения, когда волеизъявлением о разделении принимается решение, в какое из новых обществ войдет тот или иной участник, и какая доля активов ему будет причитаться. Это дает эффективную возможность отдельным участникам (владельцам контрольных пакетов акций) – устранить не только неудобные составляющие бизнес-процессов, но и избавиться от лишних партнеров.

Разделение действующих акционерных обществ, безусловно, повлечет за собой и разделение акций реорганизуемой компании, в акции вновь образованных акционерных субъектов, посредством их конвертации. А ценные бумаги реорганизуемого общества в итоге конвертации — погашаются. Государственная регистрация ЗАО и последующая регистрация выпуска акций требует значительных финансовых издержек в виде оплаты государственной пошлины.



Следует акцентировать внимание, что вариант разделения, как и любая иная из возможных законных форм реорганизации юр. лица – процедура сложная и достаточно продолжительная. Этот процесс, включает в себя множество правовых нюансов и требует определенных юридических знаний, с такой задачей могут справиться лишь опытные и практикующие специалисты. Поэтому, настоятельно рекомендуется обращаться за консультациями и правовой поддержкой в специализированные правовые компании.

К проблемам разделения и выделения непосредственно можно отнести ложность доказывания факта следствия банкротства одной из реорганизованных компаний. Нужно всегда помнить о том, что выделение и разделение общества может повлечь за собой увеличение расходов (издержек) на администрацию и ослабление управляемости компании после реорганизации.

Законодательные ограничения на проведение отдельных форм реорганизации. Есть ряд ограничений применительно к реорганизации в форме преобразования.

Например, при преобразовании АО в ООО количество участников не должно превышать 50. Слияние и присоединение АО не разрешено с юридическими лицами иных организационно-правовых форм (в том числе с ООО), не разрешено разделение (выделение) АО на АО и юридическое лицо другой организационно-правовой формы.

Для того чтобы обезопасить компанию от последствий признания реорганизации недействительной, договором о реорганизации необходимо предусмотреть особый порядок совершения реорганизуемым обществом отдельных сделок или запрет на их совершение с момента принятия решения о реорганизации и до ее завершения. Необходимо предусмотреть ограничения на распоряжение финансовыми средствами с момента утверждения передаточного акта и разделительного баланса. Хорошо бы закрепить обязанности составить уточненный передаточный акт или разделительный баланс на дату завершения реорганизации.

3. Поглощения. Санатор, поглощая организацию (предприятие) с проблемами, получает часть имущества и основную часть активов должника.

При данной реорганизации можно столкнуться с такими проблемами, как увеличение безработных, банкротство (несостоятельность) компаний (предприятий), а так высокий рост цен на потребительские товары.



Также необходимо рассмотреть и существование враждебных поглощений, они связаны с тем, что посторонняя группа скупает акции предприятия (организации) и полностью захватывает контроль, например, рейдерство.

4. Сдачи в аренду. Проблема данной реорганизации состоит в том, что арендатор берет в аренду не только предприятие, но и его долги, что может привести к банкротству и самого арендатора.

Сегодня, согласно статистике, число финансово несостоятельных юридических лиц растёт ежегодно (Рисунок 1). При этом в 2017 году было установлено рекордное количество компаний, которые были признаны банкротами.



Рисунок 1- Фактическое число банкротств в экономике России [3, 77]

Основными причинами банкротства предприятий являются: введение санкций в отношении РФ, экономический кризис, уменьшение платежеспособности граждан, рост курса валют, увеличение процентных ставок по кредитам, уменьшение доли импорта.

Статистика банкротства предприятий в России за 2017 год показывает, что почти 98% дел оканчиваются ликвидацией должника, а процедура финансового оздоровления на практике применяется достаточно редко. [2, 3-5]

Институт банкротства создан с целью обеспечения исполнения обязательств должника перед кредитором (Рисунок 2). Как можно заметить, в диаграмме приведена статистика, где отражено, что на данный момент интересы кредиторов не защищены посредством участия в конкурсном производстве. Кредиторы на практике сталкиваются с тем, что их обязательства исполняются либо не в полном объёме, либо вообще не исполняются.

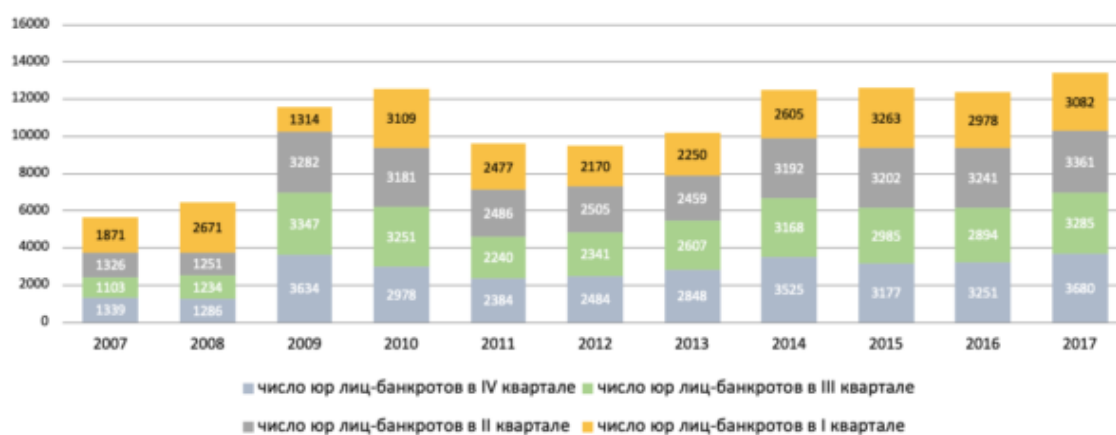

Рисунок 2 - Количество дел о банкротстве компаний по доле удовлетворенных требований кредиторов

Необходимо сказать, что банкротство является наиболее радикальным методом прекращения предпринимательской деятельности и осуществляется в тех случаях, когда активы предприятия, имеющего задолженность, недостаточны для покрытия всех обязательств, возложенных на него. В отличие от других форм прекращения бизнеса, банкротство не является добровольным, но является обязанностью предприятия, которое навсегда утратило способность оплачивать свои обязательства. Благодаря процессу банкротства, эти предприятия исключаются из экономики. Однако, ссылаясь на статистику, мы можем с уверенностью сказать, что данный институт в нынешних реалиях не выполняет свою основную задачу наиболее эффективным образом.

Так, в большинстве случаев, процедура банкротства заканчивается ликвидацией фирмы, а процедура финансового оздоровления на практике применяется редко. При этом, исходя из статистики, можно увидеть, что банкротство, во многих случаях не может полностью удовлетворить интересы всех кредиторов. В то же время, перечисленные проблемы ужесточаются ежегодным увеличением юридических лиц, находящихся на стадии банкротства.

Проведение санации (другими словами оздоровления) в фирме (компании) предполагает проведение таких действий по отношению к уже существующему капиталу, в результате которых нормализуется и стабилизируется объемы производств. По итогам успешного проведения санации на предприятии (с использованием капитала извне, например кредитора) производство организации может перейти с этапа старости на более ранний этап, и начать заново завоевывать позиции на выбранном рынке товаров и услуг.

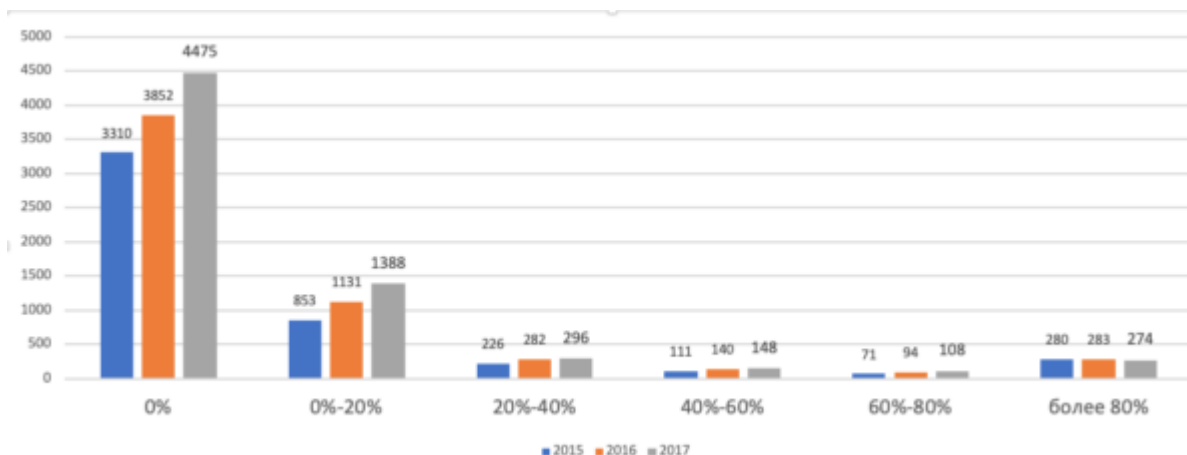

Что же собой представляет этап старости. Данный этап характеризуется тем, что невозможно производить в высоких объемах, как было произведено на этапе зрелости (происходит это, во многом, по причине устаревания основного капитала, технологий производства).

Однако далеко не всегда проведение санации может завершиться в благоприятную сторону.

Санация, результатом которой не является нормализация производства, приводит компанию (предприятие) к прекращению своего существования, то есть в данном случае компания попыталась воспротивиться этапу старости, вернуться на былой уровень производства, но попытка не увенчалась победой (успехом). Следует вывод, что будут понесены огромные издержки как кредитором (помощь извне), так и у самой фирмы (организации), оба понесут большие затраты, чем в случае, если бы была проведена процедура банкротства на более ранних этапах.

Многие компании не пытаются провести санацию в критической для организации ситуации, потому что проведение санации может повлечь за собой расходы, которые, вероятно, и не окупятся совсем. В случае выбора между альтернативными вариантами развития фирмы, одним из определяющих факторов для принятия решения о дальнейшей судьбе производства является степень склонности к риску ее руководителя, а также кредитора, в том случае, если последний идет на реструктуризацию долга.

Таким образом, главным в проведении санации является баланс интересов, то есть компания (организация) стремится не только сохранить свое лицо (деловую репутацию), но и, по возможности, избежать судебных разбирательств. А кредитор (помощь извне) – получение долга назад.

Таким образом, можно сделать вывод, что главной проблемой в проведении санации является то, что могут проиграть, как кредитор, так и компания (предприятие), оба понесут большие издержки.

Предприятия, которые проходят процедуру санации, уже сильно повредили экономику своими рискованными и глупыми действиями. Несоблюдение нормативов приводит к тому, что компании вовлекаются в цепочку долгов и уже впоследствии не могут сами расплачиваться со своими кредиторами.

Санация – это способ избавиться от нестабильных компаний. Так чистится финансовая система, в которой остаются только те, кто действительно может долго работать и выдержать конкуренцию.



Но все-таки проведение санации как механизма соблюдения интересов двух сторон – самый эффективный из всех по одной простой причине, что позволяет построить доверительные отношения на основе взаимной выгоды для двух сторон сделки. Данный выход из ситуации позволит не проводить процедуру банкротства, законодательные стороны которой еще в полной мере не позволяют учесть интересы обеих сторон.

Остается надеяться, что в будущем проблема банкротства будет законодательно разрешена, и ее решение приведет к гармонии интересов и распространению партнерских отношений между фирмой (организацией) и кредитором.

Литература:

1. Анисимов Д.В, Практика слияний и поглощений в современных российских условиях // управление корпоративными финансами, 2019. - № 6. – 363 с.
2. Авхачёв Ю.Б. Международные слияния и поглощения компаний: новые возможности предприятий России по интеграции в мировое хозяйство. - М.: Научная книга, 2015. - С. 3 - 5.
3. Гукова А.В., Аникина И.Д. Оценка бизнеса для менеджеров: Уч. пос. - М.: Изд-во «Омега-Л», 2016. – 119 с.



Юридические науки



Громов Дмитрий Эдуардович

Магистрант

Северо-Западный филиал ФГБОУВО «РГУП»

РАССМОТРЕНИЕ ОСОБЕННОСТЕЙ И ПЕРСПЕКТИВ РАЗВИТИЯ ЮРИДИЧЕСКОГО ЛИЦА КАК СПЕЦИАЛЬНОГО СУБЪЕКТА В УГОЛОВНОМ ПРАВЕ

Аннотация: Статья посвящена рассмотрению внедрения института уголовной ответственности юридических лиц в российскую правовую действительность. Рассматриваются признаки юридического лица, имеющие значение для привлечения к ответственности. Исследуются положительные и отрицательные стороны преобразований, связанных, с одной стороны, с расширением доктринального толкования, а с другой, созданием двойного подхода привлечения к ответственности.

Ключевые слова: субъект преступления, уголовная ответственность, юридическое лицо, юридическое лицо как субъект уголовной ответственности.

Key words: Subject of crime, criminal liability, legal person, entity, legal person as subject of criminal responsibility.

В современном мире порой возникают попытки коренным образом изменить порядок существующих вещей. Именно такой характер носила законодательная инициатива Следственного комитета, направленная на решения практических вопросов, возникающих в связи с частыми нарушениями коррупционного законодательства юридическими лицами. Автор видит необходимость подвести итоги обсуждения законопроекта № 750443-6 в рамках уголовного права для прояснения перспектив развития специального субъекта.

В юридической науке известно два подхода к закреплению ответственности юридических лиц. Первый – заключается в признании лица субъектом уголовной ответственности. Второй – построен на теоретическом основании об ответственности, предполагающем воздействие на организации через любые иные меры уголовно-правового характера [6, с. 62]. У второй концепции есть практические преимущества, так как ее реализация не связана с переписыванием законодательства.

Касательно исторического развития ограничительных мер в отношении юридических лиц, то в России прослеживаются подобные нормы в различных



исторических эпохах. Из уголовно-правовых памятников известно, что до начала XX века к уголовной ответственности привлекались хозяйственные общества и коллективные образования, которые являлись гарантией защиты общественных интересов [9, с. 98-103]. Конечно, можно опираться на несовершенство существовавших порядков, но подобные образования существовали. Если рассматривать историческое развитие института ответственности юридических лиц, то можно выделить два аспекта: отсутствие рассмотрения данного вопроса в советское время и его активное обсуждение после создания Российской Федерации. В то время насущным вопросом были экологические преступления, за которые предлагалось возложить ответственность в том числе и организации, однако на основании невозможности применения существующих принципов уголовного права учёные отказались от данной идеи. Основной причиной являлось отсутствие сознания и воли у юридического лица [5, с. 104]. Таким образом, недостаточность преемственности исторического опыта свидетельствует об одном из препятствий для принятия организации как специального субъекта в уголовном праве.

Более того, вопрос частичного введения юридической конструкции уголовной ответственности организаций выступает как основание для пересмотра института субъекта преступления. Такие изменения приведут к признанию юридического лица субъектом, а также создание перечня преступлений и приобщение к таким составам квалифицирующих признаков о повышенной общественной опасности [2, с. 72]. Также это существенно увеличит размер взыскиваемых штрафов, что также повлияет на частоту совершаемых преступлений [7, с. 25-27].

Сторонники уголовной ответственности исходят из того, что субъекты права называются «лицами» и их самостоятельность ответственности заключается в способности самостоятельно отвечать за правонарушения. Разграничение видов ответственности происходит уже внутри конкретного государства. В понимании действующего уголовного права субъект преступления является элементом состава преступления, лицом, совершившим общественно опасное деяние. Юридическое лицо обладает рядом гражданско-правовых признаков, некоторые из которых позволяют говорить о таковом лице как субъекте преступления. Например, это факт государственной регистрации юридического лица [8, с. 28]. Но тут возникает недостаток такого подхода к изучению, поскольку происходит отождествление организации и человека, хотя юридическое лицо создано для того, чтобы физические лица прямо или косвенно участвовали в гражданском обороте, оно выступает правовым средством [1, с. 370].



Если говорить об основаниях криминализации действий субъекта, то необходимо говорить об общественной опасности деяний, их распространённости и эффекта. Для привлечения к уголовной ответственности необходима совокупность этих факторов, в то время как авторы, защищающие теорию уголовной ответственности юридических лиц, говорят только об общественной опасности как главенствующем критерии определения преступления [4, с. 32]. Действительно, в действиях, совершаемых от юридического лица, может просматриваться вытекающая из общественной опасности противоправность, которая носит административный характер.

Также проблемой можно считать создание перечня преступлений, в которых юридическое лицо может выступать субъектом, поскольку авторы не нашли общих взглядов в процессе его составления [5, с. 97]. В Законопроекте предлагалось основываться на таких критериях, как:

- 1) преступление должно соответствовать правовой природе юридического лица;
- 2) юридическое лицо должно быть в преступлении субъектом, а не орудием совершения общественно опасного деяния;
- 3) преступления юридических лиц должны обладать повышенной общественной опасностью;
- 4) в перечень должны быть включены наиболее часто совершаемые организациями общественно опасные деяния;
- 5) наличие международного договора, предусматривающего возможность установления уголовной ответственности для юридических лиц.

Мнение о том, что доктрина уголовной ответственности корпораций развивается хаотично и беспочвенно, поддерживали такие ученые, как: Даниель Фишель, Алан Сайкс, Эндрю Вайсман и Дэвид Ньюман.

В этой связи чрезвычайно интересной представляется позиция двух ученых-криминалистов — Л.А. Букаловой и Ю.Б. Гаврюшкина, которые, в частности, пишут: «Презюмируя, что вопрос об уголовной ответственности (воздействия в отношении юридических лиц, как указано в проекте) юридических лиц уже решен на самом высоком уровне, юристы, в большей степени научные работники, должны помочь процессу законотворчества, дабы избежать впоследствии правоприменительных проблем» [1, с. 370].

Несмотря на всю положительную практическую составляющую рассматриваемой концепции ее невозможно положить в основу конструирования уголовно-правовых норм



об ответственности юридических лиц ввиду того, что право представляет собой комплексную систему, в которой все элементы взаимосвязаны и взаимодействуют между собой. Невозможно один и тот же вопрос регламентировать по-разному в зависимости от отраслевых интересов. Необходимо учитывать системное взаимодействие между нормами, институтами, отраслями и использовать единый подход к определению понятийного аппарата. Именно активное развитие гражданского и административного законодательства имеет потенциал для решения проблем, связанных с ответственностью юридических лиц.

Юридическое лицо, понимаемое с помощью теории отождествления, приравнивается физическому лицу, что является некорректным, по мнению автора, поскольку юридическое лицо не обладает психикой, столь необходимой для квалификации преступлений [1, с. 379].

Все рассмотренные доводы в пользу того, чтобы признать юридическое лицо субъектом уголовного права в российской действительности, были подвергнуты сомнению, выявлена необходимость совершенствования гражданского и административного законодательства и единообразное применение норм в указанных проблемах.

Литература:

1. Богданов Е.В., Богданов Д.Е., Богданова Е.Е. Проблема введения уголовной ответственности юридических лиц: аргументы против // Всероссийский криминологический журнал. -2017. -Т. 11. - № 2. -С. 370–379.
2. Демин С. Г. Проблемы признания юридического лица субъектом преступления в российском уголовном праве // Юридические исследования. -2013. -№ 3. - С. 72-74.
3. Законопроект №750443-6 «О внесении изменений в некоторые законодательные акты Российской Федерации в связи с введением института уголовной ответственности юридических лиц». - URL <https://sozd.duma.gov.ru/bill/750443-6> (дата обращения 25.06.2020).
4. Качалов В. В. Уголовная ответственность юридических лиц: критический анализ аргументов против // Lex russica.-№ 12 (121). -2016. С. 32-40.
5. Минин Р. В. Формирование перечня преступлений, совершаемых юридическими лицами // Lex russica. -2016. -№10(119). -С.97-104.



6. Минин Р.В. Проблема формирования концепции уголовной ответственности юридических лиц в России // Юридическая наука и правоохранительная практика. -2019. - №1(47). С.62-68.
7. Михеев Р. И., Корчагин А. Г., Шевченко А. С. Уголовная ответственность юридических лиц: за и против. Владивосток, 1999. С. 25-27.
8. Никифоров А. С. Юридическое лицо как субъект преступления и уголовной ответственности. М., 2002. С. 28.
9. Сизова В.Н. Ретроспективный анализ института уголовной ответственности юридических лиц // Труды Академии управления МВД России. -2020. -№ 1 (53) -С. 98-103.



Рудакова Елена Николаевна

преподаватель кафедры административного

права и административной деятельности

органов внутренних дел

Сибирский юридический институт МВД России

**К ВОПРОСУ О РАЗМЕЩЕНИИ ИЗОБРАЖЕНИЙ, ФОТОГРАФИЙ,
ВИДЕОЗАПИСЕЙ ЛИЦА В СРЕДСТВАХ МАССОВОЙ ИНФОРМАЦИИ,
СОЦИАЛЬНЫХ СЕТЯХ И ИНЫХ ОБЩЕДОСТУПНЫХ МЕСТАХ, БЕЗ ЕГО
РАЗРЕШЕНИЯ**

Аннотация. В научной статье рассматриваются правовые и организационные аспекты процедуры привлечения к гражданско-правовой, административной, уголовной ответственности за незаконное размещение изображений, фотографий, видеозаписей лица, предлагается внесение изменений в Кодекс Российской Федерации об административных правонарушениях от 30.12.2001 года.

Ключевые слова: персональные данные; неприкосновенность частной жизни; личная и семейная тайна.

Key words: personal data; privacy; personal and family secrets.

Право на неприкосновенность частной жизни является одним из основополагающих прав личности и закреплено в Конституции Российской Федерации (далее Конституция РФ). Сбор, хранение, использование и распространение информации о частной и личной жизни лица без его согласия не допускаются (ст. 23, ст. 24 Конституции РФ) [1]. Состав сведений, составляющих личную или семейную тайну, определяется самим лицом, которого эти сведения касаются. Защита неприкосновенности частной и личной жизни охраняется различными нормативно-правовыми актами в сфере гражданского, административного и уголовного законодательства России.

Однако, так ли защищен гражданин на самом деле? Рассмотрим на примере размещения, изображения, фотографии, видеозаписи лица в средствах массовой информации, социальных сетях и иных общедоступных местах, без его разрешения. С такой ситуацией может столкнуться любой человек, как публичная личность: политик,



актер, государственный деятель, так и обычный гражданин. И мотивы, и последствия такой демонстрации, могут быть различные.

Необходимо четко определить сам факт незаконности размещения изображения, фотографии, видеозаписи лица. Так, согласно статьи 152.1 Гражданского кодекса Российской Федерации (далее – ГК РФ) [2], согласие лица на использование изображения не требуется, когда:

- осуществляется в государственных, общественных или иных публичных интересах;
- изображение человека получено при съемке, которая проводилась в общественных местах или на публичных мероприятиях, если изображение не является основным объектом использования.

Также не требуется согласие гражданина на размещение, если изображение, фотография, видеозапись были им проданы другому лицу.

Во всех остальных случаях если вам стало известно, ваше изображение, фотография, видеозапись без вашего разрешения, вы вправе требовать правовой защиты.

Лицо, незаконно разместившее изображения, фотографии, видеозаписи другого лица, можно привлечь к различным видам ответственности.

Так, законодательством предусмотрена гражданская ответственность. Статья 150 ГК РФ относит к нематериальным благам достоинство личности, личную неприкосновенность, честь и доброе имя, неприкосновенность частной жизни, личную и семейную тайну и предусматривает их защиту путем признания судом факта нарушения его личного неимущественного права, а также путем пресечения или запрещения действий, нарушающих или создающих угрозу нарушения личного неимущественного права. А статья 151 ГК РФ предусматривает возможность наложения денежной компенсации на виновное лицо за действия, нарушающие личные неимущественные права.

Кроме того, гражданин может потребовать материальную компенсацию за использование его изображения, фотографии, видеозаписи в коммерческих (рекламных) целях. Такое нарушение чаще всего относится к публичным людям, изображение которых является самостоятельным брендом. Изображение, фотография популярного актера, телеведущего и т.д. размещается на плакатах, баннерах, видеотабло, рекламирующих организацию или ее услуги. Чаще всего этим пользуются некрупные предприятия регионального уровня, полагаясь на то, что о их незаконных действиях не станет известно личности, изображение которой они используют. Часто используют изображения



публичных людей для рекламы лекарственных средств, биоактивных добавок, средств для похудения, в сети интернет. Однако, не защищены от незаконного размещения своего изображения, фотографии, видеозаписи и простые граждане. Так, никто не застрахован от того, что его фотографию или видеозапись, сделанную при посещении концерта, парка, аквапарка, отдельного аттракциона, иных мест массового отдыха, не разместят на рекламном плакате или видеотабло. В данном случае гражданину возможно еще придется доказывать, что его изображение является основным объектом использования.

Размещение фотографии, видеозаписи лица, без его согласия при определенных условиях может повлечь уголовную ответственность. Так, статья 137 Уголовного кодекса Российской Федерации (далее – УК РФ) [3] предусматривает наказание за незаконное распространение сведений о частной жизни лица, составляющих его личную или семейную тайну, без его согласия либо распространение этих сведений в средствах массовой информации.

Наличие состава преступления в действиях лица, незаконно разместившего фотографию, видеозапись другого лица заключается, прежде всего в тяжести последствий, наступивших или могущих наступить в результате таких действий, а также наличием прямого умысла на совершение таких действий. Виновное лицо осознавало общественную опасность своих действий, предвидело возможность или неизбежность наступления общественно опасных последствий и желало их наступления. Пунктом 2 Пленума Верховного суда РФ от 25.12.2018 г. № 46 (далее – Пленум ВС РФ № 46), **наличие состава преступления по статье 137 УК определяется по тому, знал ли подсудимый о нежелании изображенного лица публиковать эти фотографии, видеозаписи [4].**

Кроме того, в отличии от гражданского и административного законодательства, к уголовной ответственности невозможно привлечь юридическое лицо.

Административная ответственность за размещение изображения, фотографии, видеозаписи лица, без его согласия охватывает самый широкий спектр субъектов данного правонарушения. Статья 13.11 Кодекса об административных правонарушениях (далее – КоАП РФ) [5] предусматривает наложение административного штрафа на физических, должностных и юридических лиц, за обработку персональных данных, если эти действия не содержат состава преступления.

Статья 3 Федерального закона от 27.07.2006 года № 152-ФЗ «О персональных данных» (далее - № 152-ФЗ) [6] определяет персональные данные как любую



информацию, относящуюся к конкретному лицу – субъекту персональных данных. А статья 11 № 152-ФЗ говорит о том, что сведения, характеризующие физиологические и биологические особенности человека, на основании которых можно установить его личность могут обрабатываться только при наличии его согласия в письменной форме.

Под обработкой персональных данных подразумеваются любые действия с персональными данными, включая сбор, хранение, распространение, предоставление, доступ к ним.

Распространение персональных данных – действия, направленные на раскрытие персональных данных неопределенному кругу лиц.

Таким образом, размещение изображения, фотографии, видеозаписи лица, без его согласия может повлечь административную ответственность (ст. 13.11. КоАП РФ).

Данная статья КоАП РФ призвана, в первую очередь, регулировать отношения в сфере обработки персональных данных граждан, соблюдения действующего законодательства, подзаконных актов (№ 152-ФЗ, Постановление Правительства РФ от 01.11.2012 № 1119 «Об утверждении требований к защите персональных данных при их обработке в информационных системах персональных данных» и т.д.) юридическими лицами, осуществляющими такой вид деятельности. Основная масса выявленных правонарушений, связана с нарушением законодательства юридическими лицами. Управляющими компаниями на своих сайтах в сети «Интернет» размещались анкеты с персональными данными жильцов, информация о задолженности, с указанием анкетных данных и места жительства должников. Администрацией учебных заведений размещалась информация, отражающая общественную жизнь заведения, с указанием личных данных отдельных учеников, их фотографий, без получения согласия учащихся или их родителей.

И, как видно из статистических данных, правоохранительным органам удалось существенно изменить, в лучшую сторону, ситуацию с соблюдением законности в сфере обработки данных. Если в 2016 году за правонарушения, предусмотренные ст. ст. 13.11, 13.11.1, 13.12, ч. 2, 4, 5, 13.13, 13.14 КоАП РФ было привлечено 4735 лиц, в 2017 году – 5795 лиц, то в 2018 году – 1736 лиц, а в 2019 году – только 1382 лица (судебная статистика) [7].

При этом, вряд ли стоит говорить о существенном сокращении размещения изображения, фотографии, видеозаписи лица, без его согласия, совершаемыми гражданами.



Необходимо отметить, что уголовная или административная ответственность не исключает гражданско-правовой ответственности. Так, в соответствии с Постановлением Пленума ВС № 46 не подлежит уголовной ответственности распространение сведений о частной жизни гражданина, если они ранее стали общедоступными. При этом, Верховный Суд Российской Федерации, определяет, что обнародование изображения лица, в том числе размещение его самим в сети "Интернет", и общедоступность такого изображения сами по себе не дают иным лицам права на использование такого изображения без получения согласия изображенного лица (Пленум ВС РФ № 25 от 23.06.2015 г.) [8].

Таким образом, гражданский иск о возмещении морального вреда, причиненного размещением изображения, фотографии, видеозаписи лица, без его согласия может быть заявлен как без привлечения к уголовной и административной ответственности, так и на любой стадии рассмотрения уголовного или административного дела, или после принятия по ним решения. Более того, целесообразно инициировать привлечение виновного лица к ответственности уже после вынесения приговора или решения об административном наказании, т.к. отпадает необходимость в доказывании самого факта противоправного деяния конкретными лицом.

В результате, можно сделать вывод о том, что несмотря на наличие значительного количества законодательной базы, защищающей право гражданина на неприкосновенность его частной жизни, личную и семейную тайну, основная обязанность по защите своих интересов лежит на самом гражданине. Привлечение к гражданской ответственности за незаконное размещение изображений, фотографий, видеозаписей лица в средствах массовой информации, социальных сетях и иных общедоступных местах, возможно только по инициативе лица, в отношении которого совершено такое противоправное деяние. Привлечение к административной и уголовной ответственности за указанные действия также, в подавляющем большинстве инициируются по заявлениям потерпевших граждан. В отдельных случаях такие правонарушения и преступления могут выявляться сотрудниками правоохранительных органов, но происходит это в основном при проведении проверок в отношении организации работы с персональными данными юридических лиц (ответственность по ст. 13.11 КоАП РФ) или расследовании более тяжких преступлений, как дополнительный состав (по ст. 137 УК РФ) преступной деятельности.

Кроме того, статья 13.11 КоАП РФ не предусматривает административную ответственность за неоднократное, систематическое размещение изображений,



фотографий, видеозаписей лица, без его разрешения, а суммы штрафов, предусмотренных данной статьей не всегда могут остановить недобросовестных должностных лиц и руководителей юридических лиц.

В целях обеспечения неприкосновенности своей частной жизни гражданам необходимо более щепетильно подходить к обращению со своими изображениями, фотографиями или видеоизображениями, размещением их в сети «Интернет», передаче другим лицам, в том числе посредством мобильной связи, мессенджеров и т.д. Также имеет смысл рассмотреть вопрос об ужесточении ответственности юридических лиц за неоднократное, совершение данного правонарушения.

Литература:

1. Конституция Российской Федерации от 12.12.1993г., с изменениями, одобренными в ходе общероссийского голосования 01.07.2020г// [Электронный ресурс] Справ.-информационная система «Гарант».

2. Гражданский кодекс Российской Федерации, часть первая от 30.11.1994 г. № 51-ФЗ//[Электронный ресурс] Справ.-информационная система «Гарант».

3. Уголовный кодекс Российской Федерации от 13.06.1996 г. № 63-ФЗ//[Электронный ресурс] Справ.-информационная система «Гарант».

4. Постановление Пленума Верховного Суда РФ от 25 декабря 2018 г. № 46 “О некоторых вопросах судебной практики по делам о преступлениях против конституционных прав и свобод человека и гражданина (статьи 137, 138, 138.1, 139, 144.1, 145, 145.1 Уголовного кодекса Российской Федерации)”//[Электронный ресурс] Справ.-информационная система «Гарант».

5. Кодекс Российской Федерации об административных правонарушениях от 30.12.2001 № 195-ФЗ//[Электронный ресурс] Справ.-информационная система «Гарант».

6. Федеральный закон «О персональных данных» от 27.07.2006 года № 152-ФЗ//[Электронный ресурс] Справ.-информационная система «Гарант».

7. Судебная статистика//[Электронный ресурс] Справ.-информационная система Агентство правовой информации «stat.апи-пресс».

8. Постановление Пленума Верховного Суда РФ от 23 июня 2015 г. № 25 "О применении судами некоторых положений раздела I части первой Гражданского кодекса Российской Федерации”//[Электронный ресурс] Справ.-информационная система «Гарант».



Томилин Алексей Анатольевич

Студент магистратуры

Московский финансово-юридический университет МФЮА

**ПОСЛЕДСТВИЯ ПРИЗНАНИЯ ГРАЖДАНИНА БАНКРОТОМ.
ДИСКВАЛИФИКАЦИЯ ГРАЖДАНИНА ОТ УЧАСТИЯ В УПРАВЛЕНИИ
ЮРИДИЧЕСКОГО ЛИЦА, ЗАПРЕТ РУКОВОДИТЬ ДЕЯТЕЛЬНОСТЬЮ
ЮРИДИЧЕСКОГО ЛИЦА. ПРАВОВАЯ КОЛЛИЗИЯ В ЗАКОНОДАТЕЛЬСТВЕ РФ**

Аннотация: В статье рассмотрены правовые проблемы, а точнее пути решения для недобросовестных предпринимателей: как легально обойти правовую норму, запрещающую гражданину, признанному (несостоятельным) банкротом руководить деятельностью коммерческого предприятия.

Проведен анализ нормы закона в Федеральном законе «О несостоятельности (банкротстве)», а именно в части дисквалификации гражданина, прошедшего процедуру банкротства, как меру административного наказания.

Проведен анализ связи «Закона о банкротстве» с Гражданским кодексом РФ, Налоговым кодексом РФ и КоАП РФ.

Проблема существует в дисквалификации гражданина как мера административного наказания, возможность обойти данную меру наказания недобросовестными гражданами, прошедшими процедуру банкротства.

Ключевые слова: банкротство, несостоятельность, физическое лицо, дисквалификация, мера, наказание, закон, недобросовестность.

Keywords: bankruptcy, insolvency, individual, disqualification, measure, punishment, law, bad faith.

В настоящее время институт банкротства набирает популярность. По данным «Федресурса» за первые девять месяцев 2019 года арбитражные суды признали несостоятельными (банкротами) 46 700 граждан, а за все время существования данной нормы закона, с конца 2015 года, количество граждан объявивших себя несостоятельными (банкротами) составило 141000.

Как отмечают эксперты, количество граждан, прошедших процедуру банкротства, растет год от года, что не скажешь о суммах исков о банкротстве. Там наблюдается обратная динамика, размер суммы иска о банкротстве значительно снижается.



Обратив внимание на эту статистику, можно сделать вывод, что растет не только количество граждан, прошедших процедуру банкротства, но в эту процедуру вовлекаются разные слои населения, т.е. люди с разным уровнем дохода обращаются к процедуре банкротства.

Плохо это или хорошо, это вопрос другой статьи. В данном исследовании мы рассматриваем вопрос добропорядочности граждан, прошедших процедуру банкротства.

Не секрет, что очень много граждан воспользовавшихся процедурой банкротства занимали руководящие посты в разных компаниях и государство соответственно для безопасности своих интересов, а также в интересах других граждан в Федеральном законе «О банкротстве» установило норму закона, указанную части 3 статьи 213.3 «Последствия признания гражданина банкротом», а именно: в течение трех лет с даты завершения в отношении гражданина процедуры реализации имущества или прекращения производства по делу о банкротстве в ходе такой процедуры он не вправе занимать должности в органах управления юридического лица, иным образом участвовать в управлении юридическим лицом, если иное не установлено настоящим Федеральным законом.»

По своей сути данная процедура представляет собой дисквалификацию гражданина как меру административного наказания. Срок такого наказания три года.

То есть, говоря простым языком, не смог правильно распределить свои доходы и расходы (свой личный бюджет), соответственно как доверять такому руководителю управление бюджетом компании, доверять управление доходами других людей, работающих у таких «горе руководителей», поступление налогов в бюджет государства также попадают в зону риска.

Понятие юридического лица, как субъекта предпринимательской деятельности в гражданском праве четко определено в части 1 статьи 48 Гражданского кодекса Российской Федерации, а именно: «Юридическим лицом признается организация, которая имеет обособленное имущество и отвечает им по своим обязательствам, может от своего имени приобретать и осуществлять гражданские права и нести гражданские обязанности, быть истцом и ответчиком в суде».

Но как выясняется есть нюансы, то есть не все учли правотворцы, адаптируя Федеральный закон «О несостоятельности (банкротстве)» от юридических лиц к физическим лицам в связи с Гражданским и Налоговыми кодексами.

В Российской Федерации есть такое понятие как индивидуальный предприниматель, субъект предпринимательской деятельности.



И тот же Гражданский кодекс Российской Федерации дает нам определение в части 1 статьи 23: «Гражданин вправе заниматься предпринимательской деятельностью без образования юридического лица с момента государственной регистрации в качестве индивидуального предпринимателя».

Так что такое индивидуальное предпринимательство? А это разновидность коммерческой деятельности, цель которой абсолютно такая же как и у юридического лица - получение прибыли.

Мы получили определение, что такое юридическое лицо и что такое индивидуальное предпринимательство. Как юридическое лицо, так и индивидуальный предприниматель являются субъектами предпринимательской деятельности и цель у них одна - получение прибыли.

Налоговый кодекс Российской Федерации, а это кодифицированный законодательный акт, устанавливающий систему налогов и сборов в Российской Федерации, не оставил без внимания этих субъектов предпринимательской деятельности.

В статье 11 Налогового Кодекса Российской Федерации «Институты, понятия и термины, используемые в настоящем Кодексе» есть определение, что такое юридическое лицо и индивидуальный предприниматель.

Систему налогообложения как юридические лица, так и индивидуальные предприниматели могут выбирать себе идентичную.

Как видим много общего, разница только более выражена в КоАПе РФ между этими субъектами предпринимательства, а именно: разница в размерах штрафов за административные правонарушения у юридического лица в разы больше, чем у индивидуального предпринимателя. Данную норму права необходимо проработать и адаптировать к настоящему времени.

Но какие же возникают правовые коллизии в нашем варианте, т.е. какое место здесь имеет дисквалификация физического лица как мера административного наказания для гражданина прошедшего процедуру финансовой несостоятельности (банкротства).

А ответ лежит, как всегда, на поверхности. индивидуальный предприниматель может осуществлять свою коммерческую деятельность как самостоятельно, так и с коллективом, т.е. индивидуальный предприниматель имеет полное право принимать к себе на работу третьих лиц, сотрудников.

Соответственно, индивидуальный предприниматель может создать «общество» - трудовой коллектив, т.е. руководить людьми, выплачивать им зарплату, платить



государству налоги. По сути, индивидуальный предприниматель управляет своим коллективом, а это и есть органы управления, то есть он не только владелец своей коммерческой структуры, но «генеральный директор» в одном лице.

Индивидуальный предприниматель с этого момента перестает быть индивидуальным, так как он принял к себе на работу сотрудника, у него возникает ответственность за третьих лиц.

А вот и ответ на вопрос, в чем коллизия в настоящей норме права, указанной в части 3 статьи 213.30 «Закона о несостоятельности (банкротстве)», как избежать физическому лицу прошедшему процедуру банкротства дисквалификацию на три года как меру административного наказания.

Необходимо понять: ты добропорядочный гражданин либо нет. Однако, Гражданский кодекс РФ, Налоговый кодекс РФ, а также КоАП РФ не задают вопросов, они дают только ответы и как показывает эта статья не всегда справедливые как в отношении юридического лица, так и в отношении индивидуального предпринимателя.

Федеральный закон «О несостоятельности (банкротстве)» является, говоря простыми словами, путеводителем в данной процедуре как для юридических, так и физических лиц. Институт банкротства для юридических лиц существует 18 лет, он уже «пообтерся», хотя как сказано ранее нет предела совершенству в правотворчестве, а вот институт банкротства физических лиц довольно молодой и существует с конца 2015 года, нарабатываются практики.

Скорее всего, понятие индивидуальный предприниматель себя изживает, а на его смену приходят самозанятые граждане.

Но пока, мы имеем субъект предпринимательской деятельности – индивидуальный предприниматель. Вывод, необходимо доработать статью 213.30 закона «О несостоятельности (банкротстве)», а именно часть три.

Соответственно, Гражданский и Налоговые кодексы в той части, где имеется понятие индивидуальный предприниматель, как субъект предпринимательской деятельности, должно быть прописано, что он имеет право осуществлять свою деятельность только единолично. Он не должен иметь право нанимать людей на работу, тем самым создавать квазигосударственное лицо, и тем более участвовать в его управлении.

Только тогда дисквалификация физического лица, прошедшего процедуру банкротства, будет являться мерой административного наказания, будет четкое



понимание, что обанкротившийся гражданин не может работать руководителем коммерческой структуры в течении трех лет.

Но как говорится, закрывая одну дверь, открывается другая и соответственно, как принято заканчивать исковое заявление в суд: на основании вышеизложенного - нет предела совершенства в правотворчестве.

Список литературы:

1. Гражданский кодекс Российской Федерации часть первая от 14 ноября 2002 года №138-ФЗ (ред. 31 июля 2020 года) http://www.consultant.ru/document/cons_doc_LAW_39570/ Консультант Плюс, 1992-2020.
2. Налоговый кодекс Российской Федерации часть вторая от 31 июля 1998 года №146-ФЗ (ред. 18 апреля 2019 года) http://www.consultant.ru/document/cons_doc_LAW_19671/ Консультант Плюс, 1992-2020.
3. "Кодекс Российской Федерации об административных правонарушениях" от 30 декабря 2001 № 195-ФЗ (ред. от 31.07.2020) (с изм. и доп., вступ. в силу с 11.08.2020) http://www.consultant.ru/document/cons_doc_LAW_34661/ Консультант Плюс, 1992-2020.
4. Федеральный закон "О несостоятельности (банкротстве)" от 26 октября 2002 N 127-ФЗ (последняя редакция) http://www.consultant.ru/document/cons_doc_LAW_39331/ Консультант Плюс, 1992-2020.



Зубарева Кристина Андреевна

Магистрант

Научный руководитель – Верещагина Алла Васильевна

кандидат юридических наук, заведующий кафедрой уголовно-правовых дисциплин,

Институт права

Владивостокский государственный университет экономики и сервиса

ПРОБЛЕМЫ ВНЕДРЕНИЯ ИНФОРМАЦИОННЫХ ТЕХНОЛОГИЙ В УГОЛОВНОЕ СУДОПРОИЗВОДСТВО РОССИЙСКОЙ ФЕДЕРАЦИИ

Аннотация: Статья посвящена анализу проблем внедрения информационных технологий в уголовное судопроизводство Российской Федерации, а также разработке способов и путей их преодоления и разрешения.

Ключевые слова и словосочетания: проблемы, внедрение, информационные технологии, уголовное судопроизводство, Россия.

Keywords and phrases: problems, implementation, information technology, criminal proceedings, Russia.

В настоящее время прослеживается ярко выраженная тенденция цифровизации всех сфер жизнедеятельности российского государства и социума: не стала исключением здесь и преступность, характеризующаяся использованием современных информационно-телекоммуникационных технологий, а также и деятельность правоохранительных органов (органов уголовного судопроизводства), призванных оказывать ей противодействие в условиях современных реалий. Однако, следует констатировать тот неутешительный факт, что применение IT-технологий в российском уголовном процессе на сегодняшний день носит несколько несовершенный характер, что отчасти может быть обусловлено отставанием России от развитых стран мира (например, США, Японии) в процессе цифровизации вообще.

Кроме того, неумолимо возникает вопрос и о пределах использования IT-технологий в российском уголовном судопроизводстве, позволяющем говорить, что в таком своем виде оно не нарушит основополагающих принципов уголовного процесса (например, принцип исследования доказательств лично судьей), и станет благом, а не напастью, разрушающей то, что строилось годами на территории Российской Федерации. Это обстоятельство, как и указанные нами выше, в совокупности своей обуславливают актуальность выбранной темы настоящего исследования, подчеркивая собой значимость и



важность теоретической разработки различных аспектов применения IT-технологий в российском уголовном судопроизводстве.

Направлениями цифровизации российского уголовного судопроизводства, в рамках реализации программы электронного правосудия, разработанной отечественным законодателем, являются следующие:

1. Утверждение приоритетности электронной информационно-сигнальной модели уголовно-процессуального доказывания (фиксирование электронной информации с помощью информационно-телекоммуникационных технологий в установленном действующем российском уголовно-процессуальном законе, и придание ей доказательственной силы (например, за счет применения таких программ, как , сеть «Интернет», биллинг, база «Клон», программа «UFID», видеоконференц-связь, иные).

2. Разработка законодательных правил по работе с электронным уголовным делом (на этапе предварительного следствия и дознания, на этапе судебного разбирательства предусматривает установление обязанности по фиксированию хода расследования, хода рассмотрения уголовного дела в суде с помощью применения специально разработанных программ (например, за счет использования систем аудиофиксации, видеоконференц-связи с онлайн трансляцией, систем электронного документооборота (применение шаблонов образцов процессуальных документов следователя, дознавателя, электронный обмен файлами среди правоохранительных органов, органов государственной власти и органов муниципальной власти, иные).

3. Внедрение в судебную практику программного обеспечения вынесения приговора с использованием математического моделирования и алгоритмизации принятия решений в виде «электронного помощника (применение математических (компьютерных) методов вынесения приговора по результатам разрешения уголовного дела по существу судом).

Однако, при этом, акцентируем свое внимание на том, что фактически ни одно из направлений цифровизации уголовного судопроизводства не реализуется в должной степени на территории российского государства, что, в частности, обусловлено рядом существующих проблем практики применения информационных технологий в уголовном процессе, а также сложностями в их внедрении.

1. Недостаточность финансирования деятельности правоохранительных органов, задействованных в реализации уголовного судопроизводства.



Именно указанная проблема не позволяет повсеместно внедрить современные информационные технологии в деятельности органов и должностных лиц, осуществляющих уголовное преследование.

Так, на сегодняшний день можно констатировать тот факт, что, например, в отдаленных районах Приморского края на базе правоохранительных органов не всегда имеется реальная возможность воспользоваться такими электронными программами, как биллинг, клон, UFID, средствами аудиофиксации и видеофиксации, в силу чего приходится тратить достаточно количество времени на то, чтобы добраться к месту того правоохранительного органа, на базе которого можно воспользоваться указанными информационными технологиями.

Кроме того, зачастую возникают трудности и с обеспечением компьютерного оборудования следователей, дознавателей, осуществляющих уголовное преследование, которое, в частности, позволяет использовать все возможности информационных технологий в рамках уголовного судопроизводства: в частности, не у каждого следователя, дознавателя в отдаленных районах Приморского края (равно, как и в любом другом регионе российского государства) есть служебный компьютер в пользовании, в связи с чем, они вынуждены пользоваться собственными ноутбуками, стационарными компьютерами, что в значительной степени снижает уровень служебной безопасности при расследовании уголовных дел.

При этом, разумеется, мы не предложим ничего нового, если предположим, что единственно возможным решением указанной проблемы является увеличение объемов денежного финансирования и повышение объемов материально -технического обеспечения деятельности правоохранительных органов, задействованных в осуществлении уголовного судопроизводства на территории российского государства (в том числе, и за счет предоставления дополнительных единиц компьютерной техники).

2. Отсутствие законодательной регламентации порядка внедрения электронного документооборота в судебно-следственную практики (так называемое, электронное уголовное дело).

На сегодняшний день на территории российского государства такая информационная технология как электронное уголовное дело (или же электронный документооборот) ничем не регламентирован, и применяется лишь эпизодически, а далеко



не повсеместно. В виду этого, в первую очередь, мы полагаем необходимым и целесообразным предпринять изначально следующие шаги:

А) В положениях действующего российского уголовно-процессуального закона закрепить правила обязательной фиксации проведения любого следственного или процессуального действия (включая момент поступления заявления по факту совершения уголовно-наказуемого и преступного деяния от заявителя (чаще всего само пострадавшее лицо, реже - его законный представитель)) с помощью электронных технических средств (диктофона, видеокамеры, иного);

Б) Осуществлять активное развитие информационных технологий, обеспечивающих реализацию процесса доказывания в рамках расследования уголовных дел (например, электронную защиту свидетелей (изменение их голоса с помощью применения компьютерных программ), проведение следственных действий с участием участника уголовного судопроизводства в удаленном режиме, применение средств электронного контроля в отношении участников уголовного судопроизводства);

В) Обеспечить широкое использование электронных подписей как должностными лицами органов уголовного судопроизводства, так и участников уголовного судопроизводства.

Данные изменения, предложенные нами, позволят добиться практического достижения следующих значимых обстоятельств [1, с. 144]:

- улучшение качества расследования по уголовным делам следственными органами и органами дознания (в частности, за счет объективного отражения хода производства различных следственных действий, процессуальных действий в рамках расследования уголовного дела, возбужденного по факту совершения преступного, уголовно-наказуемого деяния);

- снижение риска возможной фальсификации доказательств (например, исключение фактов подделки подписи следователем, дознавателем за иных участников уголовного судопроизводства);

- реальная возможность облегчения процесса проведения проверок материалов уголовных дел руководителем следственного органа, начальником органа дознания, а также прокурором;



- сокращение бумажного (печатного) документооборота, и, как следствие, затрат на обеспечение бумажными носителями органов уголовного судопроизводства;
- сокращение сроков расследования уголовного дела;
- облегчение процедуры участников уголовного судопроизводства ознакомления с материалами уголовного дела;
- обеспечение сохранности материалов уголовного дела.

С целью практической реализации предложенных нами рекомендаций необходимо предпринятие следующих шагов со стороны государства:

1. Обеспечение оснащением всех кабинетов следователей, дознавателей, судей современным цифровым видеоборудованием, аудиооборудованием, позволяющим осуществлять фиксацию хода следственных действий, процессуальных действий, судебного заседания.

2. В случае невозможности обеспечением указанными цифровыми технологиями, обеспечить реальную возможность приглашения компетентного специалиста в данной области, обладающего всем необходимым оборудованием для фиксации хода следственных действий, процессуальных действий, судебного заседания.

3. Внесение изменений в действующее российское уголовно-процессуальное законодательство, регламентирующих порядок проведения процедуры создания, накопления и хранения электронных записей, выполненных процессуальных действий, следственных действий, судебных заседаний, а также порядка ознакомления с ними.

3. Невозможность внедрения в судебную практику программного обеспечения вынесения приговора с использованием математического моделирования и алгоритмизации принятия решений в виде «электронного помощника (применение математических (компьютерных) методов вынесения приговора по результатам разрешения уголовного дела по существу судом).

В первую очередь, данная невозможность связывается с нарушением основополагающих принципов уголовного судопроизводства, согласно одному из которых решение по уголовному делу по результатам его рассмотрения и разрешения по существу должно приниматься судьей лично и по своему усмотрению. Кроме того, неумолимо возникает и некоторый риск допущения арифметической ошибки при



подсчете срока наказания со стороны компьютерной машины (что, разумеется, фактически сведено к нулю).

Учитывая это обстоятельство, нами, в частности, предлагается разработка такой программы, которая позволила бы сгенерировать судье рекомендательный образец судебного решения (приговора, в данном случае), и в дальнейшем самостоятельно по своему убеждению (усмотрению) его скорректировать в некоторой части. Указанное бы позволило сократить объемы рабочей нагрузки, возложенной на судей, а также временные затраты, затрачиваемые на их реализацию. Кроме того, это позволило бы в некоторой степени избежать и повышенного уровня субъективизма, человеческого фактора при разрешении уголовных дел судьями, что свидетельствует о их зачастую широком судебском усмотрении.

4. Сложности обеспечения кибербезопасности уголовного судопроизводства.

Торможение внедрения информационно-телекоммуникационных технологий в отечественное уголовное судопроизводство происходит также за счет того, что они повлекут за собой снижение уровня кибербезопасности уголовного процесса, в целом, что, может позволить нарушить тайну предварительного следствия в рамках расследования уголовного дела. Указанное, на наш взгляд, отчасти может быть преодолено за счет создания технически усовершенствованного сервера информационной безопасности органов уголовного судопроизводства, а также за счет привлечения специально обученных модераторов, несущих уголовную ответственность за разглашение тайны предварительного следствия (ее, соответственно, придется установить в действующем российском уголовном законодательстве).

Таким образом, резюмируя изложенную выше информацию, позволим себе сформулировать наиболее значимые и важные выводы анализа практических аспектов применения информационно-телекоммуникационных технологий в рамках уголовного судопроизводства на территории российского государства:

К числу проблем внедрения информационно-телекоммуникационных технологий в уголовное судопроизводство на территории российского государства допустимо отнести следующие:

1. Недостаточность финансирования деятельности правоохранительных органов, задействованных в реализации уголовного судопроизводства.



2. Отсутствие законодательной регламентации порядка внедрения электронного документооборота в судебную практику (так называемое, электронное уголовное дело).

3. Невозможность внедрения в судебную практику программного обеспечения вынесения приговора с использованием математического моделирования и алгоритмизации принятия решений в виде «электронного помощника (применение математических (компьютерных) методов вынесения приговора по результатам разрешения уголовного дела по существу судом).

4. Сложности обеспечения кибербезопасности уголовного судопроизводства.

Указанные проблемы могут быть разрешены как за счет внесения изменений в действующее российское уголовно-процессуальное, уголовное законодательство, а также принятия ряда шагов со стороны государства по обеспечению развития института информационно-телекоммуникационных технологий, внедряемых в отечественное уголовное судопроизводство.

Литература

1 Мещерякова О.А. Организационно-процессуальные меры предупреждения утраты уголовных дел в системе профилактики преступности / О.А. Мещерякова // Юридический вестник Дагестанского государственного университета. - 2015. - № 2. - С. 141–145.

2 Зуев С.В. Электронное уголовное дело: за и против / С. В. Зуев // Правопорядок: история, теория, практика. - 2018. - № 4 (19). - С. 6-12.

3 Драпезо Р.Г., Сергеев О.Д., Жариков Е.В., Быванцев Н.А. Краткий обзор ИТ-технологий, используемых в юридической деятельности / Р. Г. Драпезо, О. Д. Сергеев, Е. В. Жариков, Н. А. Быванцев // Вестник Кемеровского государственного университета. - 2013. - № 1. - С. 306–312.

4 Александров А. В. Информационные технологии в управлении / А. В. Александров // Перспективы науки и образования. - 2015. - № 4 (16). - С. 76-82.



Макаева Марьям Имрановна

Студент

Научный руководитель – Верещагина Алла Васильевна

кандидат юридических наук, заведующий кафедрой уголовно-правовых дисциплин,

Институт права

Владивостокский государственный университет экономики и сервиса

ОСОБЕННОСТИ ПРОИЗВОДСТВА ДОЗНАНИЯ В СОКРАЩЕННОЙ ФОРМЕ

Аннотация: Статья посвящена анализу особенностей производства дознания в сокращенной форме. Кроме того, автором сформулированы значимые теоретические выводы по данному вопросу.

Ключевые слова и словосочетания: дознание, производство, сокращенная форма, уголовно-процессуальный закон, особенности.

Keywords and phrases: inquiry, production, short form, criminal procedure law, features.

В давно прошедшем 2013 году в действующий российский уголовно-процессуальный закон были внесены существенные изменения, благодаря которым, в его содержании, в частности, появилась новая глава 32.1, получившая название: «Дознание в сокращенной форме» [1]. Подчеркнем, что, легально закрепляя качественно новый уголовно-процессуальный институт, отечественный законодатель установил, что он применяется в соответствии с правилами о расследовании уголовных дел в форме дознания, с учетом специальных положений, предусмотренных новой главой [2].

Так, применение сокращенной формы дознания при расследовании уголовных дел на практике возможно только при одновременном наличии совокупности нижеследующих условий:

1. Подача (заявление в адрес дознавателя) соответствующего ходатайства о желании производства расследования по уголовному делу в указанной форме со стороны подозреваемого лица в совершении преступления.

2. Возбуждение расследуемого уголовного дела производилось в отношении конкретного лица по признакам совершения им одного или нескольких преступных деяний, перечисленных в п. 1 ч. 3 ст. 150 УПК РФ. Если обратиться к указанной уголовно-



процессуальной норме, мы увидим, что законодателем в данный перечень были включены лишь преступные деяния небольшой степени тяжести, средней степени тяжести, то есть те, которые непосредственной характеризуются небольшой степенью общественной опасности (в частности, побои, умышленное причинение легкого вреда здоровью человека, а также ряд иных) [3, с. 37-38].

3. Подозреваемое в совершении инкриминируемого преступления лицо полностью признает свою вину в содеянном, не оспаривает квалификацию своих действий, а также размер причиненного им вреда.

4. Отсутствие обстоятельств, явно препятствующих производству расследования уголовного дела в рассматриваемой нами форме. К их числу, в частности, законом отнесены нижеследующие: недостижение подозреваемым совершеннолетия; наличие оснований для применения в отношении подозреваемого лица принудительных мер медицинского характера; подозреваемое лицо занимает должность судьи, следователя, адвоката, депутата, иных специальных субъектов; подозреваемый совершил еще одно преступление, не вошедшее в перечень, предусмотренный п. 1 ч. 3 ст. 150 УПК РФ; подозреваемый не владеет языком уголовного судопроизводства (как правило, русским языком), либо лично возражает против расследования уголовного дела в указанной форме [3, с. 116].

Полагаем целесообразным и необходимым ниже в содержании настоящего исследования рассмотреть более детальным образом каждое из законодательно закрепленных оснований применения анализируемого нами института.

Ходатайство о желании и намерении производить расследование уголовного дела в сокращенной форме дознания должно быть подано подозреваемым и подписано им лично в адрес дознавателя, а также его защитником, поскольку при применении рассматриваемого института участие защитника является обязательным (то есть, подозреваемый не может отказаться от участия защитника на его стороне). Закон также закрепляет возможность за указанными лицами, равно как за потерпевшим и его представителем, заявить в адрес дознавателя на любом этапе расследования уголовного дела (или же в адрес суда, на любом этапе рассмотрения уголовного дела) ходатайство о прекращении применения рассматриваемого уголовно-процессуального института. Такое заявленное ходатайство в обязательном порядке подлежит удовлетворению, и не частично, а в полном объеме, и тогда расследование (рассмотрение) уголовного дела производится в общей форме дознания.



Кроме того, производить расследование уголовного дела в общей форме дознания, а не в сокращенной, надлежит дознавателю и в том случае, когда возникли спонтанно обстоятельства, препятствующие применению рассматриваемого нами уголовно-процессуального института (ранее они нами перечислялись в рамках настоящего исследования). Даже если эти обстоятельства возникли уже после окончания расследования уголовного дела (например, при направлении уголовного дела прокурору, или же до удаления суда в совещательную комнату), уголовное дело будет возвращено в орган дознания на доследование в общей форме дознания [4, с. 36].

Прокурор здесь также наделяется правом возвращения уголовного дела в орган дознания (в частности, дознавателю, осуществляющему по нему производство) для пересоставления обвинительного постановления, если были допущены нарушения требований, установленных главой 32.1 действующего российского уголовно-процессуального закона (отметим, что проведенный нами анализ сформированной правоприменительной практики рассматриваемого института свидетельствует о том, что наиболее распространённым нарушением выступает составление обвинительного постановления после истечения установленного законом десятидневного срока, ущемление прав и законных интересов участников уголовного судопроизводства, недостаточность собранных доказательств, для обоснованного вывода о событии преступления, характере и размере причиненного им вреда, а также о виновности лица в совершении преступления [5, с. 110].

Говоря о порядке выполнения следственных и иных процессуальных действий в рамках расследования уголовного дела в форме сокращенного дознания, следует акцентировать свое внимание на том, что, в целом, он мало чем отличается от того, что предусмотрен положениями действующего российского уголовно-процессуального закона относительно института дознания в общей форме. К числу свойственных этой форме расследования уголовного дела особенностей можно отнести нижеследующие:

- возбуждение уголовного дела в отношении подозреваемого лица по факту совершения им одного или нескольких преступлений, охватываемых перечнем, закрепленных в п. 1 ч. 3 ст. 150 УПК РФ;

- незамедлительное уведомление дознавателем, в чьем производстве находится возбужденное уголовное дело, подозреваемого лица о вышеуказанном факте с одномоментным вручением ему копии постановления о возбуждении уголовного дела;



- установление дознавателем, в чьем производстве находится возбужденное уголовное дело, обстоятельств, допускающих расследование его в сокращенной форме дознания, а также отсутствия обстоятельств, препятствующих этому;

- перед началом производства первого допроса в качестве подозреваемого лица, которому инкриминируется совершение данного преступного деяния, дознаватель должен разъяснить ему право на выбор такой формы расследования уголовного дела как дознание в сокращенной форме, а также все его правовые последствия. С этого момента у подозреваемого лица имеется лишь два дня на раздумья о том, желает ли он воспользоваться своим уголовно-процессуальным правом или же нет [6, с. 22].

Как уже было упомянуто нами ранее в содержании настоящего исследования, заявленное ходатайство подозреваемого и его защитника рассматривается в течение двадцати четырех часов с момента его подачи, и подлежит обязательному удовлетворению, разумеется, при одномоментном наличии всех вышеописанных нами оснований (условий) применения анализируемого уголовно-процессуального института. О принятом решении дознавателем незамедлительно уведомляется сам подозреваемый, его защитник, потерпевший и его представитель, а также в течение двадцати четырех часов и прокурор (стороны уголовного судопроизводства наделены правом обжалования принятого указанного решения дознавателем, в случае несогласия с ним).

Закон устанавливает обязанность дознавателя не только разъяснить права и правовые последствия принятого решения подозреваемому, но также и потерпевшему, а также отобрать согласие последнего на производство расследования возбужденного уголовного дела в сокращенной форме дознания (некоторыми учеными даже ставится под сомнение ничтожность волеизъявления подозреваемого без получения сопутствующего согласия потерпевшего лица [7, с. 32]).

При этом, действующий российский уголовно-процессуальный закон говорит также и о том, что дознаватель вправе по своему усмотрению отказать в удовлетворении указанного заявленного ходатайства, если он сомневается в причастности подозреваемого лица к совершению инкриминируемого ему преступного деяния, или же имеются реальные основания для проведения судебной экспертизы, сроки которой явно могут превысить сроки производства расследования по уголовному делу в форме сокращенного дознания, а также в том случае, если на момент заявления подобного ходатайства им были собраны все необходимые доказательства, позволяющие окончить уголовное дело с обвинительным актом [8, с. 101].



В свою очередь, прокурор обязан оценить законность принятого решения дознавателем с точки зрения совокупности выполненных и соблюденных им требований действующего российского уголовно-процессуального закона:

- наличие соответствующего ходатайства от имени подозреваемого;
- соблюдение установленных законом сроков разрешения ходатайства;
- согласование заявленного ходатайства подозреваемым с его защитником;
- отсутствие обстоятельств, исключающих применение рассматриваемого института;
- своевременность направления уведомления о принятом решении подозреваемого, защитника, потерпевшего и его представителя, а также прокурора.

Если прокурором будет установлен факт нарушения положений действующего российского уголовно-процессуального закона, то он отменяет принятое дознавателем решение в форме вынесенного им постановления, а вот специального решения об утверждении, принятого дознавателем решения закон, не требует выносить.

Действующий российский уголовно-процессуальный закон позволяет дознавателю воспользоваться своим правом выделить уголовное дело в отдельное производство в сокращенной форме дознания в отношении конкретного подозреваемого, а в отношении остальных осуществлять уголовное преследование в общем порядке. Однако, такое решение должно носить исключительный характер, если другие подозреваемые не признают свою вину в содеянном преступлении, поскольку расхождения в их показаниях могут стать серьезным препятствием для вынесения обвинительного постановления.

Необходимо также иметь в виду и то, что при расследовании уголовного дела в указанной форме, законом существенным образом ограничиваются пределы дознания: доказательства собираются только те и в том необходимом объеме, которые позволяют доподлинно установить событие совершенного преступного деяния, а также характер и размер причиненного им вреда, виновности лица в совершении преступления (как мы видим, это некий минимальный объем требуемых доказательств). Кроме того, на дознавателя возлагается обязанность произвести только те следственные и иные процессуальные действия в рамках расследования уголовного дела, не производство которых повлечет за собой невозможную утрату требуемых законом доказательств.

Тем самым, с учетом обстоятельств совершенного преступного деяния, а также обстоятельств расследуемого уголовного дела, дознаватель:



- 1) не производит проверку собранных и зафиксированных им доказательств, если они не были оспорены участниками уголовного судопроизводства;
- 2) не производит допросы лиц, опрошенных в рамках проведения доследственной проверки, за исключением тех случаев, когда их показания требуют своего уточнения, либо их достоверность оспаривается участниками уголовного судопроизводства;
- 3) не проводит судебную экспертизу по вопросам, ответы на которые содержатся в заключении специалиста, данного в рамках проведенной доследственной проверки (исключение здесь составляют случаи, когда необходимо установить иные значимые для расследования уголовного дела фактические обстоятельства совершенного преступного деяния, достоверность выводов специалиста ставится под сомнение самим дознавателем или же иными участниками уголовного судопроизводства, имеются обязательные основания для производства судебной экспертизы);
- 4) не производит следственные и иные процессуальные действия, которые позволяют установить фактические обстоятельства, ранее установленные в ходе проведенной доследственной проверки (если материалы доследственной проверки отвечают требованиям, предъявляемым действующим российским уголовно-процессуальным законом к доказательствам) [9, с. 148].

Тем самым, становится очевидно, что рассматриваемая нами форма расследования уголовных дел фактически позволяет дознавателю производить лишь строго ограниченный перечень следственных и иных процессуальных действий (чаще всего ими являются допросы потерпевших лиц, обвиняемых лиц).

По окончании проведения дознания в сокращенной форме выносится итоговое решение, именуемое обвинительным постановлением, в соответствии с требованиями действующего российского уголовно-процессуального законодательства. Обвинительное постановление подписывается тем дознавателем, в чьем производстве находится расследуемое уголовное дело. К указанному процессуальному акту прикладывается справка, в содержании которой отражаются следующие необходимые сведения, в том числе: о месте жительства (месте пребывания) лиц, которых необходимо вызвать в судебное заседание; об избранной мере пресечения в отношении обвиняемого лица; вещественных доказательств; о сроке производства дознания в сокращенной форме; о наличии у обвиняемого иждивенцев). В последующем уголовное дело с обвинительным постановлением направляется в адрес прокурора.



На данном этапе прокурор должен проверить факт соблюдения дознавателем всех требований, предъявляемых действующим российским уголовно-процессуальным законом, к производству дознания в сокращенной форме. В частности, нижеследующие:

- удовлетворение ходатайства подозреваемого лица в совершении преступного деяния;
- соблюдение сроков разрешения заявленного данным лицом ходатайства;
- согласование содержания ходатайства подозреваемым со своим защитником;
- отсутствие обстоятельств, которые бы исключали возможность производства по данному уголовному делу дознания в сокращенной форме;
- своевременность уведомления прокурора о принятом решении по заявленному ходатайству подозреваемым лицом.

Здесь акцентируем свое внимание на том, что сроки производства дознания в сокращенной форме не может составлять более пятнадцати календарных дней, который может быть продлен прокурором при наличии к тому существенных оснований, до двадцати календарных дней. При этом, непосредственно обвинительное постановление должно быть составлено дознавателем в срок не позднее десяти календарных дней, с момента принятия им постановления о производстве в данной форме по уголовному делу, в противном случае, следует применять далее общий порядок дознания.

После составления обвинительного постановления, обвиняемый и его защитник вправе ознакомиться как с его содержанием, так и со всеми материалами уголовного дела. Закон предоставляет им на это три календарных дня, без возможности продления данного срока вне зависимости от оснований, обуславливающих необходимость более длительного их ознакомления (в таком случае, дознание по уголовному делу будет производиться в дальнейшем исключительно в общем порядке).

Помимо прочего, в ходе ознакомления обвиняемое лицо и его защитник наделены возможностью реализации следующих прав, предоставленных им действующим российским уголовно-процессуальным законом:

- заявить ходатайство о признании доказательств недопустимыми;
- заявить ходатайство о производстве дополнительных следственных и каких-либо иных процессуальных действий с целью установления обстоятельств совершенного преступного деяния, либо с целью проверки доказательств, подлинность которых ими ставится под сомнение;



- заявить ходатайство о пересоставлении содержания обвинительного постановления, если ими будут зафиксированы нарушения требований, установленных в ч. 1 ст. 226. 7 действующего российского уголовно-процессуального законодательства.

При отсутствии заявленных ходатайств, либо при отказе в их удовлетворении, уголовное дело вместе с обвинительным постановлением направляется дознавателем в адрес прокурора. Однако, в случае удовлетворения какого-либо из вышеназванных ходатайств, дознаватель в течении двух календарных дней предпринимает действия, от него зависящие, по реализации решения об удовлетворении данного ходатайства. Если он не успевает удовлетворить заявленные ходатайства, то дознание по данному уголовному делу будет производиться в дальнейшем в общем порядке.

Таким образом, на основании всего изложенного выше, по результатам проведения комплексного и всестороннего анализа законодательно установленных особенностей производства дознания в сокращенной форме, полагаем целесообразным и необходимым сформулировать следующие краткие выводы первой главы настоящего исследования:

Дознание в сокращенной форме представляет собой сущностно новый уголовно-процессуальный институт, появившийся на законодательном уровне относительно недавно, в 2013 году. Ему присущие следующие особенности, которые в значительной степени отличают его от дознания в общем порядке, в частности:

1. Для его применения необходимо одновременное наличие нескольких условий: заявленное ходатайство со стороны подозреваемого лица о желании производства расследования по уголовному делу в указанной форме; возбуждение расследуемого уголовного дела производилось в отношении конкретного лица по признакам совершения им одного или нескольких преступных деяний, перечисленных в п. 1 ч. 3 ст. 150 УПК РФ; подозреваемое в совершении инкриминируемого преступления лицо полностью признает свою вину в содеянном, не оспаривает квалификацию своих действий, а также размер причиненного им вреда; отсутствие обстоятельств, явно препятствующих производству расследования уголовного дела в рассматриваемой нами форме.

2. Ограниченный срок производства: не может составлять более пятнадцати календарных дней, который может быть продлен прокурором при наличии к тому существенных оснований, до двадцати календарных дней. При этом, непосредственно обвинительное постановление должно быть составлено дознавателем в срок не позднее десяти календарных дней, с момента принятия им постановления о производстве в данной



форме по уголовному делу, в противном случае, следует применять далее общий порядок дознания.

3. Особый порядок доказывания, который подразумевает, что дознаватель не производит проверку собранных и зафиксированных им доказательств, если они не были оспорены участниками уголовного судопроизводства; не производит допросы лиц, опрошенных в рамках проведения следственной проверки, за исключением тех случаев, когда их показания требуют своего уточнения, либо их достоверность оспаривается участниками уголовного судопроизводства; не проводит судебную экспертизу по вопросам, ответы на которые содержатся в заключении специалиста, данного в рамках проведенной следственной проверки (исключение здесь составляют случаи, когда необходимо установить иные значимые для расследования уголовного дела фактические обстоятельства совершенного преступного деяния, достоверность выводов специалиста ставится под сомнение самим дознавателем или же иными участниками уголовного судопроизводства, имеются обязательные основания для производства судебной экспертизы); не производит следственные и иные процессуальные действия, которые позволяют установить фактические обстоятельства, ранее установленные в ходе проведенной следственной проверки (если материалы следственной проверки отвечают требованиям, предъявляемым действующим российским уголовно-процессуальным законом к доказательствам).

4. Особый порядок ознакомления обвиняемого и его защитника с материалами уголовного дела: обвиняемый и его защитник вправе ознакомиться как с его содержанием, так и со всеми материалами уголовного дела. Закон предоставляет им на это три календарных дня, без возможности продления данного срока вне зависимости от оснований, обуславливающих необходимость более длительного их ознакомления (в таком случае, дознание по уголовному делу будет производиться в дальнейшем исключительно в общем порядке).

Кроме того, они вправе также заявить ходатайства о признании доказательств недопустимыми, о производстве дополнительных следственных и каких-либо иных процессуальных действий с целью установления обстоятельств совершенного преступного деяния, либо с целью проверки доказательств, подлинность которых ими ставится под сомнение; о пересоставлении содержания обвинительного постановления, если ими будут зафиксированы нарушения требований, установленных в ч. 1 ст. 226. 7 действующего российского уголовно-процессуального законодательства, в случае



удовлетворения которых у дознавателя есть два календарных дня, чтобы предпринять действия, от него зависящие, по реализации решения об удовлетворении данного ходатайства. Если он не успевает удовлетворить заявленные ходатайства, то дознание по данному уголовному делу будет производиться в дальнейшем в общем порядке.

Литература

1 О внесении изменений в Уголовно-процессуальный кодекс Российской Федерации и Федеральный закон "О прокуратуре Российской Федерации": федеральный закон от 05.06.2007 № 87-ФЗ (ред. от 22.12.2014) [Электронный ресурс] // СПС «Консультант Плюс». – Режим доступа: http://www.consultant.ru/document/cons_doc_LAW_38313/

2 Уголовно-процессуальный кодекс Российской Федерации: федеральный закон от 18.12.2001 № 174-ФЗ (ред. от 27.12.2019) [Электронный ресурс] // СПС «КонсультантПлюс». – Режим доступа: http://www.consultant.ru/document/cons_doc_LAW_34481/

3 Горовой А. А. Производство дознания в сокращенной форме / А. А. Горовой // Полиция России. – 2015. – №6. – С. 37-38.

4 Артамонов А.Н. Надзор за производством дознания в сокращенной форме / А. Н. Артамонов // Законность. – 2013. – № 7. – С. 36-40.

5 Ларкина Е.В. Дознание в сокращенной форме: практика применения в Санкт-Петербурге и Ленинградской области / Е. В. Ларкина // Криминалисть. – 2014. – №1 (14). – С. 110-112.

6 Дикарев И. С. Дознание в сокращенной форме: замысел законодателя и практический результат / И. С. Дикарев // Дознание в сокращенной форме: вопросы законодательной регламентации и проблемы правоприменения. – 2013. – № 4. – С. 22-34.

7 Арестова Е.Н. Новый процессуальный акт – ходатайство подозреваемого о производстве дознания в сокращенной форме / Е. Н. Арестова // Российская юстиция. – 2013. – №11. – С. 32-36.

8 Муравьев К. В. Обстоятельства, препятствующие производству дознания в сокращенной форме, как основание для отказа в удовлетворении ходатайства подозреваемого / К. В. Муравьев // Уголовное право. – 2014. – № 6. – С. 101 - 106.

9 Якимович Ю. К. Прокурор и следователь: процессуальное положение в досудебном производстве / Ю. К. Якимович // Вестник Томского государственного университета. – 2012. № 357. – С. 148-152.



Насибов Фарид Фариан оглы

Студент

Научный руководитель – Верещагина Алла Васильевна

кандидат юридических наук, заведующий кафедрой уголовно-правовых дисциплин,

Институт права

Владивостокский государственный университет экономики и сервиса

ТЕОРЕТИЧЕСКИЕ АСПЕКТЫ ИНСТИТУТА ЯЗЫКА УГОЛОВНОГО СУДОПРОИЗВОДСТВА

Аннотация: Статья посвящена анализу теоретических аспектов института языка уголовного судопроизводства: его понятию, сущности, значению, признакам. Кроме того, автором рассмотрены отдельные проблемы его практической реализации, предложены собственные пути решения.

Ключевые слова и словосочетания: теория, практика, институт, язык, уголовное судопроизводство, понятие, признаки, сущность, значение, проблемы, пути решения.

Keywords and phrases: theory, practice, institute, language, criminal justice, concept, signs, essence, meaning, problems, solutions.

На сегодняшний день на досудебных и судебных стадиях российского уголовного процесса неизбежно происходит взаимодействие его участников (как представителей стороны обвинения, так и представителей стороны защиты, а также независимых и незаинтересованных участников (суда, свидетелей, специалистов, экспертов, переводчиков), осуществляемое как в устной, так и в письменной формах. Именно поэтому установление правил такого рода коммуникативного взаимодействия участников уголовного судопроизводства представляется крайне важным и значимым (в особенности, закрепление принципа языка уголовного процесса) поскольку это позволяет в полной мере обеспечивать прав, законные интересы и свободы граждан и людей.

Непосредственно, легально установленная категория «язык судопроизводства» представляет собой определение лингвистическо-нормативных правил организации деятельности правоохранительных органов и органов правосудия, задействованных в отправлении уголовного судопроизводства (в том числе, включая и ведение всего делопроизводства и документооборота на их базе) [3, с. 48-49]. Между тем, здесь также



акцентируем свое внимание на том, что законодательного определения данной категории не представлено ни в содержании действующего российского уголовно-процессуального закона, ни в каком-либо другом нормативно-правовом акте, что, разумеется является неким правовым пробелом, в виду чего в рамках настоящего исследования понимать ее мы будем именно вышеуказанным образом.

Статья 69 Основного российского закона в своих положениях провозглашает мысль о том, что государственным языком на всей территории нашего государства является именно русский язык. Исключение из данного правила составляет положение о том, что отдельные республики, будучи регионами (субъектами) Российской Федерации, обладают правом установления наряду с общегосударственным русским языком, и собственного языка, применяемого в деятельности правоохранительных органов, судов, иных государственных органов, с учетом их национальных традиций и особенностей [1].

Указание на необходимость неукоснительного соблюдения принципа языка содержится и в положениях статьи 10 специально принятого федерального конституционного закона, регламентирующего особенности отечественной судебной системы. Так, согласно ей, судопроизводство во всех судах реализуется на государственном языке (то есть, русском языке), а также на установленных языках республик, на территории которых находятся те или иные судебные органы. Помимо прочего, этот же нормативный правовой акт также закрепляет и право участников судопроизводства пользоваться услугами переводчика, если он не владеет государственным языком, либо же давать объяснения, показания на родном для себя языке [4].

Базовый принцип языка уголовного судопроизводства закреплен и в статье 18 действующего российского уголовно-процессуального закона: согласно ему, на досудебных и судебных стадиях расследования и разрешения уголовных дел производство по нему осуществляется на государственном языке (русском языке), а также на языке республик. Кроме того, абсолютно каждому участнику уголовного судопроизводства необходимо разъясняться закрепленное законом право давать показания и объяснения на родном языке, а также пользоваться услугами переводчика, предоставляемого на безвозмездной основе (то есть, бесплатно). Закон также устанавливает требование и ко всем процессуальным документам: они в обязательном порядке должны быть в письменном виде переведены на тот язык, которым владеет участник уголовного судопроизводства [2].



Тем самым, мы видим, что отечественный законодатель закрепляет на федеральном уровне принцип языка уголовного судопроизводства, который должен неукоснительно соблюдаться: отчасти это продиктовано положениями конвенционных международно-правовых актов, ратифицировав которые, Россия взяла на себя обязательство по их исполнению (например, рассматриваемый нами принцип закреплен в положениях Конвенции о защите прав человека и основных свобод, принятой в 1950 году [5]).

Несоблюдение этого принципа является серьезным нарушением требований, предъявляемых к отечественному уголовному судопроизводству. Об этом говорит в содержании своих постановлений и Пленум Верховного суда РФ: несоблюдение предписаний действующего российского уголовно-процессуального закона в части обеспечения реализации принципа языка уголовного судопроизводства является самостоятельным и безусловным основанием для отмены вынесенного приговора суда по уголовному делу [6]. Так, например, ранее по этому основанию был отменен вынесенный приговор по делу гражданки Яруллиной, обвиняемой в подстрекательстве мужа на совершение умышленного убийства: ей, несмотря на то, что русским языком она не владеет, была вручена копия постановления о привлечении в качестве обвиняемого на русском языке, без дублирования на переведенном языке, понятном ей. Собственно, подобного рода нарушения далеко не редкость, и были допущены и на этапе предварительного следствия по уголовным делам Баракиева, Камурзоева и Борчашвили, обвиняемых в совершении серии грабежей и разбоев [7].

Если оттолкнуться от нормативного закрепления анализируемого принципа уголовного судопроизводства, то следует сказать несколько слов о его значении для отправления правосудия по уголовным делам вообще. Во-первых, его практическая реализация напрямую свидетельствует о демократизации уголовного процесса вообще, во-вторых, способствует укреплению доверия к судебным и правоохранительным органам со стороны российского населения, в-третьих, благосклонно и благоприятно влияет на открытость и доступность функционирования отечественной судебной системы, в-четвертых, способствует эффективности реализации права каждого человека и гражданина на судебную защиту.

Позволим себе в рамках рассмотрения теоретических аспектов института языка в уголовном судопроизводстве более подробно изучить и признаки, свойственные данному принципу, к числу которых, в частности, относятся нижеследующие

1. Конституционная определенность и закреплённость.



Обозначенный нами признак означает буквально то, что русский язык закреплен в качестве общегосударственного именно в конституционно провозглашенных положениях, при этом реальная возможность использования в этом качестве языка какой-либо республики на ее территории также является предусмотренной именно Основным российским законом (еще раз обратим внимание, что речь здесь идет о праве не всех субъектов, а только лишь республик).

2. Закрепленность в положениях действующего российского уголовно-процессуального закона.

Как уже упоминалось нами ранее, этот признак фактически означает то, что только государственный (русский) язык, либо же язык республики может явиться тем, на котором будет реализовываться отправление правосудия на досудебных и судебных стадиях уголовного судопроизводства. Никакой иной язык, в том числе иностранный, язык национальных меньшинств, например, не может быть признан официальным для производства по уголовному делу.

3. Сочетание с обеспеченностью права дачи показаний, объяснений на родном языке.

Этот признак может быть истолкован следующим образом: опять же, как уже ранее подчеркивалось, каждый участник уголовного судопроизводства, в случае, если не владеет русским языком, языком республики, давать объяснения, показания исключительно на своем родном языке, или языке, которым он владеет, получать переведенные на его родной язык процессуальные документы, а также пользоваться услугами переводчика (как на этапе предварительного расследования, так и на этапе рассмотрения и разрешения уголовного дела судебными органами).

Еще одним немаловажным аспектом теоретической разработки института языка в уголовном судопроизводстве является вопрос о возможности употребления такой категории как «национальный язык уголовного судопроизводства»: данный термин вошел в юридический обиход еще в советский период времени, и первым, кто попытался его внедрить стал отечественный ученый в области уголовного процесса стал Н. А. Абдулаев [8]. Однако, полагаем, что на современном этапе употребление данного термина недопустимо по ряду причин, к числу которых, в частности, относятся следующие: категория «национальная принадлежность» уже давно на законодательном уровне заменена на категорию «национальная идентичность», что связывается с возможностью и правом каждого человека самому определить свою нацию (поэтому, можно смело



утверждать, что язык уголовного судопроизводства не имеет ничего общего с тем языком, который может быть избран самим человеком для его коммуникативного взаимодействия со всеми остальными членами социума). Исходя из представленных нами доводов, напрямую следует вывод о том, что язык уголовного судопроизводства может именоваться лишь государственным, но никак не национальным.

Теперь обратимся более подробно к вопросам реализации принципа языка уголовного судопроизводства в рамках отечественного уголовного процесса. Так, одним из его элементов является возможность участниками уголовного судопроизводства пользования на безвозмездной основе услугами переводчика, если они не владеют государственным языком, языком республики, на территории которой осуществляется уголовное преследование, при этом, в соответствии с положениями действующего российского уголовно-процессуального закона, в круг участников уголовного судопроизводства включаются: потерпевший, подозреваемый, обвиняемый, свидетель (иным же такое право фактически не предоставляется).

Кроме того, таким лицам должны предоставляться и копии процессуальных документов, переведенных на тот язык, которым они владеют (в частности, на их родной язык). Конкретного перечня таких процессуальных документов в законе не закреплено, однако, сформированной судебной-следственной практикой выработан следующий перечень их перечень:

1. Постановление о возбуждении уголовного дела;
2. Постановление о привлечении в качестве обвиняемого;
3. Постановление суда об избрании меры пресечения;
4. Постановление суда о продлении срока содержания под стражей;
5. Обвинительное заключение (и, соответственно, его аналоги).;
6. Приговор суда.

При этом же, остальные процессуальные документы, а также результаты оперативно-розыскной деятельности не подлежат обязательному переводу на родной язык для участника уголовного судопроизводства, не владеющего государственным (официальным) языком. Иными словами, не перевод этих документов не будет являться самостоятельным основанием для отмены вынесенного приговора.

Кроме того, действующий российский уголовно-процессуальный закон также и не устанавливает никаких критериев к категории «лицо, не владеющее государственным, официальным языком уголовного судопроизводства», в виду чего они определяются



именно благодаря сформированной следственной практикой. Так, в число этих лиц входят все нижеследующие:

1. Лицо, которое или не понимает, или же понимает крайне плохо устную речь на языке, признанном государственным, официальным языком российского уголовного судопроизводства.

2. Лицо, которое не может свободно ни устно, ни письменно изъясняться на языке, признанном государственным, официальным языком российского уголовного судопроизводства.

3. Лицо, которое не может свободно понимать излагаемые фактические обстоятельства совершенного преступления на языке, признанном государственным, официальным языком российского уголовного судопроизводства.

Практическая реализации данного принципа уголовного судопроизводства имеет ряд проблемных моментов, которые неоднократно разрабатывались в содержании научных трудов отечественных ученых в области уголовного процесса, в связи с чем полагаем необходимым рассмотреть их ниже в содержании настоящего исследования и мы. К их числу, в частности, относятся следующие:

1. Проблема определения необходимости привлечения переводчика на этапе досудебного и судебного разбирательства по уголовному делу.

Так, действующий российский уголовно-процессуальный закон не устанавливает никаких требований к специализации лица, уполномоченного разрешить вопрос о необходимости привлечения переводчика: на этапе предварительного расследования по уголовному делу этот вопрос разрешается исключительно дознавателем, следователем, а на этапе судебного разбирательства по уголовному делу - судом. Иными словами, мы видим, что в сформированной судебной-следственной практике это осуществляют лица, не владеющие никакими специальными знаниями в области лингвистики, психологии, что, в свою очередь, не всегда объективно и влечет за собой ряд злоупотреблений своим правом как стороной обвинения, так и стороной защиты. Например, следователь, дознаватель могут фактически проигнорировать реальное незнание обвиняемым, подозреваемым, свидетелем русского языка, языка республики, дабы избежать необходимость поиска переводчика его родного языка, или же, напротив, участник уголовного судопроизводства преднамеренно может ввести следователя, дознавателя, суд в заблуждение, якобы своим невладением русским языком, языком республики, с целью того, чтобы оттянуть время при расследовании уголовного дела, или его рассмотрении судом.



В текущий момент для определения реальной необходимости привлечения переводчика к участию в уголовном процессе следователь, дознаватель, суд производит следующие шаги:

1. В рамках производства судебно-следственных действий определить гражданство участника уголовного судопроизводства, его место рождения, образовательные учреждения, на базе которых он проходил обучение, факт прохождения военной службы на территории РФ, факт осуществления трудовой деятельности на территории РФ, владение различными языками и уровень такого владения (при этом, национальность лица не играет роли [9, с. 69]).

2. Производство допросов его родственников, близких лиц на предмет того, владеет ли данный участник уголовного судопроизводства государственным, официальным языком, на котором ведется уголовный процесс.

3. Приобщение к материалам уголовного дела каких-либо вещественных доказательств, документов, предметов, свидетельствующих о владении участника уголовного судопроизводства русским языком, либо каки-либо иным языком (например, подтверждающих его обучение в русскоязычных образовательных учреждениях, ведение переписки на русском языке, иных).

Указанная проблема, на наш взгляд, может быть разрешена, за счет законодательного закрепления требования к образованию лиц, разрешающих вопрос о необходимости привлечения переводчика к участию в уголовном процессе: так, следователю, дознавателю, суду необходимо для разрешения данного вопроса привлекать лицо, имеющее филологическое образование, а также лицо, имеющее психологическое образование. Это позволит исключить вышеобозначенные случаи злоупотребления данным правом.

2. Проблема привлечения в качестве переводчика близких лиц и родственников участника уголовного судопроизводства, не владеющего государственным, официальным языком уголовного процесса, а также сотрудников правоохранительных органов.

Так, зачастую в сформированной судебно-следственной практики возникают сложности с привлечением к участию в уголовном судопроизводстве переводчика того или иного языка, который является родным для участника уголовного судопроизводства, не владеющего государственным, официальным языком уголовного процесса: обычно такое возможно в тех случаях, когда уголовное преследование осуществляется на территории малонаселенных пунктов.



Тогда, следовательно, дознаватель, суд вынуждены привлекать в качестве переводчика родственника, близкое лицо участника уголовного судопроизводства, не владеющего государственным, официальным языком уголовного процесса, либо сотрудника правоохранительных органов, владеющих его родным языком, что по нашему глубокому убеждению, является недопустимым и неправильным. Наша позиция обусловлена тем, что при такой ситуации складывается реальная возможность недостоверного перевода, чтобы угодить стороне обвинения (если речь идет о сотруднике правоохранительных органов как переводчике), либо стороне защиты (если речь идет о близком родственнике, лице как переводчике).

Поэтому, полагаем, что в данной ситуации необходимо и целесообразно привлекать переводчиков из других регионов, естественно, с полной компенсацией их расходов на проезд в обе стороны и проживание здесь. Пусть это более финансово затратно, требует более длительного периода времени для разрешения данного вопроса, но будет более эффективно обеспечивать справедливость и законность отправления правосудия в уголовном судопроизводстве.

Таким образом, резюмируя изложенное, сформулируем следующие выводы настоящего исследования:

Принцип языка уголовного судопроизводства закреплен на легальном уровне, как в содержании международно-правовых актах (например, Конвенции о защите прав человека и основных свобод, принятой в 1950 году), так и в положениях ряда национальных правовых актов (в частности, Конституция РФ, Уголовно-процессуальный кодекс РФ, Федеральный конституционный закон «О судебной системе РФ»).

Он означает то, что уголовное судопроизводство в России осуществляется на официальном государственном языке (русском языке), либо на языке республике, при этом, лицам, являющимся участникам уголовного процесса (свидетелям, потерпевшим, обвиняемым, подозреваемым), не владеющим этими языками, предоставляется право давать показания, объяснения на родном языке, либо любом другом языке, которым он владеет, а также пользоваться на безвозмездной основе услугами переводчика, получать копии ряда процессуальных документов, переведенных на его родной язык, либо язык, которым он владеет (к числу таких процессуальных документов относятся, в частности, постановление о возбуждении уголовного дела; постановление о привлечении в качестве обвиняемого; постановление суда об избрании меры пресечения; постановление суда о продлении срока содержания под стражей; обвинительное заключение (и, соответственно,



его аналоги).; приговор суда).

Значение данного принципа крайне велико: его практическая реализация напрямую свидетельствует о демократизации уголовного процесса вообще, способствует укреплению доверия к судебным и правоохранительным органам со стороны российского населения, благосклонно и благоприятно влияет на открытость и доступность функционирования отечественной судебной системы, способствует эффективности реализации права каждого человека и гражданина на судебную защиту. Его нарушение является основанием для отмены вынесенного приговора по результатам рассмотрения и разрешения уголовного дела судом.

При практической реализации данного принципа возникают следующие проблемы: проблема определения необходимости привлечения переводчика на этапе досудебного и судебного разбирательства по уголовному делу, а также проблема привлечения в качестве переводчика близких лиц и родственников участника уголовного судопроизводства, не владеющего государственным, официальным языком уголовного процесса, а также сотрудников правоохранительных органов.

Первая из названных нами проблем может быть разрешена за счет законодательного закрепления требования к образованию лиц, разрешающих вопрос о необходимости привлечения переводчика к участию в уголовном процессе: так, следователю, дознавателю, суду необходимо для разрешения данного вопроса привлекать лицо, имеющее филологическое образование, а также лицо, имеющее психологическое образование. Это позволит исключить случаи злоупотребления данным правом как со стороны следователя, дознавателя, суда, так и со стороны участника уголовного судопроизводства.

Вторая из названных проблем может быть разрешена за счет привлечения переводчиков из других регионов, естественно, с полной компенсацией их расходов на проезд в обе стороны и проживание здесь. Пусть это более финансово затратно, требует более длительного периода времени для разрешения данного вопроса, но будет более эффективно обеспечивать справедливость и законность отправления правосудия в уголовном судопроизводстве.

Список литературы

- 1 Конституция Российской Федерации: принята всенародным голосованием 12.12.1993) (с учетом поправок, внесенных Законами РФ о поправках к Конституции РФ



от 30.12.2008 № 6-ФКЗ, от 30.12.2008 № 7-ФКЗ, от 05.02.2014 № 2-ФКЗ, от 21.07.2014 № 11-ФКЗ. [Электронный ресурс] // СПС «КонсультантПлюс». - Режим доступа: http://www.consultant.ru/document/cons_doc_LAW_28399/

2 Уголовно-процессуальный кодекс Российской Федерации: федеральный закон от 18.12.2001 № 174-ФЗ (ред. от 07.04.2020) [Электронный ресурс] // СПС «КонсультантПлюс». - Режим доступа: http://www.consultant.ru/document/cons_doc_LAW_34481/

3 Кузнецов О. Ю. Понятие язык судопроизводства в системе российского процессуального законодательства / О. Ю. Кузнецов // Современное право. - 2005. - №4. - С. 46-52.

4 О судебной системе Российской Федерации: федеральный конституционный закон от 31.12.1996 № 1-ФКЗ (ред. от 30.10.2018) [Электронный ресурс] // СПС «КонсультантПлюс». - Режим доступа: http://www.consultant.ru/document/cons_doc_LAW_12834/

5 Конвенция о защите прав человека и основных свобод: принята 4 ноября 1950 года [Электронный ресурс] // СПС «Гарант». - Режим доступа: <http://base.garant.ru/2540800/>

6 О некоторых вопросах применения судами Конституции Российской Федерации при осуществлении правосудия: постановление Пленума Верховного суда РФ от 31.10.1995 № 8 (ред. от 03.03.2015) [Электронный ресурс] // СПС «КонсультантПлюс». - Режим доступа: http://www.consultant.ru/document/cons_doc_LAW_8847/

7 Обзор кассационной практики Судебной коллегии по уголовным делам Верховного Суда Российской Федерации за 1997 год [Электронный ресурс] // Официальный сайт Верховного суда РФ. - Режим доступа: <http://www.supcourt.ru/files/11571/>

8 Абдуллаев Н. А. Принцип национального языка производства по делу в советском уголовном процессе: автореф. дис... канд. юрид. наук / Н. А. Абдуллаев. - Душанбе, 1970. - 56 с.

9 Гриненко А. В. Уголовный процесс: учебник / А. В. Гриненко. - М.: Норма, 2013. - 410 с.



Клевакина Полина Александровна

Студент

Научный руководитель – Верещагина Алла Васильевна

кандидат юридических наук, заведующий кафедрой уголовно-правовых дисциплин,

Институт права

Владивостокский государственный университет экономики и сервиса

**К ВОПРОСУ ОБ УГОЛОВНО-ПРАВОВОЙ ХАРАКТЕРИСТИКИ
ПРЕСТУПЛЕНИЯ, ПРЕДУСМОТРЕННОГО СТАТЬЕЙ 145.1 УГОЛОВНОГО
КОДЕКСА РФ**

Аннотация: Статья посвящена анализу особенностей уголовно-правовой характеристики преступления, предусмотренного статьей 145.1 Уголовного кодекса РФ. Автором делается акцент на необходимости применения норм об освобождении лица, впервые совершившего данное преступное деяние, с целью недопущения неблагоприятных тяжких последствий в отношении потерпевшего лица.

Ключевые слова и словосочетания: уголовно-правовая характеристика, преступление, уголовный закон, Россия, невыплата заработной платы.

Keywords and phrases: criminal law characteristic, crime, criminal law, Russia, non-payment of wages.

В конституционных положениях, распространяющих свое действие на всей территории российского государства, гарантируется охрана труда и здоровья всех людей, получения ими различных социальных выплат, включая пенсии, пособия, стипендии, иные (ч. 2 ст. 7 Конституции РФ [1]). Подобного рода нормы позволяют говорить о Российской Федерации (далее по тексту настоящего исследования - России, РФ) как о правовом, социально-демократическом государстве.

Между тем, в действительности права каждого человека на получение вознаграждения за свой собственный труд (ст. 37 Конституции РФ), а также на получение социальных выплат в силу возраста, состояния здоровья, инвалидности, потери кормильца (ст. 39 Конституции РФ) далеко не всегда неукоснительно соблюдаются в настоящее время: так, согласно статистическим данным, представленным в отчете о числе



осужденных лиц по всем составам Уголовного кодекса РФ (далее по тексту настоящего исследования - УК РФ), опубликованном на официальном сайте Судебного Департамента при Верховном Суде РФ, только за период 2019 года (январь-декабрь) за совершение преступных деяний, охватываемых различными диспозициями статьи 145.1 УК РФ, было привлечено к уголовной ответственности 208 лиц [2]

Посчитав необходимым бороться с нарушениями данного конституционного права граждан мерами уголовно-правового воздействия, тем не менее, не во всех случаях отечественный законодатель счел нужным привлекать к уголовной ответственности лицо за невыплату заработной платы, пенсий, стипендий, пособий и иных выплат: в действующем российском уголовном законе предусмотрены как общие, так и специальные основания освобождения лица, впервые совершившего данное преступное деяние, от уголовной ответственности. Такая возможность стала практическим воплощением гуманизации уголовного законодательства России, и направлена, с одной стороны на восстановление материального положения потерпевшего лица, а с другой стороны на сокращение числа лиц, имеющих судимость, и, как следствие, страдающих от ее юридических последствий в повседневной жизни. Однако, реализовать ее получается не всегда беспрепятственно: в правоприменительной практике по сей день существует множество неразрешённых сложностей, связанных с освобождением лица, впервые совершившего преступное деяние, охватываемое различными частями диспозиции статьи 145.1 УК РФ [3].

Между тем, несмотря на то, что данная уголовно-правовая норма получила свое легальное установление уже достаточно давно, в отечественной доктрине по сей день не выработано единого подхода к пониманию объекта данного преступного деяния. Так, в частности, отечественный ученый в области уголовного права А.В. Кладков склонен в своих работах рассматривать в качестве объекта уголовно-правовой охраны данной нормы не только выше названные нами права человека и гражданина, но еще и право на образование [4, с. 655]. По сути, автор подразумевает, что при нарушении права человека на получение стипендии одновременно с ним нарушается и его право на образование, ведь отечественный законодатель предусмотрел возможность в период обучения получать стипендию именно с той целью, чтобы человек смог полноценно реализовать данное ему право, не отвлекаясь на свою трудовую функцию.

Однако, позволим себе в контексте настоящего исследования не согласиться с данной авторской мыслью: как минимум в силу того, что федеральным законом «Об



образовании» от 29.12.2012 № 273-ФЗ предусмотрено не только право на полное финансовое (материальное) обеспечение в период обучения, но и на частичное денежное содержание лиц, которые нуждаются в социальной поддержке, а также тех, кто проявил незаурядные творческие способности, добился высоких достижений в научной деятельности или спорте (статья 36) [5].

Другие авторы (в частности, Б.И. Шалыгин, В.В. Воробьев, С.В. Ендонова), напротив, в своих научно-исследовательских работах «грешат» обратным: совершенно ошибочно из состава объекта уголовно-правовой охраны данной нормы права на получение любых иных выплат, кроме тех, что перечислены непосредственно в наименовании статьи [Цит. по: 6, с. 139]. При этом, на наш взгляд, авторы попросту «забывают» о том, что социальные выплаты выплачиваются не только в форме пенсий, пособий, стипендий, но и иных (например, в форме материнского капитала, выплаты потерпевшим лицам при пожаре, иных стихийных бедствий).

Не уходя столь глубоко в разработку проблематики непосредственного объекта данного преступного деяния, в контексте настоящего исследования под ним мы будем понимать общественные отношения, которые возникают и складываются по поводу реализации гражданами и людьми социально-экономических прав на своевременное и полное получение ими заработной платы, пенсий, пособий, стипендий, а также иных выплат. При этом, в качестве предмета данного преступного деяния следует рассматривать именно те денежные средства, которые должны выплачиваться гражданам в вышеуказанных формах.

Далее кратко охарактеризуем каждую из названных выплат более подробно:

1. Заработная плата.

В соответствии с положениями действующего российского трудового законодательства (статья 129 Трудового кодекса РФ) под заработной платой (еще она именуется в законе как оплата труда работника) надлежит понимать «вознаграждение за труд в зависимости от квалификации работника, сложности, количества, качества и условий выполняемой работы, компенсационные (доплаты и надбавки, в том числе за работу в условиях, отклоняющихся от нормальных, работу в особых климатических условиях и на территориях, подвергшихся радиоактивному загрязнению, и иные выплаты компенсационного характера) и стимулирующие выплаты (доплаты и надбавки, премии и иные поощрительные выплаты)» [7].



Одномоментно с этим в положениях действующего российского трудового законодательства также закрепляются и легальные гарантии реализации данного конституционно провозглашенного права: речь, прежде всего идет, о минимальном размере оплаты труда (сокращенно он именуется МРОТ), а также о допустимых законом размерах удержаний из заработной платы работника, сроках и очередности ее выплаты, ограничения форм оплаты труда работников.

2. Пенсии.

Обозначенная выплата представляет собой ежемесячную денежную выплату, получаемую гражданами в качестве компенсации оплаты их труда (заработной платы), а также иных выплат, пособий до наступления ряда юридических значимых обстоятельств, указанных в действующем российском законодательстве (данное определение закреплено на легальном уровне в положениях статьи 2 Федерального закона «О государственном пенсионном обеспечении в Российской Федерации» от 15.12.2001 № 166-ФЗ [8]). Исходя из положений указанного закона выделяются следующие разновидности пенсий, право на своевременное и полное получение которых охраняется действующим российским уголовным законом: пенсия за выслугу лет, пенсия по старости, пенсия по инвалидности, пенсия по случаю потери кормильца, социальные пенсии [8]. Более подробно мы не сможем остановиться на характеристике отличий каждого вида друг от друга, в связи с ограниченными объемами настоящего исследования.

3. Стипендии.

Под названным видом выплаты, право на получение которого подлежит уголовно-правовой охране, в соответствии с рассматриваемой нормой действующего российского уголовного закона, принято понимать «денежную выплату, которая назначается обучающимся в целях стимулирования и (или) поддержки освоения ими соответствующих образовательных программ» (приведенное определение также содержится в положениях специального федерального закона, регламентирующего вопросы образования на территории российского государства) [9].

Собственно, этот же нормативный правовой акт также закрепляет и различные виды стипендий, которые может получать студент в период прохождения им обучения, как учреждения высшего образования, так и в учреждения средне-специального образования: государственная академическая стипендия студентам; государственная социальная стипендия студентам; государственные стипендии аспирантам, ординаторам, ассистентам-стажерам; стипендии Президента Российской Федерации и стипендии



Правительства Российской Федерации; именные стипендии; стипендии обучающимся, назначаемые юридическими лицами или физическими лицами, в том числе направившими их на обучение; стипендии слушателям подготовительных отделений [9].

Опять же, повторимся, допустимый объем настоящего исследования не позволяет нам тщательным образом рассмотреть все основания, условия, сроки, размеры выплат всех видов стипендий, однако, также, как и относительно пенсий, данные аспекты учитываются при квалификации действий лица, виновного в их невыплате.

4. Пособия.

Обозначенный вид выплат надлежит понимать как обязательную одновременную или систематическую денежную выплату, которая предоставляется некоторым категориям граждан, в случаях, строго регламентированных действующим на территории российского государства, в целом, его субъектов, в частности (по сути своей, представляет собой материальную (финансовую) помощь тем лицам, которые в какой-то момент своей жизни нуждаются в государственной поддержке [Цит. по: 6, с.140].

Действующее российское законодательство знает множество примеров самых разнообразных пособий, в частности, в их числе: пособие по безработице, по уходу за ребенком до достижения им полутора лет, пособие по временной нетрудоспособности, единовременное пособие при рождении ребенка (как первого, так и последующих), а также пособие на погребение (и снова, к сожалению, не удастся более подробно остановиться на порядке и сроках выплаты каждого из них, несмотря на то, что следователи при квалификации данного преступной невыплаты пособий обязательно учитывают все законодательные нюансы).

5. Иные выплаты.

Под иными выплатами для целей настоящей статьи действующего российского уголовного закона подразумеваются как единовременные выплаты (например, надбавки, доплаты, премии к установленной оплате труда работника), полагающимися в связи с наступлением каких-либо событий (например, в связи с пожаром, железнодорожной катастрофой), так и выплаты денежных средств в виде выплат за особые достижения в каких-либо областях (например, науке), а также в любых иных случаях, которые предусматриваются действующим федеральным законодательством и законодательством субъектов РФ [6, с. 140].

В качестве потерпевшего лица при совершении анализируемого преступного деяния всегда рассматривается то лицо, в отношении которого виновный был обязан



произвести полагающиеся в соответствии с положениями действующего российского законодательства выплаты, и которому, соответственно, фактически они произведены не были. Иное лицо не может рассматриваться в качестве потерпевшего от противоправных действий виновного лица.

Объективная сторона данного преступного посягательства выражается всегда в бездействии лица, однако, существуют и те ученые в области отечественного уголовного права, которые пытаются опровергнуть данную точку зрения: так, например, В.С. Комиссаров в своих исследования указывает, что невыплата заработной платы, пособий, пенсий, стипендий и иных выплат может быть результатом и совершения определенной цепочки действий к этому [9, с. 455]., однако, мы позволим себе не согласиться с данным утверждением, и в рамках настоящей работы придерживаться все же традиционного взгляда по данному вопросу. Совершаемое деяние должно характеризоваться двумя признаками: полнотой (то, есть отсутствием факты выплаты всего причитающегося объема денежных средств) и срочностью (то, есть отсутствием ее выплаты в течении указанного в уголовном законе периоде времени), а также специальным квалифицирующим признаком для третьей части данной уголовно-правовой нормы - тяжких последствий. Отсюда общая формула выглядит как типичное для уголовного права бездействие: невыполнение лицом, в обязанности которого это входит, действий, направленных на выплату потерпевшему причитающейся по закону суммы или некоторой ее части (не менее пятидесяти процентов) в течении сроков, установленных уголовным законом (иными словами, невыплата причитающихся выплаты в течение меньшего временного промежутка не является уголовно-наказуемым деянием).

Здесь важно также понимать, что российский закон допускает выплату причитающихся оплат труда работника, пособий, пенсий, стипендий и иных выплат как путем зачисление на банковский счет, сберегательную книжку уполномоченного лица, так и путем передачи наличных денежных средств. При всем этом, в отдельных случаях действующее российское трудовое законодательство предусматривает возможность выплаты заработной платы также и не в денежной форме (но не более 20 % от суммы начисленной заработной платы), например, в виде продуктов питания, а в иных формах (например, в виде долговых расписок) не допускает [7].

Часть первая анализируемой уголовно-правовой нормы предусматривает уголовную ответственность за частичную невыплату сумм причитающихся потерпевшему выплат (не менее пятидесяти процентов) в течение трех месяцев (то есть, уголовно-



наказуемыми действия лица станут через три месяца и один день). Диспозиция же части второй статьи 145.1 УК РФ охватывает собой полную невыплату причитающихся денежных средств в форме заработной платы, пенсий, стипендий, пособий, иных выплат лицу в течение двух месяцев, либо выплата заработной платы в течение двух месяцев в размере ниже предусмотренного минимального размера оплаты труда (опять же, обратим внимание, что уголовно-наказуемыми действия лица здесь будут считаться по истечению двух месяцев и одного дня).

При этом, важно понимать, что для вменения лицу деяния, охватываемого диспозицией ст. 145.1 УК РФ необходимо доказать, что лицо в действительности располагало денежными средствами для выплаты данных платежей: так, например, в обвинительном приговоре суда было установлено, что директор предприятия в течение двух месяцев в полном объеме не выплачивал заработные платы своим работникам, в то время, когда обладал достаточными денежными средствами для этого, ведь производил в это время расчеты с поставщиками, то есть обеспечивал производственное функционирование предприятия, а также осуществлял начисление себе доплаты к заработной плате без видимых на то оснований [10].

Срок - два или три месяца - который должен истечь для того, чтобы действия лица приобрели уголовно-наказуемый характер начинает течь со дня, следующего за днем, когда причитающиеся лицу выплаты должны были быть произведены. Факты выплаты какой-либо части денежных средств до истечения названного в уголовном законе срока прерывает ее течение и исключает наказуемость действий лица, однако, здесь важно понимать, что при таком раскладе полная невыплата соответствующих выплат легко может преобразовать в частичную, а лицо все равно будет подвергнуто уголовному наказанию.

В качестве квалифицирующего признака объективной стороны выступает наступление тяжких последствий для потерпевшего, к числу которых относятся как те, что сопряжены с его трудным финансовым (даже бедственным) положением, например, суицид, огромные задолженности, в том числе и по кредитам, причинение тяжкого вреда здоровью его, членам его семьи (например, вследствие невыполнения требующейся дорогостоящего операции), так и, в частности, массовая остановка производства, вызванная забастовкой, организованной работниками вследствие невыплаты им заработной платы. Обязательным условием квалификации содеянного в данном случае



выступает установление причинно-следственной связи между бездействием ответственного лица и наступлением вышеуказанных последствий.

Субъективная сторона анализируемого преступного деяния характеризуется в форме прямого умысла: иными словами, лицо, допускающее бездействие, осознает, что не производит какие-либо выплаты в отношении потерпевшего лица, и желает этого. Мотивом здесь, как правило, выступает корыстная, либо иная личная заинтересованность: например, лицо преднамеренно не выплачивает заработную плату своим работникам, с целью сохранить данные денежные средства и пустить их в производственный оборот. Субъект преступления в данном случае специальный: либо работодатель, либо руководитель соответствующего структурного подразделения органов социальной защиты, пенсионного фонда, а также иных, производящих соответствующую выплату. Иные же лица могут рассматриваться здесь в качестве соучастников при ссылке на соответствующую часть статьи 33 УК РФ.

Завершая изложение информации в рамках настоящего исследования, сформулируем краткие выводы относительно общей уголовно-правовой характеристики преступления, охватываемого ст. 145.1 УК РФ: непосредственным объектом уголовно-правовой охраны здесь выступает конституционное право человека и гражданина на получение вознаграждения за труд, а также различных социальных, пенсионных выплат и стипендий. Объективная сторона деяния выражается в бездействии лица, ответственного за своевременное и полное перечисление (передачу) денежных средств в форме различных причитающихся выплат управомоченному лицу, то есть невыполнении данной обязанности частично или полностью в течении трех или двух месяцев, а также в выплате заработной платы в течение двух месяцев в размере меньше минимального размера оплаты труда. Квалифицирующим признаком здесь выступает причинение тяжких последствия (суицид, огромные задолженности по кредитам, ухудшение состояния здоровья, смерть близкого родственника в силу бедственного положения, вызванного невыплатой заработной платы). Субъект специальный - работодатель, либо руководитель соответствующего структурного подразделения органов социальной защиты, пенсионного фонда, а также иных, производящих соответствующую выплату. С субъективной стороны характеризуется прямым умыслом и мотивом в виде корыстной, либо личной заинтересованностью.

Таким образом, проведя анализ общей уголовно-правовой характеристики преступного деяния, охватываемого различными диспозициями статьи 145.1 УК РФ, мы



видим, что невыплата заработной платы, пенсий, стипендий, пособий и иных выплат может повлечь за собой ряд общественно опасных социальных последствий, вплоть до самоубийства потерпевшего и гибели кого-то из членов его семьи. Очевидно, с целью недопущения этого отечественный законодатель установил ряд условий, при соблюдении которых лицо, впервые совершившее данное преступное деяние, может избежать уголовной ответственности: в большей степени это ориентир на быстрое восстановление прав потерпевшего лица.

Литература

1 Конституция Российской Федерации: принята всенародным голосованием 12.12.1993 (с учетом изменений, одобренных в ходе общероссийского голосования 01.07.2020) // СПС «КонсультантПлюс». – URL: http://www.consultant.ru/document/cons_doc_LAW_28399/ (дата обращения: 07.07.2020).

2 Отчет о числе осужденных по всем составам преступлений Уголовного кодекса Российской Федерации // Официальный сайт Судебного Департамента при Верховном Суде Российской Федерации. – URL: <http://www.cdep.ru/index.php?id=79&item=5259> (дата обращения: 07.07.2020).

3 Уголовный кодекс Российской Федерации: Федерал. закон от 13.06.1996 № 63-ФЗ (ред. от 31.07.2020) // СПС «КонсультантПлюс». – URL: http://www.consultant.ru/document/cons_doc_LAW_10699/ (дата обращения: 07.08.2020).

4 Рарог А.И. Комментарий к Уголовному кодексу Российской Федерации / А.И. Рарог. – М.: Проспект, 2017. – 910 с.

5 «Об образовании: Федерал. закон от 29.12.2012 № 273-ФЗ (посл. ред. от 31.07.2020) // СПС «КонсультантПлюс». – URL: http://www.consultant.ru/document/cons_doc_LAW_34661/ (дата обращения: 07.08.2020).

6 Чепуркова Е.И. Невыплата заработной платы, пенсий, стипендий, пособий и иных выплат (ст. 145.1 УК РФ): уголовно-правовой аспект / Е.И. Чепуркова // Вестник современных исследований. – 2018. – № 12.16 (27). – С. 139-144.

7 Трудовой кодекс Российской Федерации: Федерал. закон от 30.12.2001 № 197-ФЗ (ред. от 31.07.2020) (с изм. и доп., вступ. в силу с 13.08.2020) // СПС «КонсультантПлюс». – URL: http://www.consultant.ru/document/cons_doc_LAW_34683/ (дата обращения: 07.08.2020).



8 О государственном пенсионном обеспечении в Российской Федерации»: Федерал. закон от 15.12.2001 № 166-ФЗ (посл. ред. от 01.10.2019) // СПС «КонсультантПлюс». – URL: http://www.consultant.ru/document/cons_doc_LAW_34419/ (дата обращения: 07.08.2020).

9 Российское уголовное право. Особенная часть. / Под ред. Комиссарова В.С. – СПб.: Питер, 2008. – 720 с.

10 Приговор Райчихинского городского суда Амурской области № 1-59/2019 от 9 августа 2019 г. по делу № 1-209/2018 // СудАкт. – URL: https://sudact.ru/regular/doc/tEvqcsIdN9N/?regular-txt=%D0%BF%D1%80%D0%B8%D0%B3%D0%BE%D0%B2%D0%BE%D1%80®ular-case_doc=®ular-lawchunkinfo=%D0%A1%D1%82%D0%B0%D1%82%D1%8C%D1%8F+145.1.+%D0%9D%D0%B5%D0%B2%D1%8B%D0%BF%D0%BB%D0%B0%D1%82%D0%B0+%D0%B7%D0%B0%D1%80%D0%B0%D0%B1%D0%BE%D1%82%D0%BD%D0%BE%D0%B9+%D0%BF%D0%BB%D0%B0%D1%82%D1%8B%2C+%D0%BF%D0%B5%D0%BD%D1%81%D0%B8%D0%B9%2C+%D1%81%D1%82%D0%B8%D0%BF%D0%B5%D0%BD%D0%B4%D0%B8%D0%B9%2C+%D0%BF%D0%BE%D1%81%D0%BE%D0%B1%D0%B8%D0%B9+%D0%B8+%D0%B8%D0%BD%D1%8B%D1%85+%D0%B2%D1%8B%D0%BF%D0%BB%D0%B0%D1%82%28%D0%A3%D0%9A+%D0%A0%D0%A4%29®ular-date_from=®ular-date_to=®ular-workflow_stage=®ular-area=1019®ular-court=®ular-judge=&_id=1601558787596 (дата обращения: 07.08.2020).



Моцар Анастасия Алексеевна

магистрант

Забайкальский государственный университет

ОТЛИЧИЕ ОРГАНИЗАЦИИ ПРЕСТУПНОГО СООБЩЕСТВА (ПРЕСТУПНОЙ ОРГАНИЗАЦИИ) КАК ФОРМЫ СОУЧАСТИЯ ОТ ИНЫХ ФОРМ

Аннотация: Статья посвящена анализу отличительных особенностей преступного сообщества (преступной организации) как формы соучастия от иных форм.

Ключевые слова: *преступное сообщество, преступная организация, предварительный сговор, формы соучастия, организованная преступная группа.*

Key words: *criminal community, criminal organization, preliminary conspiracy, forms of complicity, organized criminal group.*

Одним из важнейших признаков правового государства, является такой признак как гражданское общество. В современном понимании гражданское общество включает в себя многообразие не опосредованных государством взаимоотношений свободных и равноправных индивидов в условиях рынка и демократической правовой государственности [1].

Поскольку преступное сообщество является самостоятельной формой преступной организации, за ее создание и участие в ней установлена уголовная ответственность. Данное деяние было криминализовано только новым Уголовным кодексом Российской Федерации 1996 году, в связи, с чем для уголовного права рассматриваемый состав преступления является новым составом, который требует анализа и научного осмысления. В статье 35 УК РФ [5] перечислены виды форм соучастия: группа лиц без предварительного сговора; группа лиц по предварительному сговору, организованная группа и преступное сообщество (преступная организация).

Понятие преступное сообщество (преступная организация) развивалось на протяжении столетий, начиная с XVII века. И наконец, в XXI столетии ее редакция подошла к логическому завершению. Законодатель закрепил в Уголовном Кодексе определение преступного сообщества, как формы соучастия, так и как самостоятельное преступление [6].



Преступное сообщество – это структурированной организованная группа или объединение организованных групп, действующих под единым руководством, члены которых объединены в целях совместного совершения одного или нескольких тяжких либо особо тяжких преступлений для получения прямо или косвенно финансовой, или иной материальной выгоды.

На мой взгляд, преступное сообщество (организация) является одной из опаснейших форм группы лиц, создающейся для совершения преступлений. При долгом существовании такое формирование, может служить постоянной угрозой безопасности обществу и порядку в стране.

Все формы соучастия – это проявление двух форм соучастия: с предварительным сговором и без предварительного сговора.

Следует заметить, что первые три формы соучастия, являются квалифицирующими признаками почти всех составов преступлений, предусмотренных в Уголовном Кодексе Российской Федерации. Преступное сообщество (преступная организация) вынесено в УК РФ как отдельное самостоятельное преступление, в силу своих особенностей.

В части 1 статьи 35 сказано, что, преступление признается совершенным группой лиц, если в его совершении совместно участвовали два или более исполнителя без предварительного сговора.

Группа лиц является наименее опасной и относительно редко встречающейся формой соучастия, при которой в совершении преступления совместно участвуют два или более исполнителя, действующие без предварительного сговора.

Обычно такая форма соучастия образуется при присоединении соучастников к уже совершающемуся посягательству. При этом умысел всех соучастников должен быть направлен на причинение одного и того же преступного вреда (смерти, материального ущерба). Все соучастники при этом полностью или частично выполняют объективную сторону преступления, их действия находятся в прямой причинной связи с причинением преступного вреда. Вследствие этого они признаются соисполнителями преступления. Для такой формы соучастия, характерна минимальная согласованность, минимальная возможность того, что участники, хоть как-то знакомы друг с другом, отсутствие предварительной договоренности. Все действия, могут быть совершены в начале выполнения объективной стороны преступления [2, 738-740].



Группа лиц по предварительному сговору, как форма соучастия закреплена в части 2 статьи 35 УК РФ. Как форма соучастия, наиболее чаще встречается, чем группа лиц без предварительного сговора. В определении «группа лиц по предварительному сговору» содержится два отдельных признака: совершение преступления «группой лиц» и совершение преступления по «предварительному сговору». Соответственно, для квалификации деяния как совершённого «группой лиц по предварительному сговору» недостаточно наличия лишь одного из этих признаков. Они должны присутствовать в идеальной совокупности. Только в этом случае подобную квалификацию следует признать правильной.

По смыслу уголовного закона, предварительный сговор – соглашение (в любой форме) между будущими соучастниками преступления, достигнутое ими в любое время (до совершения деяния), о месте, времени, способе совершения преступления. Поскольку предварительный сговор является обязательным признаком состава преступления (при данной квалификации деяния), то – его наличие или отсутствие входит в предмет доказывания [3]. Так же, принятие участия в совершении группой лиц по предварительному сговору, преступления, предполагает и соисполнительство, то есть полное или частичное выполнение объективной стороны, того или иного преступления.

Преступление признается совершенным организованной группой, если оно совершено устойчивой группой лиц, заранее объединившихся для совершения одного или нескольких преступлений [5]. Признаками этой формы соучастия являются: а) группа лиц (два или более); б) предварительная согласованность; в) устойчивость. В отличие от предыдущих форм, эта имеет отличительный признак – устойчивость. Устойчивость, как уже упоминалось ранее, это прочных постоянных связей между членами группы. Членами организованной группы могут быть лица, которые участвовали в разработке плана совершения преступления, или лица, которые знали о плане и активно выполняли его.

Предварительный сговор также имеет свои особенности. При предварительном сговоре, для совершения одного ил нескольких преступлений в составе организованной группы, важно то, что участники не просто договариваются о совместном совершении преступления, а то, что между ними возникает наличие общей цели – совершение одного и более преступлений, которые требуют тщательной подготовки. Между участниками организованной группы так же возможно распределение ролей.



От организованной группы, преступное сообщество отличается более сложной структурой, а также, целью – совершение тяжких или особо тяжких преступлений для получения прямо или косвенно финансовой, или иной материальной выгоды, а также возможностью объединения двух или более организованных групп с той же целью [4]. Как уже упоминалось ранее, преступному сообществу свойственна высшая степень сплоченности, согласованности между соучастниками, что отличает сообщество от других разновидностей соучастия с предварительным соглашением. Сплоченность – это социально-психологическая характеристика преступного сообщества, она отражает общность участников в реализации преступных целей. Между членами преступного сообщества, как правило, происходит разделение ролей, связанное с использованием определенных знаний, направленных на достижение преступных намерений. Преступная организация структурированная, она имеет иерархическую структуру, что подтверждает в ней наличие единого руководителя, структурных подразделений. Устойчивость и сплоченность преступного сообщества предопределяет более или менее продолжительную преступную деятельность и тяжесть преступлений, которые стремятся совершить участники сообщества.

Учитывая опасность преступлений, с целью совершения которых формируется преступное сообщество, законодатель относит к самостоятельным преступлениям само участие в преступных сообществах.

Преступное сообщество (преступная организация) отличается от других видов преступной группы, перечисленных в статье 35 УК РФ, прежде всего тем, что ни в одной статье Особенной части УК РФ оно не названо квалифицирующим или особо квалифицирующим признаком. А также отличия преступного сообщества от иных форм соучастия, заключаются в особенностях его организации, создания, структуре, целях совершения преступлений, ну и, конечно же, общественной опасности, так как данная форма соучастия имеет высшую степень развития совершения преступлений группой лиц.

Преступное сообщество отличается высшей степенью организованности. Оно обладает такими признаками как преступная иерархическая структура, устойчивость, во главе организации стоит лидер, криминальный авторитет.



БИБЛИОГРАФИЧЕСКИЙ СПИСОК

1. Конституция Российской Федерации: принята всенародным голосованием 12 декабря 1993 г. // Собр. законодательства Рос. Федерации. – 2014. – № 15. – Ст. 1691 №12]. // Российская газета. – 17.06.2010. – №130.
2. Мозяков В.В. Руководство для следователей / В.В. Мозяков. – М.: Экзамен, 2005. – С. 912
3. Некоторые вопросы применения уголовного закона, в части квалификации деяний по признаку группой лиц, группой лиц по предварительному сговору и организованной группой [Электронный ресурс] – Режим доступа: <http://www.palatask.ru/article-all/trubetskoy/previous-concert.html> (01.09.2020)
4. О судебной практике рассмотрения уголовных дел об организации преступного сообщества (преступной организации) или участия в нем (ней): Постановление Пленума Верховного Суда Российской Федерации [от 10 июня 2010 г. №12]. // Российская газета. – 17.06.2010. – №130
5. Уголовный кодекс Российской Федерации от 13.06.1996 № 63-ФЗ (ред. от 02.12.2019). // Собр. Законодательства Рос. Федерации. – 17.06.1996. – № 25. – Ст. 2954
6. Уголовно-правовая характеристика преступного сообщества [Электронный ресурс]. - Режим доступа: <http://refleader.ru/jgeqasatyufsotr.html> (01.09.2020)



Деев Илья Сергеевич

Студент - магистрант

Шепелева Екатерина Вадимовна,

, к.ю.н., доцент кафедры государственно-правых и финансово-правовых дисциплин

АОЧУ ВО

Московский Финансово-Юридический Университет (МФЮА)

**РЕФОРМА ОРГАНОВ ВНЕШНЕГО ГОСУДАРСТВЕННОГО
(МУНИЦИПАЛЬНОГО) ФИНАНСОВОГО КОНТРОЛЯ (НА ПРИМЕРЕ
МОСКОВСКОЙ ОБЛАСТИ)**

Аннотация. В статье рассматриваются проблемы реформирования внешнего муниципального финансового контроля на примере Московской области. Анализируются актуальные вопросы нормотворческой деятельности в указанной сфере. О том какие законы и изменения были приняты в 2018 году.

Ключевые слова: внешний государственный (муниципальный) финансовый контроль, передача полномочий, Московская область, закон.

Keywords: external state (municipal) financial control, transfer of authority, Moscow region, law.

Последние рабочие дни 2018 года ознаменовались принятием важных решений в сфере организации внешнего государственного (муниципального) финансового контроля в Российской Федерации, в частности для уровня субъекта РФ и муниципального уровня.

27 декабря 2018 года Президент Российской Федерации В.В. Путин подписал два закона о внесении изменений в Федеральный закон от 07.02.2011 № 6-ФЗ «Об общих принципах организации и деятельности контрольно-счетных органов субъектов Российской Федерации и муниципальных образований». И если Федеральный закон от 27.12.2018 № 559-ФЗ «О внесении изменений в статью 7 Федерального Закона «Об общих принципах организации и деятельности контрольно-счетных органов субъектов Российской Федерации и муниципальных образований» и статью 13 Федерального Закона «О муниципальной службе в Российской Федерации» носит уточняющий характер, и не влечёт за собой коренных изменений в области организации внешнего государственного (муниципального) финансового контроля [2], то изменения, внесённые Федеральным законом от 27.12.2018 № 566-ФЗ «О внесении изменений в статьи 3 и 16 Федерального закона «Об общих принципах организации и деятельности контрольно-счетных органов субъектов Российской Федерации и муниципальных образований» носят, без преувеличения, важный характер.

Система органов внешнего государственного (муниципального) финансового



контроля Российской Федерации имеет три уровня:

- Федеральный уровень, представленный Счётной палатой Российской Федерации;
- уровень субъектов Российской Федерации, представленный контрольно-счётными органами субъектов РФ;
- муниципальный уровень, представленный контрольно-счётными органами городских округов, муниципальных районов и входящих в их состав городских и сельских поселений.

Несмотря на определённую иерархию, контрольно-счётные органы не связаны условиями взаимной подчинённости, и обладают функциональной независимостью в соответствии со статьёй 4 Федерального закона от 07.02.2011 № 6-ФЗ. Часть 11 статьи 3 указанного закона гласит «Представительные органы поселений, входящих в состав муниципального района, вправе заключать соглашения с представительным органом муниципального района о передаче контрольно-счётному органу муниципального района полномочий контрольно-счётного органа поселения по осуществлению внешнего муниципального финансового контроля»[1].

Федеральный закон от 27.12.2018 № 566-ФЗ существенно изменил часть 12 статьи 3 Федерального закона от 07.02.2011 № 6-ФЗ. В предыдущей редакции она гласила: «В порядке, определяемом законами субъектов Российской Федерации - городов федерального значения, представительные органы внутригородских муниципальных образований городов федерального значения вправе заключать соглашения с контрольно-счётными органами субъектов Российской Федерации - городов федерального значения о передаче им полномочий по осуществлению внешнего муниципального финансового контроля» [5]. Однако теперь действие данной статьи расширяется с городов федерального значения на все субъекты Российской Федерации: «В порядке, определяемом законами субъектов Российской Федерации, представительные органы муниципальных образований вправе заключать соглашения с контрольно-счётными органами субъектов Российской Федерации о передаче им полномочий по осуществлению внешнего муниципального финансового контроля» [1].

Какие последствия будет иметь данное решение для органов внешнего государственного (муниципального) финансового контроля я предлагаю предметно рассмотреть на примере Московской области.

В настоящее время Московская область находится в заключительной стадии административной реформы, главной тенденцией которой, стало реформирование



муниципальных районов в городские округа. Естественно, данный процесс не мог не затронуть и муниципальные контрольно-счетные органы.

Изменения, затронувшие муниципальные контрольно-счетные органы, хорошо видны в таблицах 1 и 2.

Таблица 1
Сведения о создании контрольно-счетных органов Московской области
(по состоянию на 21.05.2015)

Вид муниципального образования	Общее количество муниципальных образований	Созданы КСО	Не созданы КСО	Передали полномочия по внешнему муниципальному финансовому контролю муниципальному району	Не передали полномочия по внешнему муниципальному финансовому контролю муниципальному району
Муниципальный район	36	36			
Городской округ	35	34	1 (Восход)		
Городское поселение	111	32		71	8
Сельское поселение	177	20		144	13
Итого:	359	122	1	215	21

Таблица 2
Сведения о создании контрольно-счетных органов Московской области
(по состоянию на 15.04.2019)

Вид муниципального образования	Общее количество муниципальных образований	Созданы КСО	Не созданы КСО	Передали полномочия по внешнему муниципальному финансовому контролю муниципальному району	Не передали полномочия по внешнему муниципальному финансовому контролю муниципальному району
Муниципальный район	2	2			
Городской округ	62	61	1 (Восход)		
Городское поселение	3			3	
Сельское поселение	7	1		6	
Итого:	74	64	1	9	



Как мы можем увидеть из представленных таблиц, контрольно-счетные органы поселений, впрочем, как и сами поселения, практически ликвидированы как класс, а ещё существующие поселения передали свои полномочия контрольно-счетным органам муниципальных районов.

Здесь необходимо отметить, что в соответствии со статьёй 20 Федерального закона от 07.02.2011 № 6-ФЗ финансовое обеспечение деятельности контрольно-счетного органа муниципального образования осуществляется за счет средств местного бюджета. Таким образом, при передаче контрольно-счетному органу муниципального района полномочий контрольно-счетного органа поселения, финансирование исполнения переданных полномочий, осуществляется за счет бюджета поселения.

В целях соответствия областного законодательства изменениям, внесённым Федеральным законам от 27.12.2018 № 566-ФЗ, в Московской области также принят закон от 05.04.2019 № 49/2019-ОЗ «О внесении изменений в Закон Московской области «О Контрольно-счетной палате Московской области». Таким образом, Закон Московской области от 12.11.2010 № 135/2010-ОЗ «О контрольно-счетной палате Московской области» пополнился довольно обширной дополнительной статьёй 20.1, содержащей порядок заключения соглашений с представительными органами муниципальных образований Московской области о передаче Контрольно-счетной палате полномочий по осуществлению внешнего муниципального финансового контроля [6].

К сожалению, после ознакомления с данной новеллой вопросов появляется больше, чем ответов.

Вопрос первый. Из каких средств будет финансироваться исполнение полномочий по внешнему муниципальному финансовому контролю, переданных контрольно-счетному органу субъекта?

На запрос председателя Комиссии по правовым вопросам Совета контрольно-счетных органов при Счётной палате Российской Федерации, председателя Контрольно-счетной палаты Новосибирской области Е.А. Гончаровой, Счётная палата Российской Федерации указала, что «порядок финансирования обеспечения переданных полномочий требует дополнительного законодательного регулирования»[9]. Вместе с тем, часть 2 статьи 18 Федерального закона от 06.10.2003 № 131-ФЗ «Об общих принципах местного самоуправления в Российской Федерации» гласит: «Финансовые обязательства, возникающие в связи с решением вопросов местного значения, исполняются за счет



средств местных бюджетов (за исключением субвенций, предоставляемых местным бюджетам из федерального бюджета и бюджетов субъектов Российской Федерации). В случаях и порядке, установленных федеральными законами и законами субъектов Российской Федерации, указанные обязательства могут дополнительно финансироваться за счет средств федерального бюджета, федеральных государственных внебюджетных фондов и бюджетов субъектов Российской Федерации» [4]. Однако, Закон Московской области № 135/2010-ОЗ не определяет порядок финансирования исполнения передаваемых полномочий.

Министерство финансов Российской Федерации на этот же запрос сообщило, что переданные полномочия «должны осуществляться органами государственной власти субъекта Российской Федерации за счёт средств бюджетов соответствующих бюджетов Российской Федерации и в пределах штатной численности контрольно-счетных органов субъектов Российской Федерации» [8].

Вместе с тем, если передача полномочий с муниципального уровня на уровень субъекта РФ примет массовый характер, то у контрольно-счетных органов субъекта произойдёт скачкообразный рост объектов контроля. Так, например, по состоянию на 20.03.2019 г. число объектов контроля муниципальных КСО Московской области превышало 6700. Решить вопрос проверки такого количества объектов в рамках прежней штатной численности Контрольно-счетной палаты Московской области представляется малореальным.

Второй вопрос. Случаи, при которых представительным органом муниципального образования Московской области принимается решение об обращении в КСП Московской области для заключения соглашения о передаче полномочий. Закон Московской области № 135/2010-ОЗ выделяет три таких случая.

Случай первый – отсутствие контрольно-счетного органа в структуре органов местного самоуправления. Однако, в соответствии с Федеральным законом № 6-ФЗ, контрольно-счетный орган должен быть создан в каждом муниципальном образовании. Отсутствовать он может только в результате передачи полномочий контрольно-счетному органу субъекта. Таким образом, в законе следствие перепутано с причиной.

Случай второй – возникновение обстоятельств, препятствующих осуществлению контрольно-счетным органом муниципального образования своих полномочий. Закон не уточняет, какие это могут быть обстоятельства. Следовательно, применение на практике данного положения будет затруднено в силу возможного различного толкования.



Третий случай – вступление в силу изменений в устав муниципального образования, предусматривающих исключение контрольно-счетного органа из структуры органов местного самоуправления. Между тем, если такое исключение состоится до передачи полномочий, то будет нарушен Федеральный закон № 6-ФЗ. Это исключение может быть проведено только по факту передачи полномочий субъекту РФ.

Остается непонятным, для чего вообще нужно было прописывать указанные случаи, если по факту, для инициации процесса передачи полномочий, было бы достаточно обращения представительного органа муниципального образования. Особенно это становится очевидным в свете части 4 статьи 20.1 Закона Московской области № 135/2010-ОЗ, согласно которой КСП Московской области рассматривает решение представительного органа муниципалитета об обращении в КСП Московской области, и выносит свое мотивированное решение о целесообразности либо нецелесообразности заключения соглашения о передаче полномочий [6].

При чтении закона возникает вполне очевидный вопрос: как действовать в случае, когда контрольно-счетный орган муниципального образования был исключён из структуры органов местного самоуправления, а Контрольно-счетная палата Московской области оформила мотивированное решение о нецелесообразности заключения соглашения о передаче полномочий?

А ведь такая ситуация вполне возможна, когда-например, успешно действующий, с точки зрения КСП Московской области, контрольно-счетный орган может стать жертвой конфронтации в своём муниципалитете.

И наконец, третий вопрос. В случае принятия Контрольно-счетной палатой Московской области положительного решения о передаче полномочий от муниципального органа внешнего финансового контроля, КСП Московской области информирует Думу и Правительство Московской области.

В соответствии с частью 7 статьи 20.1 Закона Московской области № 135/2010-ОЗ направляет мнение по проекту соглашения в Контрольно-счетную палату [6]. Хотелось бы обратить внимание на данное положение закона, которое можно толковать как нарушение части 4 статьи 3 Федерального закона № 6-ФЗ, которая утверждает: «Контрольно-счетные органы обладают организационной и функциональной независимостью и осуществляют свою деятельность самостоятельно» [6], то есть вполне могут заключать двустороннее соглашение, не опираясь на мнение Правительства области по проекту данного соглашения.



Было бы логично, если бы закон предлагал учитывать мнение Правительства при решении о целесообразности передачи полномочий вообще. Но на законодательном уровне требовать мнения областного Правительства по вопросу соглашения, содержащего объёмы передаваемых полномочий (кстати, часть 11 указанной выше статьи требует передачи полномочий в полном объёме и никак иначе) [7] и перечень объектов контроля, представляется излишним.

В заключение хотелось бы отметить, что Закон Московской области от 05.04.2019 № 49/2019-ОЗ, которым и были приняты указанные выше изменения, оставляет впечатление некоторой поспешности. Вместе с тем, вопрос передачи полномочий по проведению внешнего муниципального финансового контроля на уровень субъектов Российской Федерации требует глубокого осмысления и тщательной проработки, так как целый ряд вопросов остался пока за скобками даже федерального законодательства.

Литература:

1. Федеральный закон от 07.02.2011 № 6-ФЗ «Об общих принципах организации и деятельности контрольно-счетных органов субъектов Российской Федерации и муниципальных образований» (ред. от 27.12.2018) <http://www.consultant.ru/cons/cgi/online.cgi?req=doc&base=LAW&n=314871&dst=0&rnd=0.772439921711345#08362536357456336> © КонсультантПлюс, 1992–2019.

2. Федеральный закон от 27.12.2018 № 559-ФЗ «О внесении изменений в статью 7 Федерального Закона «Об общих принципах организации и деятельности контрольно-счетных органов субъектов Российской Федерации и муниципальных образований» и статью 13 Федерального Закона «О муниципальной службе в Российской Федерации» (ред. от 27.12.2018) <http://www.consultant.ru/cons/cgi/online.cgi?rnd=CAB359604494EF7E88DFE086E60F6AC4&req=doc&base=LAW&n=314688&dst=100009&fld=134&REFFIELD=134&REFDST=100000015&REFDOC=314871&REFBASE=LAW&stat=refcode%3D19827%3Bdstident%3D100009%3Bindex%3D21#26micyd4v4f> © КонсультантПлюс, 1992–2019.

3. Федеральный закон от 27.12.2018 № 566-ФЗ «О внесении изменений в статьи 3 и 16 Федерального закона «Об общих принципах организации и деятельности контрольно-счетных органов субъектов Российской Федерации и муниципальных образований» (ред.



от 27.12.2018) <http://www.consultant.ru/cons/cgi/online.cgi?rnd=CAB359604494EF7E88DFE086E60F6AC4&req=doc&base=LAW&n=314702&dst=100008&fld=134&REFFIELD=134&REFDST=1000000016&REFDOC=314871&REFBASE=LAW&stat=refcode%3D19827%3Bdstident%3D100008%3Bindex%3D22#2gvetbcdnpw> © КонсультантПлюс, 1992–2019.

4. Федеральный закон от 06.10.2003 № 131-ФЗ «Об общих принципах организации местного самоуправления в Российской Федерации» (ред. от 06.02.2019) <http://www.consultant.ru/cons/cgi/online.cgi?req=doc&ts=1721797440767194676816471&cacheid=9EB67C2DB969057B591396ABD43D6361&mode=splus&base=LAW&n=317662&rnd=CAB359604494EF7E88DFE086E60F6AC4#9natt7w62h> © КонсультантПлюс, 1992–2019.

5. Федеральный закон от 07.02.2011 № 6-ФЗ «Об общих принципах организации и деятельности контрольно-счетных органов субъектов Российской Федерации и муниципальных образований» (ред. от 03.04.2017) <http://www.consultant.ru/cons/cgi/online.cgi?rnd=CAB359604494EF7E88DFE086E60F6AC4&req=doc&base=LAW&n=214841&REFFIELD=134&REFDST=1000000134&REFDOC=150937&REFBASE=LAW&stat=refcode%3D17416%3Bindex%3D138#3haadoty538> © КонсультантПлюс, 1992–2019.

6. Закон Московской области от 12.11.2010 № 135/2010-ОЗ «О контрольно-счетной палате Московской области» (ред. от 05.04.2019) <http://www.consultant.ru/cons/cgi/online.cgi?req=doc&ts=1721797440767194676816471&cacheid=29740344B81DBD4D99504E2592682EAD&mode=splus&base=MOB&n=287015&rnd=CAB359604494EF7E88DFE086E60F6AC4#2n9eqw5mssy> © КонсультантПлюс, 1992–2019.

7. Закон Московской области от 05.04.2019 № 49/2019-ОЗ «О внесении изменений в Закон Московской области «О Контрольно-счетной палате Московской области» (ред. от 05.04.2019) <http://www.consultant.ru/cons/cgi/online.cgi?rnd=CAB359604494EF7E88DFE086E60F6AC4&req=doc&base=MOB&n=286907&dst=100007&fld=134&REFFIELD=134&REFDST=1000000016&REFDOC=287015&REFBASE=MOB&stat=refcode%3D19827%3Bdstident%3D100007%3Bindex%3D20#1ft9u3m8fx> © КонсультантПлюс, 1992–2019.

8. Письмо Министерства финансов Российской Федерации от 15.03.2019 № 09-09-05/17372 «О позиции Министерства финансов Российской Федерации относительно источников финансирования передаваемых КСО субъектов РФ полномочий по осуществлению внешнего муниципального финансового контроля, <https://portalkso.ru/library/1540/6984/26959/37157>.



9. Письмо Счётной палаты Российской Федерации от 25.03.2019 № 13-175/13-02 «О позиции Счетной палаты Российской Федерации относительно источников финансирования передаваемых КСО субъектов РФ полномочий по осуществлению внешнего муниципального финансового контроля», <https://portalkso.ru/library/1540/6984/26959/37157>.



Володина Елена Николаевна

студент магистратуры

Тюменский государственный университет

ПРОБЛЕМЫ РЕАЛИЗАЦИИ НЕПОСРЕДСТВЕННОЙ ФОРМЫ ПАРЛАМЕНТСКОГО КОНТРОЛЯ В ТЮМЕНСКОЙ ОБЛАСТИ

Аннотация: Реализация контрольных функций региональными парламентами в Российской Федерации является предметом научной дискуссии. В этой связи изучение механизма осуществления контрольных полномочий представительным органом в субъектах Российской Федерации является актуальным. Анализ нормативного порядка осуществления непосредственной формы парламентского контроля в Тюменской области позволило прийти к выводу о неэффективности правового регулирования механизма её осуществления.

Ключевые слова: парламентский контроль, ответственность должностных лиц

Keywords: parliamentary control, responsibility of officials.

Функционирование и деятельность парламента всегда связывалась с теорией разделения властей, в соответствии с которой законодательная функция принадлежала выборному коллегиальному представительному органу, что позволяло во многом деконцентрировать властные прерогативы по управлению государством, сосредоточенные в одном органе [1;236]. Вступление в силу Федерального закона от 07.05.2013 N 77-ФЗ «О парламентском контроле» (далее – Федеральный закон N 77-ФЗ) позволяет говорить о формировании у парламента функции, присущей исполнительной ветви власти.

Согласно части 3 статьи 3 Федерального закона N 77-ФЗ осуществление парламентского контроля не подменяет осуществление правосудия, расследование преступлений, оперативно-розыскную деятельность, деятельность органов государственной власти и органов местного самоуправления, осуществляемую в пределах их компетенции. Вмешательство субъектов парламентского контроля в осуществление указанной деятельности не допускается. Тем не менее, наличие у законотворческого органа контрольной функции соответствует теории разделения властей, которая лежит в основе современного демократического общества.



Перечень субъектов, уполномоченных на осуществление парламентского контроля, определен статьей 4 Федерального закона N 77-ФЗ. Обращает на себя внимание отсутствие в данном перечне законодательных (представительных) органов власти субъектов Российской Федерации и муниципальных органов.

Считаем возможным согласиться с мнением Г.Е. Зенина, что «Правомочие на осуществления парламентского контроля проистекает из сущности парламента как законодательного и представительного органа власти. Законодательные органы субъектов РФ представляют население соответствующего субъекта и тоже должны иметь право осуществлять контроль за деятельностью исполнительной власти в своем субъекте, исполнением законов субъектов Федерации» [2;42].

Федеральное законодательство (Федеральный закон от 06.10.1999 N 184-ФЗ (ред. от 01.05.2019) «Об общих принципах организации законодательных (представительных) и исполнительных органов государственной власти субъектов Российской Федерации») предусматривает ряд контрольных полномочий законодательных (представительных) органов субъектов, например: заслушивание ежегодных отчетов высшего должностного лица субъекта Федерации о результатах деятельности высшего исполнительного органа субъекта РФ; утверждение программ социально-экономического развития субъекта РФ; выражение недоверия высшему должностному лицу субъекта РФ и иным должностным лицам, в назначении которых они принимали участие; осуществление контроля за исполнением законов и бюджета субъекта и т.д.. Законодательство субъектов также регламентирует такие классические институты парламентского контроля, как парламентское расследование, депутатский и парламентский запрос и т.д.

В этой связи считаем возможным рассмотреть проблемные вопросы осуществления непосредственного регионального парламентского контроля на примере Тюменской области. При этом необходимо обратить внимание, что Тюменская область является сложносоставным субъектом Российской Федерации, в состав которого входят Ямало-Ненецкий автономный округ и Ханты-Мансийский автономный округ – Югра. В этой связи отдельные вопросы осуществления парламентского контроля в Тюменской области обладают региональными особенностями.

Законодательным (представительным) орган государственной власти Тюменской области является Тюменская областная Дума. Отдельный нормативный акт о реализации Тюменской областной Думой контрольных полномочий не принят. Тем не менее, основы регионального парламентского контроля в области закреплены в главе 16 Регламента



Тюменской областной Думы, утвержденного Постановлением Тюменской областной Думы от 14.02.2008 N 604. В то же время согласно статье 9 Закона Тюменской области от 07.03.2003 N 121 «О порядке подготовки, принятия и действия правовых актов Тюменской области» Регламент областной Думы является нормативным правовым актом, определяющим порядок деятельности Тюменской областной Думы. Как следствие, данный нормативный акт областной Думы не носит обязательный характер для иных участников контрольных правоотношений. В этой связи взаимодействие контролирующего и подконтрольного субъекта при отсутствии процедур разрешения спорных ситуаций позволяет утверждать об отсутствии эффективного механизма парламентского контроля в Тюменской области. Рассмотрим более подробно данную проблематику.

В соответствии со статьей 100 Регламента Тюменской областной Думы областная Дума непосредственно, а также через комитеты, постоянные, временные комиссии и депутатов, через Счетную палату области, Уставный суд области осуществляет контрольную деятельность за исполнением принятых областной Думой законодательных актов, постановлений, протокольных поручений в следующих формах:

- а) заслушивание на заседаниях областной Думы и ее комитетов информации, отчетов о ходе исполнения законов области, постановлений и протокольных поручений областной Думы;
- б) образование рабочих групп для изучения практики работы по исполнению законов области, постановлений и протокольных поручений областной Думы;
- в) анализ нормативных правовых актов органов местного самоуправления по исполнению законов области и нормативных правовых актов областной Думы;
- г) направление депутатских запросов;
- д) проведение депутатского расследования;
- е) истребование информации;
- ж) другие формы контроля.

К иным формам контроля можно отнести полномочия в сфере кадровых назначений отдельных должностных лиц, отнесенные уставом Тюменской области к компетенции областной Думы. Однако необходимо отметить добровольный отказ Тюменской областной Думы от части своих контрольных полномочий. Например, в соответствии с Законом Тюменской области от 25.02.2015 N 4 полномочие по



согласованию кандидатуры на должность прокурора области было передано Губернатору области.

Также к особым формам контроля можно отнести полномочия по выражению недоверия должностным лицам Правительства области, а также Губернатору области. Вместе с тем механизм реализации возможности выразить недоверие соответствующему субъекту, на наш взгляд, является не эффективным.

Если рассматривать результат процедуры выражения недоверия должностным лицам Правительства области, то Губернатор обязан либо отстранить соответствующее должностное лицо от должности, либо мотивированно отклонить соответствующее постановление областной Думы. Конечную точку в данном споре мог бы поставить Уставной суд Тюменской области, предусмотренный Уставом области. Однако, во-первых, данный суд до настоящего времени не функционирует, так как Законом Тюменской области от 13.01.2001 N 250 действие Закона Тюменской области «Об Уставном суде Тюменской области» было приостановлено на неопределенный срок. Во-вторых, полномочие по разрешению споров между органами государственной власти области Законом Тюменской области от 06.04.1999 N 103 было исключено из компетенции Уставного суда.

Обращает на себя внимание несоответствие положений Устава Тюменской области и Федерального закона от 06.10.1999 N 184-ФЗ «Об общих принципах организации законодательных (представительных) и исполнительных органов государственной власти субъектов Российской Федерации» в части закрепления оснований выражения недоверия Губернатору области. Федеральный законодатель к таковым относит, в том числе, «ненадлежащее исполнение высшим должностным лицом субъекта Российской Федерации (руководителем высшего исполнительного органа государственной власти субъекта Российской Федерации) своих обязанностей». Такое основание в статье 40 Устава области отсутствует.

Также в области отсутствует механизм применения такого основания для выражения недоверия Губернатору области как «установленного соответствующим судом иного грубого нарушения Конституции Российской Федерации, федеральных законов, указов Президента Российской Федерации, постановлений Правительства Российской Федерации, конституции (устава) и законов субъекта Российской Федерации, если это повлекло за собой массовое нарушение прав и свобод граждан», предусмотренного абз. 3 ч.1 статьи 40 Устава области. Действующее гражданско-процессуальное и



административно-процессуальное законодательство не предусматривает такое основание для подачи соответствующего искового заявления.

Если рассматривать механизм разрешения споров между законодательной и исполнительной ветвями власти области, то в соответствии со статьей 174 Регламента Тюменской областной Думы споры между областной Думой, Губернатором и Правительством области, возникающие по вопросам осуществления их полномочий, принятым актам и иным вопросам, рассматриваются согласительными комиссиями, создаваемыми на паритетных началах, Уставным судом области, иными судебными органами в соответствии с их компетенцией.

Согласительная комиссия формируется на паритетных началах из представителей исполнительных органов государственной власти области и областной Думы. Количество членов согласительной комиссии и ее персональный состав определяются каждой стороной самостоятельно. Решение согласительной комиссии оформляется протоколом, который подписывается представителем от каждой стороны и передается в соответствующий комитет областной Думы. Другими словами, процедура проведения согласительных комиссий не может считаться формой реализации контрольных полномочий в силу отсутствия формальной обязательности решения, которое принимается по итогам заседания комиссии.

Если обратить внимание на возможность проведения депутатского расследования, то в соответствии со статьей 108 Регламента Тюменской областной Думы оно осуществляется в соответствии с Законом Тюменской области от 08.07.1999 N 121 «Об ответственности за неисполнение законов Тюменской области». Однако положения данного областного закона не содержат процедуру его проведения.

Подводя итог анализа механизма осуществления непосредственной формы парламентского контроля в Тюменской области, можно отметить, что процедуры реализации отдельных контрольных полномочий либо нормативно не оформлены, либо не могут быть реализованы в полном объеме.

Список литературы:

1. Авдеев Д.А. Парламент в российской системе государственного управления // Евразийский юридический журнал. 2015. № 3 (82). С. 236-238.
2. Зенин Г.Е. Конституционно-правовые дефекты системы законодательного регулирования парламентского контроля в Российской Федерации // Конституционное и муниципальное право. 2018. N 9. С. 39 - 45.



Рыбак Алексей Зиновьевич

кандидат юридических наук, доцент,

Филиал Северного (Арктического) федерального университета
имени М.В. Ломоносова в г. Северодвинске Архангельской области

СООТНОШЕНИЕ СВОБОДЫ ВОЛИ И ДЕТЕРМИНИЗМА В КОНТЕКСТЕ КРИМИНОЛОГИИ

Аннотация на русском языке: статья посвящена давней дискуссии о соотношении свободы воли и детерминизма в поведении человека. Проблема рассматривается в криминологической плоскости. Заостряется внимание на том, что предупреждение преступлений должно сводиться не столько к реактивной реакции на противоправное поведение индивидуума в виде наказания, а к изменению условий жизни человека, именно которые и управляют его поведением.

Ключевые слова: свобода воли, детерминизм, мотивация преступного поведения, сознательно-волевой момент в поведении человека, кризис уголовного наказания.

Keywords: free will, determinism, motivation of criminal behavior, conscious-volitional moment in human behavior, crisis of criminal punishment.

Прежде чем перейти к собственно криминологической материи, обратимся к некоторым весьма интересным положениям из области нейрофизиологии. Такого рода рассуждения раскроют нам тайну о соотношении свободы воли и детерминизма в любом поведении человека, в том числе преступном.

Любой современный нейрофизиолог знает об экспериментах Бенджамина Либета из Калифорнийского университета в Сан-Франциско. В 1980-х годах он проводил исследование, в котором к голове экспериментируемого прикреплялись датчики электроэнцефалограммы (далее – ЭЭГ). Подопытного сажали перед экраном с циферблатом, только вместо стрелки по циферблату двигалась световая точка. Предварительно его инструктировали: как только захочется, нужно слегка ударить себя по запястью, но перед этим самым ударом с точностью до секунды нужно зафиксировать позицию светящейся точки на циферблате. Датчики ЭЭГ передавали информацию о возбуждении в моторных, то есть ответственных за движение руки, участках головного



мозга. Во всех случаях возбуждение появлялось примерно за полсекунды до того момента, когда испытуемый осознавал желание ударить себя по запястью [1, с. 529-539]. Специально оговоримся: в том, что сначала возникало возбуждение в моторной области мозга, и только затем следовал удар по запястью, ничего удивительного не было¹. Удивительным было как раз то, что на момент возбуждения участков моторной области это желание не осознавалось, желание появлялось спустя полсекунды (в среднем). То есть вывод, который сделал Б. Либет, состоял в следующем: мозг сначала принимает решение, а затем человек это решение осознает². Получалось, что, когда мозг принял решение совершить тот или иной поступок, сознание было еще не в курсе данного решения. Мозг принимает решения о действиях неосознанно, а их рационализация осуществляется всегда постфактум.

После данного эксперимента разгорелась нешуточная дискуссия, и появилось даже целое направление – «нейроэтика». Со стороны ряда нейрофизиологов Либет был поруган и осмеян. Основные аргументы критиков состояли в том, что он допустил грубую методологическую ошибку при организации самого эксперимента, а также сделал ложные выводы. Действительно, ЭЭГ – довольно грубый инструмент для столь точных исследований, поэтому погрешность в полученных результатах может быть слишком большой.

Другой позицией критиков было указание на то, что испытуемые невольно сами могли исказить результаты, поскольку на них ложилась своего рода ответственность за запоминание точки на циферблате в момент возникновения желания совершить движение рукой. Дескать, мы решаем сами, когда совершить поведение, и данное решение отражается в потенциале готовности в виде возбуждения моторной коры, а те самые полсекунды – это временной зазор, необходимый для концентрации внимания на циферблате и движении руки.

Альфред Миле со своей стороны обвинил экспериментатора в том, что он смешал понятия «решение», «побуждение» и «желание». По мнению Миле, решение представляет собой свободный выбор, сознательно сформированное намерение, которое априори не

¹ Хотя один только этот факт указывает на то, что сознание насковзь материально. Если бы такой эксперимент технически можно было бы провести во времена Рене Декарта, вне всяческого сомнения, наука пошла бы по совершенно другому пути развития, ибо на дихотомии «материальное – идеальное» раз и навсегда был бы поставлен крест.

² Или не осознает, и решение просто выполняется на автомате.



может быть принято на бессознательном уровне, следовательно, вышеперечисленные термины не могут быть взаимозаменяемыми [2].

Еще больше спутал карты американский философ и когнитивист Дэниэл Деннет, который отверг существовавшее на тот момент времени понятие свободы воли, интерпретируя его по-своему как способность человека принимать решения исходя из контекста, не отрицая, что такая свобода не абсолютна, утверждая, что она наделяет нас способностью нести ответственность за свои действия [3].

Как бы подводя черту в дискуссии по поводу экспериментов Либета, и появляющихся новых его интерпретаций известный американский профессор нейроэндокринологии из Стэнфордского университета Р. Сапольски пишет: «Вместе с этой новой интерпретацией появились, что вполне предсказуемо, и новые контринтерпретации, породив новый виток контрконтринтерпретаций, дискуссий и экспериментов» [4, с. 489].

Попробуем со всем этим разобраться, разделив проблему на две составные части – техническую и терминологическую.

С технической стороны сразу оказывается попроще. Эксперимент Либета по вопросу свободы воли был, конечно, не единственным. С тех пор оборудование стало более совершенным (вместо ЭЭГ используется функциональный магнитно-резонансный томограф – фМРТ). Сейчас ученые уже не за полсекунды, а за 7 секунд могут предсказать, совершит ли человек тот или иной поступок, или нет [5, с. 543-545]. Однако промежутка времени проблему интерпретации полученных выводов не снимает, поэтому критиками отсутствия свободы воли не воспринимается в качестве убедительного доказательства. Действительно, как взаимодействуют в течение 7 секунд сознание и бессознательное – совершенно не ясно. И не будет ясно никогда. Почему?

И вот здесь наружу выходит другая – терминологическая – ошибка. Разделение психики на сознательное и бессознательное, на психологическое и физиологическое – само по себе грубейший методологический просчет. Дескать, есть у нас два регистра психики, и они как-то друг с другом взаимодействуют. Но если задуматься, то корни данного деления уходят в картезианский дуализм с его разделением на материальное и идеальное, а отвечать на вопрос о первичности курицы или яйца сегодня несерьезно. С методологической точки зрения куда правильнее было бы говорить об отношениях организма и среды, хотя и эта позиция далеко небезупречна. Еще И.М. Сеченов писал:



«Организм без внешней среды, поддерживающей его существование, невозможен. Поэтому в научное определение организма должна входить и среда, влияющая на него. Так как без последней существование организма невозможно, то споры о том, что в жизни важнее – среда ли или самое тело, – не имеют ни малейшего смысла» [6, с. 136]. Говоря другими словами, Иван Михайлович полагал, что организм и среда неотделимы друг от друга, поэтому между ними не может быть никаких отношений.

Предлагаем исходить из того (а это и на самом деле так), что психические процессы происходят во всем организме (не только в головном мозгу) просто потому, что «ведет» себя не мозг, а человек. Трудно представить себе ситуацию, когда человек не обращает внимания на только что сломанную ногу, сильное кровотечение и, не меня своих планов, идет в театр. Психический аппарат организма общается со средой через рецепторы. Поступающие из среды импульсы мозг преобразует в зрительные образы, музыку, вкусовые ощущения, чувства и абстракции. То есть то, что мы видим, слышим, думаем и т.д., есть результат работы нашего мозга. Будучи лишенным внешних раздражителей, например, при сенсорной депривации, мозг начнет «довольствоваться» сигналами, циркулирующими в самой нервной системе, в том числе в самом мозгу, и производить галлюцинации. Поэтому говорить об отношениях «мозга» и «сознания», это в каком-то смысле говорить об отношениях звука к его источнику, цвета яблока к самому яблоку. Никакой четкой границы здесь провести невозможно. Конечно, формально-логически данные отношения можно разорвать, а потом искать между составными частями отношения. Но такая разбитая и впоследствии склеенная чашка будет уже никому не нужна из-за утраты своего функционального предназначения. Л.С. Выготский в этом вопросе более полувека назад окончательно расставил все точки над «i»: «Проблема сознания должна быть поставлена и решена психологией в том смысле, что сознание есть взаимодействие, отражение, взаимовозбуждение различных систем рефлексов. Сознательно то, что передается в качестве раздражителя на другие системы и вызывает в них отклик. Сознание всегда эхо, ответный аппарат. Сознание есть только рефлекс рефлексов. Таким образом, сознания как определенной категории, как особого способа бытия, не оказывается. Оно оказывается очень сложной структурой поведения, в частности удвоения поведения» [7, с. 37, 47].

В общем, мозг и сознание не соотносятся друг с другом как подводная и надводная части айсберга, здесь уместна лишь такая метафора, при которой сознание – это всего



лишь верхняя точка айсберга, своего рода математическая точка. Но айсберг-то в реальности есть, а математическая точка – абстракция.

Удивительно то, что, немного поразмыслив, решить проблему соотношения свободы воли и детерминизма в поведении человека можно было и без лишних трат Либета на электроэнергию, с чисто логических позиций. Допустим, человек – существо исключительно сознательное (а это далеко не так, но пока неважно), и он принимает решения независимо от тех физиологических процессов, которые копошатся в его черепной коробке. Но тогда открытым остается вопрос о том, «как» принимается решение. Опять предположим, что у нас есть свобода выбора того или иного варианта поведения: повернуть направо или налево, выпить чай или кофе, принять крайнюю аскезу или пуститься во все тяжкие, наконец, красть – не красть, убивать – не убивать, и т.д. Кто или что, и самое главное, на основании чего, принимается решение? Возможны два варианта: 1) это происходит чисто случайно, «как кость выпадет»; 2) за человека это решение принимает какая-то неведомая сила. Не надо быть Спинозой, чтобы в обоих вариантах увидеть отсутствие у самого человека права выбора.

Итак, никакого выбора мы не делаем. Мы совершаем те движения, которые находятся уже наизготове у нашего мозга, а свобода воли – иллюзия. Это справедливо как по отношению к действию, так и по отношению к бездействию, ибо и то, и другое – поведение. По всей видимости, описанная терминологическая путаница возникла из-за козней языка. Слово «подсознание» воспринимается так, что есть «сознание», и есть то, что «под ним». «Слова нас путают», поэтому, если можно избегать терминологических ошибок, способных направить нас по неверному пути, то лучше их избегать. Впрочем, если вы все-таки хотите, зовите свой мозг "подсознанием". С него не убудет. В конце концов, и это решение за вас тоже примет он» [8, с. 63-64].

Эксперимент Либета остался почти незамеченным среди отечественных криминологов. Возможно потому, что таким образом нам придется кардинальным образом менять все знания о человеке, а брать на себя такую ответственность неприятно.

Что еще более удивительно при анализе соотношения свободы и детерминизма, так это то, что уровень образования и компетентность человека не играют в этом вопросе решающей роли. Об этом свидетельствуют данные других экспериментов.

В 2002 г. Даниель Канеман получил Нобелевскую премию за то, что он вместе с покойным Амосом Тверски со всей очевидностью доказал следующий факт:



экономические агенты, принимая важнейшие решения, также действуют иррационально [9, с. 263-291]. Люди, которые распоряжаются миллиардами долларов, постоянно тупят несмотря на то, что учились в университетах «Лиги плюща» и заканчивали курсы МВА. Не случайно профессия биржевого брокера – одна из первых, которая канула в Лету, а на смену ей быстро пришел компьютерный алгоритм.

В другом исследовании участников эксперимента усаживали перед экраном, посередине которого была видна горизонтальная линия, разделяющая экран на две части. Затем на экране появлялись вспышки света, причем часть вспышек выше этой горизонтальной линии, часть – ниже. Эксперимент был организован таким образом, что в 80% случаев вспышки происходили над линией, а в 20% случаев под ней. Перед испытуемыми стояла задача угадать, где появится следующая вспышка света – над или под линией. Уже после нескольких десятков вспышек, казалось бы, подопытным должно было стать понятно, что над горизонтальной линией вспышки происходят гораздо чаще, чем под ней. Поэтому наиболее верной стратегией в угадывании было бы указание только на верхнюю половину экрана, и тогда вероятность выигрыша достигла бы тех самых 80%. Но взрослые люди демонстрировали средний показатель в угадывании 67%. Это был самый низкий процент среди всех участников эксперимента, в котором также участвовали дети до 4-х лет, крысы и голуби! Кстати, крысы оказались умнее всех, их показатель в угадывании достиг 80%: после нескольких вспышек они уловили «тенденцию» и «тупо» стали ей следовать. Что еще интересно, так это то, что результаты испытаний взрослых людей не менялись даже после того, как им еще раз говорили, что появление вспышки над или под линией носит абсолютно случайный характер (это делалось через генератор случайных чисел) [10, с. 278-285].

Если это так, а это так, то считать человека сознательным и разумным существом странно. Многим из нас так не кажется только потому, что мозг сначала принимает какое-то решение, после чего к последствиям своего решения адаптируется. Выбор нами профессии, места жительства, объекта любви, в общем, любого поведения, – не более сознательный выбор, чем поход в туалет, когда «сильно прижмет». Нет у нас никакого права голоса. Сознание – всего лишь как английская королева, зачитывающая решения парламента, которая царствует, но не правит.

Андрей Курпатов описывает случай из собственной психотерапевтической практики.



«Илья, 16 лет, героиновый наркоман с 2-летним стажем употребления наркотика. Уже полгода мать его не выпускала из дома, а когда сама отлучалась, то приковывала сына наручниками к батарее. Это позволило ему пережить абстиненцию и немного прийти в себя, даже собраться с силами и оказаться на приеме у нарколога. Вот отрывок его рассуждений вслух:

– Я, понятно, сейчас ничего не принимаю. Но если вы положите передо мной шприц, все прочее потеряет значение. Знаете, вот все говорят: "зависимость", "зависимость" ... Но ведь никто не понимает, что это такое. Мне говорили, что после одного раза зависимость не возникает. И я попробовал. Да, оказалось, зависимости нет. И я попробовал второй раз. Нет зависимости. Попробовал третий, четвертый... Нет! А оказывается, это и была зависимость» [8, с. 49-50].

Почему же воз и ныне там? По поводу эксперимента Б. Либета даже Ватикан собрал специальную конгрегацию, чтобы понять, что делать дальше. Не кроется ли здесь какой-то мировой заговор? Нет, все проще. Нам крайне сложно поверить в те факты, которые противоречат устоявшимся представлениям, нашему сознательному опыту и нашей интуиции. Ни одно решение человека на самом деле не было его личным (сознательным) решением.

По правде говоря, обсуждение проблемы соотношения свободы воли и детерминизма искусственно и бесперспективно. Данная дискуссия актуализируется тем, что, дескать, если поведение человека полностью детерминировано, то тот ни в чем невиновен, предъявить ему и взять с него нечего, к ответственности привлекать вроде как даже нельзя. В американской юриспруденции были реальные прецеденты защиты, когда адвокаты убеждали присяжных и судей в том, что их подзащитный не мог поступить иначе, что он находился в безвыходном состоянии и им двигала непреодолимая сила мозговых процессов. Отдает откровенной мистификацией, ибо кто такой человек, если не его организм вместе с мозгом? Мозг в большинстве случаев принимает решения в обход сознания, но ведь нельзя сказать, будто эти решения принимает не человек, ведь мозг-то его! Совершенно неважно, убил «носитель свободной воли» или «носитель мозга, принимающего скверные решения». Другое дело, что, применяя проактивный (перспективный) подход, а не реактивный (ретроспективный), мы можем предложить уже совершенно другие схемы предупреждения повторного совершения преступления. Нейрофизиолог нам сразу скажет, что наказывать мозг глупо. С точки зрения здравого



смысла наказание – это безумие, поскольку никакой карой изменить прошлое невозможно. Именно отсюда проистекает широко обсуждаемый в криминологических кругах «кризис уголовного наказания».

Из соотношения свободы воли и детерминизма необходимо уяснить только одно: задача управления человеческим поведением сводится не к тому, чтобы заставить человека действовать определенным образом, а к тому, как его поставить в такие условия, чтобы его мозг принимал правильные решения. Если индивидуум находится в среде, которая подталкивает его к совершению преступлений, то менять следует среду, которая будет воздействовать на индивидуума с его мозгом. В условиях, когда осужденного окружают люди с анти- и асоциальной направленностью, это невозможно. Антрополог Г. Бейтсон более полувека назад заметил: «Мы действуем таким образом, как будто преступление можно устранить наказанием за поступки, которые мы считаем преступными действиями, как будто «преступление» – это название некоторого действия или части некоторого действия. Точнее, «преступление» – как и «исследование» – это название способа организации действий. Поэтому вряд ли наказание поступка устранил преступление» [11, с. 103].

Сторонников индетерминизма не убеждают даже вполне достоверные с точки зрения статистики данные о неэффективности специальной превенции и неблагоприятной динамике рецидива в рамках одной социально-правовой системы. Впрочем, если бы уголовное право видело причины вреда в чем-то большем, чем в поведении деятеля, оно тут же стало бы беспредметным. Не случайно криминология отказалась изучать наказание, отдав этот предмет «тюрьмоведению», переключившись на меры предупреждения преступности и преступлений (общесоциальные, специальные, индивидуальные) и тем самым отказалась от важнейшей части потенциального предмета своего исследования.

Литература:

1. Libet B. Unconscious Cerebral Initiative and the Role of Conscious Will in Voluntary Action // *The Behavioral and Brain Sciences*: журнал. 1985. Вып. 4. № 8. С. 529-539.
2. Mele A. R. *Free: Why Science Hasn't Disproved Free Will*. – Oxford University Press, 2014.



3. Dennett D. C. *Consciousness Explained*. – Boston: Little, Brown and Co., 1991.
4. Сапольски Р. Биология добра и зла. Как наука объясняет наши поступки. – «Альпина Диджитал», 2017.
5. Soon S.S., Brass M., Heinze H.-J., Haynes J.-D. Unconscious determinants of free decisions in the human brain // *Nature Neuroscience: журнал*. 2008. Т. 11.
6. Ярошевский М.Г. Наука о поведении: русский путь. – М.: Издательство «Институт практической психологии», Воронеж: НПО «МОДЭК», 1996.
7. Выготский Л.С. Психология развития как феномен культуры. / Под ред. М.Г. Ярошевского. / Вступ. статья М.Г. Ярошевского. – М.: Издательство «Институт практической психологии», Воронеж: НПО «МОДЭК», 1996.
8. Курпатов А.В. Красная таблетка. Посмотри правде в глаза. – СПб.: Тракта, 2017.
9. Kahneman D., Tversky A. Prospect Theory: An Analysis of Decision under Risk // *Econometrica: journal. The Econometric Society*, 1979. Vol. 47, no. 2.
10. Derks P. L., Paclisanu M. I. Simple strategies in binary prediction by children and adults // *Journal of Experimental Psychology*. 1967. №73 (2).
11. Бейтсон Г. Природа и разум. Необходимое единство. – Новосибирск, 2005.



Павлуцкая Анна Станиславовна

студент-магистрант 2 курса

Юридическая школа Дальневосточного федерального университета,

**ХАРАКТЕРИСТИКА ОСНОВАНИЙ ПРИНУДИТЕЛЬНОГО ПРЕКРАЩЕНИЯ
ПРАВА СОБСТВЕННОСТИ НА НЕДВИЖИМОЕ ИМУЩЕСТВО, ПОДЛЕЖАЩЕЕ
ИЗЪЯТИЮ ДЛЯ ПУБЛИЧНЫХ НУЖД**

Аннотация. В статье рассмотрены основания принудительного прекращения права собственности на недвижимое имущество, подлежащее изъятию для публичных нужд. Выявлены проблемы в части определения критериев обоснованности изъятия недвижимого имущества для публичных нужд, недостатки терминологического аппарата в соответствующей сфере и технико-юридические недоработки правового регулирования рассматриваемых правоотношений. Для устранения выявленных проблем предложено внести изменения в положения статьи 49 Земельного кодекса РФ и статьи 279 Гражданского кодекса Российской Федерации.

Ключевые слова: принудительное прекращение права собственности, публичные нужды, государственные и муниципальные нужды, изъятие для публичных нужд, основания изъятия недвижимого имущества.

Keywords: compulsory termination of property rights, public needs, state and municipal needs, withdrawal for public needs, grounds for withdrawal of real estate.

Для того чтобы дать характеристику оснований принудительного прекращения права собственности на недвижимое имущество, подлежащее изъятию для публичных нужд, необходимо понимать, какое именно имущество и по каким основаниям может изыматься в данном порядке.

Поскольку в соответствии с положениями ст. 235 Гражданского кодекса Российской Федерации[1] (далее – ГК РФ) право собственности прекращается при отчуждении собственником его имущества, в т.ч. при изъятии для публичных нужд (пп. 3.2 п. 2 ст. 235 ГК РФ, пп. 7 п. 2 ст. 235 ГК РФ), в рамках настоящей статьи необходимо оговориться, что в качестве оснований принудительного прекращения права собственности на недвижимое имущество, подлежащее изъятию для публичных нужд понимаются основания такого изъятия. Т.е. в целях настоящего исследования понятия «основания принудительного прекращения права собственности на недвижимое



имущество, подлежащее изъятию для публичных нужд» и «основания изъятия недвижимого имущества для публичных нужд» предполагаются синонимичными.

В соответствии с положениями ст. 49 Земельного кодекса Российской Федерации[2] (далее – ЗК РФ), на законодательном уровне закреплён ряд исключительных оснований, опосредующих изъятие земельных участков. Перечень оснований не является исчерпывающим, а поименованные в рассматриваемой статье, сформулированы не конкретно, а связаны с определёнными юридически значимыми фактами, такими, как: выполнение обязательств по международным договорам с участием РФ, строительство и реконструкция перечисленных на законодательном уровне объектов, имеющих федеральное, региональное или местное значение (при условии отсутствия иных возможных вариантов их строительства или реконструкции). Кроме того, положениями п. 3 ст. 49 ЗК РФ допускаются также иные основания, закреплённые федеральным законодательством. Следует обратить внимание, что рассматриваемая норма права явно не отвечает требованиям логичности и однозначности трактовки. Во-первых, формулировки оснований изъятия представляются весьма размытыми, не содержащими чётких критериев обоснованности и законности такого изъятия. Во-вторых, положения п. 3 ст. 49 ЗК РФ допускают логический круг. Исходя из содержания текста нормы, «изъятие земельных участков для публичных нужд осуществляется в исключительных случаях по основаниям, связанным с иными основаниями, предусмотренным федеральным законом».

Следует отметить также, что изъятию подлежат не только земельные участки, но и иные объекты недвижимого имущества, расположенные на изымаемых участках. В их число входят здания, сооружения, объекты незавершённого строительства, а также помещения и машино-места, расположенные в соответствующих зданиях и сооружениях, если размещение таковых на земельном участке, подлежащем изъятию для публичных нужд не противоречит целям такого изъятия (п. 1 ст. 239.2 ГК РФ). Таким образом, перечень объектов недвижимого имущества, подлежащих изъятию для публичных нужд, также не является исчерпывающим.

С одной стороны, такой подход законодателя к регламентации правоотношений, связанных с изъятием объектов недвижимого имущества для публичных нужд, следует признать гибким, с другой – открытый перечень оснований изъятия и объектов изъятия потенциально может привести к злоупотреблениям в соответствующей сфере и



провоцирует большое количество правовых споров, разрешаемых, как показывает практика, в пользу публичных субъектов.

Следует отметить, что все иные объекты недвижимого имущества, помимо земельных участков, могут изыматься при изъятии участков, на которых они расположены, следовательно, основания изъятия земельных участков перечислены в выше рассмотренной ст. 49 ЗК РФ, в то время как основанием изъятия иных объектов недвижимости для публичных нужд является их расположение на изымаемом земельном участке и отсутствие противоречий целям такого изъятия.

Научной доктриной и правоприменительной практикой, с учетом норм действующего законодательства и положений рекомендательного характера[3] выработаны критерии обоснованности принудительного прекращения права собственности на объекты недвижимого имущества, подлежащие изъятию для государственных нужд, которые, как представляется, являются необходимой составляющей характеристики законодательно определенных оснований принудительного прекращения права собственности на подлежащие изъятию для публичных нужд земельные участки.

Так, Е.С. Симонова выделяет такие критерии обоснованности и законности изъятия недвижимого имущества для публичных нужд, как обусловленность изъятия общественными нуждами, закрепленными на законодательном уровне, отсутствие прочих возможностей для удовлетворения публичных нужд; неуклонное соблюдение установленной на законодательном уровне процедуры изъятия; справедливое возмещение за изымаемое недвижимое имущество в определенном законом порядке[4].

Необходимо отметить, что до сих пор на законодательном уровне не определено содержание категории «публичные нужды». Следовательно, дефиниция, повсеместно используемая в правоприменительной практике по делам, связанным с изъятием объектов недвижимого имущества, не закреплена на законодательном уровне. Предпринятые Верховным Судом РФ попытки раскрыть содержание рассматриваемой дефиниции («потребности публично-правового образования, удовлетворение которых направлено на достижение интересов общества (общественно полезных целей), осуществить которые невозможно без изъятия имущества, находящегося в частной собственности»[5]) в научной литературе оцениваются негативно ввиду излишней размытости и необоснованного сужения критерием невозможности удовлетворения публичных нужд



без изъятия имущества. Следует констатировать, что отсутствие базовой в сфере изъятия объектов недвижимого имущества для государственных и муниципальных нужд законодательной дефиниции является недопустимым и требует максимально оперативного восполнения данного пробела.

В настоящее время правоприменитель вынужден самостоятельно оценивать наличие публичных нужд без каких-либо определенных законодательством критериев. Так, по делу А63-14326/2019 заявитель (ЗАО) подтверждал публичную нужду следующими доводами: при участии в аукционах на получение двух лицензий ЗАО оплатило в бюджет разовые платежи в общей сумме 1 152 300 рублей, государственную пошлину в размере 15 000 рублей и будет осуществлять в бюджет платежи за каждый год пользования недрами на изъятom земельном участке. При принятии решения суд признал данное обоснование недостаточным, указав, что в рассматриваемом деле в качестве государственной нужды заявитель указывает обеспечение стабильного и бесперебойного удовлетворения спроса на песчано-гравийную смесь, что служит не публичным интересам, а интересам ЗАО, направлено на извлечение прибыли самим заявителем[6].

В целях устранения выявленных проблем в части закрепления оснований изъятия земельных участков для публичных нужд представляется необходимым совершенствование терминологического аппарата в сфере изъятия объектов недвижимого имущества для публичных нужд и корректировка положений ст. 49 ЗК РФ.

В первую очередь, следует более точно определить основания изъятия земельных участков. Далее, необходимо распространить условие о невозможности удовлетворения публичных нужд посредством иных вариантов, кроме изъятия земельного участка на все основания такого изъятия, а не только на строительство и реконструкцию объектов государственного и местного значения. Помимо перечисленного, необходимо устранить выявленные проблемы в части юридической техники рассматриваемых положений п. 3 ст. 49 ЗК РФ. С учетом поставленных задач, представляется целесообразным внести следующие изменения в ст. 49 ЗК РФ:

1) абзац первый статьи 49 ЗК РФ изложить в следующей редакции:

«Изъятие земельных участков для государственных или муниципальных нужд осуществляется в исключительных случаях и при отсутствии иных, не связанных с изъятием, возможностей удовлетворить государственные и муниципальные нужды по следующим основаниям:»;



2) соответствующим образом отредактировать положения пунктов 1-2 ст. 49 ЗК РФ (заменяв формулировки «выполнением» на «выполнение» и «строительством, реконструкцией» на «строительство, реконструкция»);

3) во избежание тавтологии исключить из положений п. 2 ст. 49 ЗК РФ формулировку «при отсутствии других возможных вариантов строительства, реконструкции этих объектов»;

4) п. 3 ст. 49 ЗК РФ изложить в следующей редакции: «3) в иных случаях, прямо предусмотренных федеральными законами.».

Кроме того, обращает на себя внимание отсутствие единообразия в терминологическом аппарате в сфере изъятия объектов недвижимого имущества для публичных нужд. Так, основания изъятия недвижимого имущества для публичных нужд в ст. 49 ЗК именуются «основаниями», а в ст. 279 ГК РФ – «случаями». В целях устранения выявленной коллизии необходимо заменить словосочетание «в случаях», используемой в ч. 1 ст. 279 ГК РФ формулировкой «по основаниям».

Представляется, что предлагаемые изменения будут способствовать устранению размытости и правовой неопределенности рассматриваемых норм, а также единообразию правоприменения соответствующих положений законодательства.

Литература:

1. Гражданский кодекс Российской Федерации (часть первая). Федеральный закон от 30 ноября 1994 года № 51-ФЗ (ред. от 31.07.2020) // Собрание законодательства Российской Федерации. – 1994. – № 32. – Ст. 3301.

2. Земельный кодекс Российской Федерации. Федеральный закон от 25 октября 2001 года № 136-ФЗ (ред. от 31.07.2020) // Собрание законодательства РФ. – 2001. – № 44. – Ст. 4147.

3. Рекомендации по применению Федерального закона от 31 декабря 2014 г. № 499-ФЗ «О внесении изменений в Земельный кодекс Российской Федерации и отдельные законодательные акты Российской Федерации». Утвержден Минэкономразвития России [Электронный ресурс] Официальный сайт Министерства экономического развития Российской Федерации. – Режим доступа: <http://economy.gov.ru> (дата обращения 25.09.2020).



4. Симонова Е.С. Соотношение частных и публичных интересов при ограничении и прекращении прав на земли сельскохозяйственного назначения в общественных интересах: сравнительный анализ законодательства стран - участниц СНГ и ЕврАзЭС // Юридический мир. – 2012. – № 3. – С. 53 – 56.

5. Обзор судебной практики Верховного Суда РФ № 1 (2016). Утвержден Президиумом Верховного Суда РФ 13 апреля 2016 года // Бюллетень Верховного Суда Российской Федерации. – 2016. – № 11 – 12.

6. Дело № А63-14326/2019. Решение Арбитражного суда Ставропольского края от 08 июля 2020 года. [Электронный ресурс] Картотека арбитражных дел. – Режим доступа: <https://kad.arbitr.ru/Card/2аба90d5-481с-4f53-8a22-55544863293е> (дата обращения 27.09.2020).



Ахмедова Мария Константиновна

Магистрант

Волгоградский государственный университет

НЕКОТОРЫЕ ПРОБЛЕМЫ ПРАВОВОГО РЕГУЛИРОВАНИЯ ВОЗМЕЗДНОГО ОКАЗАНИЯ УСЛУГ

Аннотация: в современном гражданском обороте вытребовано огромное число разнообразных услуг, предоставление которых осуществляется в договорном порядке, при этом очевидна необходимость в адекватном юридическом инструментарии. Законодательство зачастую не способно оперативно и точно отреагировать на вызовы современности и предложить правоприменителям соответствующую правовую базу. При этом рождается большое количество споров, разрешаемых судами, соответственно излишне актуализируется судебское усмотрение. В статье автор предпринял попытку обозначить существующие проблемы правового регулирования возмездного оказания услуг.

Ключевые слова: правовое регулирование возмездного оказания услуг, существенные условия договора, договор подряда, цена, сроки, плата.

Key words: legal regulation of paid services, essential terms of the contract, work contract, price, terms, payment.

Сфера услуг в настоящее время весьма привлекательна для предпринимательства по причине востребованности у потребителей и широким спектром услуг, которые могут оказываться в различных сферах. Особое направление - это оказание услуг при помощи цифровых технологий, а именно компьютерные облачные вычисления и сервисы, разнообразные «умные» устройства, технологические цифровые платформы, смарт-контракты и др.[1,18] Особое развитие получает оказание виртуальных услуг в банковско-кредитной сфере.

Договор возмездного оказания услуг в системе договорных обязательств Гражданского кодекса РФ (далее- ГК РФ) [2] транслирует специфический характер. Его особенностью является неточное, фрагментарное правовое регулирование, на что



обращено внимание в российской цивилистике и подтверждается правоприменительной практикой.

Система договорных типов, зафиксированная Гражданским кодексом РФ, относительно договоров возмездного оказания услуг сконструирована следующим образом: Гражданский кодекс РФ регулирует в специальных главах отдельные типы договоров об оказании услуг (перевозка, поручение, страхование и т.д.), при этом в кодексе имеется глава 39, включающая статьи, регулирующие договор возмездного оказания услуг. Можно сказать, что глава 39 ГК РФ содержит общие положения о возмездном оказании услуг, которые применяются при отсутствии специального правового регулирования.

То есть все договоры возмездного оказания услуг, не упорядоченные специальными главами Гражданского кодекса РФ, подпадают под действие главы 39.

При этом отечественный законодатель и дальше идет по пути формирования специальной правовой базы для отдельных видов договоров возмездного оказания услуг, например, разработан законопроект внесения изменений в Гражданский кодекс РФ относительно договора перевода денежных средств без открытия банковских счетов[3,40].

Что касается спектра возмездных услуг, то ГК РФ называет их весьма контурно - медицинские, ветеринарные, аудиторские, консультационные, информационные, обучение, туристическое обслуживание и иные.

Очевидно, что широкий спектр социальной жизни человека в разной степени связан с оказанием и потреблением услуг. При этом глава 39 ГК РФ содержит всего несколько статей, не способных отразить все то количество весьма тонких, специфических ситуаций, касающихся оказания возмездных услуг.

Многими цивилистами указанные нормы ГК РФ характеризуются как резиновые, которые заполняются, трактуются, применяются по личному усмотрению правоприменителями и прежде всего, судьями[4,91].

Российские ученые, изучающие проблемы правового регулирования отдельных видов услуг, не регулируемых ГК РФ, предлагают такой правовой пробел устранить принятием специальных федеральных законов.



Главной проблемой в договорном регулировании является отсутствие специальных норм, регулирующих непосредственно договорные отношения по оказанию охранных услуг, услуг суррогатного материнства, риелторских услуг и т.д.

Все перечисленные услуги транслируют специфику, для которых общих положений главы 39 ГК РФ недостаточно.

Соответственно выходом из сложившейся ситуации является принятие специального закона. Так, А.С. Шаронов доказывает необходимость разработки специального федерального закона «Об охранной деятельности в Российской Федерации» [5,14]. Здесь необходимо отметить, что проект такого закона разрабатывался и другими учеными. Так, например, В.А. Сухоруковым [6,8] предложен проект ФЗ «Об оказании услуг охраны». М.А. Литвинова в свою очередь считает необходимым, предусмотреть в самом ГК РФ нормы, регулирующие отношения по охране имущества [7,12].

Предоставление некоторых видов возмездных услуг в настоящее время регулируются подзаконными нормативными актами Правительства РФ, это касается медицинских, гостиничных, образовательных, юридических и некоторых услуг

Получается, что услуги возмездного характера регулируются не гражданским законодательством, а ведомственными актами. Не маловажное значение в этом вопросе имеют и трактовка таких договоров судами, которые разрешают возникшие из возмездного оказания услуг гражданско-правовые споры.

Сложившаяся разноплановость правового регулирования, игнорирование законодателем общей концепции оказания услуг, стали причиной отсутствия универсальной договорной «картины» оказания возмездных услуг.

Отечественные законотворческие органы должны обратить внимание на эту ситуацию и обогатить законодательный инструментарий путем внесения дополнительных глав и подразделений относительно договоров оказания услуг.

Особенностью главы 39 ГК РФ является отсутствие детализации основных положений Общей части кодекса, при этом допускается использование норм о подряде и бытовом подряде (ст. 783). При этом, глава 39 ГК РФ умалчивает о механизме отказа от исполнения договора, закрепляя лишь возможность одностороннего отказа.

Кодекс оставляет открытым вопрос о сроках и обязанностях заказчика, в том числе и обязанностях по оплате услуг.



Договор оказания услуг определяется как возмездный договор, что следует из статей 779, 781 ГК РФ, при этом остаётся открытым вопрос о цене договора как о существенном его условии. Правоприменительная практика транслирует диаметрально противоположные подходы.

Условие об оплате в рассматриваемой договорной конструкции регулируется специальной статьей 781 ГК РФ, но легальной дефиниции «плата» и ее содержания в статье нет. Законодатель ограничивался некоторыми фрагментарными положениями: сроками оплаты, последствиями невозможности исполнения договора, наступивших по вине услугополучателя или по независящим от сторон обстоятельствам.

Стороны договора в таких ситуациях все вопросы, касающиеся оплаты предоставляемых услуг решают совместным согласованием, отраженным в тексте договора.

Логичным последствием такой практики является то, что именно условие о вознаграждении в анализируемом договоре чаще всего является причиной судебных споров.

Фрагментарное правовое регулирование сильно усложняет правоприменительную практику, активизируя судебское усмотрение.

Общепринято, что главным признаком, по которому договор возмездного оказания услуг дифференцирован от договора подряда, является отсутствие результата, отделимого от процесса работы, при этом учеными делается вывод, что такое разграничение не универсально [8,75].

Чтобы общее юридическое содержание договорного правоотношения между услугодателем и услугополучателем не трансформировалось в связи со спецификой оказываемых услуг, правильно изъять ссылки к нормам главы 37 о подряде и бытовом подряде и расширить главу 39 ГК РФ введением новых положений общего характера.

Требует корректировки зафиксированный в п. 2 ст. 779 ГК РФ перечень договоров возмездного оказания услуг, так как практикуются соглашения, транслирующие признаки договора возмездного оказания услуг, при этом не рассматривающийся как самостоятельные типы этой договорной конструкции по возмездному оказанию услуг.



В легальной дефиниции изучаемого договора нужно подчеркнуть главный отличительный признак рассматриваемой договорной конструкции – исполнении определенных действий, не связанных с получением о вещественного результата.

Законодателю необходимо отразить в главе 39 ГК РФ следующие элементы договора: механизм отказа от исполнения договора, сроки и обязанности заказчика, в том числе по оплате услуг; о цене договора как о существенном его условии.

Некоторые сферы возмездного оказания услуг требует отдельного нормативного акта, регулирующего договорные аспекты деятельности, в гражданско-правовой доктрине представлены застуживающие внимания проекты, касающиеся, например, оказания охранных услуг.

Совершенствование гражданского законодательства в этой части не только позволило бы правильно решать возникающие на практике вопросы, но и способствовало гармоничному развитию законодательства, регулирующего сферу возмездного оказания услуг.

Список использованной литературы

1. Карцхия А.А. Гражданско-правовая модель регулирования цифровых технологий: автореф. дисс. к.ю.н. М. 2019. – 25 с.
2. Гражданский кодекс Российской Федерации (часть вторая): Федеральный закон от 26.01.1996 № 14-ФЗ // Собр. законодательства. 29.01.1996. № 5. Ст. 410.
3. Плужникова А.А. Пределы свободы договора при заключении договоров возмездного оказания услуг//Вектор экономики. - 2018. -№ 2. –С. 40-45.
4. Мулакова Т.Е. Проблемные вопросы и перспективы правового регулирования договора возмездного оказания услуг // Сборник материалов V Международного научно-спортивного фестиваля курсантов и студентов. Пермь, 2018.-С. 90-94.
5. Шаронов С. А. Гражданско-правовое регулирование охранной деятельности в Российской Федерации : автореф. дис. ...д-ра юрид. наук. Волгоград, 2015. – 53 с.



6. Сухоруков В. А. Договор охраны имущества как средство минимизации предпринимательских рисков: автореф. дис. ...канд. юрид. наук. Волгоград, 2007. – 23 с.
7. Литвинова М. А. Договор на охрану имущества: автореф. дис. ...канд. юрид. наук. Волгоград, 2007. – 22 с.
8. Селиверстова Л.А., Юдина А.М. Некоторые проблемы правового регулирования договора возмездного оказания услуг // Инновационное развитие потенциал науки и современного образования. Сборник статей IV Международной научно-практической конференции. 2019.- С. 73-76.



Ахмедова Мария Константиновна

Магистрант

Волгоградский государственный университет

ДОГОВОР ВОЗМЕЗДНОГО ОКАЗАНИЯ УСЛУГ: ОСОБЕННОСТИ ЗАКЛЮЧЕНИЯ И ИСПОЛНЕНИЯ

Аннотация: Статья посвящена изучению особенностей заключения и исполнения договора возмездного оказания услуг. Отталкиваясь от принципа свободы договора, стороны могут заключить непоименованный либо смешанный договор, что весьма распространено на практике. Что касается исполнения договора, то оно опосредовано услугой, которую необходимо оказать (как правило лично исполнителем) и оплатой услуги. Статья 781 ГК РФ умалчивает о последствиях невозможности исполнения обязательства по оказанию услуги исполнителем, в статье даются рекомендации законодателю по исправлению этого недочета

Ключевые слова: договор возмездного оказания услуг, заключение договора, свобода договора, непоименованные договоры, договоры оказания охранных услуг, суррогатного материнства, о клинических испытаниях лекарственных средств на здоровых добровольцах, диспетчерского оперирования, договора, заключаемые в сфере IT-технологий, исполнение договора, последствие неисполнения договора.

Keywords: contract for the provision of services for compensation, conclusion of a contract, freedom of contract, unnamed contracts, contracts for the provision of security services, surrogacy, clinical trials of drugs on healthy volunteers, dispatcher operation, contracts concluded in the field of IT technologies, contract execution, consequence non-performance of the contract.

Заключая любой гражданско-правовой договор, стороны помимо собственного интереса, руководствуются прежде всего принципом свободы договора.

Принцип свободы договора является краеугольным камнем для современного договорного права, при этом он имеет серьезное теоретическое, философское обоснование и большой исторический опыт нормативного закрепления и практической реализации.



Отечественная цивилистика не выработала единого подхода к количеству составных элементов принципа свободы договора. Следует заметить, что в этом вопросе мнения ученых разделяются.

Анализ ст. 421 Гражданского кодекса РФ (далее - ГК РФ)[1] позволяет сделать следующие выводы о формах проявления договорной свободы:

1. Все участники гражданских отношений свободны в заключении договора (п.1 ст. 421 ГК РФ), т. е. каждый из них самостоятельно, согласно своей воли и в своих интересах решает для себя вопрос о необходимости заключить договор. Следует отметить, что понуждение здесь не допустимо, даже под «страхом» наступления ответственности за такое понуждение.

Вместе с тем, от запрета на понуждение к заключению договора, необходимо отличать действия лиц, связанные с их законодательно установленной обязанностью заключить договор. Например, к ним относятся- обязательное страхование (ст. 935 ГК РФ)[2]; добровольное принятие соответствующих договорных обязательств (предварительный договор (ст. 429 ГК РФ)).

Такого рода правила не противоречат принципу свободы договора, как это может показаться на первый взгляд. Так, во второй ситуации лицо добровольно берет на себя обязательства из «первоначального» договора заключить следующий договор, можно сказать, что это этапы одного договорного процесса, который сложно организован и растянут во времени)[3, 128].

2. Свобода договора проявляется в возможности заключить договор как предусмотренный законом (поименованный), так и не предусмотренный (непоименованный), в том числе смешанный (п. п. 2, 3 ст. 421 ГК РФ), то есть содержащий условия различных договоров.

3. Еще одним элементом формы проявления свободы договора является определения его условий (п. п. 4, 5 ст. 421 ГК РФ).

Любая договорная практика предполагает, что стороны самостоятельно согласовывают условия заключаемого договора, устанавливая свои права и обязанности. Возможность согласовать условия договора ограничивается наличием императивных норм, устанавливающих обязательные условия договора. В такой ситуации контрагенты могут согласовать условия заключаемого договора исключительно в рамках, которые установлены соответствующими нормами.



Что касается возможности заключить непоименованный договор возмездного оказания услуг, то здесь следует учитывать следующее. Большинство заключаемых непоименованных договоров касаются возмездного оказания услуг. Типичными примерами являются договоры оказания охранных услуг, суррогатного материнства, о клинических испытаниях лекарственных средств на здоровых добровольцах, диспетчерского оперирования и т.д.

Следует также указать непоименованные договора, заключаемые в сфере ИТ-технологий - договор об использовании «облачных» сервисов, по разработке и техническому обслуживанию Интернет-ресурсов, по обновлению программного обеспечения [4,63].

Поэтому не согласимся с мнением А.А. Плужниковой, что по отношению к договорам возмездного оказания услуг не актуален вопрос о непоименованных договорах, и для любой договорной конструкции этого типа достаточно норм главы 39 Гражданского кодекса РФ [5,39].

Отметим, что в договорной практике востребованы и смешанные договорные конструкции возмездного оказания услуг, например, договор на расчетно-кассовое обслуживание, который включают в себя помимо элементов договора банковского счета еще и целый пакет других услуг возмездного характера.

Исполнение рассматриваемого договора непосредственно заключается в надлежащем исполнении сторонами взятых обязательств, опосредованных согласованными условиями договора.

Главное в рассматриваемом договоре – это определить предмет договора – услугу, все остальные условия касаются именно ее: срок и особенности ее исполнения, оплата услуги и т.д.

Так, предмет договора оказания охранных услуг, представляет собой совокупность действий исполнителя, обусловленная целью формирования заказчиком задания на оказание охранных услуг, приемом и оплатой этих услуг, а также оказание исполнителем охранных услуг в соответствии с заданием заказчика и другими условиями договора [6,17]

Этот вывод подтверждается материалами судебной практики. Так, в заключенном между ООО «ЧОП «ГРАФ» (исполнитель) и В.Е. (клиент) договоре были зафиксированы следующие услуги: осуществляет обслуживание и контроль за состоянием комплекса технических средств охраны, установленного в жилом строении и/или хозяйственных



строениях клиента по адресу: ...; оповещает клиента и уполномоченных им лиц о сообщениях «Тревога», поступивших с объекта на централизованный пульт мониторинга исполнителя; принимает экстренные меры по реагированию на сигнал «тревога» и пресечению противоправных действий третьих лиц в отношении имущества клиента, находящегося на объекте и принимает меры по охране данного имущества[7].

Следует учитывать, что оказывать услугу должен исполнитель лично (ст. 780 ГК РФ). Это вытекает из особого отношения заказчика и исполнителя, которое часто транслирует доверительные свойства. При этом личность услугодателя, как правило, имеет существенное значение для заказчика. Например, человек идет на театральную постановку конкретных артистов, обращаются к определенному парикмахеру, репетитору, отделочнику и т.д. [8,10].

В договоре суррогатного материнства услугодатель вообще конкретное лицо, которого долгое время специальным образом подготавливается к исполнению договора.

При этом, законом не возбраняется включить в договор положение о праве услугодателя для исполнения договора привлечь третье лицо.

Заказчик обязан оплатить услуги в сроки и порядке, предусмотренные договором (ст. 781 ГК РФ).

Перечисленные основные права и обязанности могут дополняться, если этого требует существо обязательств. Например, оказание охранных услуг предполагает, что заказчик обязан исполнить предписания, выданные охранной организации о технической оснащенности объекта, передать информацию, касающуюся всех видов связи, организовать охранной организации доступ во все помещения охраняемого объекта для выяснения и устранения причин поступления с него «тревожных» сообщений и т.д.

Далее необходимо затронуть вопрос неисполнения договора и возникающих последствий.

Согласно п. 2 ст. 781 ГК РФ при невозможности исполнения услуги, возникшего по вине заказчика, исполнителю эта услуга оплачивается в полном объеме, предусмотренном договором.

Как видим, процитированная норма применяется к случаям, когда заказчик в целом не изъявляет желание расторгнуть договор, интерес к услуге у него сохраняется, договорные связи остаются динамичными, но при этом поведение услугополучателя



исключает возможность предоставить ему согласованную в договоре услугу. Такое поведение заключается в игнорировании взятых по договору обязанностей, например, не предоставляется услугодателю необходимая информация, документы, закрыт доступ в определенное место, услугополучатель не является в назначенное время и т.д.

В п. 3 ст. 781 ГК РФ, устанавливает, что, если обязательство невозможно исполнить по обстоятельствам, не зависящим от воли сторон (например, обстоятельства непреодолимой силы), заказчик возмещает исполнителю фактически понесенные им расходы, а исполнитель имеет право требовать возмещения данных расходов.

Такое возмещение в отличие от первого рассмотренного случая не является формой ответственности заказчика, поэтому любой риск, опосредованный внешними обстоятельствами, делающими исполнение договора невозможным, лежит на заказчике.

Следует учитывать, что и п. 2, и п. 3 ст. 781 ГК РФ являются диспозитивными нормами, в договорном порядке возможно установление других правил, т. е. стороны своим волеизъявлением могут выбрать и зафиксировать в договоре другие санкции.

Статья 781 ГК РФ умалчивает о последствиях невозможности исполнения обязательства по оказанию услуги исполнителем. Следует согласиться с мнением, что законодатель, фиксируя возможные последствия невозможности исполнения исходил из того, что стороны договорного отношения, попадая в такие условия будут руководствоваться общими положениями обязательственного права, которые единственно приемлемые при таких обстоятельствах.

Следует согласиться с мнением Конюх Е.А., Рудьмах Д.С., что для стабильности гражданского оборота и эффективности регулирования правоотношений в сфере возмездного оказания услуг ст. 781 ГК РФ можно дополнить п. 4 следующего содержания: «В случае невозможности исполнения, возникшей по вине исполнителя, услуги не подлежат оплате, а ранее уплаченная сумма должна быть возвращена заказчику, если иное не предусмотрено законом или договором» [9,125].

Список использованной литературы

1. Гражданский кодекс Российской Федерации (часть первая): Федеральный закон от 30.11.1994 № 51-ФЗ // Собр. законодательства. 05.12.1994. № 32.Ст. 3301.



2. Гражданский кодекс Российской Федерации (часть вторая): Федеральный закон от 26.01.1996 № 14-ФЗ // Собр. законодательства. 29.01.1996. № 5. Ст. 410.
3. Чумакова О.Н. Свобода договора и реализации сторонами собственного интереса в рамках исполнения предварительного договора // Вестник Волжского университета им. В.Н. Татищева. - 2017. Т.2. - № 4. -С. 128.
4. Николова Е. В. Теоретические аспекты поэтапного признания непоименованных договоров в российской судебной практике // Международный научный журнал «Инновационная наука». - 2018. - № 03. - С. 61-65.
5. Плужникова А.А. Пределы свободы договора при заключении договоров возмездного оказания услуг//Вектор экономики. - 2018. -№ 2. –С. 39-42.
6. Шаронов, С. А. Гражданско-правовое регулирование охранной деятельности в Российской Федерации / С.А. Шаронов : автореф. дис. ...д-ра юрид. наук. Волгоград, 2015. – 51 с.
7. Апелляционное определение Московского городского суда от 16.08.2016 по делу № 33-29808/2016 [Электронный ресурс] // Доступ из СПС «КонсультантПлюс».
8. Юрина В.М. Содержание договора возмездного оказания услуг. Отказ от исполнения договора // Современные научные исследования и инновации. – 2019. -№ 8. - С. 10-15.
9. Коных Е.А., Рудьмах Д.С. Последствия неисполнения или ненадлежащего исполнения договора оказания услуг // Реализация Конституции Российской Федерации: состояние и перспективы. Материалы всероссийской научно-практической конференции. Омск, 2019. –С. 22-25.



Моцар Анастасия Алексеевна

магистр

Забайкальский государственный университет

**ОСОБЕННОСТИ КВАЛИФИКАЦИИ СОСТАВА ПРЕСТУПЛЕНИЯ,
ПРЕДУСМОТРЕННОГО СТАТЬЕЙ 210 УК РФ ПРИ НАЛИЧИИ
КВАЛИФИЦИРУЮЩИХ ПРИЗНАКОВ**

Аннотация: Статья посвящена характеристике преступного сообщества преступного сообщества (преступной организации) или участия в нем (ней). В ней рассматриваются квалифицированные виды организации преступного сообщества (преступной организации) или участия в нем (ней). Анализируется понятие лица, занимающего высшее положение в преступной иерархии. Приводятся одни из ярких примеров действующих на территории Забайкальского края преступных сообществ во главе с лицами, занимающими высшее положение в преступной иерархии.

Ключевые слова: организация преступного сообщества, преступная организация, преступная иерархия, квалифицирующий признак, особенности квалификации.

Key words: organization of a criminal community (criminal organization), criminal hierarchy, qualifying feature, characteristics of qualifications.

Понятие преступное сообщество (преступная организация) развивалась на протяжении столетий, начиная с XVII века. И наконец, в XXI столетии ее редакция подошла к логическому завершению. Законодатель закрепил в Уголовном Кодексе определение преступного сообщества, как формы соучастия, так и как самостоятельное преступление. Преступное сообщество это структурированной организованная группа или объединение организованных групп, действующих под единым руководством, члены которых объединены в целях совместного совершения одного или нескольких тяжких либо особо тяжких преступлений для получения прямо или косвенно финансовой, или иной материальной выгоды. На мой взгляд, преступное сообщество (организация) является одной из опаснейших форм группы лиц, создающейся для совершения преступлений. При долгом существовании такое формирование, может служить постоянной угрозой безопасности обществу и порядку в стране. [8]



За деяния, предусмотренными частями 1 и 2 статьи 210 УК РФ, уголовной ответственности, согласно частям 3 и 4 подлежат лицо, использовавшие свое служебное положение и соответственно лицо, занимающее высшее положение в преступной иерархии. Данные признаки являются квалифицирующими, то есть, отягчающими вину. [1]

По части 3 статьи 210 УК РФ, лицо, которое использовало свое служебное положение, для того чтобы способствовать совершению преступления, подлежит уголовной ответственности. Специальным субъектом преступления, предусмотренного частью 3 статьи 210 УК РФ. В соответствии с примечанием 1 к статье 285 УК РФ должностными признаются лица, постоянно, временно или по специальному полномочию осуществляющие функции представителя власти, либо выполняющие организационно-распорядительные, административно-хозяйственные функции в государственных органах, органах местного самоуправления, государственных и муниципальных учреждениях, а также в Вооруженных силах РФ, других войсках и воинских формированиях РФ. Субъектами могут также являться и сотрудники правоохранительных органов, в той или иной мере, оказывающие помощь в виде сокрытия следов, уничтожении материалов дела и тому подобное.

Под использованием служебного положения в целях совершения деяний, предусмотренных в частях 1 и 2 статьи 210 УК РФ, следует понимать не только умышленное использование лицом своих служебных полномочий, но и оказание влияния, исходя из значимости и авторитета занимаемой должности, на других лиц в целях совершения ими определённых действий, направленных на создание преступного сообщества (преступной организации) и (или) участия в нём. Это обусловлено тем, что использование лицом своего служебного положения должно рассматриваться в двух аспектах: с точки зрения осуществления служебных полномочий, то есть реализации юридических возможностей, и с точки зрения использования авторитета власти, должности, служебных связей, влияния аппарата управления, совершения заведомо незаконных действий (бездействия) по службе, то есть реализации фактических возможностей субъекта преступления. При этом использование личных отношений, если они не связаны с занимаемой должностью, не может рассматриваться как использование служебного положения. [4, с. 181-184]

Лицо, занимающее высшее положение в преступной иерархии, совершившее деяния, предусмотренные частями 1 и 2 данной статьи, подлежит уголовной ответственности и



является квалифицирующим признаком состава преступления. Одна из особенностей данной части, заключается в абсолютном отсутствии нормативно-правовых актов, которые бы регулировали иерархичную структуру, характерную для преступного сообщества. Общественная опасность организации преступного сообщества в разы больше, когда его возглавляет лицо, которое обладает особым, криминальным статусом, а также имеющий авторитет, внутри криминального мира. Как правило, такие лица, способны более точно координировать действия преступного сообщества, распределять функции и задачи между остальными участниками сообщества, планировать каждый ход преступной организации.

В 2009 году Федеральным Законом от 03 ноября 2009 г. №245-ФЗ «О внесении изменений в Уголовный Кодекс Российской Федерации и в статью 100 Уголовно-процессуального кодекса Российской Федерации» были внесены существенные изменения в статью 210 УК РФ, в том числе был введен особо квалифицированный состав, закрепленный в части 4 статьи 210 УК РФ. Иными словами, введенные изменения должны активизировать борьбу с криминальными авторитетами. [3, с. 58] В законодательстве нет четкого понятия криминального авторитета, лидера преступного сообщества (преступной организации), но в пункте 24 Постановления Пленума Верховного суда РФ от 10 июня 2010 г. №12 уточняется, что судам надлежит устанавливать занимаемое этим лицом положение в преступной иерархии, в чем конкретно выразились действия такого лица по созданию или по руководству преступным сообществом (преступной организацией) либо по координации преступных действий, созданию устойчивых связей между различными самостоятельно действующими организованными группами либо по разделу сфер преступного влияния и преступных доходов, а также другие преступные действия, свидетельствующие о его авторитете и лидерстве в преступном сообществе (преступной организации). О лидерстве такого лица в преступной иерархии может свидетельствовать и наличие связей с экстремистскими и (или) террористическими организациями или наличие коррупционных связей. [2]

Одним из примеров ярко выраженной роли лидера, криминальный авторитета, организатора преступной преступного сообщества «Осинцевские» является И. Осинцев. За плечами Осинцева не только организация преступного сообщества, но и многочисленные преступления, совершенные в 80-е и 90-е года. Осинцевым первоначально была создана опасная преступная группировка, которая именовала себя «Осиновские», даже после того, когда с 1993 по 2001 год Осинцев находился в местах



лишения свободы, его группировка продолжала существовать и совершать преступления. По данным следствия уже в 2004 году Осинцев и его сообщник Мельничук организовали преступное сообщество.

Согласно данным, предоставленным в общедоступной сети «Интернет», свою «репутацию» Осинцев «строил» на протяжении многих лет. По прозвищу полученным еще на «малолетке» Осина, появился в родной Чите в конце 1980-х годов, после отбывания тюремного срока. На дворе полным ходом шла перестройка. Создавались коммерческие предприятия, кооперативы. Не обошло это и Читю. Дерзкий по своей сути Осинцев, собирает в Чите единомышленников из числа боксеров, чтобы заняться в городе рэкетом. Группировка, получившая впоследствии название «Осиновская ОПГ», довольно быстро взяла под свой контроль не только рынки, вокзалы, но и крупные коммерческие структуры. Действовала банда жестко: несговорчивых били, отбирали бизнес, и как выяснилось впоследствии, убивали. [6] Характеристика Игоря Осинцева свидетельствует о его положении в криминальном мире, о том какие действия в отношении организации и координации преступного сообщества, а также опасной преступной группировки Осинцев предпринимал. Четко прослеживается его высшее положение в преступной иерархии и авторитет среди своего окружения.

Невозможно оставить без внимания и резонансное уголовное дело в отношении Георгия Углавы (Тахи), которое Управлением МВД РФ по Забайкальскому краю в 2020 году было завершено и передано в прокуратуру для последующего утверждения и передачи в суд. По версии следствия, Таха, он же «вор в законе», является организатором преступного сообщества, действовавшего в регионе с начала 2000-х годов. Согласно данным, опубликованным на официальном сайте УМВД России по Забайкальскому краю, сотрудниками была доказана причастность задержанных к 164 преступлениям, предусмотренным статьями 158, 159, 161, 162, 163, 166, 167, 210 Уголовного кодекса РФ. Также стоит отметить, что это первое уголовное дело, направленное в суд следователями системы МВД России, после введения в ст. 210 УК РФ четвертой части, которая предусматривает организацию преступного сообщества лицом, занимающим высшее положение в преступной иерархии». [7] Таким образом, можно сказать, что лицо, занимающее высшее положение в преступной иерархии – это специальный субъект преступления, занимающий руководящее место или играющий руководящую роль в системе отношений, сложившихся в преступной организации, основанной на подчинении низших участников в этой организации высшим. [5]



Максимальное наказание при квалификации преступления по части 3 статьи 210 УК РФ – 20 лет, а по части 4 статьи 210 УК РФ – пожизненное лишение свободы. Категория преступления – особо тяжкое.

Подводя итог, невозможно не заметить, что изменения, внесенные в статью 210 УК РФ, очень важны и должны в полной мере способствовать осуществлению правосудия. Квалифицирующие признаки, которые указаны в частях 3 и 4 статьи 210 УК РФ, необходимы, так как общественная безопасность одна из важнейших сфер, которую требуется защищать. В нашем государстве огромное количество органов власти субъектов, подразделений правоохранительных органов, органов судебной власти, поэтому большую опасность представляют те лица, которые используют свое служебное положение в противоправных целях. Соответственно, лица, которые занимают высшее положение в преступной иерархии, представляют еще большую угрозу, так как их деятельность направлена на создание преступного сообщества (преступной организации) тем самым, разрушая общество прямо изнутри.

Использованные источники:

1. Уголовный кодекс Российской Федерации [от 13.06.1996 № 63-ФЗ (с посл. изм. и доп.)] // Собр. Законодательства Рос. Федерации. – 17.06.1996. – № 25. – Ст. 2954
2. О судебной практике рассмотрения уголовных дел об организации преступного сообщества (преступной организации) или участия в нем (ней): Постановление Пленума Верховного Суда Российской Федерации [от 10 июня 2010 г. №12]. // Российская газета. – 17.06.2010. – №130
3. Григорьев Д.А., Морозов В.И. Как определить лицо, занимающее высшее положение в преступной иерархии? Реферат / Д.А. Григорьев, В.И. Морозов. – М.: Юридическая наука и правоохранительная практика, 2014. – С. 58
4. Прокументов Л.М. Вопросы квалификации по статье 210 УК РФ, обусловленные особенностями субъекта / Л.М Прокументов. – М.: Вестник Омского Университета, серия «Право», 2014. – С. 181-184
5. Рагулин А., Фефелов В. О понятии лица, занимающего высшее положение в преступной иерархии // Уголовное право. - 2010. - №5
6. Осиновская ОПГ. [Электронный ресурс]. URL: <http://www.mzk1.ru/2015/05/osinovskaya-org/> (дата обращения: 10.09.2020)



7. Уголовное дело в отношении криминального авторитета Тахи [Электронный ресурс]. URL: <https://75.xn--b1aew.xn--p1ai/news/item/19341987> (дата обращения: 05.10.2020)
8. Уголовно-правовая характеристика преступного сообщества [Электронный ресурс]. URL: <http://refleader.ru/jgeqasatyufsotr.html> (дата обращения: 05.10.2020)



Рыбак Алексей Зиновьевич

кандидат юридических наук, доцент,

Филиал Северного (Арктического) федерального университета
имени М.В. Ломоносова в г. Северодвинске Архангельской области

ПРОБЕЛЫ В ЗНАНИИ О ЧЕЛОВЕКЕ КАК ПРИЧИНА КРИЗИСА КРИМИНОЛОГИИ

Аннотация на русском языке: статья посвящена фундаментальным проблемам криминологии, которые не позволяют ей выйти на новый виток развития и предлагать более эффективные рекомендации по противодействию преступности. Этих проблемы три, и они представляют собой онтологические и гносеологические иллюзии: иллюзию личности преступника, иллюзию воли и иллюзию объективности человеческого знания.

Ключевые слова: кризис криминологии, методология криминологии, личность преступника, свобода воли и детерминизм, ограниченность возможностей познания.

Keywords: crisis of criminology, methodology of criminology, personality of the criminal, free will and determinism, limited possibilities of human cognition

Еще Сократ говорил: «Я точно знаю, что ничего не знаю, но некоторые не знают и этого». Когда американский экономист и математик Нассим Талеб писал свою совсем не орнитологическую книгу про «черных лебедей», он очень точно подметил, что мы можем добиться очень многого, если сосредоточимся на антизнании, то есть на том, чего мы не знаем [1]. Действительно, наука должна точно знать, что, во-первых, ей на сегодняшний день известно, во-вторых, чего только предстоит узнать, а свои практические рекомендации ученый должен соотносить с имеющимися (научно доказанными) знаниями и фактами.

Однако знать это простое правило и понимать его подлинную сущность – это совсем не одно и то же. Еще большая пропасть между пониманием данного момента и воплощением его понимания в предметно-практической деятельности. Все потому, что человек по своей природе патологически болен бременем всезнания. Такова уж



психофизиология нашего знания, что мы не терпим неопределенности в знании и любое незнание «замазываем» тем, что знаем на сегодняшний день.

Да, мы сознаем, что наш разум слишком ограничен, чтобы постичь все законы мироздания, чтобы знать все и сразу, но все равно, разрабатывая всякие планы, модели, стратегии, в том числе по борьбе с преступностью, в их основу мы кладем лишь имеющиеся в наших головах знания, предположения и убеждения, легко жонглируя ими так, как будто они существуют на равных правах и представляют собой непреложные истины. В общем, ведем мы себя не в соответствии с тем, что доподлинно знаем. Сказанное справедливо как на бытовом уровне, так и на научном: во всем и всегда человек руководствуется созданными не им самим шаблонами и стереотипами. Л. Витгенштейн в середине XX века обращается к человеку с кажущимися странными вопросами: «Как вы знаете, что у вас есть рука, когда вы ее не видите и не рефлекслируете, а сразу отвечаете на поставленный вопрос? Вы только что положили книгу в стол, откуда вы знаете, что она сейчас там?» [2, с. 323].

Немногие исследователи берутся за тяжелый труд перепроверки тех гносеологических оснований, которые кем-то когда-то провозглашены постулатами конкретно взятой отрасли знания. Криминология в данном случае не исключение. Любой человек науки знает, что обязательным разделом диссертации на соискание ученой степени является рубрика введения, называемая «методологией исследования». Чаще всего диссертанты лишь перечисляют использованные методики, делят их на общенаучные и частнонаучные³, ссылаются на теории, положенные в основу исследования с приведением персоналий, но до их критического анализа дело обычно не доходит – эти вопросы «выходят за рамки исследования». Но ведь все методы и теории были придуманы людьми, поэтому они сами должны на чем-то основываться. Если этот вопрос не решен, любое знание будет стоять на зыбком фундаменте, а научное творчество напоминать сидение на пороховой бочке.

В сфере естественных наук и техники с методологией познания дело обстоит явно лучше. Сложный механизм, собранный в нарушение законов физики, механики, электродинамики и т.д., просто не станет работать. Каким бы сложным ни было техническое устройство, его работа основана на заранее известном количестве простых

³ Обоснованность и качество таких классификаций – тема для отдельного обсуждения.



физических законов, действующих в заданном диапазоне. Даже современный персональный компьютер, хоть и представляет собой сложнейшее техническое устройство, вряд ли будет работать при температуре в несколько сотен градусов по Цельсию.

Но гуманитарное знание по этой части хромает на обе ноги. Причина кроется в том, что человек – непостижимо сложный объект природы. По крайней мере, на сегодняшний день. Гуманитарии, рассматривая человека лишь как часть общества, эту самую корпускулу, редко когда признают данный факт. Поэтому криминология переняла все «болячки» гуманитарного знания.

О криминологии вообще всегда стоит говорить особо, поскольку она представляет или хотя бы должна представлять собой тот теоретический фундамент, на котором строятся нормы всех или почти всех охранительных отраслей права. Уголовное право априори сильнее всех других отраслей права затрагивает права и свободы человека. Парадокс состоит в том, что ни один законодатель не может похвастаться тем, что с помощью уголовной репрессии он может справиться со значительной частью социальных проблем. Скорее, наоборот, чем чаще государство применяет репрессию, тем хуже обстоят дела в государстве. Как отмечал А.Э. Жалинский, «реализация уголовного закона может стать совершенно непереносимой для общества, заблокировав иные социальные процессы... Следует учитывать хорошо известные свойства уголовного права, состоящие в том, что оно является чрезвычайно затратным и весьма опасным средством воздействия на социальные отношения» [3, с. 15, 68].

В криминологических кругах уже не одно десятилетие обсуждается кризис уголовного наказания. Однако, что же на этот счет мы видим в России? Идет постоянное, системное ужесточение мер уголовной ответственности. Почти каждая сводка в СМИ о более или менее значимом происшествии сопровождается штампованной фразой: «По данному факту Следственным комитетом возбуждено уголовное дело». Постоянно звучат призывы к ужесточению санкции за резонансные преступления.

Как у не особо разбирающегося в гносеологии научного познания ученого-гуманитария отсутствует даже тень сомнения в истинности основ методологии



гуманитарной науки⁴, так и у обывателя, к коим можно отнести даже образованных людей, существует предубеждение в том, что все изменения и дополнения уголовного законодательства научно выверены, проверены и перепроверены экспертами высочайшего уровня. Но это большое заблуждение.

Криминологи, к которым относит себя и автор данной статьи, в основной своей массе практически ничего не знают о трех самых главных отправных точках изучаемой науки. Отсюда возникают три самых главных ошибки криминологии. Какие?

Во-первых, нам почти ничего не известно об объекте любого гуманитарного познания – самом человеке. Как и представители других наук, занимаясь «кусочничеством», криминологи выделили из объекта предмет, то есть из человека выделили набор формальных характеристик под названием «личность», которые как будто механически детерминируют его поведение.

Как известно, началось все с френолога Галля, который рассматривал человека с чисто биологических позиций. За быстро открывшейся несостоятельностью его учения, основанного на исследовании лишь формы черепа, на авансцену зарождающейся криминологии выходит Ч. Ломброзо со своей идеей прирожденного преступника. Но криминальную антропологию постигла та же участь, хотя она оставила свой неизгладимый след в виде целой серии научных школ. Часть представителей научной общественности оказалась убежденной в наличии врожденных преступных качеств как проявления «недоразвитости» отдельных людей и целых народов.

Несколько позже успехи генетики открыли перспективы для выдвижения гипотез о врожденной склонности к преступному поведению (эндокринная обусловленность преступного поведения [4, с. 11], [5, с. 678], хромосомные теории [6, с. 1351-1352] и т.п.), продолжая поддерживать теоретический фундамент клинической криминологии. Близкими по духу были и психолого-психиатрические концепции, усматривающие причины преступного поведения в умственной отсталости преступников (Годдард [7] и др.). О том, как это отразилось на развитии всего человечества в XX веке (и продолжает сказываться до сих пор) много говорить не приходится. Чего стоит только Вторая Мировая война.

⁴ Хотя мало кто из них это проверяет чтением специальной литературы, даже в рамках подготовки к кандидатскому минимуму по философии.



Как бы то ни было, но в силу чудовищности самого подхода к человеку только как к куску плоти, в серьезной науке пришлось отказаться от идеи прирожденного преступника, наличия «низших» и «высших» рас. Поэтому почти одновременно с антропологическим появляется социологическое направление. Правда, методология у антропологов и социологов принципиально не отличалась, поэтому их объединяют в единое, антрополого-социологическое, направление.

В обоих случаях человек был расчленен на узкие предметы своего познания: если антропологи изучали физические и близкие им параметры человека, то социологи брали для анализа некие абстрактные социально значимые черты, совокупность которых и принято стало именоваться личностью. К сожалению, на этом все и закончилось из-за отсутствия в ту эпоху инструментария для более тонких исследований, но убежденность в наличии у человека некой «личности» сохранилась до наших дней на правах сильнейшей иллюзии.

В общем, суть первой ошибки криминологии состоит в том, что человек рассматривается как ограниченный набор доступных для наблюдения параметров, несмотря на очевидную нецелокупность любого из индивидов.

Во-вторых, со времен эпохи Просвещения на человека стало принято смотреть как «сомневающуюся субстанцию» (Р. Декарт), наделенную свободой воли. В этом картезианском дуализме, разделяющем все на материю и дух, отчетливо прослеживаются отпечатки прежних, религиозных воззрений на природу человека.

Заложенная почти четыре века назад традиция деления вещей на материальные и духовные привела к разделению наук на науки о *res extensa*, то есть о материальной субстанции, и науки о собственно человеке как мыслящем существе. Все, что не относилось к сфере психики, стало рассматриваться как существующий по своим закономерностям, действующий на автомате механистичный мир. Другой мир, психический, представлялся духовной субстанцией, которой может обладать только человек. И эти миры никак несовместимы друг с другом. Эта иллюзия также оказалась настолько устойчивой, что до сих пор в отечественных учебниках по криминологии почти ничего не говорится о материальной составляющей человеческого существа. Уж для российской криминологии никакой случайности в этом точно нет, если вспомнить,



например, что еще несколько десятилетий назад любые упоминания о «физиологии преступного поведения» считались пробуржуазными и реакционными.

Но как объяснить, например, что «Прозак» (антидепрессант нового поколения) оказался на первом месте среди открытий прошлого столетия? Под воздействием этого и многих других психоактивных веществ меняется само мышление человека. С учетом тенденции к увеличению уровня депрессивно-тревожных расстройств среди населения благополучных стран некоторые политики уже сейчас задумываются о принудительном превентивном психиатрическом лечении лиц, склонных к насильственному поведению. В последние годы лавинообразно растет количество научных исследований, проводимых на стыке нейрофизиологии и криминологии. Казалось бы, этому можно только порадоваться, но уже сейчас те же представители междисциплинарного подхода заявляют о том, что совсем запутались в поиске границы в человеке биологического и социального.

Причиной такой проблемы автор считает непрекращающуюся попытку увеличить количество знания за счет проведения все большего количества исследований «на стыке», а это опять попытка отделить кислое от зеленого, вычленив в человеке то, что неотделимо от него – биологическое и социальное. И вот здесь как раз обнаруживает себя вторая иллюзия, фундаментальная ошибка под названием «свобода воли», обычно противопоставляемая детерминизму.

Нейрофизиологи уже давно знают, что никакой свободы воли не существует за отсутствием составляющих ее элементов. То есть вопрос не в том, что у кого-то воля «слабая», а у кого-то «посильнее». Ситуация намного пикантнее: никто не может четко сказать, ни что такое «свобода», ни что такое «воля». Как в той шутке: «И сила есть, и воля есть, а силы воли – нету».

В-третьих, до сих пор существуют воззрения о том, что человек – это некий «апостол объективности». Как отмечает В. Хесле, «в "Я" Декарт нашел тот абсолютный фундамент, который был нужен ему для обоснования метафизики как науки. Особое значение "Я" состоит в том, что только в "Я" нельзя усомниться, потому что оно – сомневающаяся инстанция: ото всего можно абстрагироваться, только не от того, что является условием возможности абстрагирования» [8, с. 21-23]. Сам автор метода радикального сомнения писал: «Я замечаю в себе некую способность суждения, которую наверняка получил от Бога. А поскольку обманывать меня он не желает, способность



суждения дана мне таковой, что если я буду правильно пользоваться ею, то никогда не смогу ошибаться» [9, с. 49].

Представители наиболее часто упоминаемой в гуманитарных исследованиях философской доктрины – диалектики – также считают сознание свойством высокоорганизованной, социальной формы движения материи, отражением в мозгу объективного мира. В.И. Ленин утверждал: «Материя есть философская категория для обозначения объективной реальности, которая дана человеку в ощущениях его, которая копируется, фотографируется, отображается нашими ощущениями, существуя независимо от них» [10, с. 131]. О том, что это, мягко говоря, не так, сейчас знают многие ученые, изучающие человеческую психику. Мы отражаем мир ненамного сложнее, мы не более объективны, чем дождевой червь. Просто в силу разной системы потребностей у каждого организма свой «тоннель реальности». Но криминологи (и не только) по-прежнему не хотят замечать этот факт – третью главную ошибку.

Три главных пробела в криминологическом знании – иллюзии личности, воли и объективности – разделены весьма условно, так сказать, с дидактической целью. На самом деле речь все время идет об одном и том же – о том, как на самом деле человеческий организм познает реальность и ведет себя в ней.

Не нужно стесняться признать, что криминология находится только в начале знания о человеке. Со времен Дарвина в науках об управлении человеческим поведением мало что изменилось, по крайней мере, в лучшую сторону. Жить стали сытнее и дольше, а вот качество жизни упало ниже некуда. Мир стремительно раскалывается на единицы сверхбогатых и миллиарды нищих, или, как в романе Герберта Уэлса, на наивных элоев и агрессивных морлоков. Те и другие, по замыслу писателя, интеллектом не блещут. Очень похоже на приближающуюся правду.

За последние столетия мы неплохо изучили анатомию и физиологию наших организмов, и даже нащупали манипулятивные техники управления, которые все также основываются на страхе и унижении. Но этого ли многие из нас хотели? Между тем, другие науки о человеке, причем совсем негуманитарные, в плане предупреждения противоправного поведения уже зашли куда дальше, нежели криминология. Не зная того, что сегодня обсуждают в академических кругах нейрофизиологи, антропологи и другие



специалисты по функционированию человеческой психики – это опять же означает считать себя всезнайкой.

Так, многие ли отечественные юристы знают, что *Homo sapiens* – одно из самых агрессивных существ на Земле? Может и знают, но причину назвать могут не все. Будучи обделенным матушкой эволюцией острыми как бритва зубами, загнутыми когтями, ядовитыми железами, клювом и прочим тяжелым вооружением, ему не оставалось ничего иного, как использовать для защиты и нападения все силы своего организма. Вот, если бы, мы от природы были серьезно вооружены, то единственным шансом на выживание наших предков было бы самоограничение в применении насилия. Как гласит народная поговорка, «ворон ворону глаз не выклюет». Проблемы начались тогда, когда в наши руки попала сначала дубина, затем топор... и так до ядерной кнопки. Ведь кем-то давно подмечено, что любое оружие когда-то было всего лишь орудием, у этих слов в русском языке даже один общий корень.

Природа не терпит излишеств, следовательно, насилие было нужно *homo* для выживания и развития. Насилие – это не инструмент, не орудие, а принцип жизни. Огромная агрессивность наших предков привела к тому, что *Homo sapiens* расселился почти по всей планете, изничтожая на этом пути все, что могло утолить его голод или представляло опасность. Это обстоятельство со временем привело к занятию нашим видом практически всех доступных экологических ниш, в качестве бонуса он получил чрезвычайную пластичность вида, ведь, как известно, многие неагрессивные существа эндемичны, поэтому весьма уязвимы к изменениям во внешней среде (сама их среда в силу локальности уязвима).

Насилие настолько засело у нас в генах, что даже тысячи лет культурной жизни никак не сказались на самых глубинных устремлениях. Тысячи лет для бабушки эволюции, это, ведь, настолько мало, что она даже моргнуть не успела, не заметила, во что превратилось ее, говоря словами Виктора Дольника, «непослушное дитя биосферы» [11]. Но самое парадоксальное все же в том, что, говоря словами нейрофизиолога Р. Сапольски, «мы не ненавидим насилие. Мы ненавидим *неправильное* насилие, насилие в неправильном контексте (и боимся его). Потому что насилие в правильном контексте выглядит как-то иначе. Мы платим приличные деньги, чтобы посмотреть на него на стадионе, мы учим детей давать сдачи в драке...» [12, с. 16].



Несмотря на продолжающееся огромное количество вооруженных конфликтов, недоедание значительной части населения Земли, мы живем в лучшую эпоху. Но это если посмотреть с объективной точки зрения – с точки зрения такого стороннего наблюдателя. Жизнь же человека априори субъективна, а вот здесь хвастаться нечем. Не является ли нынешнее состояние цивилизованного, из благополучной страны человека таким же критическим моментом, который пережили мыши в известном эксперименте «Вселенная-25» [13, с. 330]? Ответа на данный вопрос никто дать пока не может, хотя аналогии уж больно сильно напрашиваются. А глупая мышь с ядерной кнопкой – это похуже будет, чем пьяная обезьяна с гранатой. Но угроза ядерной войны – это еще цветочки. Нас подстерегают такие «черные лебеди», которых даже вообразить невозможно.

Насилие можно и нужно рассматривать в самом широком контексте, поскольку убить можно не только ударом дубины по голове или выстрелом в затылок, но и просроченным йогуртом, украденной пенсией, ложным диагнозом. Но самое важное, что больше всего людей было убито незнанием, выдаваемым за знание. Иллюзия знания рано или поздно приводит к ошибке. Обладающий иллюзией знания политик намного опаснее чрезмерно самонадеянного пилота авиалайнера. Иллюзия знания порождает деление всех людей на тех, кто мыслит правильно, и тех, кого следует считать недалекими. А чего церемониться с глупыми людьми? Их нужно «задвигать», выдавливать на обочину жизни. Вот именно поэтому миром правят не умные, а властные.

Трагичность нашего положения в том, что у нас имеются иллюзии знания по самым фундаментальным вопросам жизни. Не случайно Б. Ситарская точно подмечает, что «одной из наибольших угроз, характерных для современного мира, есть отставание людей от темпов и изменений, какие же они сами провоцируют. Речь идет о новом типе угрозы, который называется "человеческим пробелом", возникающим в результате значительно больших усилий, вложенных человечеством в техническое и хозяйственное развитие, чем в развитие самих людей. "Человеческий пробел" – это дистанция между растущей сложностью мира и нашей способностью его понять, что проистекает из роста созданных людьми сложностей, которые не успевают за продвижением наших способностей» [14, с. 263].

Итак, дальнейшее развитие криминологии невозможно без изучения человека с самых различных позиций, поэтому уже давно пора перестать считать криминологию чисто гуманитарной (юридической) наукой.



Література:

1. Талєб Н.Н. Одураченні випадковостю. О схритой ролі шанса в бізнесі і в жи́зни. – М.: Манн, Іванов і Фербер, 2016.
2. Вітгенштейн Л. Філософські роботи. Ча́сть 1. М.: Гно́зис, 1994.
3. Жали́нський А.Э. Уголовне право в о́жиданні пере́мен. Теоретико-інструментальний аналіз. – М.: Проспект 2009.
4. Schlapp M.G. Behavior and Gland Disease // Journal of Heredity. 1924. № 15.
5. Podolsky E. The chemical brew of criminal behavior // The Journal of criminal law, criminology and police science. 1955. V. 45. № 6.
6. Jacobs P.A. Aggressive Behavior, Mental Subnormality and the XYY Male // Nature. 1965. V. 208.
7. Goddard H.H. Feeble-mindedness: Its Causes and Consequences. – New-York, 1914.
8. Гени́и філосо́фії но́вого вре́мени: Лекції в інституті філосо́фії РАН. – М.: Наука, 1992.
9. Декарт Р. Размышления о первоначальной философии. Пер. с лат. – СПб: «Абрис-книга», 1995.
10. Ленин В.И. Материализм и эмпириокритицизм / Полн. собр. соч. Т. 18. М., 1961.
11. Дольник В.Р. Непослушное дитя биосферы: Беседы о поведении человека в компании птиц, зверей и детей / В.Р. Дольник. – СПб.: ЧеРо-на-Неве : Паритет, 2003.
12. Сапольски Р. Биология добра и зла. Как наука объясняет наши поступки. – «Альпина Диджитал», 2017.
13. Хок Р. 40 исследований, которые потрясли психологию. – Прайм-ЕВРОЗНАК, 2003.
14. Сітарська Б. Теоретичні і методологічні засади дидактичних завдань з педагогіки у процесі підготовки та вдосконалення вчителів: Переклад з польської мови Ігор Родюк / Барбара Сітарська. – К.: Основа, 2005. С. 263.



Сорокина Инга Владимировна
Магистрант

Владивостокский государственный университет экономики и сервиса

МАССОВО-ИНФОРМАЦИОННЫЕ ОТНОШЕНИЯ В ОБЛАСТИ ВЗАИМОДЕЙСТВИЯ СУДОВ И СМИ КАК РАЗНОВИДНОСТЬ ИНФОРМАЦИОННЫХ ПРАВООТНОШЕНИЙ

Аннотация. На сегодняшний день актуальным является вопрос взаимодействия представителей судебной власти и представителей средств массовой информации. Информационно-правовая политика в сфере судебной деятельности является важнейшей составляющей государственной правовой политики. В статье проанализирована проблематика массово-информационных отношений как самостоятельного типа общественных отношений, подлежащих правовому регулированию.

Ключевые слова: информационно-правовая политика; информация; судебная деятельность; гласность; СМИ.

Key words: information and legal policy; information; judicial activity; publicity; MASS MEDIA.

В настоящее время проблемам взаимодействия судебной системы и средств массовой информации в российском обществе придается все большее значение. При этом в повышении эффективности такого рода взаимодействия заинтересованы обе стороны. Суды реализуют тем самым на практике принципы гласности и открытости судебного разбирательства, повышают собственный авторитет в глазах россиян, осуществляют правовую пропаганду и способствуют повышению уровня правосознания граждан, одновременно профилактируя правонарушения и злоупотребление правом. Средства массовой информации, в свою очередь, готовят из полученных от судов сведений информационный продукт (контент), размещение которого на страницах издания, в том числе, в сети Интернет, способствует росту интереса граждан и к конкретному изданию, и к правовой тематике в целом.

Тем удивительнее, что природа возникающих между судами и СМИ правовых отношений не исследована и даже принципиально не определена. По нашему мнению, это связано с различными (и разнопорядковыми) причинами.



Во-первых, исследователи проблематики взаимодействия судебной системы и СМИ (или шире – судов и общества) чаще всего имеют дело с массой нерешенной практических проблем, произвольно «откладывая» решение теоретических вопросов взаимодействия судов и СМИ «на потом».

Во-вторых, слишком малую помощь в данном вопросе может оказать нам законодательство, которое «избегает» легальных правовых конструкций в рассматриваемой области; судебная же практика специфику массово-информационных отношений вообще не исследует.

В-третьих, и это уже достаточно объективно, институт массово-информационных отношений изначально комплексный; он находится как бы на стыке теории права, судебного права и информационного права. Судебное право и информационное право – относительно новые области юридических знаний и необходимый уровень доктрины достигнут далеко не по всем поднимаемым вопросам. Теория же права, скорее всего, «ждет» объективации накопленного в информационном и судебном праве материала в данной области для последующего обобщения, решая пока более насущные задачи.

Наконец, в-четвертых, только в настоящее время накоплен более-менее обширный доктринальный и эмпирический материал, позволяющий приступить к созданию правовой концепции «массово-информационных отношений в сфере взаимодействия судов и СМИ» или, хотя бы первоначально, предложения соответствующей легальной конструкции.

В результате мы оказываемся в ситуации, когда сущность массово-информационных отношений не определена, а имманентные признаки такого рода отношений не нашли своего отражение в более менее общепринятой в научном мире дефиниции и, тем более, в законодательстве.

При отсутствии определенности в сущности массово-информационных отношений сложно говорить об их полноценном исследовании, поскольку затруднительно отграничить массово-информационные отношения от смежных правовых (и не только!) явлений. Непросто будет установить все потенциально возможные структуры такого рода отношений и, соответственно, выделить субъектов и объект (предмет) такого рода отношений, специфику фактических и юридических взаимосвязей, рассмотреть виды и типы правовых отношений в сфере массово-информационной коммуникации. Останется неизученной и технология массово-информационных отношений в части ее стратегии (принципы, программы и т.п.), техники (средства коммуникации), тактики (способы коммуникации) и иных важнейших компонентов. Вряд ли возможно будет и достоверно



определить качество, а также показатели эффективности такого рода деятельности. В связи с указанным, самого определение массово-информационных отношений в сфере взаимодействия судов и СМИ представляется нам актуальным и значимым как основа для любого дальнейшего исследования в предложенной области.

По нашему мнению, исходным пунктом исследования здесь должны стать отношения, объектом которых выступает информация в том смысле, что информация здесь важна сама по себе, а не только как совокупность составляющих ее сведений. Речь, соответственно, идет об информационных отношениях как родовом понятии для массово-информационных связей и отношений.

В юридической литературе на существует единства мнений относительно доктринального определения информационных отношений. Существующий спектр мнений сводится к следующим основным авторским позициям.

Прежде всего, анализ современных достижений теории государства и права показывает нам, что большинство авторов вообще не выделяет информационные отношения в качестве разновидности правовых отношений, хотя и не отрицает возможность выделения такого вида правоотношений [1]. Основываясь на такого рода «допущении» специалисты в области информационного права с разной степенью приближения и конкретизации рассматривают информационные правоотношения не как самостоятельный правовой феномен, а как предмет конкретной отрасли права (информационного права), основанный на соответствующих отраслях законодательства.

Такого рода позицию можно условно назвать «предметной». Она проявляется в стремлении авторов как можно более широко определить предмет информационного права и, соответственно, регулируемые им общественные отношения.

В частности, Н.Н. Ковалева, определяя предмет информационного права, указывает нам, что это – информационные отношения, а именно, «часть общественных отношений, которая связана с созданием, оформлением, хранением и обработкой, распространением, использованием информационных ресурсов, связывается с развитием в области формирования и управления информационными ресурсами, с развитием и использованием новых технологических работ с информацией и технологиями ее передачи в системах и сетях коммуникаций, с установлением мер по обеспечению безопасности в информационных сферах и включает в себя юридическую ответственность в названных областях» [3].



Помимо явной громоздкости дефиниции такого рода неудобны еще и тем, что в них «растворяются» сущностные признаки конкретного правового явления – в данном случае, информационного правоотношения. Это, по сути, «салат-винегрет» из множества разнопорядковых «ингредиентов»: свойств и характеристик.

Сторонники другой, условно обозначаемой нами как «классическая», точки зрения придерживаются упрощенной логической последовательности. А именно, первоначально они определяют информационные правоотношения (у ряда авторов - информационно-правовые отношения) как регулируемые нормами информационного права общественные отношения, складывающиеся в информационной сфере, что, собственно, не говорит нам ничего о юридической сути этих отношений. Затем авторы выделяют особенности, которые, по их мнению, присущи именно информационным правоотношениям как разновидности правоотношений вообще, однако вновь сообщают нам, что такие особенности состоят в том, что «информационные правоотношения складываются в информационной сфере, т.е. в непосредственной деятельности субъектов, связанной с созданием, преобразованием и потреблением информации» [4]. Как говорится, «вновь ни о чем».

Следует отметить, что некоторые из сторонников указанной точки зрения вопреки общепринятой структуры деления российского права на отрасли предлагают собственные, достаточно оригинальные подходы и в этой связи.

Например, В.С. Толстой определяет информационное правоотношение как отношение по поводу информации, урегулированное нормами гражданского права [5]. Автор указывает нам и особенности таких правоотношений: «в информационных правоотношениях все субъекты участвуют повсеместно и повседневно так же, как они дышат воздухом и пользуются светом» [5] и т.п. Согласитесь, звучит не очень «по-юридически» и ничего нам не дает к установлению имманентных признаков информационного правоотношения, не правда ли? Видит это и указанный автор, предлагая нам устанавливать сущностные признаки информационных правоотношений с помощью отличий их от иных типов (видов) правоотношений.

В частности, он совершенно справедливо указывает, что «отличие рассматриваемых от иных правоотношений состоит в том, что в них права и обязанности складываются по поводу информационных объектов. Этим они отличаются от личных неимущественных и вещных правоотношений. Правовые информационные отношения отличаются от внеправовых тем, что в первом случае сам участник (или участники) придают своей



информации статус объекта права. От личных неимущественных информационные правоотношения отличаются тем, что первые складываются по поводу автономии субъекта в обществе» [5].

Такого рода логика изложения имеет право на существование и разграничивать информационные правоотношения и смежные правовые явления – нужное дело, однако это должно быть после определения сущностных признаков информационного правоотношения, а не до этого или вместо того.

Третья группа авторов придерживается позиций, которые мы условно назовем как «технологические»: они связывают информационные отношения со «средой обитания» информационных технологий, полагая, что элементы информационной технологии здесь первичны, а сами информационные отношения не столько правовые, сколько технологические [6]. Сторонники такого подхода отказывают информационным правоотношениям в самостоятельности, сводя их лишь к области применения технических средств и технологических приемов (способов), рассматривая сами информационные отношения как информационные ресурсы [7], при этом ссылаясь на соответствующий опыт европейских стран [13], а также США [8]. А.К. Жарова вообще приравнивает информационные отношения (как область общественных отношений) к информационной телекоммуникационной сфере [9], что, согласитесь, достаточно узко даже технологически.

Схожую позицию занимают и авторы, по существу также отказывающие информационным отношениям в самостоятельности, однако уже по иным, не «технологическим» причинам, признавая информационные отношения элементами информационной культуры [10], особенными взаимосвязями внутри информационного общества [11] и т.п.

Следует отметить, что работы указанных авторов с точки зрения логики изложения не порочны сами по себе и вполне обоснованны. Проблема здесь заключается в том, что они не рассматривают информационные отношения в целом, обращая внимание лишь на отдельные их аспекты.

Таким образом, в рамках настоящего исследования нас не может удовлетворить ни один из перечисленных выше подходов: все они в той или иной степени «порочны» и несовершенны, хотя, опять-таки, во всех них есть некое рациональное зерно, пригодное для дальнейшего изучения положения дел.

В частности, все авторы так или иначе признают, что информационные отношения возникают либо «по поводу информации», либо «в информационной среде». Мы полагаем



данное уточнение наиболее важным и значимым. Для информации же характерна ее ценность при владении (обладании) ею, однако само по себе обладание информацией относится, скорее, к области идеального - индивидуального или коллективного сознания, а не характеризует наличие каких-либо взаимосвязей между субъектами права.

Соответственно, речь может идти о неких операциях с информацией в виде ее создания и передачи. Иные операции с информацией (в виде, например, ее хранения или обработки) лишь способствуют первым основным операциям (в частности, хранение фиксирует результаты создания и создает потенциальную возможность для передачи и т.п.) и самостоятельного значения не имеют. Говорить о передаче информации в «информационной среде», по нашему мнению, пример «масла масляного», ничего нам не дающий практически и лишь усложняющий и без того сложную конструкцию; это явно излишне. Не стоит и увлекаться некими «информационными технологиями» и т.п., поскольку информация вполне может передаваться и простыми способами, известными на протяжении веков – «из уст в уста», например, в виде интервью председателя суда, рассказывающего о количестве и характеристике дел, рассмотренных данным судом в некий отчетный период, да и непосредственное, например, визуальное восприятие информации представителем СМИ, присутствующим на судебном процессе в роли наблюдателя никто пока не отменял. В этом же последнем случае информация для представителя СМИ вообще и не создается, она специально ему не передается: суд общается с участниками процесса и уже сам представитель СМИ определяет для себя, что ему возможно воспринять из увиденного и услышанного и донести до читателя (зрителя, слушателя).

Таким образом, не прибегая к сложным лексическим конструкциям, мы можем определить информационное правоотношение как урегулированное правом (причем не только информационным!) общественное отношение по созданию и (или) передаче информации, а также сопутствующим этим процессам операциям, осуществляемым в (конечных) целях приобретения иным субъектом права новых для себя сведений об интересующем его объекте, в рамках установленной законом свободы распространения информации.

В юридической литературе, как правило, в работах по информационному праву, предлагаются различные классификации информационных правоотношений на виды, которые, по нашему мнению, иногда вполне возможно называть типами, в зависимости от различных оснований (критериев) деления.



Например, в зависимости от производимых операций с информационным объектом, это могут быть отношения по созданию, переработке (обработке), хранению, передаче информации. Эти отношения могут подразделяться и в зависимости от вида используемых информационных ресурсов, технологий (IP-телефония, «скайп», печатное издание, смс-оповещение и т.п.). Информационные правоотношения по целям подразделяются на регулятивные и охранительные (в том числе деликтные), по содержанию – на материальные и процессуальные, по соотношению прав и обязанностей субъектов и участников – на вертикальные и горизонтальные, по характеру юридических фактов, порождающих данные правоотношения, их можно классифицировать на порожденные правомерными фактами и порожденные неправомерными фактами и т.п. Всего при изучении данного вопроса нами обнаружено в литературе более 30-ти авторских классификаций.

Однако намного хуже обстоит дело с типологией: лишь единицы среди авторов выделяют отдельные типы информационных правоотношений как сложившиеся общности.

В частности, Н.Н. Ковалева, например, предлагает выделять следующие типы правоотношений (которые она, правда, именуется видами, хотя о самостоятельной типологии здесь уже можно говорить вполне убедительно): правоотношения, возникающие в области поиска, получения и потребления информации; правоотношения, связанные с производством и распределением исходной и производной информации, правоотношения в области формирования информационных ресурсов и предоставления информационных услуг, правоотношения в области создания и применения информационных технологий, их сетей и средств их обеспечения, правоотношения в области обеспечения информационной безопасности [3]. (например, право на защиту личной жизни, информации от несанкционированного доступа, защита различных видов тайны).

В задачи настоящей работы не входит создание расширенной типологии информационных правоотношений, либо анализ и критика авторских позиций, поэтому данным примером и ограничимся. В интересующей нас связи отметим лишь два существенных обстоятельства.

Во-первых, о массово-информационных отношениях именно как о типе информационных правоотношений не упоминает ни один автор. Во-вторых, в имеющихся типологиях массово-информационные правоотношения не сводимы ни к одному из



выделенных в литературе типов информационных правоотношений: даже если рассуждать в рамках приведенного выше примера из работы Н.Н. Ковалевой, то мы увидим, что массово-информационные правоотношения относятся и к отношениям в области поиска (получения, потребления) информации и к правоотношениям, связанным с производством и распределением исходной и производной информации. Более того, массово-информационные правоотношения обладают некоторой спецификой, которая не позволяет сводить все их содержание даже ко всем пяти типам правоотношений, если уж и далее руководствоваться примером, взятым из работы Н.Н. Ковалевой.

Справедливости ради следует отметить, что массово-информационные отношения нередко употребляются как термин, но лишь как предмет регулирования некоего субинститута информационного права: «институтом массовой информации регулируются информационные отношения, связанные с производством и распространением массовой информации» [4], а не как самостоятельный тип информационных правоотношений.

Мы все-таки полагаем, что массово-информационные правоотношения – это самостоятельный тип информационных правоотношений, который обладает собственными сущностными характеристиками, отличающими его от других типов информационных отношений. Остановимся кратко лишь на некоторых основных, по нашему мнению, сущностных характеристиках массово-информационных правоотношений.

Во-первых, массово-информационные отношения, как следует из самого наименования, являются массовыми, то есть информация создается (и передается) для достаточно широкого, а, при размещении информации в сети Интернет с правом свободного доступа, и для неопределенного круга лиц. Причем, большей частью эти правоотношения имеют дело с передачей, а не столько с самим первоначальным «созданием» информации.

Во-вторых, чаще всего имеет место тройственная субъектная структура информационного правоотношения: источник информации – средство массовой информации – конечный потребитель информации. СМИ выступают здесь посредником между источником информации и ее потребителем, хотя, некоторую информацию (например, размещенный на сайте суда пресс-релиз) потребитель может получить и сам от источника информации, без ее обработки и передачи информационным посредником – средством массовой информации.



В-третьих, передача информации происходит между формально автономными (обладающими самостоятельностью и автономией воли) субъектами права. В частности, обращаясь ближе к тематике нашей работы, и СМИ не зависит от суда, и суд как источник информации не зависит от конечного ее потребителя. Разумеется, мы говорим лишь о формальной автономии воли: в силу закона как государственный орган суд обязан предоставлять обществу отдельную информацию о своей, осуществляемой на деньги налогоплательщиков, деятельности, то есть зависимость здесь все-таки есть, как и есть, например, экономическая зависимость средства массовой информации от своего читателя – потребителя информации (при отсутствии своевременной, достоверной, интересной информации читатель просто напроsto «уйдет» к другому СМИ или будет получать информацию самостоятельно у ее источника), однако формально субъекты правоотношения не зависят друг от друга в смысле их прямой подчиненности и прочих «нормативов» административного права.

В-четвертых, массово-информационные отношения выполняют наиболее широкий спектр функций права, сравнительно с другими типами информационных отношений. Здесь можно вести речь об информационной и коммуникативной функциях права, гносеологической и идеологической функции, воспитательной и даже превентивной.

Исходя из изложенного, мы можем определить массово-информационные правоотношения как разновидность информационных правоотношений, направленную на передачу информации между формально автономными субъектами права для доведения ее до сведения неопределенного круга лиц в рамках реализуемого конституционного права на свободу получения и распространения информации.

Теперь в отмеченной связи возникают и следующие закономерные вопросы: являются ли массово-информационные отношения в сфере взаимодействия судов и СМИ отдельным видом массово-информационных отношений или, иными словами, имеют ли данные правоотношения некие особенности и, в случае положительного ответа на вопрос, настолько ли они значительны с содержательной точки зрения, чтобы можно было говорить о массово-информационных правоотношениях в сфере взаимодействия судов и СМИ как об отдельном типе массово-информационных отношений?

Мы полагаем, что на первый вопрос, безусловно, следует ответить положительно.

Массово-информационные отношения в сфере взаимодействия судов и СМИ являются отдельной и весьма значимой разновидностью массово-информационных



правоотношений, причем не только в силу особенностей своего субъектно-объектного состава, хотя, разумеется, именно они попадают нам на глаза в первую очередь.

Основным же обстоятельством является то, что именно в рамках указанных отношений реализуется конституционное право гражданина на получение информации о деятельности суда, которому одновременно корреспондирует обязанность суда информировать о своей деятельности в рамках осуществления принципа гласности судебной юридической деятельности.

В то же время, массово-информационные правоотношения в области взаимодействия судов и средств массовой информации вряд ли можно будет признать самостоятельным типом массово-информационных правоотношений, поскольку такого рода порядок взаимодействия власти и общества, посредником в котором выступают СМИ, характерен по своим содержательным характеристикам и для других, несудебных органов государственной власти и их должностных лиц, строящих свою систему взаимоотношений с обществом посредством СМИ по тем же принципам и правилам, установленным законом.

Теперь пришло время кратко охарактеризовать саму суть массово-информационных правоотношений в области взаимодействия судебной системы и СМИ.

Во-первых, это отношения государственно-правовые (в отличие, например, от политико-правовых, культурно-правовых и т.п.).

Во-вторых, это не правотворческие, а правоприменительные правоотношения (по дихотомической классификации правоотношений, предложенных В.Н. Карташовым [12]).

В-третьих, несмотря на то, что они изначально односторонни и источник информации один – суд, эти отношения, затрагивающие важную сферу реализации конституционных прав граждан являются все-таки не абсолютными и не относительными (хотя, на первый взгляд, это именно так, ведь конкретный суд предоставляет конкретному СМИ некую информацию), а общерегулятивными.

В-четвертых, это отношения, скорее, публично-правовые, чем частно-правовые, хотя этот момент и подлежит еще дальнейшему исследованию.

В-пятых, это правоотношения комплексные, поскольку затрагивают нормы информационного, административного, судебного, процессуального, гражданского и даже конституционного права.

В-шестых, эти правоотношения могут быть как материальными и касаться только сущности передаваемой (получаемой) информации, так и процессуальными, и относиться



к процессу получения информации, в их рамках могут решаться процедурные, организационные вопросы (например, аккредитация журналиста или СМИ), хотя перевес «материальности» все же налицо.

В-седьмых, это отношения регулятивные.

В-восьмых, в силу сложности структур данные правоотношения скорее сложные, чем простые и явно горизонтальные, а не вертикальные.

В-девярых, это отношения неимущественные.

В-десятых, они могут быть как краткосрочными (сообщение о конкретном событии из жизни суда), так и долгосрочными (размещение судебного акта на официальном сайте суда в сети Интернет на неопределенный срок).

В-одиннадцатых, данные правоотношения могут быть как основными, так и вспомогательными, в том числе, векторными - в зависимости от субъекта: например, для суда информирование общества через СМИ о результатах судебной деятельности все-таки вторично относительно самого отправления правосудия, а для СМИ получение информации, ее обработка и доведение до конечного потребителя (читателя, слушателя, зрителя) – они первичны.

В-двенадцатых, непосредственным основанием для возникновения такого правоотношения является, как правило, действие (например, информирование СМИ судом о состоявшемся судебном процессе и его результатах), тогда как опосредованным основанием обычно является событие (например, сам факт судебного разбирательства по конкретному делу).

Подводя некоторые итоги, отметим следующее.

Природа возникающих между судами и СМИ правовых отношений не исследована и даже принципиально не определена. По нашему мнению, это связано с различными (и разнопорядковыми) причинами. Все это существенно сужает возможности правового регулирования в указанной сфере и снижает общую эффективность воздействия права на общественные отношения.

Нами рассмотрены и подвергнуты критике основные авторские позиции относительно дефиниции информационных правоотношений и предложено собственное авторское определение, в соответствии с которым мы можем определить информационное правоотношение как урегулированное правом (причем не только информационным!) общественное отношение по созданию и (или) передаче информации, а также сопутствующим этим процессам операциям, осуществляемым в (конечных) целях



приобретения иным субъектом права новых для себя сведений об интересующем его объекте, в рамках установленной законом свободы распространения информации.

Мы полагаем, что массово-информационные правоотношения – это самостоятельный тип информационных правоотношений, в связи с чем мы считаем массово-информационные правоотношения разновидностью информационных правоотношений, направленной на передачу информации между формально автономными субъектами права для доведения ее до сведения неопределенного круга лиц в рамках реализуемого конституционного права на свободу получения и распространения информации.

Массово-информационные отношения в сфере взаимодействия судов и СМИ являются отдельной и весьма значимой разновидностью массово-информационных правоотношений. В подтверждение указанного тезиса нами выявлены характерные черты данной разновидности массово-информационных правоотношений и указаны ее сущностные характеристики.

Литература:

1. Мелехин А.В., Теория государства и права: Учебник". М., 2019. С.128
2. Абдулаев М.И. Теория государства и права: Учебник для высших учебных заведений. М.: Магистр-Пресс, 2004. С.74
3. Ковалева Н.Н. Информационное право России: Учебное пособие. Дашков и К, 2017. С.29
4. Лапина М.А., Ревин А.Г., Лапин В.И. Информационное право: Учебное пособие для студентов вузов, обучающихся по специальности 021100 "Юриспруденция" / под ред. И.Ш. Киясханова. М.: ЮНИТИ-ДАНА, Закон и право, 2004. С.23
5. Толстой В.С. Гражданское информационное право. М.: Изд-во Академии повышения квалификации и профессиональной переподготовки работников образования, 2009. С.43
6. Рябцева Е.В. Правовая модель информационного общества через призму доступности правосудия // Информационное право. 2016. N 3
7. Амелин Р.В. К вопросу легального определения информационных ресурсов // Информационное право. 2016. N 2



8. Зульфугарзаде Т.Э., Танимов О.В. Модели регулирования информационных отношений в США // Информационное право. 2016. N 1
9. Жарова А.К. Право и информационные конфликты в информационно-телекоммуникационной сфере: монография. М.: Янус-К, 2016. С.34
10. Соловьев А.В. Динамика культуры информационной эпохи: Монография / А.В. Соловьев. Рязань, 2009. С.87
11. Черемисинова М.С. Формирование правовой модели информационного общества. Правовые модели и реальность: Монография / Отв. ред. Ю.А. Тихомиров, Е.Е. Рафалюк, Н.И. Хлуденева. М., 2015. С.67
12. Карташов В.Н. Теория правовой системы общества. Т.1. – Ярославль. 2005. С.509.
13. Европа и глобальное информационное общество // URL: http://uchebnikionline.com/politologia/informatsiyna_bezpeka_ukrayini_v_umovah_yevrointegratsiyi_lipkan_va/evropa_globalne_informatsiyne_suspilstvo.htm (дата обращения: 07.02.2020).



Васильева Юлия Вячеславовна

студентка 2 курса магистратуры

Забайкальского государственного университета

АКТУАЛЬНЫЕ ПРОБЛЕМЫ СОУЧАСТИЯ В СОВРЕМЕННОМ УГОЛОВНОМ ПРАВЕ

Аннотация: В статье анализируются формы соучастия в современном уголовном законодательстве на примере конкретных статей Особенной части УК РФ, рассмотрена судебная практика по привлечению к уголовной ответственности за деяния при совместном неосторожном причинении вреда, а также формулируются конкретные предложения по совершенствованию института соучастия.

Ключевые слова: соучастие; умышленное преступление; преступление по неосторожности; причинение вреда; причинение вреда группой лиц.

Key words: complicity; premeditated crime; negligent crime; causing harm; causing harm by a group of persons.

Ученые не раз отмечали сложность такого института российского уголовного права как соучастие в преступлении. Данный вопрос довольно давно является дискуссионным и это обусловлено следующими причинами:

1. До сих пор нет конкретности и необходимой ясности уголовно-правовых норм, касающихся рассматриваемых преступлений;
2. Существует большое количество способов совершения группового совершения преступлений;
3. Судебной практикой подтверждается сложность в квалификации данных преступлений;
4. И, наконец, наличие проблемы индивидуализации и дифференциации ответственности.

Одним из самых популярных вопросов, который неоднократно поднимался учеными является – проблема возможности соучастия в неосторожном преступлении. Впервые российские правоведы подняли данный вопрос в 19 веке и отметили, что: «соучастие есть умышленное содействие умышленному совершению преступления. Несомненно, что человек, действовавший по неосторожности, может быть виновником, но



не может нести ответственности за совместное действие других, то есть он может быть ответственным за неосторожность, но не за соучастие».

Если мы обратимся к законодательству зарубежных стран, мы сможем отметить, что вопрос неосторожного соучастия решается по-разному. Так, например, к странам, допускающим неосторожное соучастие можно отнести: Англию, Францию, США и Италию. А законодательство таких стран как: Китай, Казахстан, Беларусь и Украина исключают возможность неосторожного соучастия.

Отечественное уголовное право закрепило рассматриваемое понятие в 1960 г. УК РСФСР. Так, соучастие определялось как умышленное совместное участие двух или более лиц в совершении преступления. (ст.17 УК РСФСР 1960г.). Однако, данное определение стало толчком для оживленных дискуссий ученых, поскольку норма указывала на совместное участие двух и более лиц в совершении преступления без учета форм вины, что допускало совершение преступлений в соучастии как с умышленной формой вины, так и неосторожной.

В настоящее время УК РФ закрепляет рассматриваемое понятие статьей 32: «Соучастием в преступлении признается умышленное совместное участие двух или более лиц в совершении умышленного преступления.». Обратим внимание, что законодатель данной формулировкой исключил возможность соучастия при совершении неосторожного преступления.

Однако, правоприменительная практика и некоторые формулировки Особенной части УК РФ говорят об обратном.

Для примера обратимся к статье 263.1 УК РФ (Нарушение требований в области транспортной безопасности). Данная статья была введена в 2010 году, а в 2014 году – изменена. Новая редакция предусматривает ответственность за неисполнение требований по соблюдению транспортной безопасности на объектах транспортной инфраструктуры и транспортных средствах, если это деяние повлекло по неосторожности причинение тяжкого вреда здоровью человека либо крупного ущерба.

Проанализируем субъективную сторону данного преступления, которая характеризуется неосторожной формой вины в виде легкомыслия или небрежности.

Легкомыслие – лицо предвидит возможность причинения тяжкого вреда здоровью человека или крупного ущерба вследствие нарушения требований безопасности, но без достаточных к тому оснований самонадеянно рассчитывает на их предотвращение. Небрежность - лицо не предполагает наступления вредных последствий, хотя при



необходимой внимательности и предусмотрительности должно было и могло их предвидеть.

Также в статью 263.1 УК РФ были добавлены следующие квалифицирующие признаки: совершение деяний, предусмотренных частями первой или второй, группой лиц по предварительному сговору и организованной группой.

Таким образом, анализируя данную статью, мы приходим к выводу о том, что она прямо противоречит нормам Общей части УК РФ.

Так, обратимся к статье 35 УК РФ, в ней закрепляется понятие совершения преступления при различных видах соучастия. Обратив внимание на ч. 2 и 3 данной статьи, мы можем утверждать, что в обоих случаях лица договариваются либо объединяются для достижения единой преступной цели, которая чаще всего характеризует преступление как оконченное. При этом цель достигается совместными действиями, при этом - согласованными. Значит, из смысла данной нормы можно заключить то, что в данной ситуации имеется именно умысел.

Отметим, что при сговоре участники будущего преступления определяют конечный результат своих действий (цель), определяют объем и характер обязанностей каждого. Поэтому, на наш, взгляд трудно вообразить группу лиц, предварительно договорившихся и объединившихся для совершения «неосторожного» преступления.

Обратим внимание, что по своей конструкции ст.263.1 УК РФ – преступление с материальным составом.

Смоделируем ситуацию: несколько лиц договорились либо объединились в преступную группу в целях неисполнения требований по обеспечению безопасности объектов транспортной инфраструктуры и транспортных средств. Значит, данные лица на указанных объектах и средствах создают условия, которые будут являться опасными для жизни и здоровья граждан либо могут повлечь причинение крупного ущерба. Действия преступников прямо указывают на наличие прямого умысла. Следовательно, указанные действия должны быть квалифицированы не по ст. 263.1 УК РФ, а в зависимости от направленности умысла соучастников по другим статьям Особенной части. Также интересен факт того, что статистических данных о привлечении лиц к уголовной ответственности по ст. 263.1 УК РФ нет.

Отметим, что случаи неосторожных преступлений, совершенных действиями(бездействиями) нескольких лиц, не являются редким явлением. И в данном случае действия указанных лиц могут быть заранее согласованными или же –



самостоятельными. Последнее – не признается соучастием, поскольку в рассматриваемом случае отвечает – совместность выполнения преступных действий.

Для примера смоделируем следующие ситуации:

1. А. и Б. выполняли работы на крыше дома. Сбрасывая строительный мусор с крыши, они не замечают проходившего внизу, под крышей дома, рабочего Е., у которого был в этот день выходной. В результате действиями А. и Б. рабочему Е. был причинен тяжкий вред здоровью.

2. Водители Г. и Д., превышая установленную скорость, правилами дорожного движения, резко выезжают на перекресток, случается столкновение, в результате которого оказываются на тротуаре и сбивают пешехода В., причинив ему тяжкий вред здоровью.

Анализируя смоделированные ситуации можно заключить то, что неосторожное совершение преступления возможно, при котором общественно опасные последствия которого являются результатом совместных действий (бездействий) нескольких лиц.

Теперь приведем пример из судебной практики по ч. 4 ст. 111 УК РФ, предусматривающей ответственность за умышленное причинение тяжкого вреда здоровью человека, повлекшее по неосторожности его смерть.

Так, приговорами Вологодского городского суда от 19.05.2010 г. Б., Д. и Л. были признаны виновными и осуждены за умышленное причинение тяжкого вреда здоровью потерпевшего, повлекшее по неосторожности смерть последнего, совершенное группой лиц по предварительному сговору, от 15.08.2012 г. К., П. и С. также были осуждены по ч. 4 ст. 111 УК РФ.

Отсюда следует, что совершение преступления, неосторожные общественно опасные последствия которого являются следствием совместных и согласованных действий группы лиц, является возможным.

Таким образом, анализируя все вышесказанное, по совершенствованию уголовного законодательства можно предложить следующее:

Во-первых, из ч.3 ст.263.1 УК РФ исключить квалифицирующий признак «совершение преступления группой лиц по предварительному сговору»;

Во-вторых, из ч. 4 ст.263.1 УК РФ «совершение преступления организованной группой» признать, как не соответствующую нормам Общей части УК РФ и невозможную для применения в судебной практике;

В-третьих, внести коррективы в понятие соучастия, а именно – включить возможность его совершения как в умышленном, так и в неосторожном преступлении, что



позволит правильно квалифицировать групповые преступления с учетом различных форм вины и дифференцировать ответственность.

Использованные источники:

1. Уголовный кодекс Российской Федерации от 13.06.1996 № 63-ФЗ (от 31.07.2020) // Собрание законодательства РФ. - 17.06.1996. - № 25. - ст. 2954.
2. Боровиков В. Б., Смердов А. А. Уголовное право. Общая часть. Учебник. / под ред. Боровиков В. Б. — М.: Юрайт. 2020. 250с.
3. Джинджолия Р. С., Боровиков В. Б. Российское уголовное право. В 2 частях. Общая часть. Учебно-наглядное пособие (схемы). — М.: Прометей. 2018. 158с.
4. Капинус О.С. Уголовное право России. Особенная часть в 2 томах. Том 2. Учебник для академического бакалавриата. — М.: Юрайт. 2017. 504с.
5. Рарог А.И. Актуальные проблемы уголовного права. Особенная часть. Учебное пособие / А.И. Рарог. - М.: Проспект, 2017. – 164с.



Наниев Александр Таймуразович

кандидат юридических наук, научный сотрудник юридического института
ФГАОУ ВО «Балтийский федеральный университет имени Иммануила Канта»

ВОПРОСЫ ПРАВОВОЙ РЕГЛАМЕНТАЦИИ БЕСПИЛОТНОГО (АВТОНОМНОГО) ТРАНСПОРТА В РОССИЙСКОЙ ФЕДЕРАЦИИ

Аннотация: В рамках настоящего исследования проведен анализ правового статуса беспилотного (автономного) транспорта, на основании которого сформулированы отдельные предложения по преодолению правовых барьеров в развитии беспилотного (автономного) транспорта в Российской Федерации.

Ключевые слова: Беспилотный (автономный) транспорт, Интеллектуальные транспортные системы, транспортная инфраструктура.

Keywords: Unmanned (autonomous) transport, Intelligent transport systems, transport infrastructure.

Дорожно-транспортная отрасль стремительно переходит в сферу цифровых технологий. Российская Федерация, обладая разветвленной транспортной сетью в силу своего географического положения, является крупнейшим мировым логистическим центром, в связи с чем развитие Интеллектуальной транспортной системы (ИТС) становится ключевым фактором создания инновационной экономики в Российской Федерации.

ИТС интегрирует современные цифровые технологии, осуществляет автоматизированный поиск и принятие решений в сфере управления транспортной системы и транспортными средствами. В основе ИТС лежит интеграция современных информационных и коммуникационных технологий и средств автоматизации с транспортной инфраструктурой, транспортными средствами и пользователями. Цель такой интеграции состоит в обеспечении мобильности населения, увеличении показателей использования дорожной сети, повышении безопасности и эффективности транспортного процесса, увеличении комфорта для водителей и пользователей транспорта. Министерством транспорта Российской Федерации разрабатывается комплекс мероприятий, направленных на обеспечение возможности тестирования и поэтапного ввода в эксплуатацию на дороги общего пользования высокоавтоматизированного транспорта без присутствия инженера-испытателя в салоне.



Развитие цифровой экономики на государственном уровне сопряжено с решением ряда фундаментальных задач в юридической литературе с целью формирования новой регулятивной среды, в полном объеме обеспечивающей благоприятный правовой режим для возникновения и развития цифровых технологий, а так же для осуществления экономической деятельности, связанной с их использованием [1,с.7].

О необходимости разработки законодательной базы, регламентирующей создание цифровой экономики в целом и в транспортной отрасли, в частности, говорится на всех уровнях. В настоящее время, идет активное обсуждение вопроса принятия федерального закона об использовании высокоавтоматизированных (беспилотных) автомобилей, устанавливающего основы правового регулирования отношений в сфере беспилотного (автономного) автомобильного транспорта, а так же налоговые и иные льготы в целях развития данного направления [2, с. 136]. Несомненно, рассмотрение на законодательном уровне подобных вопросов показывает важную актуальность развития беспилотного (автономного) транспорта в Российской Федерации, поскольку существует особая необходимость формирования единой политики, определяющей вектор развития широко перечня различных структур, задействованных в управлении дорожным движением на автомобильных дорогах.

Появление беспилотного (автономного) транспорта ставит вопрос о необходимости корректировки правового регулирования, поскольку действующее законодательство не регламентирует интеграцию искусственного интеллекта в управление транспортным средством. Реализация беспилотного (автономного) транспорта требует так же со стороны государства решения вопросов, касательно определения правового статуса беспилотных (автономных) транспортных средств, автономных систем управления транспортными средствами, обеспечения кибербезопасности, защиты от хакерских и террористических атак, связанных со взломом интеллектуальных транспортных систем.

Повышение автоматизации транспортной инфраструктуры так же актуализирует вопрос ответственности в случае причинения вреда жизни и здоровью, материального ущерба имуществу беспилотным (автономным) транспортным средством.

Анализ положений действующего законодательства, в частности Правил дорожного движения [3], не предусматривает возможность участия в дорожном движении транспортных средств под управлением систем автоматического управления. В то же время в марте 2016 года вступили в силу поправки в Конвенцию о дорожном движении (заключена в г. Вене 08.11.1968г.), участником которой является и Российская Федерация,



согласно которым предусматривается участие в дорожном движении автономных (беспилотных) транспортных средств, при условии соответствия изготовления, установки и автоматизированной системы международным правовым документам (ст. 5 п. 5 Конвенции), либо возможность отключения водителем автоматизированной системы в любой момент (п. 1 ст. 13 Конвенции) [4, с. 180].

По мнению ряда европейских специалистов, по общему правилу ответственность должен нести водитель, за исключением тех ситуаций, когда вмешательство автономной системы управления не могло быть отменено им [5].

При рассмотрении вопроса нормативной регламентации беспилотного транспорта важным аспектом является непосредственно участие водителя в управлении автомобилем, в связи с этим представляется важным различать автомобили с автоматизированным управлением с участием водителя и полностью автоматизированные автомобили, не предполагающие наличие водителя при управлении транспортным средством.

Представляется необходимым предусмотреть постепенный переход ответственности за ДТП с участием автономного (беспилотного) автомобиля от водителя, к производителю, с учетом установленных причин ДТП. В контексте дискуссии о правовом статусе роботов и в целом машин с искусственным интеллектом, вопрос распределения ответственности представляется особо острым. В особенностях использования беспилотного (автономного) транспорта при рассмотрении вопроса привлечения к ответственности необходимо отталкиваться от вопроса степени участия и объема полномочий водителя в управлении автономным (беспилотным) транспортным средством

Данное разделение - в зависимости от степени автономности транспортного средства, с правовой точки зрения представляется значимым.

Настоящая статья подготовлена в рамках Программы повышения конкурентоспособности 5-100 БФУ им. И.Канта на 2016-2020 годы.

Список литературы:

1. Егорова М.А. Особенности нормативного регулирования цифровой экономики и проблемы антимонопольного регулирования на цифровых рынках как средство защиты национальных интересов // Юрист. 2018. – №11. - С. 7-10.
2. Правовое регулирование экономических отношений в современных условиях развития цифровой экономики: монография / А.В. Белицкая, В.С. Белых, О.А. Беяева и др.; отв. ред. В.А. Вайпан, М.А. Егорова. М.: Юстицинформ, 2019. 376 с.



3. Постановление Правительства РФ от 23.10.1993 № 1090 (ред. от 20.12.2019) «О Правилах дорожного движения» // [Электронный ресурс]. Доступ из справ.-правовой системы «КонсультантПлюс».
4. Незнамов А.В. Правила беспилотного вождения: об изменениях Венской конвенции о дорожном движении // Закон. 2018. № 1. С. 175 - 182.
5. Intelligent Transport Systems / The Parliamentary Office of science and Tehnology // Postnote. – 2009, January. - № 233. [Электронный ресурс]. – Режим доступа: <https://post.parliament.uk/research-briefings/post-pn-322/> (дата обращения: 08.06.2020).



Артамонова Елизавета Олеговна

студент

Дальневосточный филиал
ФГБОУ ВО "Российский государственный университет правосудия"

НЕКОТОРЫЕ ВОПРОСЫ РАЗГРАНИЧЕНИЯ РЕАБИЛИТИРУЮЩИХ И НЕРЕАБИЛИТИРУЮЩИХ ОСНОВАНИЙ ПРЕКРАЩЕНИЯ УГОЛОВНОГО ДЕЛА

Аннотация. В настоящей статье рассматриваются вопросы разграничения реабилитирующих и нереабилитирующих оснований прекращения уголовного дела. Также рассмотрены основания для отказа лицу в праве на реабилитацию в уголовном процессе.

Ключевые слова: амнистия, сроки давности, отказ в реабилитации, реабилитация, уголовное право, уголовное судопроизводство, .

Keywords: Amnesty, Statute of limitations, denial of rehabilitation, rehabilitation, criminal law, criminal proceedings

Право на реабилитацию – возмещение вреда – одно из важнейших прав человека и гражданина, и данное право закреплено в Конституции Российской Федерации. Статья 53 основного закона страны устанавливает, что «каждый имеет право на возмещение государством вреда причиненного незаконными действиями (или бездействием) государственной власти или их должностных лиц» [1].

Рассмотрим понятие института реабилитации в уголовном процессе.

Термин «реабилитация» даётся уже в Уголовно-процессуальном кодексе РФ (УПК РФ). Этому посвящён пункт 34 статьи 5 данного кодекса. Согласно ему, реабилитация представляет собой порядок восстановления прав и свобод лица, которое было незаконно подвергнуто уголовному преследованию. Также реабилитация подразумевает возмещение нанесенного указанному лицу ущерба [2].

Реабилитация - это признание государством в лице дознавателя, следователя или суда, незаконности и необоснованности уголовного преследования, путем вынесения,



соответственно, постановления, определения или приговора, и обеспечение возможности невиновному восстановить его нарушенные права и свободы, и возместить причиненный ему вред (как моральный, так и материальный), то есть, речь идет об особом процессуальном порядке [3].

Для того чтобы раскрыть основания для отказа в праве на реабилитацию, необходимо рассмотреть позицию по вопросам разграничения реабилитирующих и нереабилитирующих оснований прекращения уголовного дела

Возможность прекращения уголовного дела (преследования) по нереабилитирующим основаниям еще с советских времен подвергалась достаточно жесткой критике в уголовно-процессуальной науке.

В результате деятельно раскаявшийся, примирившийся с потерпевшим, амнистированный и т.п. обвиняемый даже в случае готовности следователя (дознателя) немедленно прекратить уголовное дело и при наличии к тому оснований вынужден будет дожидаться окончания предварительного расследования, представлять перед судом в качестве подсудимого и выслушивать приговор, которым его освободят от наказания в связи с деятельным раскаянием, примирением или амнистией. Вряд ли такая забота о конституционных правах граждан найдет с их стороны понимание, не говоря уже о дополнительной существенной нагрузке на суды и заметном удлинении процесса (вместо его ускорения).

Значение разграничения реабилитирующих и нереабилитирующих оснований прекращения уголовного дела заключается не в том, что в первом случае констатируется невиновность лица в совершении преступления, а во втором - его виновность. Оно имеет совершенно иной смысл. При прекращении уголовного дела (преследования) по реабилитирующему основанию констатируется, что уголовное преследование было неправомерно, в связи с чем государство обязано реабилитировать подвергавшееся ему лицо и возместить ему вред. При прекращении уголовного дела (преследования) по нереабилитирующему основанию констатируется, что уголовное преследование было правомерно, в связи с чем у государства не возникает обязанность реабилитации лица и возмещения ему вреда. Именно поэтому такие основания и являются нереабилитирующими.

Таким образом, разграничение реабилитирующих и нереабилитирующих оснований прекращения уголовного дела (преследования) проводится не с точки зрения виновности или невиновности лица в совершении преступления, а с точки зрения юридических



последствий прекращения уголовного дела (преследования), т.е. возникновения у лица права на реабилитацию (возмещение вреда) или отсутствия такового. К презумпции невиновности это никакого отношения не имеет.

Существует несколько квалификаций оснований для прекращения уголовного дела, в том числе деление на реабилитирующие и нереабилитирующие.

Сущность исследуемого основания можно выявить путем анализа названия и уяснения смысла реабилитации в уголовном процессе. Согласно п. п. 34, 35 ч. 1 ст. 5 УПК РФ реабилитация - это порядок восстановления прав и свобод лица, незаконно или необоснованно подвергнутого уголовному преследованию, и возмещения причиненного ему вреда, а реабилитированным признается лицо, имеющее в соответствии с УПК РФ право на возмещение вреда, причиненного ему в связи с незаконным или необоснованным уголовным преследованием.

Основания возникновения права на реабилитацию, порядок возмещения причиненного вреда закреплен в гл. 18 УПК РФ и состоит в возмещении имущественного вреда, устранении последствий морального вреда, восстановлении в трудовых, пенсионных, жилищных и иных правах в полном объеме, независимо от вины органа дознания, дознавателя, следователя, прокурора и суда (ч. 1 ст. 133 УПК РФ).

Значит, все основания для прекращения уголовного дела, не влекущие со стороны государства обязанности возмещения вреда, причиненного уголовным преследованием, считаются нереабилитирующими.

Согласно ч. 2 ст. 6 УПК РФ назначением уголовного судопроизводства является реабилитация каждого, кто необоснованно подвергся уголовному преследованию.

Согласно ч. 2 ст. 24 УПК РФ в случаях прекращения уголовного дела в связи с отсутствием события преступления или отсутствием в деянии состава преступления, непричастностью подозреваемого или обвиняемого к совершению преступления следователь или прокурор принимает предусмотренные гл. 18 УПК РФ меры по реабилитации лица, а значит, как было указано выше, эти основания прекращения уголовного дела являются реабилитирующими.

Таким образом, если при прекращении уголовного дела следователем, дознавателем или судом констатируется необоснованность уголовного преследования лица, то такое основание считается реабилитирующим - отсутствие события преступления, отсутствие в деянии состава преступления, непричастность подозреваемого или обвиняемого к



совершению преступления. К такому выводу приводит и анализ ч. 2, 3 ст. 302 УПК РФ, устанавливающих круг оснований для постановления оправдательного приговора.

Кроме этого, как указано в п. 3 ч. 2 ст. 133 УПК РФ, подозреваемый или обвиняемый, уголовное преследование в отношении которого прекращено в связи с отсутствием заявления потерпевшего, если уголовное дело может быть возбуждено не иначе как по его заявлению, за исключением случаев, предусмотренных ч. 4 ст. 20 УПК РФ; в связи с отсутствием заключения суда о наличии признаков преступления в действиях одного из лиц, указанных в п. п. 2 и 2.1 ч. 1 ст. 448 УПК РФ, либо отсутствие согласия соответственно Совета Федерации, Государственной Думы, Конституционного Суда Российской Федерации, квалификационной коллегии судей на возбуждение уголовного дела или привлечение в качестве обвиняемого одного из лиц, указанных в п. п. 1 и 3 - 5 ч. 1 ст. 448 УПК РФ; в случае установления факта наличия в отношении подозреваемого или обвиняемого вступившего в законную силу приговора по тому же обвинению либо определения суда или постановления судьи о прекращении уголовного дела по тому же обвинению, наличия в отношении подозреваемого или обвиняемого неотмененного постановления органа дознания, следователя или прокурора о прекращении уголовного дела по тому же обвинению либо об отказе в возбуждении уголовного дела, имеет право на реабилитацию, в том числе право на возмещение вреда, связанного с уголовным преследованием.

Все остальные основания для прекращения уголовного дела и уголовного преследования являются нереабилитирующими.

На основании вышеизложенного можно сделать вывод, что нереабилитирующими основаниями являются обстоятельства, не исключающие виновность лица в совершении преступного деяния.

Основания прекращения уголовного дела перечислены в ч. 1 ст. 24 УПК РФ, согласно которой уголовное дело не может быть возбуждено, а возбужденное уголовное дело подлежит прекращению по указанным в этой статье основаниям. Рассмотрим некоторые нереабилитирующие основания.

Согласно ч. 2 ст. 78 УК РФ сроки давности исчисляются со дня совершения преступления и до момента вступления приговора суда в законную силу.

Это значит, что при истечении сроков давности уголовного преследования после постановления приговора, но до вступления его в законную силу при обжаловании



приговора суд апелляционной инстанции вправе, при согласии на это осужденного, отменить приговор суда и освободить виновного от наказания.

Следующим основанием выступает смерть подозреваемого или обвиняемого, за исключением случаев, когда производство по уголовному делу необходимо для реабилитации умершего (п. 4 ч. 1 ст. 24 УПК РФ).

Прекращение уголовного дела возможно как на стадии предварительного следствия, так и на основании п. 1 ч. 1 ст. 254 УПК РФ - в судебном разбирательстве.

При прекращении уголовного дела по этому основанию прекращается дальнейшее доказывание виновности лица в инкриминируемом преступлении, но при этом подозрение или обвинение с него не снимается. Получается, что фактически констатируется совершение деяния, содержащего все признаки состава преступления, конкретным лицом, от уголовного преследования которого государство отказывается по причине его смерти, что препятствует его судебной защите.

Именно поэтому, для соблюдения указанных гарантий, поскольку лицо в силу естественных причин лишено возможности защитить от умаления такие личные блага, как честь и доброе имя, путем выражения несогласия с прекращением уголовного преследования и требования продолжить производство по уголовному делу в обычном порядке, обязательным условием прекращения уголовного дела является отказ близких родственников умершего от права настаивать на продолжении производства по уголовному делу с целью его возможной реабилитации [4].

При заявлении возражения со стороны близких родственников подозреваемого (обвиняемого) против прекращения уголовного дела в связи с его смертью орган предварительного расследования или суд обязаны продолжить предварительное расследование либо судебное разбирательство с обеспечением им прав, которыми должен был бы обладать подозреваемый, обвиняемый (подсудимый), аналогично тому, как это установлено ч. 8 ст. 42 УПК РФ применительно к умершим потерпевшим, ибо непредоставление возможности отстаивать в уголовном процессе свои права и законные интересы любыми не запрещенными законом способами означало бы умаление чести и достоинства личности самим государством [5].

Проверка законности приговора возможна и в случае смерти осужденного после постановления приговора, но до рассмотрения апелляционной жалобы защитника при наличии желания близких родственников добиться полной реабилитации умершего. В таком случае судом апелляционной инстанции, установившим отсутствие оснований для



оправдания, прекращения уголовного дела по реабилитирующим основаниям, приговор отменяется с прекращением производства по делу на основании п. 4 ч. 1 ст. 24 УПК РФ [6].

Прекращение уголовного дела в связи с примирением сторон (ст. 25 УПК РФ, ст. 76 УК РФ).

Уголовное дело прекращается при соблюдении следующих условий:

- наличия заявления потерпевшего или его законного представителя о состоявшемся примирении;

- при совершении впервые преступления небольшой или средней тяжести;

- примирения с потерпевшим и заглаживания вреда, причиненного преступлением.

Под заглаживанием вреда следует понимать возмещение ущерба, а также иные меры, направленные на восстановление нарушенных в результате преступления прав и законных интересов потерпевшего. Способы заглаживания вреда, а также размер его возмещения определяются потерпевшим.

Следующим основанием выступает издание акта об амнистии (п. 3 ч. 1 ст. 27 УПК РФ).

Непрекращение уголовного дела судом вследствие акта об амнистии, если обвиняемый против этого не возражал, признается существенным нарушением уголовно-процессуального закона, влекущим отмену или изменение обвинительного приговора. В связи с этим даже при отсутствии ходатайства сторон суд обязан разъяснить обвиняемому возможность прекращения уголовного дела в соответствии с актом об амнистии и выяснить отношение к этому обвиняемого, после чего, в зависимости от наличия или отсутствия возражений обвиняемого, продолжить производство по делу в обычном порядке либо прекратить его.

Уголовное дело может быть прекращено в связи с деятельным раскаянием (ст. 28 УПК РФ, ст. 75 УК РФ).

Прекращение дела возможно в отношении лица, совершившего впервые преступление небольшой или средней тяжести, если после совершения преступления добровольно явилось с повинной, способствовало раскрытию и расследованию этого преступления, возместило ущерб или иным образом загладило вред, причиненный этим преступлением, и вследствие деятельного раскаяния перестало быть общественно опасным (ч. 1 ст. 75 УК РФ).



По смыслу закона прекращение уголовного преследования в связи с деятельным раскаянием является правом суда, а не обязанностью. Полномочие суда отказать в прекращении уголовного дела в связи с деятельным раскаянием не противоречит закону, поскольку направлено на достижение целей дифференциации уголовной ответственности и наказания, усиления их исправительного воздействия, предупреждения новых преступлений и тем самым защиты личности, общества и государства от преступных посягательств[7].

Уголовное дело может быть прекращено по основаниям, указанным в ст. 28.1 УПК РФ, ст. 76.1 УК РФ, в связи с возмещением ущерба.

В ч. 3 ст. 28.1 УПК РФ нет обязательного требования, указанного в ч. 2 ст. 28.1 УПК РФ, - возмещение ущерба до назначения судебного заседания, а значит, уголовное дело подлежит прекращению, если все предусмотренные данной нормой условия (возмещен ущерб и произведены денежные перечисления в федеральный бюджет) выполнены в полном объеме до удаления суда в совещательную комнату.

При прекращении уголовного дела по нереабилитирующим основаниям лицу должны быть разъяснены юридические последствия такого прекращения.

Лицо, уголовное дело в отношении которого прекращено в связи с истечением сроков давности уголовного преследования, не освобождается от обязательств по возмещению причиненного им ущерба, а потерпевший имеет возможность защитить свои права и законные интересы в порядке гражданского судопроизводства с учетом правил о сроках исковой давности [8].

Таким образом, можно сделать выводы, основаниями для отказа лицу в праве на реабилитацию относятся, когда примененные в отношении лица меры процессуального принуждения или постановленный обвинительный приговор отменены или изменены ввиду: а) издания акта об амнистии; б) истечения сроков давности; в) недостижения возраста, с которого наступает уголовная ответственность, или в отношении несовершеннолетнего, который хотя и достиг возраста, с которого наступает уголовная ответственность, но вследствие отставания в психическом развитии, не связанного с психическим расстройством, не мог в полной мере осознавать фактический характер и общественную опасность своих действий (бездействия) и руководить ими в момент совершения деяния, предусмотренного уголовным законом; г) принятие закона, устранивающего преступность и наказуемость деяния.



Перечень данных оснований является исчерпывающим и может быть изменен только путем внесения изменений и дополнений в УПК РФ.

Список использованной литературы

1. Конституция Российской Федерации. URL: <http://www.constitution.ru/> (дата обращения: 27.03.2020).
2. Уголовно-процессуальный кодекс Российской Федерации от 18.12.2001 № 174-ФЗ (ред. от 18.02.2020) // Консультант Плюс. URL: http://www.consultant.ru/document/cons_doc_LAW_34481/ (дата обращения: 27.03.2020).
3. Лисовец Д.А. Коллизионные вопросы при реализации права на реабилитацию // Молодой ученый. 2017. №18. С. 225.
4. Постановление Конституционного Суда РФ от 14.07.2011 № 16-П «По делу о проверке конституционности положений пункта 4 части первой статьи 24 и пункта 1 статьи 254 Уголовно-процессуального кодекса Российской Федерации в связи с жалобами граждан С.И. Александрина и Ю.Ф. Ващенко» // СПС «Консультант плюс».
5. Постановление Конституционного Суда Российской Федерации от 24.04.2003 № 7-П «По делу о проверке конституционности положения пункта 8 Постановления Государственной Думы от 26 мая 2000 года «Об объявлении амнистии в связи с 55-летием Победы в Великой Отечественной войне 1941 - 1945 годов» в связи с жалобой гражданки Л.М. Запорожец» // СПС «Консультант плюс»
6. Апелляционное определение Московского городского суда от 12.12.2018 по делу N 10-21649/2018 // СПС «Консультант плюс»
7. Апелляционное постановление Московского городского суда от 14.05.2018 по делу N 10-8008/2018// СПС «Консультант плюс»
8. Определения Конституционного Суда РФ от 28 мая 2013 года № 786-О «Об отказе в принятии к рассмотрению жалобы гражданки Зубенко Елены Ивановны на нарушение ее конституционных прав частью второй статьи 27 и пунктом 1 статьи 254 Уголовно-процессуального кодекса Российской Федерации»// СПС «Консультант плюс»



Степанов Акоп Самвелович

Магистрант 3 курса юридического факультета им. А.А. Хмырова
ФГБОУ ВО «Кубанский государственный университет»

ВИДЫ ПРЕСТУПЛЕНИЙ КОРРУПЦИОННОЙ НАПРАВЛЕННОСТИ И ИХ КРИМИНАЛИСТИЧЕСКОЕ ЗНАЧЕНИЕ

Аннотация: в настоящей статье рассмотрены изучено понятие коррупционных преступлений, его объем, а также их классификация, основания для которой имеют большое значение для построения частных криминалистических методик.

Ключевые слова: коррупция, коррупционные преступления, криминалистическая методика, методика расследования коррупционных преступлений.

Keywords: corruption, corruption crimes, forensic methods, methods of investigation of corruption crimes.

В целях выработки единой правовой концепции борьбы с коррупцией 25 декабря 2008 года принят Федеральный закон № 273-ФЗ «О противодействии коррупции», который содержит дефиницию понятия «коррупция». Законодатель, раскрывая признаки указанного понятия, ограничился перечислением составов преступлений, по его мнению, относящихся к коррупционным: злоупотребление служебным положением, дача взятки, получение взятки, злоупотребление полномочиями, коммерческий подкуп либо иное незаконное использование физическим лицом своего должностного положения вопреки законным интересам общества и государства в целях получения выгоды в виде денег, ценностей, иного имущества или услуг имущественного характера, иных имущественных прав для себя или для третьих лиц, либо незаконное предоставление такой выгоды указанному лицу другими физическими лицами, а также совершение данных деяний от имени или в интересах юридического лица [1].

Однако, мировым сообществом приняты соответствующие международно-правовые акты, предметом регулирования которых является борьба с коррупцией, к которым относятся следующие акты: Конвенция против коррупции ООН (2003 год); Конвенция Совета Европы об уголовной ответственности за коррупционную деятельность (1999 год)

В данных актах под коррупцией понимается - злоупотребление властными (должностными, служебными) полномочиями в целях извлечения прибыли, выгоды как



для достижения личных целей, так и интересов третьих лиц.

Сопоставляя понятия коррупции, изложенное в международно-правовых актах и в российском законодательстве, следует однозначный вывод, что первые рассматривают коррупцию более широко, не ограничиваясь указанием на конкретные криминализованные деяния. Стоит отметить, что понятие коррупции является базовым, в том числе с семантической точки зрения, для выведения понятия коррупционных преступлений.

Е.В. Коломийченко и А.А. Зеленцов под преступлениями коррупционной направленности понимают «корыстное, ненасильственное преступление, связанное с незаконным использованием должностного (служебного) положения или особого статуса физического лица, позволяющего оказывать влияние на проведение каких-либо общественных мероприятий» [6, с. 125].

Таким образом, сопоставляя приведенные определения коррупции, коррупционных преступлений, а также легального понятия преступления, содержащегося в ст. 14 Уголовного кодекса Российской Федерации, под коррупционными преступлениями следует понимать - общественно опасное деяние, регламентированное нормами Уголовного кодекса и предусматривающее последствия в виде наказания и ответственности, посягающее на служебные интересы и авторитет, выраженные в не легитимном получении публичным, государственным или муниципальным служащим или сотрудником коммерческой (в том числе и интернациональной) организации определенных преимуществ в виде непосредственно материальных благ, либо последствий, которые будут подразумевать получение выгоды.

Современная правовая система России содержит легальные классификации коррупционных преступлений.

Так, в Указании Генпрокуратуры России N 35/11, МВД России N 1 от 24.01.2020 (ред. от 13.07.2020) «О введении в действие перечней статей Уголовного кодекса Российской Федерации, используемых при формировании статистической отчетности» утвержден перечень преступлений коррупционной направленности, к которым указанные правоприменительные органы относят преступления, имеющие следующие признаки:

- установленные субъекты уголовно наказуемого деяния: должностные лица, перечисленные в примечании к ст. 285 УК РФ; лица, выполняющие управленческие функции в коммерческой или иной организации, действующие от имени юридического лица, а также в некоммерческой организации, не являющейся государственным органом,



органом местного самоуправления, государственным или муниципальным учреждением, перечисленные в примечании к ст. 201 УК РФ;

- следственно-причинная связь между действием (бездействием) должностного лица по выполнению своих непосредственных служебных обязанностей и использованием предусмотренных прав;

- обязательное наличие прямого умысла и присутствие корыстного мотива у должностного лица на извлечение материальной выгоды и иных благ для личных интересов или интересов иных лиц [2].

Помимо преступлений, содержащих в себе вышеперечисленные признаки, к коррупционным также относятся и преступления, отнесенные к таковым, нормами, содержащимися в международных договорах РФ [2].

По мнению ряда авторов, указанная классификация не является универсальной. Так, В.А. Авдеев и О.А. Авдеева преступления коррупционной направленности предлагают разделить на безусловные и условные. То есть предполагающие наличие конкретных условий или возможность их отсутствия. К безусловным относятся следующие составы преступлений: ст. ст. 141.1, 184, п. «б» ч. 3 ст. 188, ст. 204, п. «а» ч. 2 ст. 226.1, п. «б» ч. 2 ст. 229.1, ст. ст. 289, 290, 291, 291.1 УК РФ [3, с. 21]. Е.А. Пластинина к рассматриваемой группе преступлений относит мошенничество, злоупотребление должностными полномочиями и их превышение, взяточничество, служебный подлог [7, с. 146].

Согласно Указанию Генпрокуратуры России N 35/11, МВД России N 1 от 24.01.2020 «О введении в действие перечней статей Уголовного кодекса Российской Федерации, используемых при формировании статистической отчетности» к преступлениям коррупционной направленности относятся:

- Преступления, относящиеся к перечню без дополнительных условий ст. 141.1, 184, п. «б» ч. 3 ст. 188, ст. ст. 200.5, 201.1, 204, 204.1, 204.2, п. «а» ч. 2 ст. 226.1, п. «б» ч. 2 ст. 229.1, ст. ст. 289, 290, 291, 291.1, 291.2 УК РФ;

- Преступления, относящиеся к перечню на основании международного законодательства предполагающие коррупционную направленность в статистической карточке основного преступления: ст. ст. 294, 295, 296, 302, 307, 309 УК РФ;

- Преступления, совершенные с корыстным мотивом: п.п. «а, б» ч. 2 ст. 141, ч. 2 ст. 141, ч.2 ст. 142, ст. 170, ст. 200.4, 200.6, 201, 202, ч.ч. 2, 2.1 ст. 258.1, ст. ст. 285, 285.1, 285.2, 285.3, 285.4, ч.ч. 1,2, п. «в» ч.3 ст. 286, 292, ч.3 ст. 299, ч.ч. 2,4 ст. 303, ст. 305 УК



РФ;

- Преступления, совершенные должностным лицом, государственным служащим и муниципальным служащим, а также лицом, выполняющим управленческие функции в коммерческой или иной организации: ч. 4 ст. 188, п. «в» ч.3 ст. 226, ч.3 ст. 226.1, ч.2 ст. 228.2, п. «в» ч. 2 ст. 229, ч.ч. 3,4 ст. 229.1 УК РФ;

- Преступления, совершенные с корыстным мотивом должностным лицом, государственным служащим и муниципальным служащим, а также лицом, выполняющим управленческие функции в коммерческой или иной организации: ч.ч. 3,4 ст. 183, п. «б» ч. 4 ст. 228.1, п. «б» ч. 2 ст. 228.4, ч. 3 ст. 256, ч. 2 ст. 258, ч.ч. 3, 3.1 ст. 258.1, п. «в» ч. 2, ч.3 ст. 260, ч.ч. 1,3 ст. 303, ст. 322.1, 322.2, 322.3 УК РФ.

- Преступления, совершенные с корыстным мотивом после 01.01.2013 должностным лицом, государственным служащим и муниципальным служащим, а также лицом, выполняющим управленческие функции в коммерческой или иной организации: п. «б» ч. 3 ст. 228.1 УК РФ;

- Преступления, совершенные должностным лицом, государственным служащим и муниципальным служащим, а также лицом, выполняющим управленческие функции в коммерческой или иной организации, с использованием своего служебного положения: ч.ч. 3-7 ст. 159, ч.ч. 3,4 ст. 159.1, ч.ч. 3,4 ст. 159.2, ч.ч. 3,4 ст. 159.3, ст. 159.4, ч.ч. 3,4 ст. 159.5, ч.ч. 3,4 ст. 159.6, ч.ч. 3,4 ст. 160, ч.ч. 3,4 ст. 229 УК РФ;

- Преступления, совершенные с корыстным мотивом должностным лицом, государственным служащим и муниципальным служащим, а также лицом, выполняющим управленческие функции в коммерческой или иной организации, с использованием своего служебного положения: ч.5 ст. 228.1 УК РФ;

- Преступления, которые могут способствовать совершению преступлений коррупционной направленности, предполагающие реальную или мнимую подготовку условий для получения должностным лицом, государственным служащим и муниципальным служащим, а также лицом, выполняющим управленческие функции в коммерческой или иной организации, выгоды в виде денег, ценностей, иного имущества либо незаконного представления такой выгоды: ст. 159-159.6 (за исключением случаев, указанных в п. 3.6), ст. 169, ст. 178, ст. 179 УК РФ [2]. Указанное характеризуется как «что-то из разряда «от лукавого» как с точки зрения казуистичности, так и весьма отдаленной связи с понятием «коррупция»[4, с. 204].

Указание Генеральной прокуратуры конкретизирует составы преступления



коррупционной направленности. При этом они находят отражение исключительно в статистических данных. Делая акцент исключительно на статистике, правоприменитель не имеет достаточных данных для оценки уровня и состояния преступности коррупционной направленности.

Легально закрепленный перечень указывает на наличие широкоформатности коррупционных направлений. Из рассмотренных классификаций следует, что большое количество преступлений можно отнести к коррупционным. Исходя из деятельности, которую необходимо осуществить лицом для реализации коррупционных мотивов могут быть совершены также иные преступления общеуголовной направленности. При этом основной мотив по прежнему будет выражаться в корысти. Е.И. Спектор указывает на необходимость выделения системного характера, свойственного преступлениям коррупционной направленности [8, с. 40]. То есть государственный или муниципальный служащий должен отдавать отчет, предполагать, что его преступные намерения для достижения конкретного необходимого результата могут быть реализованы с использованием возложенных на него полномочий и прав.

Цель преступлений коррупционной направленности всегда является извлечение личной выгоды или достижение интересов других лиц за счет своего служебного положения. Резюмируя сказанное, рассматриваемые преступления обладают следующими признаками:

- Непосредственное причинение должностным лицом вреда, подрыв авторитета публичной, государственной, так и не публичной, частной (коммерческой) службы, организации.
- Не легитимное присвоение должностным лицом материальных благ и преимуществ, выраженных в материальных ценностях, услугах, льготах.
- Непосредственное использование авторитета службы (компании) в личных интересах, в обход интересам государства и граждан, которые должны быть соблюдены в соответствии с возложенными обязанностями. предусмотренными трудовым договором (контрактом) или иным равнозначным документом.

Отсюда следует, что коррупционные преступления тесно связаны с экономическими, и их разделение носить исключительно формальный характер.

Раздел криминалистики, который посвящен выработке криминалистических рекомендаций по расследованию отдельных категорий преступлений, называется криминалистической методикой, который в свою очередь подразделяется на общие



положения методики и частные криминалистические методики расследования отдельных видов, групп и классов преступлений [5], в основе систематизации которых лежит уголовно-правовая (по родам, группам, видам, составам и признакам состава) и криминалистическая классификация преступлений (строящаяся на системе уголовного закона, но не являющаяся ее частью) [9]. Классификация коррупционных преступлений является базой для разработки менее объемных частных методик расследования данной группы преступлений, которые более детального смогут изучить преступную деятельность лиц, совершающих рассматриваемые преступления, соответственно, выработать свойственную конкретной классификации криминалистическую характеристику, а также иные элементы частной методики расследования. Проиллюстрировать наш вывод можно, предложением разработки интегрированной методики расследования коррупционных деяний, содержащую взаимосвязанные рекомендации по расследования должностных и экономических преступлений, объединенных единой целью в виде достижения коррупционного результата.

Литература:

1. Федеральный закон от 25.12.2008 N 273-ФЗ «О противодействии коррупции»//«Собрание законодательства РФ», 29.12.2008, N 52 (ч. 1), ст. 6228
2. Указание Генпрокуратуры России N 35/11, МВД России N 1 от 24.01.2020 (ред. от 13.07.2020) «О введении в действие перечней статей Уголовного кодекса Российской Федерации, используемых при формировании статистической отчетности»// Электронный ресурс: http://www.consultant.ru/document/cons_doc_LAW_345696/ (дата обращения: 11.10.2020).
3. Авдеев В.А., Авдеева О.А. Стратегические направления противодействия коррупции в РФ//Российская юстиция, 2016. № 7. С.19-21.
4. Дронова Ю. А. К вопросу о содержании понятия «коррупционные преступления»//Вестник ТвГУ. Серия «Право». 2016. № 3. С. 196-206.
5. Карлов В.Я. Криминалистика: тезаурус-словарь и схемы: учебное пособие//СПС «Консультант Плюс».
6. Коломийченко Е.В., Зеленцов А.А. Общая характеристика преступлений коррупционной направленности в России//Евразийский юридический журнал.



2012. № 9. С. 125-126.

7. Пластинина Е. А. Виды коррупционных преступлений и ответственность за них: анализ и практика//Вестник Пермского университета. 2011. № 1. С. 145-149.
8. Спектор Е. И. Коррупционные правонарушения: проблемные вопросы юридической квалификации//Журнал российского права. 2015. № 8. С. 40-46.
9. Чурилов С.Н. Предмет доказывания в уголовном судопроизводстве и криминалистике: Научно-практическое пособие// СПС «Консультант Плюс».



Рожнев Александр Юрьевич

Магистрант

ФГБОУ ВО «Забайкальский государственный университет»

СТАНОВЛЕНИЕ И РАЗВИТИЕ ЗАКОНОДАТЕЛЬСТВА РОССИИ О ПРИМЕНЕНИИ ФИЗИЧЕСКОЙ СИЛЫ, СПЕЦИАЛЬНЫХ СРЕДСТВ И ОРУЖИЯ

Аннотация: В статье проведен ретроспективный анализ отечественного законодательства о применении физической силы, специальных средств и оружия. В результате проведенного исследования было выделено три этапа – дореволюционный, советский и современный. Реформирование пенитенциарной системы России на каждом этапе государственного развития оказывало влияние и на развитие правового регулирования применения мер воздействия в отношении осужденных. Долгое время в пенитенциарных учреждениях в отношении осужденных применялось насилие в качестве основной меры воздействия. Однако, в ходе исторического развития институт исполнения наказания развивался в направлении гуманизации, что оказало положительное влияние и на применение специальных средств и оружия в отношении осужденных.

Ключевые слова: пенитенциарная система, гуманизация исполнения наказания, заключенный, побег из тюрьмы, буйства и беспорядки, смирительная рубашка, смирительный пояс, огнестрельное оружие, кандалы

Key words: penitentiary system, humanization of the execution of punishment, a prisoner, jail break, riots and riots, straitjacket, strait belt, firearms, shackles

В настоящее время в обществе не теряет актуальности проблема обеспечения безопасности во всех ее аспектах. Так, в качестве одной из функций уголовно-исполнительной системы России законодатель называет обеспечение законодательства и установленного порядка в учреждениях и органах, которые исполняют уголовные наказания, обеспечение безопасности лиц, находящихся на их территории, а также объектов, находящихся в ее ведении (статья 12 Закона Российской Федерации от 21 июля 1993 г. №5473-1 [2]).

Достоверных данных об особенностях наступления ответственности лиц, осуществлявших охрану заключенных, в случае нарушения ими порядка применения физической силы при обращении с заключенными в период зарождения



государственности в России, а также существовали ли такие правила и имели ли они правовое закрепление. Первые упоминания об этом можно встретить в XVI-XVII вв., когда начал применяться институт наказания в виде лишения свободы. В указанный период развития права условия и режим содержания заключенных в тюрьмах, порядок применения сотрудниками, осуществлявшими охрану таких учреждений физической силы закреплены были в актах местных административных руководителей. За нарушение таких актов сотрудники учреждений несли ответственность на основании общих норм Судебников 1497 и 1550 гг., а также Соборного уложения 1649 г., регулировавших общественные отношения при причинении вреда либо смерти. Так, Соборное уложение 1649 г. устанавливало допустимые пределы правомерности причинения вреда сотрудниками пенитенциарных учреждений в отношении лиц, которые были задержаны с поличным при совершении кражи либо убийства, что являлось основанием для освобождения таких сотрудников от уголовной ответственности.

В отношении заключенных допускалось применение ручных и ножных оков (кандалов), колодок, ошейников, цепей, а в последующем и смиренных рубашек. Основными орудиями надзирателей в тюрьмах были физическая сила, прут и палка.

Юридическое оформление применения указанных средств получило в XVIII в. в период формирования абсолютной монархии. Так, в начале века вступил в действие Воинский устав Петра I 1716 г. [4], который устанавливал общие правила наступления ответственности сотрудников тюрем за нарушение правил применения мер воздействия на осужденных. Например, за применение сотрудником пенитенциарного учреждения мер воздействия, в результате чего наступила смерть заключенного, наступала ответственность по арт. 154 Воинского устава 1716 г. в виде смертной казни. При этом правовую оценку действиям сотрудника учреждения давал судья с учетом примененного сотрудником учреждения специального средства.

Секретным указом от 08 ноября 1774 г. было запрещено применение пыток к заключенным как средства исполнения наказания и как способа получения признания. Если на начальном этапе это касалось только дворян и купцов первых двух гильдий, именитых граждан, а с 1796 г. и духовенства, то Указом от 27 сентября 1801 г. после того, как была установлена невиновность человека, казненного за преступления, в которых он признался, не выдержав мучений, пытки были запрещены повсеместно [10, с.15].

Во второй половине XIX в. в России началось глобальное реформирование уголовно-исполнительной системы, в результате чего в 1879 г. было создано центральное



тюремное ведомство, возглавляемое Главным тюремным управлением, а с 1895 г. уголовно-исполнительная система перешла в ведение Министерства юстиции.

Основным документом, который регулировал деятельность пенитенциарных учреждений, стал Свод учреждений и уставов о содержащихся под стражей 1890 г., который предусматривал в качестве основного средства предупреждения правонарушений заключенных, в том числе побегов, заключение в кандалы ручные и ножные. Правовые основы применения кандалов содержались в статье 237 Устава и Циркуляре Главного тюремного управления от 31 января 1891 г. №46 [9, с.36]. Кандалы допускалось надевать на две категории заключенных – склонных к побегу и осужденных к каторжным работам. Наряду с кандалами к буйным заключенным допускалось применение смирительных рубашек, а также наказание розгами.

В случае буйства и беспорядков в пенитенциарном учреждении, сопротивления тюремной администрации и охранникам, нападения на часового, сотрудники учреждения, которым разрешено было ношение оружия, имели право его применять [11, с.85]. Порядок применения оружия тюремными надзирателями был определен правилами, закрепленными в статьях 48 и 153 Воинского устава о гарнизонной службе [5]. Оружие разрешалось применять для защиты охраняемого лица либо поста, самозащиты и против арестанта, который совершал побег при условии наличия целесообразности применения оружия применительно к конкретной ситуации. Инструкцией по охране мест заключения, утвержденной Министром юстиции 17 октября 1906 г., были закреплены порядок и условия применения оружия, в частности, допускалось применение оружия при нападении на охраняемый объект, защите охраняемого лица либо поста; при возникновении беспорядков среди заключенных; при сопротивлении заключенных тюремной администрации и охране; в качестве воспрепятствования побегу их-под стражи [8, с.53].

Самым значимым кодифицированным нормативно-правовым актом стала Общая тюремная инструкция, принятая в конце 1915 г., и объединившая в себе имевшиеся на тот момент нормативно-правовые акты в области исполнения наказаний. При этом положения Инструкции были приведены в соответствие с мировой практикой.

Проводимые государством реформы пенитенциарной системы России были прерваны революцией 1917 г., после которой началось создание по сути новой уголовно-исполнительной системы. В первые послереволюционные годы в условиях гражданской войны и разрухи в области исполнения наказаний был принят ряд нормативно-правовых



актов: Временная инструкция о лишении свободы как мере наказания и о порядке отбывания таковой от 23 июля 1918 г.; Устав трудовых земледельческих колоний, утвержденный 12 августа 1919 г.; декрет Совета Народных Комиссаров «О лишении свободы и о порядке условно-досрочного освобождения заключенных, от 21 марта 1921 г. [7, с.29]. Фундаментом правового регулирования исполнения наказания в виде лишения свободы стало Положение об общих местах заключения РСФСР от 15 ноября 1920 г., которое действовало до принятия Исправительно-трудового кодекса РСФСР 1924 г. [7, с.54].

Нормы Положения регулировали весь комплекс общественных отношений, которые возникали при исполнении уголовного наказания в виде лишения свободы. В качестве одного из средств противодействия буйству заключенного являлось применение смирительного пояса. Однако это была крайняя мера, когда другие средства не помогали, а применялось оно исключительно по распоряжению заведующего местом заключения либо его заместителем. Нашел свое отражение в Положении и порядок применения огнестрельного оружия в случае буйства, сопротивления либо беспорядков в качестве крайней меры, когда все другие средства оказывались недостаточными, в том числе применение физической силы или смирительного пояса. Указанные положения нашли свое отражение в Исправительно-трудовом кодексе РСФСР 1924 г. Кодексом регламентировались основы, принципы и организация общего режима в учреждениях пенитенциарной системы, с также меры принуждения. Законом устанавливался прямой запрет на применение в отношении осужденных физической силы, кандалов, наручников, карцера, строго-одиночного заключения, лишения пищи, свиданий заключенных.

В случае буйства заключенных и невозможности усмирить их иными мерами воздействия позволялось применять смирительный пояс исключительно по распоряжению начальника либо его заместителя. В Кодексе указанная процедура допускалась при немедленном вызове врача в целях освидетельствования заключенного, что свидетельствует о гуманизации пенитенциарной системы того времени. Применение огнестрельного оружия также возможно было только по распоряжению начальника либо лица, его замещающего, и только в крайних случаях, когда другие средства оказывались недостаточными. Допускалось применение оружия сотрудниками пенитенциарного учреждения в целях обороны от нападения на них самих и других заключенных, а также в целях предотвращения насильственных действий со стороны заключенных и для пресечения побега заключенных.



Следующим нормативно-правовым актом в области исполнения наказаний стал Исправительно-трудовой кодекс РСФСР 1970 г. [6], по которому в качестве мер реагирования на беспорядки и неправомерное поведение осужденных допускались смиренная рубашка, наручники и огнестрельное оружие. Применение указанных специальных средств и оружия допускалось только в отношении тех, которые оказывали физическое сопротивление сотрудникам пенитенциарного учреждения, в случае проявления с их стороны буйства либо совершения иных насильственных действий. Целью применения указанных средств было предотвращение причинения заключенными вреда окружающим либо самим себе. Применение смиренной рубашки допускалось только по указанию начальника учреждения либо лица его замещающего, и только под наблюдением медицинского работника. Однако применение ее было запрещено в отношении несовершеннолетних осужденных и осужденных женщин. При этом закон предписывал о каждом применении смиренной рубашки составлять акт и доводить до сведения прокурора. В 1992 г. указанная мера была исключена из перечня допустимых мер воздействия на заключенных.

Как и ранее оружие могло быть применено только в качестве исключительной меры воздействия при условии непосредственной угрозы жизни сотрудников учреждения или других лиц, а также в случае побега из учреждения. Запрещено было законом применение оружия в случае совершения побега в отношении несовершеннолетних осужденных и осужденных женщин. При этом закон обязывал администрацию учреждения о каждом факте применении оружия доводить до сведения прокурора.

Следующий этап развития законодательства о применении специальных средств и оружия начинается с принятия в 1997 г. Уголовно-исполнительного кодекса Российской Федерации [1]. В настоящее время законодатель допускает применение физической силы, специальных средств и огнестрельного оружия в отношении осужденных оказавших сопротивление персоналу исправительного учреждения, в случае злого неповиновения законным требованиям персонала, проявления буйства, в случае участия в массовых беспорядках, нападения на граждан либо совершения других общественно опасных деяний, в том числе при совершении побега либо задержания бежавших осужденных из исправительного учреждения. Закон указывает в качестве цели применения физической силы, специальных средств и оружия пресечение перечисленных противоправных действий, а также предотвращение причинения осужденными вреда окружающим либо самим себе.



Порядок применения физической силы, специальных средств и огнестрельного оружия установлен Законом Российской Федерации от 21 июля 1993 г. №5473-1 «Об учреждениях и органах, исполняющих уголовные наказания в виде лишения свободы» [2]; Порядком ношения и применения огнестрельного оружия сотрудниками уголовно-исполнительной системы, утвержденным Приказом Министерства Юстиции Российской Федерации от 30 октября 2017 г. №215 [3].

По итогам проведенного исследования можно выделить три основных этапа развития отечественного законодательства о применении физической силы, специальных средств и оружия – дореволюционный, советский и современный. При этом правовые основы применения специальных средств и оружия в качестве мер воздействия на осужденных эволюционировали одновременно с развитием пенитенциарной системы России. Потребности времени обуславливали смену одних принудительных мер другими. Однако насилие в учреждениях уголовно-исполнительной системы России в отношении осужденных длительное время оставалось основным средством обеспечения нормального режима содержания и охраны пенитенциарных учреждений. Тем не менее, правовое регулирование в ходе исторического развития российского государства развивалось в направлении гуманизации не только института исполнения наказаний и пенитенциарной системы России, но и в части применения физической силы, специальных средств и оружия.

Литература:

1. Уголовно-исполнительный кодекс Российской Федерации: федеральный закон от 08 января 1997 г. №1-ФЗ (ред. от 31.07.2020) // Собрание законодательства РФ. – 1997. – №2. – Ст.198,
2. Закон Российской Федерации «Об учреждениях и органах, исполняющих уголовные наказания в виде лишения свободы» от 21 июля 1993 г. №5473-1 (ред. от 01.09.2019) // Ведомости СНД и ВС РФ. – 1993. – №33. – Ст.1316.
3. Порядок ношения и применения огнестрельного оружия сотрудниками уголовно-исполнительной системы, утвержденный Приказом Министерства Юстиции Российской Федерации от 30 октября 2017 г. №215 // Официальный интернет-портал правовой информации <http://www.pravo.gov.ru> (Дата обращения: 22.09.2020)
4. Воинский устав Петра I 1716 года. // Библиотека Адъютанта. Режим доступа: <http://adjudant.ru> (Дата обращения: 21.09.2020)



5. Военный устав о гарнизонной службе. – С.-Петербург: Воен. тип., 1884. – 24 с. // Президентская библиотека им. Б.Н.Ельцина. Режим доступа: <https://www.prilib.ru> (Дата обращения: 21.09.2020)
6. Исправительно-трудовой кодекс РСФСР: утвержден Верховным Советом РСФСР 18 декабря 1970 г. // Ведомости ВС РСФСР. – 1970. – №51. – Ст.1220. – утратил силу.
7. Гаранжа С.А. Исправительно-трудовая политика Советского государства (на примере общих мест заключения РСФСР) в 1917-1934 гг.: Дис. ... канд. юрид. наук. – Москва, 2012. – 228 с.
8. Кимачев А.Н. Организация обеспечения режима при содержании несовершеннолетних в местах лишения свободы в пореформенный период (1864-1908 гг.) // материалы V Всероссийской научно-практической конференции к 130-летию образования Главного тюремного управления (18-19 апр. 2009 г.). – Рязань: Академия ФСИН России, 2009. – С.50-55.
9. Марков В.Н. История в истории: тюремное ведомство Кубанской области – Майкоп: Изд-во ИП Солодовникова А.Н., 2012. – 186 с.
10. Пашин С.А. Психологические основания правового регулирования допроса в уголовном судопроизводстве // Юридическая психология. – 2007. – №4. – С.13-18.
11. Шаяхметова Т.Е. Правовое регулирование исполнения наказания в виде лишения свободы в Российской империи XIX века // Genesis: исторические исследования. – 2017. – №4. – С.83-90.



Рожнев Александр Юрьевич

Магистрант

ФГБОУ ВО «Забайкальский государственный университет»

ЗАРУБЕЖНЫЙ ОПЫТ ПРИМЕНЕНИЯ ФИЗИЧЕСКОЙ СИЛЫ, СПЕЦИАЛЬНЫХ СРЕДСТВ И ОГНЕСТРЕЛЬНОГО ОРУЖИЯ СОТРУДНИКАМИ ПРАВООХРАНИТЕЛЬНЫХ ОРГАНОВ И ПЕНИТЕНЦИАРНЫХ УЧРЕЖДЕНИЙ

Аннотация: В статье проанализировано законодательство зарубежных стран относительно применения сотрудниками правоохранительных органов и пенитенциарных учреждений физической силы, специальных средств и огнестрельного оружия. В странах, где сотрудникам правоохранительных органов и пенитенциарных учреждений запрещено использование специальных средств и огнестрельного оружия обеспечение безопасности находится на крайне низком уровне. Законодательством практически всех стран закреплен общий принцип, суть которого заключается в допустимости применения силы только в случаях, когда иными способами обеспечить установленный порядок невозможно. Во всех странах огнестрельное оружие является исключительной мерой, применяемой только для самообороны либо защиты иных лиц от причинения вреда здоровью либо в случае угрозы смерти. Особое внимание законодателем уделяется закреплению случаев запрещения сотрудникам правоохранительных органов и пенитенциарных учреждений применять специальные средства и огнестрельное оружие.

Ключевые слова: обеспечение безопасности, пенитенциарное учреждение, правоохранительные органы, администрация и персонал учреждения, физическая сила, специальные средства и огнестрельное оружие, бунт и массовые беспорядки, побег из тюрьмы

Key words: security, penitentiary, law enforcement agencies, administration and staff of the institution, physical force, special equipment and firearms, riot and riots, jail break

Основой функционирования пенитенциарной системы любого государства является гарантия безопасности всех субъектов пенитенциарных отношений – заключенных, администрации и персонала учреждения и других лиц. Для обеспечения безопасности учреждений уголовно-исполнительной системы применяются физическая сила, специальные средства и огнестрельное оружие. Однако в вопросах правомерности



применения указанных средств, обеспечения безопасности важное значение имеет опыт применения средств защиты правоохрнительными органами и пенитенциарными учреждениями зарубежных стран.

Законодательством практически всех стран закреплен общий принцип применения силы правоохрнительными органами, суть которого заключается в допустимости применения силы только в случаях, когда иными способами в достаточно серьезной ситуации цели достичь невозможно. Основным правилом в такой ситуации является применение мер принуждения в строго определенном порядке: убеждение → физическая сила → специальные средства → огнестрельное оружие. Соответственно огнестрельное оружие является исключительной мерой, применяемой только для самообороны либо защиты иных лиц от причинения вреда здоровью либо в случае угрозы смерти.

В Соединенных Штатах Америки отсутствует единый нормативно-правовой акт, регулирующий права и обязанности сотрудника правоохрнительных органов и учреждений пенитенциарной системы. Это касается и вопросов применения средств реагирования, которые возложены на местные департаменты (города, графства и т.д.). Например, Департаментом г.Сан-Франциско утвержден Приказ о применении силы от 21 декабря 2013 г. №5.01 [10, с.122], которым закреплены основания применения огнестрельного оружия сотрудниками правоохрнительных органов – это защита сотрудников и других лиц от посягательств на жизнь и здоровье; для остановки транспортного средства и нейтрализации водителя при угрозе жизни и здоровью людей; обезвреживание общественно опасного животного; для подачи сигнала о помощи, если отсутствуют иные возможности. Запрещено применять оружие из движущегося транспортного средства, а также в отношении лица, представляющего угрозу только для самого себя. В городе разработана детальная инструкция применения оружия, поэтому полицейские г.Сан-Франциско практически не ограничены в применении оружия, и могут не опасаться выхода за пределы своих полномочий [7, с.217]. Так, после применения оружия сотрудник правоохрнительного органа сначала проверяет устранена ли угроза и имеется ли возможность наличия повторной угрозы, далее медицинская помощь должна быть оказана сначала пострадавшим, и в последнюю очередь преступнику. После указанных действий о применении оружия необходимо сообщить вышестоящему руководству в Департаменте.

Что касается использования оружия в учреждениях уголовно-исполнительной системы США, то здесь применение специальных средств и оружия строго определено



Федеральным Бюро Тюрем США и зависит от категории исправительного учреждения. При этом Федеральное Бюро Тюрем США особо подчеркивает, что достижение цели наказания невозможно достичь путем применения оружия, наручников, резиновых дубинок либо перцовых распылителей. С одной стороны, на федеральном уровне установлен запрет для сотрудников тюрем на ношение на службе личного оружия, однако в четырнадцати штатах США такой запрет не действует и персоналу тюрем разрешено пользоваться персональным перцовым аэрозолем и дубинками [3, с.93]. Аттестованный персонал обязан иметь при себе травмирующее оружие типа оружие для стендовой стрельбы с резиновыми пулями, используемое во время бунтов, массовых беспорядков, изоляции неповинующихся заключенных, для предотвращения побегов. Также сотрудники надзора тюрем обязаны иметь при себе наручники, резиновые либо кожаные перчатки, необходимые для защиты от нанесения колотых повреждений. Сотрудники охраны, несущие службу на вышках обязаны иметь огнестрельное оружие и быть одетыми в бронежилеты. Такие дополнительные требования распространяются на учреждения типа ADX, имеющие максимальный уровень опасности. Например, сотрудники надзора учреждения Флоренс, расположенного в Штате Колорадо, где содержатся особо опасные преступники, имеют при себе электрошокеры и газовое оружие.

В отличие от США в Венгрии запрещено правоохранительным органам применять оружие, когда цели можно достичь гуманными способами. Так, Актом XXXIV 1994 г. о полиции использованию оружия должны предшествовать следующие действия: указание о соблюдении требования сотрудника полиции → применение других средств принуждения → предупреждение об использовании огнестрельного оружия → предупредительный выстрел → применение огнестрельного оружия [8, с.178]. Актом урегулирован строго определенный порядок применения оружия в толпе и при скоплении народа: приказ толпе разойтись либо прекратить противоправное поведение → использование полицейские подразделения либо другие меры принуждения в целях разгона толпы → предупреждение об использовании огнестрельного оружия → предупредительный выстрел → применение огнестрельного оружия [8, с.178]. Таким образом, в основе применения специальных средств и огнестрельного оружия лежит принцип соразмерности или пропорциональности применяемой меры, что прямо закреплено в части 15 Акта.



В Федеративной Республике Германия законодателем определен исчерпывающий перечень случаев применения правоохранительными органами специальных средств и оружия

В Бельгии действует законодательный запрет на ношение огнестрельного оружия персоналом учреждений пенитенциарной системы страны, разрешено при себе иметь в основном дубинки, иногда – электрошокеры и рации. В случае бунта в учреждении разрешено использовать специальную экипировку – защитный костюм и щит. В случае возникновения чрезвычайных ситуаций сотрудники учреждения обязаны заблокировать все выходы из него и ожидать прибытия вооруженной полиции. Таким образом, такая организация безопасности в пенитенциарных системах крайне низкая и способствует организации заключенными побегов.

В Великобритании сотрудники правоохранительных органов осуществляют свою деятельность без повседневного ношения огнестрельного оружия. В случае противодействия вооруженным преступникам они обязаны вызвать команду вооруженной поддержки. В пенитенциарных учреждениях Англии и Уэльса огнестрельное оружие для обеспечения безопасности не используется, правопорядок обеспечивается необходимым количеством специальных средств, средств индивидуальной защиты – щит и прочного пластика, шлем, бронежилет, наколенники, специальная обувь [4, с.108].

В Монголии законодателем достаточно подробно урегулировано применение специальных средств и оружия правоохранительными органами – дано нормативное определение либо дефиниции каждого вида специальных средств, дано официальное разъяснение норм, которые регулируют применение таких средств, исчерпывающий перечень применения их. Однако законодательство Монголии в области правового регулирования применения специальных средств и огнестрельного оружия не содержит важных правовых предписания, устанавливающих пределы правомерного применения физической силы, специальных средств и огнестрельного оружия. Примечательно, что в соответствии с положениями статьи 264.2 Уголовного кодекса Монголии [1] применение силы учитывается в качестве отягчающего вину обстоятельства при превышении должностным лицом своих полномочий. Применение специальных средств и оружия в данном случае признается использование их в качестве физического воздействия на потерпевшего вследствие причинения ему смерти либо вреда здоровью, а равно вследствие психического воздействия путем угрозы причинения такого вреда [5, с.69]. Таким образом, четкая правовая регламентация ответственности сотрудников



правоохранительных органов за незаконное применение специальных средств и огнестрельного оружия способствует обеспечению необходимой правовой защиты, как граждан, так и самих сотрудников.

В Китае сотрудникам народной полиции и администрации тюрьмы разрешено применять огнестрельное оружие, когда избежать такой ситуации невозможно, в частности при возникновении бунта и массовых беспорядков; для пресечения побега осужденных и при сопротивлении при аресте; если заключенных держит в руках оружие и намерен его применить для причинения физического вреда сотрудникам пенитенциарного учреждения либо другим лицам, а также, если действия осужденных направлены на уничтожение имущества; в случае захвата заложников; применение осужденным насилия для завладения оружием сотрудника учреждения [6, с.57]. Законодателем Китая разработаны государственные правила применения оружия, закрепленные в Законе о тюрьмах от 29 декабря 1994 г. [2].

В подавляющем большинстве стран Союза Независимых Государств и Абхазии в законах прописан подробный алгоритм действий сотрудников правоохранительных органов при применении физической силы, специальных средств и огнестрельного оружия, применению которых должно предшествовать обязательное предупреждение, за исключением случаев, когда промедление их применения недопустимо в целях устранения наступления общественно опасных последствий. О каждом случае применения обязательно представление рапорта вышестоящему руководителю и уведомление надзорного органа (как правило, это прокуратура): по законодательству Азербайджана и Армении – о самом факте применения физической силы, специальных средств и огнестрельного оружия; по законодательству Латвии, Туркменистана и Кыргызстана – только о факте применения огнестрельного оружия; по законодательству Абхазии, Беларуси, Молдовы, Таджикистана и России – исключительно о факте смерти либо ранении в результате применения физической силы, специальных средств и огнестрельного оружия [9, с.46].

Относительно применения специальных средств в законодательстве Азербайджана, Кыргызстана и Молдовы указаны случаи их применения, а в законодательстве Косово, Туркменистана и Украины установлен перечень случаев и виды специальных средств. В законодательстве Абхазии, Армении, Латвии, Таджикистана и России установлены случаи применения специальных средств с указанием на конкретные их виды, а в законодательстве Эстонии установлены только случаи, когда запрещено применять



специальные средства. Законодательством Азербайджана, Кыргызстана и Латвии запрещено применение специальных средств в отношении женщин с явными признаками беременности, в законодательстве Азербайджана, Туркменистана и Эстонии – в отношении лиц с явными признаками инвалидности, а также в отношении малолетних (несовершеннолетних), по законодательству Азербайджана – в отношении лиц, рядом с которыми находятся несовершеннолетние, а по законодательству Эстонии – в отношении пожилых людей, за исключением случаев, когда такие лица оказывают вооруженное сопротивление, при наличии угрозы жизни сотрудникам или другим лицам [9, с.46].

Относительно применения огнестрельного оружия, то законодательство устанавливает круг лиц, в отношении которого запрещено его применять, но он либо совпадает с ранее перечисленным кругом лиц, в отношении которого запрещено применять специальные средства (Азербайджан, Армения, Беларусь и Эстония), либо значительно шире.

Во всех абсолютно странах законодателем установлено, что физическая сила может быть применена только в случае, когда ненасильственные способы не позволяют обеспечить выполнение возложенных обязанностей. Однако в законодательстве Азербайджана установлен запрет на применение физической силы в отношении поименованного выше круга лиц.

Литература:

1. Уголовный кодекс Монголии от 3 января 2002 г. (ред. от 16 января 2014 г.) (на монгольском языке). URL: <http://www.legalinfo.mn/law/details/50>.
2. Закон о тюрьмах Китайской Народной Республики от 29 декабря 1994 г., принят на восьмом Всекитайском собрании представителей Постоянного комитета на одиннадцатом заседании URL: http://news.xinhuanet.com/legal/2003-01/21/content_699646.htm.
3. Калужина М.А. Оперативно-розыскное обеспечение режима содержания в пенитенциарных учреждениях Соединенных Штатов Америки // Проблемы и пути совершенствования уголовного и уголовно-исполнительного законодательства: сборник материалов круглого стола в рамках IX Пермского конгресса ученых-юристов (г.Пермь, 27 октября 2018 г.). – Пермь: Пермский институт ФСИН России, 2018. С.90-96.
4. Коноплева И.Н. Применение оружия правоохранительными органами разных стран // Психопедагогика в правоохранительных органах. 2004. №1(21). С.106-109.



5. Насанжаргалын Ганбадрал Анализ законодательства регулирующего применение специальных мер пресечения в Монголии // Полицейская деятельность. – 2011. – № 4. – С. 68-71.
6. Новиков Е.Е. Правовое регулирование и организация исполнения и отбывания наказания в виде лишения свободы в Китайской Народной Республике // Вестник Кузбасского института. 2013. №2(15). С.55-64.
7. Рузаева Д.В. Проблема превышения полномочий сотрудниками полиции при применении физической силы, специальных средств и оружия // Скиф. 2019. №9 (37). С.216-219.
8. Хамгоков М.М. Применение огнестрельного оружия сотрудниками полиции Венгрии // Закон и право. 2019. №12. С.176-180.
9. Харабуркина Е.С. Правовые основы применения физической силы, специальных средств и огнестрельного оружия сотрудниками полиции (сравнительно-правовой аспект) // Законы России: опыт, анализ, практика. 2013. №3. С.44-50.
10. Яковлева А.В., Васильев Г.В., Шаманина Е.А. Правовые основы применения огнестрельного оружия сотрудниками полиции России и США // Вопросы российского и международного прав. 2017. Том 7. №5А. С. 121-136.



ОСВОБОЖДЕНИЕ ОТ УГОЛОВНОЙ ОТВЕТСТВЕННОСТИ В СВЯЗИ С ПРИМИРЕНИЕМ С ПОТЕРПЕВШИМ

Аннотация: В статье рассматриваются проблемы освобождения от уголовной ответственности в связи с примирением с потерпевшим. В результате анализа разработаны предложения, направленные на ликвидацию имеющихся проблем и дальнейшего усовершенствования отечественного законодательства.

Ключевые слова: освобождение, уголовная ответственность, примирение, потерпевший, вред.

Key words: release, criminal liability, reconciliation, victim, harm.

Статья 76 Уголовного Кодекса Российской Федерации (далее – УК РФ) гласит: «Лицо, впервые совершившее преступление небольшой или средней тяжести, может быть освобождено от уголовной ответственности, если оно примирилось с потерпевшим и загладило причиненный потерпевшему вред» [1].

Определение термина «потерпевший» приводится в части 1 статьи 42 Уголовно-процессуального кодекса Российской Федерации (далее – УПК РФ): «Потерпевшим признается физическое лицо, которому причинили вред имущественного, физического, морального характера, а также им, то есть, потерпевшим, может стать юридическое лицо, если ему причинен вред, относительно деловой репутации и имущества» [2].

Мы провели анализ норм, которые закреплены в УПК РФ и пришли к такому выводу: прекращению подлежат дела, по которым посягательство направлено на интересы и имущественные права юридического лица, а также дела, где объектом для посягательства явились жизнь, здоровье или имущество физического лица. В случаях, когда рассматриваются уголовные дела, связанные с вышеперечисленными обстоятельствами, необходимым условием для них будет являться проверка правового положения учреждения (предприятия, организации), потому что нужно утвердиться, имел



ли на самом деле это учреждение статус юридического лица, в том числе стоит проверить полномочия руководителя организации.

В такой ситуации считаем необходимым сделать акцент на обстоятельство, когда под определением «потерпевший» понимается лицо, которому причинили вред, совершив преступление, рассматривая с точки зрения уголовно-процессуального аспекта. На практике встречаются дела, в которых потерпевшим может стать умерший, то есть, смерть наступила при неосторожном обращении [9]. Основываясь частью 8 статьи 42 УПК РФ, «права потерпевшего передаются одному из близких родственников умершего, но не будет препятствием, если вместо одного потерпевшего станет несколько лиц».

Хотелось бы обратиться к научным статьям ученых, юристов-практиков, занимавшихся вопросами по рассматриваемой нами статье.

Практику по данной статье изучал Р. К. Плиско, который четко разграничивает субъективную и объективную стороны примирения с потерпевшим и приходит к такому выводу, что «Лицо, совершившее преступление, но впоследствии «примирившееся» с потерпевшим, может быть освобождено от наказания. Но недопустим отказ от привлечения лиц, виновно совершивших преступления, к уголовной ответственности, то есть от государственного упрека в адрес лица, обязанного воздерживаться от совершения преступления и виновно нарушившего возложенную на него такого рода обязанность» [5, с. 18].

О. М. Калинина также исследуя правоприменительную практику по статье 76 УК РФ ссылаясь на основания, выявляет проблему понятия «впервые совершившее преступление»: «Основаниями освобождения от уголовной ответственности в связи с примирением с потерпевшим являются:

- 1) совершение преступления впервые;
- 2) совершение преступления небольшой или средней тяжести;
- 3) примирение с потерпевшим;
- 4) заглаживание виновным причиненного потерпевшему вреда» [3, с. 98].

В правоприменительной практике, в научной юридической литературе вполне обоснованно возникает вопрос о том, кого считать «впервые совершившим преступление». Его решение всегда носило дискуссионный характер. Учеными высказывались различные позиции на существо этой проблемы, да и



правоприменительная практика не отличалась единообразием. В постановлении Пленума Верховного Суда РФ данную проблему предложено решать следующим образом: «Согласно п. 2 постановления впервые совершившим преступление следует считать, в частности, лицо:

а) совершившее одно или несколько преступлений (вне зависимости от квалификации их по одной статье, части статьи или несколькими статьям УК РФ), ни за одно из которых оно ранее не было осуждено;

б) предыдущий приговор в отношении которого на момент совершения нового преступления не вступил в законную силу;

в) предыдущий приговор в отношении которого на момент совершения нового преступления вступил в законную силу, но ко времени его совершения имело место одно из обстоятельств, аннулирующих правовые последствия привлечения лица к уголовной ответственности (например, освобождение лица от отбывания наказания в связи с истечением сроков давности исполнения предыдущего обвинительного приговора, снятие или погашение судимости);

г) предыдущий приговор в отношении которого вступил в законную силу, но на момент судебного разбирательства устранена преступность деяния, за которое лицо было осуждено;

д) ранее было освобождено от уголовной ответственности» [8].

На основании изученных материалов уголовных дел по статье 76 УК РФ 14 лиц в 40 изученных делах были освобождены от уголовной ответственности в связи с примирением с потерпевшим. Все лица совершеннолетнего возраста, вину признали. При анализе судебной практики важным представляется отразить, по каким категориям дел чаще всего привлекались к уголовной ответственности и освобождались в связи с примирением с потерпевшим: п. «а, б, в» часть 2 статьи 158 УК РФ, п. «в» часть 2 статьи 158 УК РФ, п. «г» часть 2 статьи 158 УК РФ, часть 1 статьи 166 УК РФ, часть 1 статьи 119 УК РФ.

С практикой по освобождению от уголовной ответственности в связи с примирением с потерпевшим столкнулась Л. Ю. Ларина, которая и раскрывает подробно сущность данной статьи, когда последствием преступления является смерть. Л. Ю. Ларина считает, что «По преступлениям, последствиям которых явилась смерть человека, применение положений статьи 25 УПК РФ и 76 УК РФ невозможно. Для упорядочения



правоприменительной практики необходимо дополнить статью 76 УК РФ, указав, что положения части первой этой статьи не применяются по преступлениям, последствием которых явилась смерть потерпевшего... Суды при прекращении уголовных дел учитывают в качестве заглаживания вреда принесение извинений и денежную компенсацию лицам, признанным в процессуальном порядке потерпевшими. При этом следует учитывать, что извинения и денежная компенсация направлены на заглаживание морального вреда, который таким потерпевшим причинен...» [4, с. 14].

Следует также согласиться с мнением Н. Ю. Скрипченко и А. Я. Корнеевой о том, что «признание возможности оценки жизни человека посредством денежного эквивалента как свидетельства возмещения вреда и основания освобождения от уголовной ответственности противоречит нравственным началам уголовного права, поскольку принижает жизнь человека как одну из высших ценностей в обществе» [6, с. 205].

Как отмечает К. И. Смирнова: «Физический вред, как правило, вообще невозможно заглаживать в неимущественной форме. Заглаживание физического вреда происходит обычно в форме компенсации потерпевшему расходов на лечение, восстановление здоровья и т. д., что опять-таки позволяет судить о наличии между сторонами гражданско-правовых отношений, связанных с обстоятельством по возмещению вреда, причиненного здоровью статьями 1084 и 1085 ГК РФ. В конечном счете, заглаживание и физического, морального, и имущественного вреда как условие освобождения от уголовной ответственности по статье 76 УК РФ сводится к исполнению лицом обязательств, вследствие причинения вреда, регулируемых главой 59 ГК РФ» [7, с. 199].

Приведем пример из судебной практики: «Органами предварительного следствия ФИО1 обвиняется в том, что он совершил кражу, то есть «данные изъяты» хищение чужого имущества, совершенную группой лиц по предварительному сговору, с незаконным проникновением в иное хранилище, с причинением значительного ущерба гражданину, а именно: в неустановленное следствием время он (ФИО1), имея умысел на совершение «данные изъяты» хищения чужого имущества – кражи, из корыстных побуждений, вступил в преступный сговор на совершение преступления с лицом, уголовное дело в отношении которого выделено в отдельное производство, и с неустановленным лицом, распределив роли в совершении планируемого преступления, далее, в период времени с 21 часа 00 минут ДД.ММ.ГГГГ до 10 часов 45 минут ДД.ММ.ГГГГ, находясь в помещении гипермаркета «адрес», по адресу: Санкт-Петербург,



«адрес», литеры А, реализуя совместный преступный умысел, действуя согласно ранее распределенных ролей, при помощи ранее приисканной отвертки, воспользовавшись отсутствием наблюдения со стороны посторонних лиц, вскрыл замок дверцы шкафа-накопителя торговой точки ООО «Июнь», являющихся иным хранилищем, откуда «данные изъяты» похитили принадлежащий Потерпевший № 1 ноутбук марки «Леново Джи 5045», стоимостью 16850 рублей. После чего, с места преступления с похищенным имуществом скрылись, чем причинили потерпевшему значительный материальный ущерб на вышеуказанную сумму.

При этом, лично он (ФИО1) в указанные выше время и месте, имея умысел на совершение «данные изъяты» хищения чужого имущества – кражи, из корыстных побуждений, вступил в преступный сговор на совершение преступления с лицом, уголовное дело в отношении которого выделено в отдельное производство, и с неустановленным лицом, и далее, действуя согласно распределения ролей, в то время, когда его соучастник (лицо, в отношении которого дело выделено в отдельное производство) действуя одинаково активно и согласованно с неустановленным соучастником, выполняя отведенную им роль в совершении преступления, находился совместно с неустановленным соучастником в непосредственной близости от места совершения преступления, совместно с последним, наблюдал за окружающей обстановкой, в целях предупреждения ФИО1 о возможной опасности, ФИО1, «данные изъяты» вскрыв при помощи ранее приисканной отвертки замок шкафа-накопителя торговой точки ООО «Июнь», являющихся иным хранилищем, откуда «данные изъяты» похитил принадлежащий Потерпевший № 1 ноутбук марки «Леново Джи 5045», стоимостью 16850 рублей, после чего с места преступления с соучастниками и похищенным имуществом скрылся, чем причинил потерпевшему значительный материальный ущерб на вышеуказанную сумму.

Преступление, предусмотренное ст. 158 ч. 2 п. «а, б, в» УК РФ является преступлением средней тяжести. ФИО1 не судим, загладил причиненный вред, примирился с потерпевшим. Указанные обстоятельства примирения потерпевшего с подсудимым подтверждаются материалами уголовного дела, заявлением потерпевшего. Оснований сомневаться в том, что ФИО1 примирился с потерпевшим и загладил причиненный вред, у суда не имеется.



1. На основании вышеизложенного, руководствуясь ст.ст. 25, 254 п. 3, 256 УПК РФ, суд постановил: уголовное дело в отношении ФИО1 прекратить в соответствии со ст. 25 УПК РФ, в связи с примирением с потерпевшим. От уголовной ответственности ФИО1 освободить» [11].

Данная ситуация в полном объеме подтверждает все основания, содержащиеся в статье 76 УК РФ: преступление средней тяжести, обвиняемый ранее не судим, загладил причиненный вред, примирился с потерпевшим.

Также в качестве вывода по поднятой проблеме, возможно ли освобождение от уголовной ответственности в связи с примирением с родственниками потерпевшего, когда последствием преступления является его смерть, мы полагаем, что возможно, но в такой ситуации последним словом будет являться решение родственников потерпевшего, так как смерть это необратимый процесс. Важно учитывать то, что родственники потерпевшего должны отдавать отчет своим действиям, понимать и осознавать происходящее, о том, чтобы в дальнейшем лицо освобожденное от уголовной ответственности, перестало быть общественно опасным. Считаем необходимым оставить в уголовном законодательстве возможность примирения сторон (виновника трагедии и родственников умершего) как право выбора родственниками наказания за виновное действие (бездействие) виновного субъекта. Принцип справедливости, закрепленный в ст. 6 УК РФ должен работать реально на практике, а не быть лишь теорией.

Литература

1. Уголовный кодекс Российской Федерации : Федеральный закон от 13.06.1996 г. № 63-ФЗ (ред. от 31.07.2020) // СЗ РФ. – 1996. – № 25. – Ст. 2954.
2. Уголовно-процессуальный кодекс Российской Федерации : Федеральный закон от 18.12.2001 г. № 174-ФЗ (ред. от 31.07.2020) // СЗ РФ. – 2001. – № 52 (ч. I). – Ст. 4921.
3. Калинина О. М. Освобождение от уголовной ответственности в связи с примирением с потерпевшим: современные реалии / О. М. Калинина // Государство и право. – 2015. – № 6. – 128 с.
4. Ларина Л. Ю. Некоторые аспекты освобождения от уголовной ответственности в связи с примирением с потерпевшим / Л. Ю. Ларина // Актуальные вопросы борьбы с преступлениями. – 2015. – № 4. – 52 с.



5. Плиско Р. К. Освобождение от уголовной ответственности в связи с примирением с потерпевшим : автореф. дис. канд. юрид. наук : 12.00.08 / Р. К. Плиско // Государство и право. – 2009. – 29 с.

6. Скрипченко Н. Ю. К вопросу об уголовно-правовой охране жизни новорожденного ребенка / Н. Ю. Скрипченко, Я. А. Корнеева // Актуальные проблемы экономики и права. – 2015. – № 3. – С. 202-209.

7. Смирнова К. И. Освобождение от уголовной ответственности в связи с примирением с потерпевшим / К. И. Смирнова // Сборник статей XII Международной научно-практической конференции. – 2017. – 198-200.

8. О применении судами законодательства, регламентирующего основания и порядок освобождения от уголовной ответственности : Постановление Пленума Верховного Суда от 27 июня 2013 г. № 19 (ред. от 29.11.2016) // Бюллетень Верховного Суда РФ. – 2013. – № 8.

9. Архив Домодедовского городского суда Московской области за 2019 г. Уголовное дело № 1-200/2019 [Электронный ресурс] // СудАкт.ру. – URL: <http://www.sudact.ru> (дата обращения: 05.09.2020).

10. Архив Абатского судебного района Тюменской области за 2019 г. Уголовное дело № 1-74/2019 [Электронный ресурс] // СудАкт.ру. – URL: <http://www.sudact.ru> (дата обращения: 05.09.2020).

11. Архив Кингисеппского городского суда Ленинградской области за 2018 г. Уголовное дело № 1-271/2018 [Электронный ресурс] // СудАкт.ру. – URL: <http://www.sudact.ru> (дата обращения: 05.09.2020).



Пашаева Рима Донмаз кызы
Магистрант
Югорский государственный университет
Анисимов Валерий Филиппович
доктор юридических наук, профессор
Югорский государственный университет

ПРОБЛЕМНЫЕ АСПЕКТЫ В СОВЕРШЕНСТВОВАНИИ ОРГАНИЗАЦИИ ВЗАИМОДЕЙСТВИЯ ПРАВООХРАНИТЕЛЬНЫХ И НАЛОГОВЫХ ОРГАНОВ В БОРЬБЕ С НАЛОГОВЫМИ ПРЕСТУПЛЕНИЯМИ НА ПРИМЕРЕ ХМАО-ЮГРЫ

Аннотация на русском языке: налоговые преступления, совершаемые участниками налоговых правоотношений, имеют особую опасность для государства и общества в целом, так как подрывают бюджет государства, создают условия для развития коррупции в налоговой сфере, нарушают экономическую безопасность страны.

Настоящая статья посвящена правовому исследованию некоторых проблем, связанных с взаимодействием правоохранительных и налоговых органов по возбуждению и расследованию налоговых преступлений, а также их противодействию на примере субъекта Российской Федерации Ханты-Мансийского автономного округа – Югры (далее ХМАО-Югры), а также приводятся рекомендации в части выработки эффективных методов и способов взаимодействия в указанной сфере.

Ключевые слова: взаимодействие налоговых и правоохранительных органов; возбуждение уголовного дела; налоговое преступление; расследование уголовного дела; налоговые органы; уголовная ответственность.

Key words: interaction of tax and law enforcement agencies; initiation of a criminal case; tax crime; investigation of a criminal case; tax authorities; criminal liability.

Вопросы взаимодействия налоговых и правоохранительных органов в Российской Федерации, в том числе и ХМАО-Югре, приобретают актуальный характер, так как в настоящее время увеличивается число налоговых преступлений, что приводит к созданию заметной угрозы для экономической безопасности государства.



Налоговые и правоохранительные органы должны быть заинтересованы в привлечении виновных к ответственности и эффективно взаимодействовать между собой в борьбе с налоговыми преступлениями.

Налоговые преступления зачастую осуществляются путём распространения коррупции и взаимодействия криминальных элементов с участием кредитных и иных финансовых организаций.

В связи с этим, расследование налоговых преступлений является одним из главных приоритетов в работе налоговых и правоохранительных органов.

Задолженность перед ФНС на территории округа ХМАО-Югры достигает сотен миллионов рублей, что вынуждает следователей возбуждать против злостных неплательщиков обязательных бюджетных платежей уголовные дела.

Нередко руководители предприятий-должников прибегают к сокрытию имущества с целью уйти от применения к ним обеспечительных мер, что создает дополнительные сложности и банкротство фирм, затрудняющие взыскание долгов.

Среди предприятий, накопивших наиболее значительные задолженности и признанных финансово несостоятельными, встречаются и достаточно известные в округе, к примеру, буровая компания «Сибирь».

В случае с последней в ходе проверок в 2019 году вскрылись и факты создания формального документооборота с контрагентами, в результате чего бюджет, судя по всему, недополучил не менее 100 миллионов рублей, а пока усилия СУ СКР обеспечили возврат в госбюджет более 500 млн. рублей [3].

Конечная задача для всех участников межведомственного взаимодействия – это поступление средств в бюджет. В этой связи следует рассмотреть вопрос об оптимизации работы межведомственной рабочей группы с проведением взаимного обучения по всем направлениям взаимодействия.

Взаимодействие налоговых и правоохранительных органов осуществляется в форме проведения совместных проверок с целью выявления уклонений от уплаты налогов и сборов:

- производится обмен оперативной информацией, которая получена при проведении проверок;
- со стороны правоохранительных органов обеспечивается безопасность сотрудников налоговых органов при проведении налоговых проверок;
- оказывается помощь налоговым органам в изъятии документов;



- разрабатываются совместные мероприятия по выявлению налоговых преступлений;
- вырабатываются совместные методические рекомендации для профилактики налоговых преступлений;
- проводятся совместные совещания и координационные советы, где обсуждаются наиболее важные проблемы и совместно осуществляется поиск путей решения данных проблем с участием налоговых и правоохранительных органов.

Следует отметить, что Приказ МВД России N 495, ФНС России N ММ-7-2-347 от 30.06.2009 (ред. от 12.11.2013) "Об утверждении порядка взаимодействия органов внутренних дел и налоговых органов по предупреждению, выявлению и пресечению налоговых правонарушений и преступлений" [2] регламентирует условия и порядок проведения совместных выездных проверок налогоплательщиков ОВД и налоговыми органами, а также межведомственного обмена информацией о налоговых правонарушениях.

Взаимодействие между налоговыми органами, органами предварительного следствия также регулируется Приказом Генпрокуратуры России № 286, ФНС России ММВ-7-2/232@, МВД России, СК России от 08.06.2015 «Об утверждении Инструкции по организации контроля за фактическим возмещением ущерба, причиненного налоговыми преступлениями» через определение последовательности проводимых оперативных, следственных и процессуальных действий.

Взаимодействие налоговых и правоохранительных органов проявляется при оценке материалов, которые послужили поводом и основанием для возбуждения уголовного дела по налоговому правонарушению [4].

На этапе возбуждения уголовного дела необходимо выявить и проверить сведения, которые находятся в сообщении о преступлении и материалах проверки и всесторонним образом провести полное исследование и сбор доказательств, а также принять меры для обеспечения последующего возмещения ущерба.

Уголовное законодательство, в частности статья 144 и статья 145 Уголовного процессуального кодекса Российской Федерации [1] предусматривает два вида проверок, которые проводятся органами дознания и следствия.



Проверки делятся на две категории, первые, которые назначаются и проводятся по поступившему сообщению о совершенном или готовящемся преступлении и вторые, которые производятся иными уполномоченными органами в порядке усиления контрольных и надзорных функций.

Согласно статье 74 Уголовного процессуального кодекса Российской Федерации все материалы проверки, в том числе проведённые налоговыми органами, могут являться доказательствами по уголовному делу и при этом должны соблюдены быть определённые условия, при которых такие доказательства станут допустимыми [6].

На сайте ФНС России на сегодняшний день реализованы сервисы, которые при использовании в работе помогут правоохранным органам ХМАО-Югры при решении вопросов, связанных с оперативным получением информации от налоговых органов при возбуждении уголовных дел.

Эффективное взаимодействие налоговых органов с органами правоохранительной системы позволит:

- возможность выявления и квалификации налоговых преступлений и возбуждения уголовных дел;
- обеспечить контроль и накопление статистики по расследованию налоговых преступлений.

Взаимодействие налоговых и правоохранительных органов должно осуществляться в принятии совместных нормативных правовых актов по вопросам, которые отнесены к их ведению [7].

В целях реализации механизма осуществления юридических процедур:

- необходимо планирование и проведение совместных мероприятий, направленных на решение общих проблем и задач, а также должно проявляться методологическое взаимодействие по основным направлениям деятельности данных органов;
- необходимо координировать усилия по выявлению пресечению и прекращению налоговых нарушений;
- обеспечиваться информационное взаимодействие по предоставлению конфиденциальных сведений;
- необходимо также проводить совместные совещания, научно-практические семинары, в том числе с субъектами внешнеэкономической деятельности, которые будут направлены на развитие внешней торговли и укрепления налоговой дисциплины со стороны субъектов налоговых отношений [5].



Все вышеописанные совместно принимаемые в настоящее время меры со стороны налоговых и правоохранительных органов, которые направлены на повышение эффективности механизма взаимодействия, являются несовершенными.

Анализ действующего законодательства закрепляет компетенцию данных органов в борьбе с налоговыми преступлениями и показывает, что неполно проработаны вопросы взаимодействия, а также отсутствуют механизмы согласованности правовых норм.

Наблюдаются также проблемы, которые заключаются в том, что до настоящего времени не решены вопросы руководства совместных групп, а также ответственности.

Данные факты играют негативную роль при совместной работе в охране правоохранительных и налоговых органов.

В настоящее время требуется проработка единой системы информационно-аналитического обеспечения деятельности между территориальными органами внутренних дел и налоговыми органами.

Необходимо принимать меры по повышению квалификации сотрудников, привлекать для участия в мероприятиях данных сотрудников по предупреждению, пресечению налоговых преступлений.

Кроме того, проблемы взаимодействия правоохранительных и налоговых органов необходимо совершенствовать с помощью законодательного регулирования, так как от обеспечения соблюдения налогового законодательства зависит и эффективность взаимодействия налоговых и правоохранительных органов.

Библиографический список:

1. Уголовно-процессуальный кодекс Российской Федерации от 18.12.2001 N 174-ФЗ (ред. от 31.07.2020)// Собрании законодательства Российской Федерации от 24 декабря 2001 г. N 52 (часть I) ст. 4921.
2. Приказ МВД России № 495, ФНС России № ММ-7-2-347 от 30.06.2009 г. "Об утверждении порядка взаимодействия органов внутренних дел и налоговых органов по предупреждению, выявлению и пресечению налоговых правонарушений и преступлений" // Российская газета. – 2009. – № 173. – 16 сентября.
3. INFOPRESSA АГРЕГАТОР НОВОСТЕЙ: <http://infopressa.com/>
4. Корнева В. С. Особенности выявления и квалификации налоговых правонарушений // Молодой ученый. — 2019. — №24. — С. 213-215. — URL <https://moluch.ru/archive/262/60656/>



5. Лихачёва Д.А., Касевич Е.В. Вопросы взаимодействия правоохранительных и налоговых органов // Молодежный научный форум: общественные и экономические науки: [электр. сб. ст. по мат. XL Межд. студ. науч.-практ. конф.] № 11 (40). URL: [https://nauchforum.ru/archive/MNF_social/11\(40\).pdf](https://nauchforum.ru/archive/MNF_social/11(40).pdf) (дата обращения: 30.09.2020).
6. Максимова Л. Взаимодействие органов внутренних дел и налоговых органов // Бюджетные организации: бухгалтерский учет и налогообложение. – 2014. – № 1.
7. Столяренко В.М., Никитин А.Н. Правовое регулирование правоохранительной деятельности полиции в сфере экономики // Финансовое право. – 2012. – № 2.



Дементеева Екатерина Владимировна

Магистрант

Югорский государственный университет

ПРОЦЕССУАЛЬНЫЕ ФОРМЫ ВЗАИМОДЕЙСТВИЯ ОРГАНОВ ПРЕДВАРИТЕЛЬНОГО СЛЕДСТВИЯ И ДОЗНАНИЯ

Аннотация: Взаимодействие органов предварительного следствия и дознания – это особый вид правоприменительной деятельности, которые осуществляются в процессуальных формах, отражают функциональный характер решения конкретного дела, представляют собой последовательные процессуальные действия, закрепляются в разнообразных правоприменительных актах и имеют цель достижения результата, предусмотренного применяемой нормой.

Ключевые слова: взаимодействие, процессуальная форма, следователь, орган дознания, оперативный сотрудник, органы предварительного следствия.

Key words: interaction, procedural form, investigator, body of inquiry, operational officer, bodies of preliminary investigation.

С момента принятия Уголовно-процессуального кодекса Российской Федерации идет непрекращающаяся научная полемика по совершенствованию процессуальных правил осуществления предварительного расследования. Рассматриваемый институт представляет собой сложную систему, которая регламентирует деятельность органов предварительного следствия и дознания. Данная проблема требует глубокого теоретического осмысления, изучения процессуальной формы взаимодействия, выделение основных проблем, её обобщения и анализа с целью совершенствования процессуального регулирования предварительного следствия и дознания.

Процессуальная форма взаимодействия органов предварительного следствия и дознания – это некая определенная совокупность требований, предъявляемая к действиям участников процесса и которая направлена на достижение определенного материально-правового результата, например, получения и проверки доказательств, розыска и ареста подозреваемого (обвиняемого) и др. Если сформулировать по-другому, то эта форма



представляет собой особую юридическую конструкцию наиболее целесообразной процедуры осуществления определенных полномочий [1, с. 13].

Существует пять элементов этой конструкции:

- 1) предмет взаимодействия;
- 2) круг лиц, участвующих во взаимодействии;
- 3) содержание и характер их деятельности;
- 4) правоприменительный акт, служащий основой взаимодействия;
- 5) процессуальные гарантии эффективности взаимодействия.

Предмет взаимодействия органов предварительного расследования составляет, например, собирание, проверка и оценка доказательств, установление, розыск и арест (привод) подозреваемого (обвиняемого), для этого могут быть использованы как следственные действия, так и оперативно-розыскные мероприятия, в данном случае они являются средствами достижения целей [2, с. 25].

Круг лиц, участвующих во взаимодействии определяется следователем, начальником следственного подразделения, начальником органа дознания и оперативного сотрудника.

Следователь же является главной фигурой взаимодействия, так как именно он выбирает форму взаимодействия, определяет порядок, направление и срок предварительного следствия, устанавливает целесообразность осуществления такого взаимодействия на каждом этапе расследования [3, с. 67].

Начальник следственного органа в системе взаимодействия обеспечивает контрольную функцию. Кроме того, он является непосредственным звеном взаимодействия, так как все принятые решения следователя, возникающие проблемы, собранная оперативно-розыскная информация необходимая для расследования уголовного дела, проходят через начальника следственного органа и с его согласования. Если возникают проблемы у следователя с оперуполномоченным, то начальник следственного подразделения также может повлиять на оперативного сотрудника через его начальство.

Содержание и характер деятельности участников взаимодействия определяется следующими видами:

- выполнение поручений следователя о производстве отдельных



следственных действий (оперативно-розыскных мероприятий) и указаний начальника органа следствия;

- принятие органом дознания розыскных и оперативно-розыскных мер по уголовному делу, которое находится в производстве у следователя, с целью установления лица, совершившего преступление;
- оказание содействия следователю при производстве отдельных следственных действий [4, с. 90].

Самой известной и распространённой формой взаимодействия считается поручение следователя. Само название поручения о производстве отдельных следственных действий (оперативно-розыскных, розыскных мероприятий) образует его содержание – это выполнение следственных, оперативно-розыскных или розыскных действий.

Практический интерес вызывает вопрос о том, в какой форме может следователь преподнести поручение или указание органу дознания. На этот счет существует несколько точек зрения:

- 1) обязательная письменная форма;
- 2) письменная форма, но исключение составляет, когда следователь с оперативным сотрудником вместе выезжают на место происшествия, в таком случае может существовать устная форма;
- 3) выбор формы зависит от сложившейся обстановки, либо письменная, либо устная.

Таким образом, необходимо законодательно урегулировать данный вопрос путем закрепления дачи следователем поручений и указаний органу дознания в устной форме.

Соблюдение сроков исполнения направленных поручений является важным условием повышения эффективности взаимодействия. Поэтому необходимо законодательное закрепление данного вопроса. Ведь ч. 4 ст. 157 УПК РФ не называет срок исполнения поручения следователя. Однако на практике считается, что этот срок составляет 10 суток. Только по ст. 152 УПК РФ установлен срок исполнения поручения, но для тех поручений, исполнение которых предполагается вне места предварительного следствия, а, следовательно, можно предположить, что в него заложено некоторое время на пересылку ответа следователю.

Другой процессуальной формой взаимодействия является оказание содействия



следователю при производстве отдельных следственных действий. Здесь речь идет, прежде всего, о совместной деятельности следователя и органов дознания, в то время как дача поручения предполагает самостоятельное их выполнение работниками органов дознания. Кроме того, следователь не может вмешиваться в производство оперативно-розыскных действий [5, с. 3].

Потребность в оказании следователю такого содействия возникает тогда, когда одному ему физически трудно (а подчас и невозможно) осуществить следственное действие, а также когда в связи с таким действием возникает необходимость осуществить функции, присущие органам дознания [6, с. 104]. Например, это содействие может выражаться: в обеспечении условий успешного проведения следственного действия; в непосредственном участии оперативного работника в деятельности следователя; в принятии оперативных мер, направленных на повышение эффективности следственного действия.

Кроме того, на практике существуют и активно используются другие формы оказания содействия:

1) оцепление и охрана места происшествия сотрудниками органа дознания, которое происходит в основном до прибытия следователя на место происшествия. Своевременность такой помощи создает необходимые условия для обнаружения и изъятия следов преступления и других доказательств, имеющих отношение к делу;

2) оцепление жилого дома, здания или иного помещения, где будет проводиться обыск. Вопрос об оказании такой помощи следователь должен поставить в орган дознания уже в ходе подготовки к обыску;

3) наблюдение за лицами, находящимися в помещении или месте, в котором производится обыск, либо пришедшими туда, во избежание контактов между ними или несанкционированного оставления помещения, или иного места производства обыска;

4) сопровождение обвиняемого, содержащегося под стражей, при производстве следственных действий с его участием, если есть основания полагать, что оно будет использовано для побега или имеются основания опасаться эксцессов со стороны данного лица.

Обеспечительный характер носит также применение органом дознания принудительных мер к целям создания следователю условий для производства отдельных следственных действий. Самой распространенной формой этого вида содействия является



доставление приводом обвиняемого и свидетеля (пп.4 ч.2 ст. 38 УПК РФ) в случае их неявки без уважительной причины к следователю. По требованию следователя, в случае неподчинения его законным требованиям, орган дознания вправе применить принудительные меры по отношению к подозреваемому, обвиняемому, свидетелю и потерпевшему в процессе производства отдельных следственных действий.

Так, пп. 4 ч. 2 ст. 38 УПК РФ является правовой основой непосредственного участия работников органа дознания в производстве следователем отдельных следственных действий, из которой следует, что следователь уполномочен получать содействие при производстве процессуальных действий. Смысл такого содействия состоит в том, что оперативный сотрудник берет на себя часть работы, входящего в план расследования. Потребность в данном содействии может возникать из-за большого объема работы и сжатых сроков выполнения поручений, необходимости одновременного производства следственных действий в разных местах и т.д. Но в любом случае, соответствующий протокол должен всегда быть составлен от имени следователя.

Особой формой содействия следователю является проведение оперативно-розыскных мероприятий, направленных на повышение эффективности производства им отдельных следственных действий [7, с. 218]. Необходимость в такой поддержке возникает, когда необходимо подготовиться к определенному следственному действию, например, к розыску, задержанию и допросу подозреваемого (обвиняемого) с использованием оперативных данных или применяемых методов (оперативно-розыскных мероприятий). Потому что только орган дознания может получить данные о характеристиках конкретного здания или помещения, в которых будет проводиться обыск или задержание, о людях, которые могут быть там в определенное время, о местонахождении тайников и других местах хранения для желаемые предметы и т. д. После того, как следователь получил соответствующую информацию от органа дознания, он должен внимательно продумать характер своего поведения при исполнении того или иного следственного действия.

Наделяя следователя правом требовать от органов дознания содействия при производстве отдельных следственных действий, закон вместе с тем говорит об обязательности для указанных органов лишь его поручений и указаний. Это законодательное упущение, к сожалению, так и не было устранено.



Таким образом, взаимодействие органов предварительного следствия и дознания является особой процессуальной формой направленной на повышение эффективности производства отдельных следственных действий, проведение оперативно-розыскных мероприятий и расследования уголовного дела в общем.

Литература:

1. Юридическая процессуальная форма: теория и практика / В.М. Горшенев, П.Е. Недбайло - М.: Юрид. лит., 1976 – С.13.
2. Розенцвайг, В.Е. Некоторые вопросы взаимодействия следователя с органами дознания [Текст] / В.Е. Розенцвайг // Труды Омской высшей школы милиции. Омск, – 1973. – №14. – С. 25.
3. Рогожин, В. А. Законность, обоснованность и целесообразность процессуальных решений следователя о взаимодействии с органами дознания / Проблемы обеспечения социалистической законности на предварительном следствии [Текст] / В.А. Рогожин // Сб. науч. трудов / Отв. ред. Закатов А.А. - Волгоград: ВСШ МВД СССР, – 1986. – С. 65-67.
4. Цукрук, М.В. Процессуальная деятельность органов дознания в российском уголовном судопроизводстве: Дис. ... канд. юрид. наук. Иркутск, 2007. – С. 90.
5. Плеснёва, Л.П. Содействие при производстве следственных и иных процессуальных действий как форма взаимодействия следователя с органами дознания. [Текст] / Л.П. Плеснёва // Восточносибирский институт МВД России, г.Иркутск, – 2017 г. – С. 3.
6. Плеснёва, Л. П. Взаимодействие следователя с органами дознания: правовые и организационные основы: монография / Л. П. Плеснёва. – Иркутск: ФГКОУ ВО ВСИ МВД России, 2016. – 104 с.
7. Уголовный процесс: учебник для среднего профессионального образования / Б.Б. Булатов [и др.]; под редакцией Б.Б. Булатова, А.М. Баранова. – 7-е изд., перераб. и доп. – Москва : Издательство Юрайт, 2020. – С. 218.



Дементеева Екатерина Владимировна

Магистрант

Югорский государственный университет

ОСОБЕННОСТИ ВЗАИМОДЕЙСТВИЯ ОРГАНОВ ПРЕДВАРИТЕЛЬНОГО СЛЕДСТВИЯ И ДОЗНАНИЯ НА ДОСУДЕБНЫХ СТАДИЯХ УГОЛОВНОГО СУДОПРОИЗВОДСТВА

Аннотация: Расследование преступления является основной задачей органов предварительного следствия. Вместе с этим раскрытие преступления и розыск скрывшихся преступников является и задачей органов дознания. Тем самым успех расследования и раскрытия преступлений во многом зависит от совместных, согласованных усилий органов предварительного следствия и дознания, так как это основные критерии оценки их деятельности по борьбе с преступностью.

Ключевые слова: взаимодействие, следователь, орган дознания, оперативный сотрудник, органы предварительного следствия, досудебная стадия уголовного судопроизводства.

Key words: interaction, investigator, body of inquiry, operational officer, bodies of preliminary investigation, pre-trial stage of criminal proceedings.

Рассмотрение вопроса об особенностях взаимодействия органов следствия и дознания на досудебных стадиях уголовного судопроизводства возможно в двух плоскостях:

- 1) по отдельным стадиям досудебного производства: соответственно на этапе возбуждения уголовного дела и предварительного расследования;
- 2) по отдельным категориям уголовных дел.

Взаимодействие органов следствия и дознания начинается на этапе решения вопроса о возбуждении уголовного дела и осуществляется на протяжении всего досудебного производства по делу.

На этапе возбуждения уголовного дела взаимодействие, инициируемое как следователем, так и органом дознания, носит преимущественно организационный



характер [1, с. 17] и зависит от причины возбуждения уголовного дела, характера полученной информации и ее адресата. Речь может идти о внедрении оперативных материалов, принятии решений по результатам рассмотрения заявления и сообщения, прямо указывающего на преступление, в том числе требующего немедленного вмешательства сотрудников органа дознания и следователя для пресечения преступления и закрепления его следов.

Таким образом, оперуполномоченный, полагая, что в материалах, собранных в оперативном порядке, есть достаточные данные о наличии признаков состава преступления, согласно которым предварительное следствие является обязательным, сообщает об этом своему непосредственному начальнику. Получив согласие на применение оперативных материалов, он заранее представляет их на рассмотрение начальнику следственного отдела и следователю, которые оценивают их с точки зрения достаточности имеющихся данных для открытия дела.

Критерием оценки готовности материалов оперативно-розыскных мероприятий к рассмотрению вопроса о возбуждении уголовного дела является наличие достаточных данных, указывающих на признаки преступления, в частности информации о том, где, когда, какие признаки и какого рода преступления были выявлены, а также других данных о каждом выявленном эпизоде противоправной деятельности; обстоятельства их обнаружения вместе с информацией о времени и месте изъятия вещей, документов, фотоматериалов, аудио- и видеозаписей (в том числе переговоров при проведении оперативно-разведывательных мероприятий); определение и характеристика сведений о лице (лицах), совершившем преступление (если известно), а также данные об иных объектах документации, в том числе об имущественном положении лиц, готовящихся (проверяемых), и свидетелей преступления; о местонахождении предметов и документов, которые могут стать вещественными доказательствами; о любых иных фактах и обстоятельствах, имеющих значение для постановления о возбуждении уголовного дела.

Если данные, содержащиеся в материалах оперативно-розыскной деятельности, не подтверждают наличие признаков преступления, начальник следственного подразделения (дежурный следователь) направляет их руководителю подразделения. оперативно с письменными рекомендациями, содержащими перечень дополнительных мер, выполнение которых необходимо для устранения имеющихся пробелов.

При необходимости результаты исследования элементов оперативно-розыскной



деятельности, проводимой органом дознания, и предлагаемый перечень дополнительных оперативных мероприятий обсуждаются на совместных рабочих совещаниях.

При подготовке материалов необходимо учитывать, что сведения об используемых или использованных при проведении негласных оперативно-розыскных мероприятий силах, средствах, источниках, методах, планах и результатах ОРД, о лицах, внедренных в организованные преступные группы, о штатных негласных сотрудниках и о лицах, оказывающих им содействие на конфиденциальной основе, а также об организации и тактике проведения оперативно-розыскных мероприятий составляют государственную тайну. Перед представлением материалов эти сведения либо подлежат рассекречиванию на основании мотивированного постановления руководителя органа, осуществляющего ОРД, либо представляются в соответствии со ст. 16 Закона РФ «О государственной тайне». Постановление о рассекречивании утверждается руководителем, имеющим на то соответствующие полномочия.

Само же представление результатов включает в себя вынесение руководителем органа, осуществляющего ОРД, постановления о представлении результатов ОРД следователю, вынесение, при необходимости, постановления о рассекречивании отдельных оперативно-служебных документов, содержащих государственную тайну, оформление сопроводительных документов и фактическую передачу материалов (пересылка по почте, передача с нарочным и т.п.). В каждом конкретном случае возможность представления результатов ОРД, содержащих сведения об организации и тактике проведения ОТМ, используемых технических средствах, штатных негласных сотрудниках оперативно-технических и оперативно-поисковых подразделений, должна в обязательном порядке согласовываться с исполнителями соответствующих мероприятий.

Результаты ОРД могут быть представлены в виде обобщенного официального сообщения (справки-меморандума) или в виде оригиналов соответствующих служебных документов. К представленным материалам должны быть приложены сведения о времени, месте и обстоятельствах изъятия предметов и документов при проведении расследования, получении видео- и аудиозаписей, кино- и фотоматериалов, копий и слепков, а также описание индивидуальных характеристик этих предметов и документов. Копии материалов могут быть отправлены. В этом случае оригинальные материалы хранятся в оперативном подразделении до окончания слушания и вступления судебного решения в силу. Если информация, содержащаяся в оперативных материалах, не позволяет принять



решение о возбуждении уголовного дела, руководитель следственного подразделения возвращает его через начальника органа дознания с письменным заявлением об обстоятельствах, препятствующих возбуждению уголовного дела, и о действиях, которые необходимо предпринять для устранения пробелов. Следуя данным ему указаниям, оперативный сотрудник при наличии признаков состава преступления направляет их в указанном выше порядке через начальника следственного подразделения, как правило, тому же следователю для вынесения постановления о возбуждении уголовного дела в соответствии с требованиями УПК.

Оперативная проверка проводится и в случае поступления заявления или сообщения [2, с. 314], из которых нельзя сразу сделать вывод о наличии признаков преступления. Здесь она сводится к установлению доказательств того, что в действительности совершено преступление и отсутствуют обстоятельства, исключающие возбуждение уголовного дела. При этом органам дознания запрещается производить следственные действия, поскольку процессуальным основанием для этого является акт возбуждения уголовного дела.

Совершенно по-другому выстраивается взаимодействие следственных и органов дознания при получении заявлений и сообщений, требующих немедленного вмешательства сотрудников этих органов для пресечения преступления и закрепления его следов. Часто для этого используется такая форма взаимодействия, как организация дежурной следственно-оперативной группы

Организация такого взаимодействия в органах внутренних дел возложена на дежурную часть с момента поступления туда сообщения о преступлении. При поступлении сообщения о преступлении оперативный дежурный дежурной части органа внутренних дел привлекает группы немедленного реагирования, силы патрульно-постовой службы, участкового уполномоченного полиции принимает меры к пресечению преступления, задержанию лиц, его совершивших, перекрытию возможных путей их отхода, блокированию мест их укрытия, установлению очевидцев и обеспечению охраны места происшествия. Кроме того, дежурный производит все необходимые действия, предусмотренные нормативными правовыми актами, регламентирующие порядок приема, регистрации и разрешения в органах внутренних дел заявлений, сообщений и иной информации о происшествиях [3].

Дежурный незамедлительно организует выезд на место происшествия дежурной



СОГ, персональный состав которой определяет исходя из характера совершенного преступления в соответствии с требованиями нормативных правовых актов МВД России, регламентирующих деятельность дежурных частей органов внутренних дел, обеспечивает выезжающих сотрудников средствами связи, криминалистической техникой и транспортом для доставления к месту происшествия и обратно. Также он инициативно и по запросам руководителей следственно-оперативной группы организует получение необходимых сведений из имеющихся банков данных и обеспечивает их своевременное предоставление группе [4, с. 35].

Управленческие функции следователя проявляются с момента сообщения о преступлении. По прибытии на место происшествия проявляется его процессуальная независимость: он осуществляет руководство, определяет порядок ее работы. Через оперативного дежурного при необходимости привлекаются к осмотру специалисты экспертно-криминалистических подразделений органов внутренних дел и других ведомств, а также других лиц, оказывающих помощь в осмотре большой площади места происшествия, истребует дополнительные технические средства.

Вместе с членами СОГ он изучает ситуацию на месте происшествия, следы и предметы, которые служили орудием преступления или на которые могли быть направлены преступные действия. На основании полученной информации он планирует и реализует неотложные меры по раскрытию преступления. Кроме того, он обеспечивает качество, полноту и эффективность осмотра места происшествия, использование инструментов и методов судебной экспертизы, изъятие, упаковку и сохранность изъятых следов преступления, сравнительных образцов и других предметов, их сдача на лабораторные исследования, а также точное отображение информации об осмотре места происшествия в заполненных документах.

При необходимости пресекает попытки неоправданного вмешательства в его процессуальную деятельность на месте происшествия со стороны неуполномоченных должностных лиц. Он немедленно сообщает об этих фактах оперативному дежурному и своему непосредственному начальнику.

Сотрудник оперативного подразделения, в свою очередь, принимает меры по выявлению лиц, причастных к преступлению, их поиску и передаче в ОВД; сравнивает данные, полученные в ходе первоначальных следственных действий и оперативно-розыскных мероприятий, с оперативно-справочной, судебно-экспертной и розыскной



документацией; сравнивает украденные вещи с индивидуальными номерами, и объектов криминалистических учетов; заводит оперативно-поисковое дело; помогает другим подразделениям полиции в раскрытии преступлений, в случаях, когда в предварительном расследовании нет необходимости; информирует следователя (письменно) и его непосредственного начальника о результате проделанной работы.

Достаточно четко прописаны и полномочия других возможных участников такой СОГ, структура которой во многом обусловлена спецификой расследуемых преступлений. Так, СОГ при расследовании экономических преступлений имеет свою специфику, поскольку здесь возникают проблемы обеспечения взаимодействия с ревизионными аппаратами, работники которых хотя и не входят в состав таких групп, но, как правило, являются самыми активными участниками деятельности таких формирований. Очевидно, что без наличия специальных познаний в области контрольно-ревизионной работы, а также при отсутствии возможности оказывать прямое управляющее воздействие на ревизоров, осуществление надлежащего контроля в соответствии с интересами расследования крайне затруднительно.

Взаимодействие не прекращается и в случае приостановления производства по уголовному делу на основании ст. 208 УПК РФ, поскольку, как справедливо отмечается в литературе, принятие такого решения следователем не может рассматриваться как его отказ от познавательной деятельности, направленной на раскрытие преступления и установление истины [5, с. 208]. Поэтому ст. 209 УПК РФ обязывает следователя принимать меры по установлению лица, подлежащего привлечению в качестве обвиняемого, а если такое лицо установлено, но скрылось от следствия либо его местонахождение не установлено, то меры по его розыску и установлению места нахождения. В последнем случае он поручает розыск органам дознания, о чем указывает в постановлении о приостановлении предварительного следствия или выносит отдельное постановление (ч.1 ст. 210 УПК РФ).

Судя по всему, вся тяжесть работы по приостановленному делу ложится на оперативного сотрудника [6, с. 197], хотя по факту дело находится в производстве у следователя. Данное обстоятельство, однако, не означает устранения последнего от поисковой деятельности, поскольку эффективность розыска обвиняемого органом дознания во многом обусловлена деятельностью следователя как до, так и после приостановления производства по делу. В связи с этим в литературе высказываются



рекомендации по организации их совместной работы, в том числе в части разработки розыскных версий, согласования планов розыскной работы во избежание дублирования розыскных действий [7, с. 182].

Особое значение здесь приобретает взаимный обмен информацией, хотя нельзя не признать, что она зачастую носит здесь однонаправленный характер: ее основным источником становится орган дознания, который обязан информировать о результатах проведенных оперативно-розыскных и розыскных мероприятий, в том числе о задержании и установлении местопребывания обвиняемого.

Таким образом, вышеизложенное позволяет выделить следующие выводы:

1. Взаимодействие между следствием и органами дознания начинается на этапе решения вопроса о возбуждении уголовного дела и продолжается на протяжении всего досудебного производства по делу. Оно может быть инициировано как следователем, так и органом дознания, которые тем самым используют имеющиеся в их распоряжении полномочия для решения общих задач, стоящих перед ними при раскрытии и расследовании преступлений.

2. Выбор конкретных процессуальных и организационных форм взаимодействия, а также специфика их реализации определяется объемом поступающей информации, особенностями расследуемого преступления и сложившейся следственной (оперативной) ситуацией.

Литература:

1. Шаталов, А.С. Возбуждение уголовного дела: учебно-методическое пособие / А.С. Шаталов – Изд. 2-е, стер. – М.; Берлин: Директ-Медиа, 2016. – С. 17.
2. Правовое регулирование содействия граждан органам, осуществляющим оперативно-розыскную деятельность / Федоров А.В., Шахматов А.В. – СПб.: Издательство Юрид. центр Пресс. 2005 г. – С. 314.
3. Об утверждении Инструкции о порядке приема, регистрации и разрешения в территориальных органах Министерства внутренних дел Российской Федерации заявлений и сообщений о преступлениях, об административных правонарушениях, о происшествиях. [Текст] : приказ МВД России от 29 августа 2014г. №736 // Министерство Юстиции РФ. –2014. – №34570.



4. Голубев, В.В. Организация взаимодействия при расследовании преступлений, совершаемых организованными преступными группами [Текст] / В.В. Голубев // Следователь. – 2006. – №5. – С. 35.
5. Криминалистика: учебник для вузов; под научной редакцией В.Н. Карагодина, Е.В. Смахина. – 2-е изд. – Москва: Издательство Юрайт, 2019; Тюмень: Издательство Тюменского государственного университета. – С. 208.
6. Лапин, Е.С. Оперативно-розыскная деятельность. Правовые и теоритические основы: учебник и практикум для вузов / Е.С. Лапин – 4-е изд., перераб. и доп. – М.: Издательство Юрайт, 2019. – С. 197.
7. Лапин, Е.С. Оперативно-розыскная деятельность: учебник и практикум для СПО / Е.С. Лапин – 3-е изд., перераб. и доп. – М.: Издательство Юрайт, 2018. – С. 182.



Байрамуков Сеит Сарыевич

Студент 2 курса магистратуры

ФГБОУ ВО «Северо-Кавказской государственной академии»

АДМИНИСТРАТИВНАЯ ПРЕЮДИЦИЯ КАК ОСНОВАНИЕ УГОЛОВНОЙ ОТВЕТСТВЕННОСТИ

Аннотация на русском языке: Административная преюдиция, как основание уголовной ответственности в уголовной политике современной России, это одновременно результат декриминализации целого ряда преступлений и основание привлечения к уголовной ответственности за многократное административное правонарушение. Возможность привлечения к уголовной ответственности за совершение нескольких административных правонарушений само по себе порождает много споров не только уголовно-правового, но и административно-уголовного характера.

Ключевые слова: административная преюдиция, преступление, уголовное право, судопроизводство, неоднократность, закон, справедливость, правонарушение, уголовная ответственность

Keywords: administrative prejudice, crime, criminal law, legal proceedings, repetition, law, justice, offense, criminal liability.

Российская Федерация, являясь частью романо-германской правовой семьи, признает единственным источником права нормативный правовой акт. А нормы уголовного права в свою очередь содержатся в Уголовном кодексе Российской Федерации, который базируется на ряде принципов, в том числе, принципов законности и справедливости. Принцип справедливости предполагает назначение наказания лицу, совершившему преступление в мере, соответствующей характеру и степени общественной опасности содеянного. Принцип законности предполагает в свою очередь возможность привлечения к уголовной ответственности лиц, совершивших общественно-опасное деяние, которое признано таковым уголовным законом Российской Федерации. При принятии действующего Уголовного кодекса Российской Федерации в 1996 году, законодатель выстроил позицию четкого отграничения норм уголовного права от норм



других отраслей права. Это коснулось и вопроса административной преюдиции в уголовном праве [6].

Однако, после 2009 года, законодатель изменил позицию и начал вводить в Уголовный кодекс Российской Федерации нормы, содержащие составы преступлений с административной преюдицией. Но, не изменилось значение принципов уголовного права или правовая конструкции уголовного закона в целом. Административная преюдиция представляет собой юридическую конструкцию, при которой лицо, ранее привлеченное к административной ответственности за совершение административного правонарушения привлекается к уголовной ответственности за повторное совершение административного правонарушения. То есть происходит криминализация административной ответственности в уголовную. В связи с этим, административная преюдиция – стала дискуссионной темой современных правоведов, и дискуссии по этому поводу не уменьшаются, как и количество преступлений, в которых административная преюдиция является основанием уголовной ответственности.

Многие исследователи обращают внимание на то, что административная преюдиция нарушает принцип справедливости и законности, о которых говорилось выше. Нарушение принципов справедливости и законности они связывают с тем, что лицо, уже признанное виновным в административном правонарушении уже претерпело меры ответственности за совершенное [6]. Если уголовным законом не допускается возможность привлечения к ответственности лица, ранее претерпевшего наказание за данное деяние, то каким образом ранее совершенные административные деяния можно учитывать как основание для привлечения к уголовной ответственности. С чем невозможно не согласиться!

Такая юридически выстроенная конструкция, как административная преюдиция не только имеет место быть, но и с каждым годом увеличивает свою сферу влияния. Само существование возможности привлечения к уголовной ответственности лица, которое ранее за аналогичное преступление привлекалось к административной ответственности – это очень спорный вопрос. Если учитывать, что уголовная ответственность и административная ответственность – это два абсолютно разных вида ответственности, а административное правонарушение и преступление – это две разные юридические категории, то сложно себе представить, как за одно и то же правонарушение может наступить и административная, и уголовная ответственность.



Конечно, при применении норм, устанавливающих уголовную ответственность за преступления с административной преюдицией есть несколько особенностей. И повторное совершение административного правонарушения не всегда влечет его криминализацию в категорию преступлений. Но, не смотря на это, административная преюдиция это весьма парадоксальный случай, который немного идет в разрез с названными принципами уголовного и административного права [7].

Такой термин, как «неоднократность» - является одной из главных категорий для привлечения лица, совершившего преступление к уголовной ответственности по конструкции административной преюдиции. Категория «неоднократности» присутствует в целом ряде составов (например, статья 151.1 розничная продажа несовершеннолетним алкогольной продукции; статья неоднократное нарушение установленного порядка организации либо проведения собрания, митинга, демонстрации, шествия или пикетирования; статья 314.1 уклонение от административного надзора или неоднократное несоблюдение установленных судом в соответствии с федеральным законом ограничения или ограничений Уголовного кодекса Российской Федерации [1] и др.).

Термин «неоднократность» в связи с достаточно многогранным употреблением в разных нормах уголовного законодательства к преступлениям разного вида имеет отличия. Термин «неоднократность» исходя из грамматического толкования, предполагает совершение аналогичного правонарушения более двух раз. Однако, на практике, в большинстве своем, используется так называемая «однократная неоднократность», если можно так выразиться и является обязательной частью объективной стороны. Несмотря на одинаковую трактовку неоднократности в большинстве преступлений содержащих административную преюдицию – это совершение уголовно-опасного деяния лицом, которое ранее подвергалось за аналогичное правонарушение административной ответственности. Например, статьей 116.1. УК Российская Федерация установлено, что лицо может быть привлечено к уголовной ответственности за нанесение побоев или совершение иных насильственных действий, причинивших физическую боль, но не повлекших последствий, указанных в статье 115 УК РФ [1], и не содержащих признаков состава преступления, предусмотренного статьей 116 УК РФ [1], если оно ранее подвергалось административному наказанию за аналогичное деяние. В данном случае не установлен срок, в течение которого лицо должно было быть привлечено к административному наказанию.



Есть другие категории преступлений с административной преюдицией. Неоднократность в них связана со сроками привлечения к административному наказанию. К ним относятся статья 212.1. и статья 314.1 УК РФ [1]. Для привлечения к уголовной ответственности по вышеназванным статья уголовного закона необходимо, чтобы лицо, совершившее преступление до его совершения было привлечено к административному наказанию за совершение административных правонарушений, отнесенных к статье 20.2. КОАП [2] больше 2 раз за срок, не превышающий 180 дней. Если рассматривать статью 314.1 УК РФ [2], то к термину «неоднократность» следует отнести совершение аналогичного преступлению правонарушения не менее 2 раз за год до совершения преступления [1].

Из-за указанных выше особенностей уголовного законодательства Российской Федерации, связанных с применением норм, содержащих административную преюдицию возникает много противоречий в практике применения вышеназванных норм. Даже в названных выше примерах, неоднократность отличается по конструкции объективной стороны состава преступления.

Кроме того, исходя из того, что административное и уголовное законодательство – это две разные отрасли права, которые имеют свои предметы и способы доказывания, законодательством Российской Федерации, в частности постановлением Конституционного суда Российской Федерации, установлено, что решение по делу об административном судопроизводстве не является неопровержимым и подлежит подробному рассмотрению до принятия решения о привлечении к уголовной ответственности лица, по статьям УК РФ содержащим административную преюдицию [3].

Отсутствие однозначной неопровержимости решения по административным правонарушениям также связано с разными задачами административного и уголовного производства и разными компетенциями судов при рассмотрении дел об административных правонарушениях и уголовных дел. Возможность рассмотрения в рамках уголовного дела обстоятельств административных правонарушений, за которые лицо было привлечено к административному наказанию, а также сроков его исполнения имеет важное юридическое значение, так как, все-таки административное правонарушение прямо влияет на квалификацию совершенного деяния, которая является одной из важнейших этапов расследования уголовных дел.



Кроме того, что следует доказать законность административных решений, примененных к лицу до совершения преступления, следует обратить внимание на виды наказаний, назначенных за его совершение. Иные меры административной ответственности не относятся к наказанию, но могут быть применены в отношении лиц, совершивших административное правонарушение. Плюс ко всему, важное значение имеет вступление в силу постановления об административном наказании. Именно с этого момента и начинается возможность привлечения лица по нормам с административной преюдицией к уголовной ответственности. А иногда, как мы говорили выше, их преюдициальность сохраняется лишь на некоторое время, в зависимости от конкретного уголовно-наказуемого деяния. Следует обратить внимание, что по отдельным видам преступлений, имеет значение не только факт вступления в силу постановления об административной ответственности, как обязательного элемента для преступлений рассматриваемого типа, но и дата непосредственного исполнения наказания. Это связано с тем, что по административному законодательству любое лицо является подвергнутым административному наказанию со дня исполнения административного наказания и дата вступления в силу решения о привлечении лица к административной ответственности в данном случае теряет свое значение [5].

Исключение составляют в данном случае составы преступлений, в которых элементов объективной стороны является обязательное совершение лицом административных правонарушений более 1 раза за какой-то, определенный уголовным законодательством срок. О них говорилось выше и для них, момент начала исполнения административного наказания, ориентируясь на позицию Конституционного суда Российской Федерации, юридического значения не имеет [4].

Законом не определен перечень оснований, применяемых для отмены постановления об административном наказании или признания его незаконным. Суд и следствие при рассмотрении уголовно-опасного деяния с содержанием административной преюдиции могут также поставить вопрос о законности и обоснованности привлечения лица к административной ответственности. Следствие, хоть и не является органом, осуществляющим полномочия по привлечению лиц к административной ответственности, все равно обязано рассмотреть все документы, имеющие процессуальный характер, в том числе и по административным правонарушениям, касающимся привлечения конкретного лица к уголовной ответственности.



Все вышеперечисленные случаи рассмотрения уголовных дел с административной преюдицией вызывают при правоприменении множество вопросов у лиц применяющих соответствующие нормы уголовного права и лиц, к которым они применены. В основном, проблемы теории и практики возникают в связи с переходом одного и того же правонарушения в разные отрасли права. То есть, общественная опасность, судя по основаниям привлечения к ответственности, прямо зависит от количества одинаковых правонарушений совершенных за какое-то время одним и тем же лицом.

Так как, большинство противоречий связанные как с теорией, так и с практикой возникают в связи с тем, что уголовное и административное законодательство пересекаются. Возможно, для предотвращения подобного рода проблем стоит исключить возможность привлечения к уголовной ответственности за совершение неоднократного административного правонарушения или пенализировать подобного рода правонарушения в категорию преступлений. Категория общественной опасности не может быть одинаковой в административном правонарушении и преступлении.

Если же придерживаться мнения, что категория «общественной опасности» может зависеть от количества совершенных правонарушений, то следует определить единственно верную трактовку термина «неоднократность» для предотвращения пробелов и коллизий в праве. Возможно, следует более детально урегулировать процессуальные сроки при рассмотрении уголовных дел с административной преюдицией.

Список использованной литературы

1. Уголовный кодекс Российской Федерации от 13 июня 1996 г. Официальный интернет-портал правовой информации. [Электронный ресурс]. Режим доступа: www.pravo.gov.ru (дата обращения: 10 октября 2020 г.)
2. Кодекс Российской Федерации об административных правонарушениях от 30.12.2001 № 195-ФЗ. Официальный интернет-портал правовой информации. [Электронный ресурс]. Режим доступа: www.pravo.gov.ru (дата обращения 10 октября 2020 г.)
3. Постановление Конституционного Суда РФ от 10.02.2017 № 2-П «По делу о проверке конституционности положений статьи 212.1 Уголовного кодекса Российской Федерации в связи с жалобой гражданина И.И. Дадина». Официальный интернет-портал



правовой информации. [Электронный ресурс]. Режим доступа: www.pravo.gov.ru (дата обращения 10 октября 2020 г.)

4. Антонович Е.К. Актуальные вопросы применения института административной преюдиции в уголовном судопроизводстве // Адвокат, 2017 - № 1 – С. 26 – 34.

5. Безверхов А.Г. «Возвращение административной преюдиции» в законодательство России // Российская юстиция, 2012 - № 5 - С. 101 -105.

6. Савельева О.Ю. Институт административной преюдиции в современном уголовном праве // Baltic Humanitarian Journal, 2019 – Т. 8. № 2 (27) – С. 168-170.

7. Якушин В.А. Административная преюдиция в уголовном праве // Вестник Волжского университета имени В.Н. Татищева , 2015 – № 4 (83), С. 70-76.



Илюшина Кристина Ришатовна,

Студентка 3 курса магистратуры
ФГБОУ ВО «Стерлитамакский филиал БашГУ»

ПРЕСТУПЛЕНИЯ КОРРУПЦИОННОГО ХАРАКТЕРА В ОРГАНАХ ВНУТРЕННИХ ДЕЛ

Аннотация. В данной статье рассматривается проблема коррупции в органах внутренних дел, которая является одной из самых серьезных проблем для современного мира. Представлены специфические факторы, способствующие совершению преступлений коррупционной направленности в правоохранительных органах. Исследуются признаки коррупционных преступлений, являющиеся вспомогательным элементом для выявления и пресечения подобных деяний.

Ключевые слова: коррупция, преступления, должностное лицо, органы внутренних дел, Российская Федерация.

Keywords: corruption, crimes, official, internal affairs bodies, Russian Federation.

В современных общественно-экономических и политических условиях Российская Федерация столкнулась с большим количеством проблем различного характера. Одной из самых серьезных является проблема коррупции, так как именно она представляет наибольшую угрозу обществу, нарушая права и законные интересы как физических, так и юридических лиц. Данная проблема затрагивала публичные интересы страны буквально на всем протяжении становления человеческой цивилизации и государственности.

Коррупция на сегодняшний день приобрела системный характер и проникла в деятельность фактически всех государственных органов. К сожалению, органы внутренних дел не стали исключением. Но если обнаруженные в иных государственных органах коррупционные проявления воспринимаются обществом относительно терпимо, то подобные проявления в органах внутренних дел получают широкий общественный резонанс [2, 78 с.]. Это прежде всего связано с тем, что коррупция в органах внутренних дел представляет повышенную общественную опасность, поскольку вследствие коррупции устраняются субъекты, призванные вести борьбу с этим негативным социально-правовым явлением. Обеспечение правопорядка и законности невозможно,



если в стране не просто проявляются, но и укрепляются коррупционные отношения в системе правоохранительных органов, ведь это противоречит их деятельности по борьбе с преступностью. Кроме того, подрывается авторитет власти, происходит деформация правосознания граждан, что может повлечь за собой правовой нигилизм. Вследствие того, что сотрудник правоохранительных органов наделен специфическими полномочиями, определёнными знаниями в уголовной сфере и навыками в оперативно-розыскной, следственной деятельности, он имеет возможность осуществлять длительно и безнаказанно какие-либо преступные действия. Следует подчеркнуть, что коррупционные преступления обладают одним из самых высоких уровней латентности среди иных преступлений, так как в данном преступлении нет как таковой потерпевшей стороны, то есть лица, которое было бы заинтересовано в установлении истины и в наказании виновных. Именно поэтому, весьма сложно разоблачить коррумпированного сотрудника органов внутренних дел.

В нашей стране правовой основой, регулирующей вопросы борьбы с коррупцией, является Федеральный закон «О противодействии коррупции» от 25 декабря 2008 года № 273-ФЗ. Данный нормативно-правовой акт дает определение понятию «коррупция» в статье 1 [4]. Самыми распространёнными деяниями среди перечисленных в законе являются злоупотребление своим служебным положением, а также дача взятки и её получение.

Что касается использования должностным лицом своего служебного положения, то:

- служащий может пользоваться всевозможными фактическими возможностями, вытекающие из его полномочий, которые присущи ему в связи с занимаемой должностью, профессиональной либо же трудовой деятельностью.

- должностное лицо может использовать какие-либо атрибуты служебного лица. Например, форменную одежду или должностное удостоверение.

- лицо, которое осуществляет служебную деятельность в правоохранительных органах, обладает возможностью применять специальные средства, огнестрельное оружие или технические средства, доступ к которым оно имеет в связи с его работой.

- служащий способен применять собственные познания, умения, а также навыки, но кроме того сведения, которая была получена в процессе его служебной деятельности.

Существуют характерные условия, которые так или иначе содействуют совершению правонарушений коррупционной ориентированности в ОВД [3]. В-первых,



определенные несовершенства в подборе и расстановке работников, а также в воспитательной работе с ними. В-вторых, деформирование правосознания конкретных должностных лиц и деятельность преступных группировок, которые обладают коррупционной связью с сотрудниками ОВД.

Для выявления фактов коррупции в системе МВД Российской Федерации сформировано Главное управление собственной безопасности МВД РФ (ГУСБ). ГУСБ – это подразделение полиции, которое обеспечивает и реализовывает функции по противодействию коррупции. Можно выделить свойства коррупционных правонарушений, которые являются вспомогательным элементом для выявления и пресечения подобных деяний Главным управлением собственной безопасности МВД Российской Федерации.

Так, в первую категорию входят признаки, характеризующие индивидуальные свойства должностного лица [1, 56 с.]. Например, проживание несоизмерно своим доходам, а именно приобретение дорогих предметов, частые поездки за границу, обучение его близких родственников в престижных учебных заведениях. Помимо этого, в первую группу относятся внезапное изменение материального благосостояния личности и устойчивые связи с представителями организованной преступности.

Вторая группа признаков коррупционных правонарушений определяет действия служащих ОВД. К ней можно отнести: прекращение работы по уголовному делу или по материалам проверки по вымышленным обстоятельствам; изъятие без необходимого документального оформления и регистрации, хранение в служебных кабинетах, сейфах личных и других документов людей; отказ в осуществлении имеющегося у гражданина права на получение справок, оформление документов; затрудненный доступ на прием к сотруднику ОВД по причине его мнимой занятости.

Третью категорию свойств коррупционных преступлений составляют сведения из различных документов, представляющих оперативный интерес. Например, сберегательные книжки, лицевые счета вкладчика, почтовые переводы, квитанции ломбардов как признаки противозаконного получения денег или ценностей; счета ресторанов, гостиниц, путевки как признаки пребывания в определенном месте, оказанной услуги, предоставленных льгот.

Установление вышеуказанных свойств данных правонарушений во многих случаях представляет существенную сложность и трудоемкость по сравнению с иными преступлениями, учитывая высокую латентность указанной группы преступлений.



Исходя из вышесказанного, можно сделать вывод, что коррупция в органах внутренних дел представляет повышенную общественную опасность, устраняя субъектов, которые призваны стоять на страже закона. Коррупцию невозможно искоренить полностью, однако её количество возможно сократить до минимума. И это необходимо начинать делать с государственных органов путем ужесточения ответственности за совершение правонарушений коррупционного характера.

Список литературы

1. Игнатов А.Н. Меры по укреплению законности и противодействию нарушению прав человека в деятельности органов внутренних дел // В сборнике: Права и свободы человека в контексте развития современного государства. Материалы Всероссийской научно-практической конференции. 2017. 131 с.
2. Игнатов А.Н., Кашкаров А.А. Коррупция в органах публичной власти как системное явление // Коррупция: состояние противодействия и направления оптимизации борьбы. Российская криминологическая ассоциация. 2015. 361 с.
3. Кучапина К. С. Коррупция в органах внутренних дел: причины, последствия, организация противодействия // Правовая культура. 2011. № 1 (10).
4. Федеральный закон от 25.12.2008 N 273-ФЗ (ред. от 26.07.2019) "О противодействии коррупции" // "Российская газета", N 266, 30.12.2008.



Психологические науки



Шенк Виктория Сергеевна,
Студент

Уральский федеральный университет имени первого Президента России Б.Н. Ельцина

СЕКРЕТЫ ЯРКОГО ВЫСТУПЛЕНИЯ

Аннотация на русском языке: В статье идет речь об искусстве выступления перед аудиторией.

Ключевые слова: Аристотель, логос, этос, пафос, аспект.

Key words: Aristotle, logos, ethos, pathos, aspect.

Умение грамотно выстраивать речь и презентацию никогда не будет для Вас лишним. Тем более, если выступать перед аудиторией приходится очень часто! Наверняка Вы уже видели сотни однотипных советов: «не стрессуйте», постарайтесь отрепетировать текст заранее и прочие довольно расплывчатые вещи. Никакой конкретики, а только вода. Но сегодня мы исправим эту ситуацию.

Для удобства восприятия текста будем делить все составляющие Вашего выступления на три части. Начнем с банального: цель выступления. Она в свою очередь делится на ясность, убеждение и вдохновение. Обращу Ваше внимание, что никогда не стоит пренебрегать ясностью! Некоторые думают, что упрощение информации – это её «отупление», но не стоит забывать, что человек гораздо хуже воспринимает информацию на слух, в сравнении с тем же чтением. Поэтому совет номер один: убедитесь, что Ваш текст написан простым и понятным на слух (!) языком.

Разумеется, невозможно обойтись только этим пунктом. Сухое изложение упрощенных фактов кому-то может и придется по душе, но очень скоро забудется. Слушателей нужно задеть за живое, заставить задуматься над Вашими словами. Для этого необходимо ответить на пару вопросов, пока Вы еще редактируете речь: как я могу убедить человека изменить свои привычки или свое мнение? Возможно ли вдохновить аудиторию этими словами?

Когда у Вас есть набросок, стоит всерьез покорпеть над содержанием или методами убеждения. Это было разработано задолго до нашего рождения, еще в Древней Греции Аристотель придумал знаменитые приемы риторики: логос, этос и пафос [1]. Поговорка «новое — это хорошо забытое старое» как никогда приходится кстати. Именно



логос (аргументы), этос (обоснование) и пафос (элемент убеждения) должна содержать Ваша речь, чтобы блистать.

Стоит, однако, добавить, что логос подразумевает под собой не только логические аргументы. Чаще всего ораторы оперируют статистикой, но мы с вами не самые логичные существа на Земле, цифры впечатляют не всех. Используйте личную аргументацию, связывайте её с логикой. Рассказываете о том, как важно высыпаться? Приведите личный пример, цифры вместе с собственной историей запомнятся намного лучше. И еще один маленький лайфхак: если рассказываете какую-то историю, постарайтесь не говорить в прошедшем времени. Наш мозг – это художник, который пишет потрясающие картины, но для самых ярких красок нужен материал в настоящем времени.

Этос или обоснование – это причина, почему Вы можете говорить об этом явлении? Может быть, Вы специалист, получили образование или что-то еще? Но никогда не используйте обоснование в стиле: «Я говорю от лица всех мужчин/русских/инопланетян и так далее». Только ситхи всё возводят в абсолют или, иначе говоря, то, что Вы относитесь к конкретной группе – это не повод начать говорить от её лица. Так можно нарваться на открытый конфликт, а подобного стоит точно избегать.

И последние: пафос – элемент убеждения, который может красиво поставить точку в выступлении. Как уже написано выше, людей мало убеждает логика, добавьте эмоций и это однозначно будет наглядно, убедительно и эффективно, особенно в финале выступления [2].

Как понять, что Вы мастерски отточили свой текст? Имеет смысл для начала попрактиковаться над друзьями: прочитайте речь вслух и спросите, насколько легко им было воспринимать текст и что они в целом о нем думают? Почувствовали ли они желание сделать что-то новое или изменили мнение о чем-то?

После того, как Вы проработали содержание, следует обратить внимание на аспекты выступления. Они тоже состоят из трех частей: 1) Интеллектуальный аспект; 2) Физический; 3) Психологический.

Интеллектуальный аспект – фактически идентичен целям выступления, Вы уже его проработали, если отредактировали текст и уверены в нем. И обычно на этом большинство из нас заканчивают работу над выступлением, но на самом деле, большой труд еще впереди.



Необходимо также продумать, как Вы будете двигаться во время выступления. Стоять столбом или все же постараетесь выглядеть расслабленным? Конечно, Вы будете волноваться, если не профи в выступлениях. Но волнение не обязательно может помешать Вам донести слова до слушателя. Так как же стоит репетировать, чтобы выйти к аудитории и не начать от испуга разговаривать только с первым рядом?

Не нужно диктовать текст себе под нос изначально. Говорите дома громко, четко, воображайте перед собой других людей. Здесь можно вспомнить совет про «представляйте всех голыми», но это уже на Ваш вкус. Самое же главное: изначально репетировать речь громко.

А когда уже Вы выйдете к настоящему залу, с самого первого слова обратитесь к человеку, сидит в дальнем конце – это заставит Вас начать проецировать голосом достаточно далеко, чтобы информация дошла до последнего ряда. Не нужно уделять внимание только тем, кто сидит ближе. Они и так Вас услышат!

Но что делать, когда залы немного вытянутые? Как уделить внимание людям, что сидят справа или слева от сцены, а не только слушателям на центральных местах? Это тоже нужно продумать заранее, пропишите это для себя еще на этапе заучивания текста. Например: «Я начну говорить в центре, а после этого абзаца повернусь немного правее». Это действительно важно продумать заранее, чтобы в процессе не испытать легкой паники и общаться только с людьми, что сидят по центру.

Громкость Вашего голоса, продуманность «поворотов» в речи, движение – все это называется физическим аспектом.

И самое сложное – это психологический аспект, неуверенность в себе, в информации или банальное стеснение. Если Вы ощущаете подобное – это моментально почувствует слушатель. Ваш голос просто скажет всё за Вас. Как же избавиться от этого волнения? Ответ на это очень простой: настройте себя психологически. Вы должны верить в то, о чем говорите, иначе Вас быстро раскусит даже не самый опытный студент. Не стоит расстраиваться, если кажется, что это невыполнимо. Тренируйтесь и репетируйте чаще и у Вас обязательно получится.

Но сколько нужно тренироваться, чтобы стать мастером своего голоса, великолепным автором речей всевозможного профиля? С нашими советами, не так и долго, как кажется. Самое главное повторять мы не устанем: репетируйте, репетируйте и еще раз репетируйте. А если еще учитеесь, то в Вашем распоряжении есть доклады и



другие публичные выступления, которые, так или иначе, встретятся по ходу учебного процесса. Используйте их для совершенства своей речи, чтобы потом удивить работодателя, коллег или клиентов. Ведь наша жизнь так не предсказуема, что навык выступления лишним точно не будет!

Литература:

1. Колесник М.В. Риторика лидера как способ речевого воздействия.//Вестник Омского регионального института. – 2017. - № 2 (2). – С. 106-110.
2. Пичугин В.Г. Формы психологического влияния в античной философии.//Психология. Историко-критические обзоры и современные исследования. – 2020. – Т. 9. – № 3-1. – С. 69-75.



Шенк Виктория Сергеевна,
Студент

Уральский федеральный университет имени первого Президента России Б.Н. Ельцина

5 ПРИВЫЧЕК УВЕРЕННЫХ В СЕБЕ ЛЮДЕЙ

Аннотация на русском языке: В статье идет речь о том, как сформировать привычки уверенного человека для себя.

Ключевые слова: привычка, конфликт, культура, человек, работа, учеба

Key words: habit, conflict, culture, person, work, study

В нашей культуре в какой-то степени низкая самооценка является банальной нормой. Что, в общем-то, очень странно, ведь люди должны трезво оценивать себя и свои достижения. Но нам будет гораздо привычнее услышать от известного ученого/художника/артиста и другого успешного человека фразу: «Мне просто повезло, я оказался в нужном месте в нужное время», чем, вероятнее всего, честное: «Да, я добился этого своим трудом».

А у Вас когда-то было ощущение, будучи на работе или на учебе, что Вы оказались здесь случайно? Может быть, люди начинают обращаться к Вам за советом, просят рекомендательные письма – а мысль о том, что Вы просто самозванец, никак не уходит? Эта проблема знакома многим людям. Конечно, не существует волшебной таблетки, благодаря которой Вы на следующий день проснетесь со сбалансированной самооценкой, но как минимум несколько привычек помогут избавиться от синдрома самозванца.

Первое, с чего стоит начать – базируйте уверенность в себе на вещах, которые Вы контролируете. Создавая фундамент для своей самооценки, очень важно не построить его случайно из глины. Например, гордится тем, что Вы встречаетесь с богатым человеком – так себе повод. Человек не зависит от Вас, не Ваше дополнение или безусловная базовая комплектация для жизни – он может уйти в любую минуту и порушить Вашу уверенность. А вот учеба или работа – это вещи, как правило, подвластные нам. Вы стали лучшим учеником или студентом на параллели? Вас повысили? Однозначно повод для гордости, ведь это результат Ваших усилий.

Второй этап постройки самооценки – возведение стен. К сожалению, на жизненном пути встречаются незнакомые или плохо знакомые люди, без причины пытающиеся



задеть нас. У всех разные причины такого поведения: плохой день, дурной характер, болезнь, сниженная эмпатия и так далее. Но знаете, что самое главное? Это не должно Вас никак волновать! Проблемы другого человека – это не Ваши проблемы. Он или она выдумывает о Вас какие-то глупости? Проблема точно не в Вас, а в этом конкретном человеке. Худшее, что можно сделать для своей самооценки – начать заикливаться на словах чужих людей. Научитесь автоматически пропускать негатив мимо ушей, даже не задумываясь, и жизнь станет намного проще.

Если первые две привычки могут быть интуитивно понятны большинству, то третья может вступать в конфликт с нашей культурой. Речь именно о странах постсоветского пространства, поскольку в Европе и США всё обстоит несколько иначе.

Итак, не оценивайте людей вокруг. Не нужно оценивать их внешность, достижения – эмоциональное осуждение других ляжет на Вас тяжелым бременем и отразится на самооценке. Каким образом? Когда Вы оцениваете других, то подсознательно начинаете ожидать, что кто-то обязательно оценит и Вас. Увы, это настолько является общепринятым в наших странах, что большинству известен прикол: «Вышел из дома на 5 минут в магазин, одетый в домашнее и встретил всех знакомых». Казалось бы, что такого встретить знакомых, будучи одетым хоть в пижаму?

Побороть дурную привычку оценивать людей можно только через борьбу с самим собой. Вам показалось, что на той девушке слишком короткая юбка? Пресекайте такие мысли, иначе скоро будете выбирать одежду не ту, которая симпатична именно Вам, а ту, которую одобрит мнимое общество в Вашей голове. Иными словами, если Вы воспринимаете людей как равных себе, то и Вы равны для всех и не ждете осуждения со стороны [1].

Четвертая привычка, которая Вам пригодится по жизни – позитивно реагируйте на ошибки [2]. Вы ведь на них учитесь, почему нужно расстраиваться? Лучше подумайте о том, почему Вы совершили эту ошибку и как можно избежать её в дальнейшем? Рефлексия – очень полезный навык и позволит не разбиться самооценки о скалы оплошности.

Стоит помнить, что не все ошибки являются результатом незнания. Иногда прокрастинация или лень очень мешают нам в воплощении планов. Внимание, если Вы постоянно лежите и физически не способны заставить себя даже приготовить поесть – рекомендуем обратиться к врачу, поскольку это ненормальное состояние. А если Вы



точно знаете, что просто ленивый человек и делаете все в последний момент, то будьте готовы и получить соответствующий уровню подготовки результат.

И последняя, пятая привычка – не пытайтесь сделать вид, что Вы все знаете. Не поняли какого-то термина, фразы в разговоре с коллегой или профессором? Не бойтесь спросить у человека, что он имел в виду. В конце концов, это ведь намного лучше, чем просто кивать в ответ. Своим вопросом Вы, как минимум, покажете заинтересованность в беседе. И кто знает, какими плюсами это обернется позднее?

Не буду лукавить, порой очень непросто выработать у себя полезные привычки. Но результат не заставит себя ждать. Вы сбросите с себя целый груз самобичевания, сможете избежать неверных решений, узнаете много нового – разве этого недостаточно, чтобы попытаться изменить себя?

Литература:

1. Немировский В.Г., Немировская А.В. Представления о социальной структуре современного российского общества в массовом сознании жителей Сибири.//Материалы научно-практической конференции «Х Ковалевские чтения «Россия в современном мире: взгляд социолога. – 2015. – С. 187-189.
2. Родионова Е.А., Доминяк В.И. Социально-психологические особенности профессионального здоровья специалистов.//Сборник трудов конференции «Ананьевские чтения – 2013. Психология в здравоохранении». – 2013. – С. 362-364.



Зак Анатолий Залманович
Ведущий научный сотрудник

Психологический институт Российской академии образования, г.Москва

ОСОБЕННОСТИ ПОЗНАВАТЕЛЬНЫХ КОМПЕТЕНЦИЙ УЧАЩИХСЯ СРЕДНЕЙ ШКОЛЫ

Аннотация: В статье излагается содержание экспериментальной работы, направленной на изучение особенностей познавательных компетенций, связанных с обобщением способа решения задач, познавательной рефлексией и планированием, у школьников 7 класса. Исследование показало, что за год обучения наиболее интенсивно растет число детей с целостным планированием, а наименее интенсивно – число детей с общим способом решения задач.

Ключевые слова: ученики 7 класса, познавательные компетенции, методика «Повтор».

Key words: 7th grade pupils, cognitive competencies, "Replay" technique.

1. Введение

Разработанный в 21 веке ФГОС ООО [6] содержит важные положения, предписывающие необходимость достижения в средней школе когнитивных метапредметных образовательных результатов, которые формируются по мере освоения детьми ряда познавательных компетенций. В качестве основных выступают компетенции, связанные, во-первых, с умением разрабатывать эффективные способы решения учебных и познавательных задач, а также проблем поискового характера, во-вторых, с умением планировать пути достижения целей, в-третьих, с возможностью осуществлять познавательную рефлексию при решении разнообразных задач.

При разработке характеристик отмеченных познавательных компетенций мы основывались на положениях о видах познавательной деятельности, разработанных в диалектической логике [4] и реализованных в работах В.В.Давыдова [1] и его последователей [2], [3], [5].

Основываясь на этих положениях, можно утверждать, что познавательная деятельность человека имеет две формы. В одном случае деятельность субъекта познания направлена на отражение внутренних отношений явлений, осмысление причин их изменений и характеризуется как содержательное, разумное познание. В другом случае эта деятельность связана с описанием воспринимаемых особенностей познаваемых явлений.



Отмеченные характеристики видов познавательной деятельности позволяют полагать, что в одном случае разработка способа решения проблем связана с существенными отношениями данных, содержащихся в условиях проблем. В другом же случае такая связь отсутствует. В первом случае на основе выделения существенных отношений создаются условия для успешного решения всех проблем некоторого класса, во втором случае такие условия отсутствуют и возможно успешное решение лишь одной или нескольких задач этого класса. В первом случае разрабатывается общий способ решения задач некоторого класса, во втором случае – частный способ [1].

Опираясь на отмеченные положения диалектической логики, принималось, что познавательная рефлексия при решении задач может быть связана, в одном случае, с обращением ребенка лишь к внешним особенностям способов действий, в другом случае – с обращением к основаниям собственных способов действий, с выяснением того, почему нужно действовать так, а не иначе. В первом случае считается, что познавательная рефлексия осуществляется как формальное действие, не вскрывающее причин выбора реализуемого способа действий, во втором случае – как содержательное действие.

Подобно выше рассмотренным когнитивным компетенциям в планировании также выделяются два вида. В одном случае поиск решения задачи связан с разработкой программы выполнения всех необходимых действий для достижения поставленной цели, в полном объеме. В другом случае программа разрабатывается по частям, – при этом каждая часть реализуется отдельно и следующая часть программы намечается только после реализации предыдущей части. В первом случае планирование характеризуется полнотой и целостностью, во втором случае – фрагментарностью и частичностью.

Следует отметить, что разработка способа решения задачи опирается на анализ ее условий, который, (в зависимости от того, какой способ разрабатывается), может быть содержательным или формальным. В первом случае разбор задачи связан с раскрытием существенных отношений данных, представленных в ее условии. В результате успешно решаются все задачи предложенного класса. Во втором случае существенные отношения при разборе задачи не выделяются. В результате все задачи предложенного класса не могут быть решены успешно, – это возможно только в отношении отдельных задач.

Отмеченная характеристика разных видов анализа лежит в основе разработки исследовательских и диагностических экспериментальных ситуаций. Так, для определения вида анализа условий предложенных задач и, соответственно, характера



применяемого при их решении способа необходимо, чтобы ребенок или взрослый решал несколько задач одного класса (т.е. задач, построенных на основе единого принципа). При этом наблюдаемые особенности условий этих задач должны быть различными.

Чтобы установить, какой вид рефлексии сформирован у школьника, необходимо сначала предложить ему решить несколько задач, подобранных так, что часть задач относится к одному классу, а другая часть задач – к другому. Затем после успешного решения всех предложенных задач их нужно сгруппировать. По тому, какую группировку выполнял школьник, можно было судить о том, какая познавательная рефлексия осуществлялась при решении задач.

Если задачи объединялись на основе общности принципов их построения (т.е. по принадлежности к одному и тому же классу), то можно было полагать, что имела место содержательная познавательная рефлексия. Если задачи объединялись на основе внешнего сходства наблюдаемых особенностей их условий, то принималось в этом случае, что при решении задач школьник осуществлял формальную познавательную рефлексия. Если же школьник не все задачи решал правильно, (несмотря на то, что он объединял их либо по внутренним основаниям, либо по внешним характеристикам), то это свидетельствовало об отсутствии любого вида рефлексии при решении задач.

Определение вида планирования проводилось в два этапа. На первом этапе школьнику предлагалось научиться выполнять простое действие. На втором этапе ему требовалось справиться с несколькими задачами (четыре, шесть или восемь задач) с тем, чтобы при их решении нужно было выполнять последовательности таких действий. При этом подбирались такие задачи, чтобы количество освоенных на первом этапе действий постепенно (от задачи к задаче) увеличивалось, чтобы задач с одинаковым количеством требуемых действий было не менее двух и чтобы все предлагаемые задачи не имели общего способа решения. Последнее требование обусловлено тем, чтобы школьник при решении каждой задачи не мог использовать способ решения предыдущей, а должен был каждый раз составлять новую программу действий для решения задачи.

Если школьнику удавалось решить все предложенные задачи, то в этом случае принималось, что он осуществлял целостное планирование, – когда намечается вся последовательность действий, необходимых для получения требуемого результата. Если же он не смог справиться с задачами, где требуется найти последовательность, составленную из относительно большого числа действий, то в этом случае принималось,



что он осуществлял лишь частичное планирование, – когда каждое действие намечается и выполняется отдельно.

Для определения у семиклассников особенностей сформированности когнитивных метапредметных компетенций, связанных с разработкой способа решения задач, с планированием и познавательной рефлексией, применялась разработанная нами ранее методика «Повтор» [3].

2. Материалы и методы

Диагностическое занятие с помощью этой методики проводится с группой детей. В частности, в нашем исследовании участвовало две группы семиклассников, – в общей сложности 51 человека. При этом диагностика проводилась два раза: в начале учебного года (сентябрь) и в его конце (май).

Диагностическое занятие проводится следующим образом. На первых минутах занятия школьникам раздаются листы для ответов, чтобы они указали свою фамилию.

После этого на классной доске помещается изображение игровых полей (рис.1). Одно игровое поле, – слева, – считается начальным, поскольку в его клетках располагаются буквы, которые можно мысленно менять местами, а другое игровое поле, – справа, – считается конечным, поскольку в его клетках располагаются цифры, которые выступают образцом того расположения, которое необходимо получить, меняя буквы местами. Слева от начального поля располагаются цифры, а снизу – буквы. Благодаря такой нотации каждая клетка игрового поля имеет свое название из буквы и цифры, например, Б2. Слева от определенного числа их перемещений (рис.2).



Рисунок 1. Игровые поля

Преподаватель (или педагог-психолог) проводящий диагностическое занятие объясняет школьникам нотацию игрового поля: «На доске нарисованы два квадрата. В каждом квадрате четыре клетки. Каждая клетка имеет название из буквы и цифры. Две клетки в верхней части квадрата называются А2 и Б2, а две клетки в нижней части – А1 и Б1».



После этого в клетки слева в начальном игровом поле помещаются две буквы Р, а в клетки справа – две буквы М. В конечном игровом поле в две верхние клетки помещаются цифры 8, а в две нижние клетки – цифры 5. Таким образом, в начальном игровом поле располагаются буквы, которые могут перемещаться, а в конечном игровом поле – цифры, которые не перемещаются, – их расположение выступает в качестве образца для расположения букв после определенного числа их перемещений (рис.2).

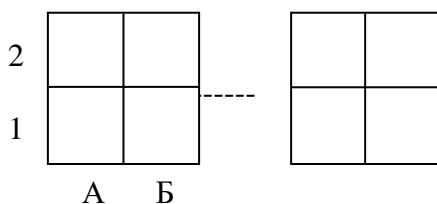

Рисунок 2. Условия простой задачи

Рисунок 2. Условия простой задачи

Далее педагог отмечает: «Смысл этой задачи в том, чтобы какие-то две буквы поменять между собой местами таким образом, чтобы одинаковые буквы были бы в тех же клетках, где находятся одинаковые цифры. Как вы думаете, какие буквы нужно менять местами?»

После обсуждения возможных вариантов обменов букв местами, педагог демонстрирует, как нужно оформлять решение задачи в одно действие: для этого справа от условия задачи он пишет: 1) А1 – Б2 или 1) А2 – Б1 (рис.3).

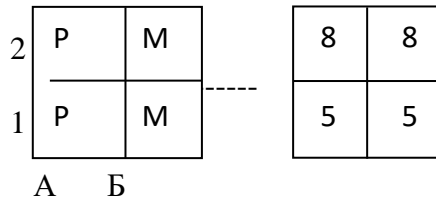

Рисунок 3. Решение простой задачи

Сделав указанную запись решения этой задачи, педагог раскрывает смысл выполненных действий: «Когда мы меняем местами буквы из клеток А1 и Б2, то в этом случае одинаковые буквы будут в тех же клетках, где находятся одинаковые цифры: две буквы М будут в тех же клетках, где цифры 5, а две буквы Р будут там, где две цифры 8. Это решение записывается следующим образом: А1 – Б2. Если же мы будем действовать по-другому и поменяем местами буквы в клетках А2 и Б1, то в этом случае две буквы Р

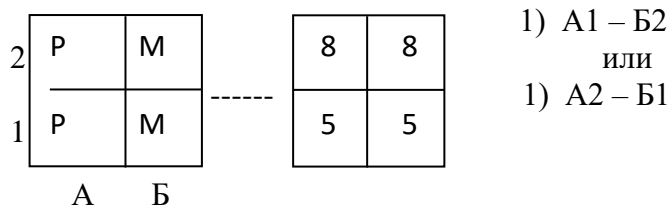

будут там, где две цифры 5, а две буквы М – там, где цифры 8. Такое решение записывается иначе, чем прежде: 1) А2 – Б1».

После этого детям предлагается условие другой, более сложной задачи, где решение состоит из двух действий одновременного обмена местами двух букв (рис.4).



Рисунок 2. Условия сложной задачи

Обращаясь к школьникам, педагог говорит: «В этой задаче требуется найти такие два действия, чтобы в результате одинаковые буквы оказались в тех же клетках, где находятся одинаковые цифры».

Далее педагог организует обсуждение возможных вариантов первого и второго действий и затем показывает одно из правильных решений, в частности: 1) А2 – В2; 2) Б2 – В1. Затем он раскрывает смысл этого решения: «В этом решении первое действие состоит в том, что мы меняем местами буквы Т и Н в верхних клетках прямоугольника, – А2 и В2. В результате две буквы Н будут в тех же клетках, где есть две цифры 5. Второе действие состоит в том, что мы меняем местами Буквы Т и Ж в клетках В2 и Б1. В результате две буквы Т будут в тех же клетках, где есть цифры 9, а две буквы Ж будут там, где цифры 7. Итак, в итоге этих двух действий одинаковые буквы находятся в тех же клетках, где располагаются одинаковые цифры. Конечно, возможны и другие решения. Когда вы будете решать такие задачи, помните, что нужно записывать только одно решение».

После этого школьникам раздаются листы с условиями 12 задач (рис.5).

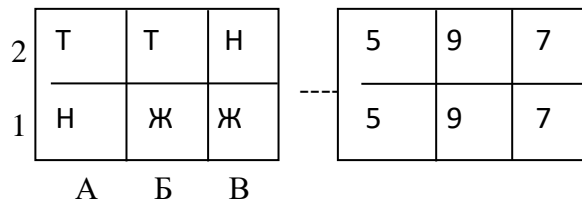

ЗАДАНИЕ 1

2	т	с	н	к
1	н	к	с	т

№ 1
1 д.

А Б В Г

6	5	7	9
7	6	5	9

2	р	ф	ч	ф
1	ч	д	д	р

№ 2
2 д.

А Б В Г

8	5	9	9
4	8	5	4

2	к	р	с	н
1	п	р	с	н

А Б В Г

№ 3
2 д.

7	8	6	4
7	8	6	5

2	т	л	з	к
1	т	ж	з	к

А Б В Г

№ 4
2 д.

9	7	4	8
9	7	5	8

2	м	п	д	р
1	м	п	д	с

А Б В Г

№ 5
2 д.

9	4	5	6
5	4	5	6

М н е н и я о з а д а ч а х

Несколько учеников 4 класса решили эти задачи и обменялись мнениями.

Таня сказала: «Задачи 3, 4 и 5 похожи».

Коля не согласился: «Задачи 3, 4 и 5 разные».

Вика: «Думаю, что похожи задачи 3 и 4, а задача 5 от них отличается».

Катя: «Считаю, что похожи задачи 3 и 5, а задача 4 от них отличается».

Нина: «Уверена, что похожи задачи 4 и 5, а задача 3 от них отличается».

Кто из учеников прав?



ЗАДАНИЕ 2

3	с	ш	ш
2	с	н	с
1	н	н	ш
	А	Б	В

№ 6
2 д.

7	8	7
5	5	8
7	5	8

3	м	м	ф
2	е	ф	ф
1	е	м	е
	А	Б	В

№ 7
2 д.

7	5	8
7	8	7
5	5	8

3	ц	к	ц
2	к	к	у
1	ц	у	у

№ 8
2 д.

5	5	8
7	5	8
7	8	7

А Б В

ЗАДАНИЕ 3

3	т	н	з	з
2	к	з	к	т
1	т	к	н	н
	А	Б	В	Г

№ 9
2 д.

8	6	7	6
9	7	9	9
8	8	6	7

3	с	в	о	в
2	о	с	с	с
1	о	в	в	о
	А	Б	В	Г

№ 10
2 д.

5	6	7	6
5	5	6	5
7	7	6	7

3	р	р	л	н
2	м	н	р	л
1	л	м	м	н
	А	Б	В	Г

№ 11
3 д.

5	9	7	9
7	5	8	7
8	5	8	9

3	т	ш	д	ш
2	м	д	м	т
1	д	ш	т	м
	А	Б	В	Г

№ 12
3 д.

4	7	6	5
7	6	7	5
5	6	4	4

Рисунок 5. Условия задач заданий 1, 2 и 3

Далее педагог поясняет расположение задач на листе: «Посмотрите на лист с задачами. В первом задании сначала нужно решить задачи №1 и 2, а потом задачи №3, 4 и 5. После этого нужно прочитать мнения учеников об этих трех задачах и на листе с ответами выбрать и отметить имя того ученика, чье мнение для вас самое верное. Во втором задании нужно решить три задачи в два действия. В третьем задании нужно решить 4 задачи: две в два действия и две в три действия».

В заключении инструктирования детям указывается:

«Задачи решайте подряд, начиная с первой:

– условия задач не срисовывайте;

– ищите и записывайте только один вариант решения;

– нельзя делать никаких пометок на листе с условиями задач, а также на столе и любых бумажках.



Задачи решайте только мысленно, в уме, как примеры на сложение при устном счете. Действуйте внимательно и самостоятельно».

Обработывая результаты решения задач нужно основываться на следующих положениях.

Смысл задания 1 состоит в определении вида познавательной рефлексии при решении задач. Школьникам для этого требуется решить задачи 3, 4 и 5 (две задачи, – 3 и 5, – построены по одному принципу, одна, – задача 4, – по другому) и выбрать одно мнение о них из пяти предложенных (задачи 1 и 2 выступают в качестве тренировочных).

Если верно решив эти три задачи, ребенок выбирает 1-е, 2-е, 3-е или 5-е мнение, то в этом случае считалось, что при решении имела место формальная познавательная рефлексия. Если же выбиралось четвертое мнение, то это свидетельствовало об осуществлении содержательной познавательной рефлексии.

Когда неверно решены одна или две из этих трех задач или даже все три, то это свидетельствовало об отсутствии любого вида рефлексии при решении этих задач.

Смысл задания 2 состоит в определении того, какой способ решения, – общий или частный, – применялся при решении задач 6, 7 и 8, которые построены по единому принципу. Если школьник справился со всеми тремя задачами, то это свидетельствовало о том, что при их решении выделялись существенные отношения и, следовательно, применялся общий способ. Если школьник не справился со всеми тремя задачами, а решил верно две или одну задачи, то в этом случае считалось, что применялся частный способ. В случае неуспешного решения всех трех задач принималось, что разработка способа вообще отсутствовала, школьник действовал наугад.

Смысл задания 3 состоит в определении вида планирования при решении задач 9, 10, 11 и 12. Эти четыре задачи отличаются от предыдущих тем, что при их решении следует мысленно оперировать более значительным, чем раньше, числом элементов (букв и цифр). Если школьник не смог решить правильно все четыре задачи, то это свидетельствовало об отсутствии построения программы действий при решении этих задач.

Если школьник справился с одной, двумя или тремя задачами из этих четырех, то это свидетельствовало о том, что при их решении применялось частичное планирование, когда не удается сразу построить всю последовательность необходимых действий. Если школьник справился успешно со всеми четырьмя задачами, то это свидетельствовало о



том. что при их решении применялось целостное планирование, когда вся последовательность требуемых действий намечается до выполнения первого действия.

3. Результаты и обсуждение

Как отмечалось, в исследовании участвовал 51 ученик седьмого класса. Результаты решения задач методики «Повтор» в начале и конце учебного года представлены в таблице.

Таблица. Данные об изменениях познавательных компетенций

Результаты решения задач методики «Перемещения» учениками шестого класса в начале (сентябрь) и конце (май) учебного года

Время диагностики	Познавательные компетенции		
	Общий способ решения задач	Содержательная рефлексия	Целостное планирование
Сентябрь	36 (70,59)	14 (27,45)	16 (31,37)
Май	40 (78,83)	20 (39,22)	25 (49,02)

На основании данных, представленных в таблице, можно сделать следующие выводы.

Во-первых, в период обучения в седьмом классе увеличилось число детей, решающих задачи общим способом, применяющих целостное планирование и осуществляющих при решении задач содержательную познавательную рефлексия.

Во-вторых, увеличение числа детей с отмеченными познавательными компетенциями происходит неравномерно. В частности, наибольшее увеличение числа детей, – на 17,75%, – связано с целостным планированием, а наименьшее – на 8,24%, – связано с общим способом (следует отметить, что число детей, осуществлявших содержательную познавательную рефлексия увеличилось на 11,77%, т.е. меньше, чем число детей с целостным планированием, но больше, чем число детей с общим способом).



Следует отметить, что, как показала математическая обработка, различие показателей сформированности целостного планирования в сентябре – 31,37% и в мае – 49,02% статистически значимо (при $p < 0.05$).

В дальнейшем намечено провести исследование, направленное на установление характера изменений в достижении разных когнитивных метапредметных образовательных результатов в большем возрастном диапазоне: 4 – 5, 5 – 6 или 4 – 6 классы.

Литература:

1. Давыдов В. В. Теория развивающего обучения. М.: Издательство Интор, 1996. – С.643.
2. Гончаров В.С. Основы проектирования когнитивного развития школьников. Курган: Издательство КПУ, 2005. – С.392.
3. Зак А.З. Развитие и диагностика мышления подростков и старшеклассников. М.; Обнинск: Издательство ИГ-СОЦИН, 2010. – С.350 с.
4. Ильенков Э. В. Диалектическая логика: очерки истории и теории. М.: Издательство Наука, 1984. – С.427.
5. Максимов Л.К. Формирование математического мышления у младших школьников. М.: Издательство МОПУ, 1997. – С.278.
6. Федеральный государственный образовательный стандарт основного общего образования. М.: Издательство Просвещение, 2019. – С.64.



Исторические науки



Шенк Виктория Сергеевна,
Студент

Уральский федеральный университет имени первого Президента России Б.Н. Ельцина

8 МАРТА

Аннотация на русском языке: Какой он на самом деле – международный женский день 8 марта?

Ключевые слова: 8 марта, международный женский день, женщины, патриархат, мир.

Key words: March 8, international women's day, women, Patriarchy, peace.

Международный женский день или скромно 8 марта – праздник, который под давлением патриархальных традиций превратился у некоторых людей в день весны. Однако кто-то просто и чистого сердца желает женщинам быть красивыми и терпеливыми. Пожелания и правда могут быть искренними, но найдутся девушки, которым они будут не по душе.

Международный женский день – день, который женщины выцарапали себе борьбой и неустанным напоминанием о себе. Эта борьба уходит далеко в историю и никогда за всё время и до сих она не встретила доброжелательного отношения. Мужское сообщество не спешило давать права женщинам. Их вполне устраивала полная зависимость супруги, которая была как вещь в родительском доме, а затем и в доме мужа; устраивало, что она не может подать на развод, даже дети принадлежали мужчине. О праве на голосование, на оплату труда, на аборт в данном случае стоит просто промолчать – здесь хоть бы получить подтверждение, что ты не вещь.

Да, история знает исключения, когда женщинам удавалось выбираться даже в правители государств (Екатерина II, Клеопатра, Хатшепсут, Фредегонда и многие другие). Список, на самом деле, довольно внушительный, вы можете без зазрения совести воспользоваться Google и найти его самостоятельно. Однако, к сожалению, даже если женщина в традиционно-патриархальном обществе получает легитимную власть – это не свидетельство гендерного равенства и уж тем не более не повод говорить о матриархате.

Напротив, когда женщина получает легитимную власть в мужском обществе, её называют «почетным мужчиной». Ту же Хатшепсут (первая достоверно известная женщина-фараон) в искусстве Древнего Египта изображали в традиционно-мужском облике: широкие плечи, уменьшенная грудь и даже накладная борода.



О матриархате в принципе не стоит говорить, когда даже гендерного равенство в 2020 году не существует ни в одной стране. Такова не утешительная оценка индекса гендерного неравенства: он включает в себя множество показателей (положение женщин в области здравоохранения, образования, политической представленности, рынка труда и т.д.) Иными словами, индекс помогает отследить, насколько равно представлены возможности мужчин и женщин. Результаты не самые позитивные для всей планеты. Но зато можно говорить о борьбе за гендерное равенство, особенно рьяно развернувшейся в конце XIX – начале XX века [1].

Выше я упомянула, что история международного женского дня уходит далеко в прошлое – и это правда, ведь забастовки против мужчин в той или иной форме были уже в Древней Греции, а во время Французской Революции женщины требовали избирательного права. К концу XIX века появляется движение суфражисток и несмотря на то, что их взгляды в общем могут разделяться, требования у них совпадают [2]. К примеру, часть считала, что женщины нуждаются в избирательном праве, поскольку менее агрессивны, чем мужчины, а значит своим голосом смогут направить политику в мирное русло. Другие же настаивали, что любой человек, вне зависимости от пола должен иметь права голоса. Разные взгляды, но общее требование.

Но самыми активными были женщины социал-демократической организации. Именно они организовали 28 февраля 1908 года митинг с лозунгами о равноправии женщин: требовали избирательное право и равных с мужчинами условий оплаты труда. Митинг поистине судьбоносный, поскольку спустя год в США 28 февраля станет первым национальным женским днем.

Еще спустя год, уже в 1910 году, на другом континенте будет принято решение об учреждении международного женского дня, с целью помочь женщинам в борьбе за равные права. Теперь 19 марта стало международным женским днем в Австрии, Германии, Дании и Швейцарии. Лозунги на митингах не менялись: требовали права голосовать, равную оплату труда и права занимать государственные должности.

Женщины Российской Империи отметили свой первый международный женский день только в 1913 году. Последующая женская забастовка была только в 1917 году, в последнее воскресенье февраля. И довольно забавно повернулась история, ведь спустя несколько дней Николай II отрекся от престола и Временное правительство дало женщинам избирательное право. Сейчас внимательно следите за цифрами: право



голосовать женщины получили 23 февраля по юлианскому календарю, еще тогда действовавший в России, но утративший своей актуальности в других странах. По Григорианскому – это было 8 марта.

Международный женский день – это день, когда женщины всего мира, по идеи, должны объединяться и выходить на митинги. Пускай для нашего общества требования права голоса уже не актуально, существуют такие регионы, где, к сожалению, еще нужно бороться за это. А для нас крайне важны другие требования, которые звучали на первых демонстрациях уже более сотни лет назад: равная оплата труда, равные возможности на работу. Просто задумайтесь о том, что даже это до сих пор не достигнуто.

Именно поэтому, слышать 8-го марта поздравления быть красивыми, терпеливыми и умными (но не слишком, вы ведь помните, что мужчины бояться умственной конкуренции как огня?) – это, как минимум, странно. Ведь понятие красоты сформировано патриархальным обществом и в основном его самая главная характерная черта переводится как «привлекать мужчин». Терпение – означает смирение с неравной оплатой труда и неравными возможностями.

8 марта или Международный женский день – это не про цветы, конфеты и подарки. Женщинам никогда не нужно было ничего из этого, зато каждой на этой планете необходимо: избирательное право, достойная и равная с мужчинами оплата труда, возможность устроиться на любую работу.

Литература:

1. Джанибекова, Н. А. Эволюция борьбы за гендерное равенство / Н. А. Джанибекова. — Текст : непосредственный // Молодой ученый. — 2016. — № 12 (116). — С. 596-597. — URL: <https://moluch.ru/archive/116/31264/> (дата обращения: 01.10.2020).
2. Королева Т. В. Суфражистское движение во Франции в конце XIX - начале XX в. // Женщина в российском обществе. 2007. №4. URL: <https://cyberleninka.ru/article/n/sufrazhistskoe-dvizhenie-vo-frantsii-v-kontse-xix-nachale-xx-v> (дата обращения: 01.10.2020).



Ефимов Алексей Александрович

Кандидат исторических наук, доцент

Емельянов Владислав Николаевич

Курсант

Филиал ВА МТО (г. Пенза)

**ВЗГЛЯДЫ ГЕНЕРАЛ-ФЕЛЬДМАРШАЛА П.А. РУМЯНЦЕВА НА
ПРОДОВОЛЬСТВЕННОЕ ОБЕСПЕЧЕНИЕ РУССКОЙ АРМИИ В ПЕРИОД
РУССКО-ТУРЕЦКОЙ ВОЙНЫ 1768 – 1774 ГГ.**

Аннотация: В статье рассматриваются взгляды генерал-фельдмаршала П.А. Румянцева на продовольственное обеспечение Русской армии в период Русско-Турецкой войны 1768 – 1774 гг.

Ключевые слова: П.А. Румянцев, Русская армия, Русско-Турецкая война, продовольственное обеспечение.

Key words: P.A. Rumyantsev, Russian army, Russian-Turkish war, food supply.

Генерал-фельдмаршал П. А. Румянцев очень внимательно относился к организации бесперебойной деятельности интендантской службы, понимая, что сытый, хорошо одетый и обутый солдат будет хорошим бойцом [1]. Однако, особенности боевых действий между Россией и Османской империей в 1768 – 1774 гг., прежде всего, практически перманентный отрыв действующей армии от своих баз снабжения, породили немалые трудности для интендантской службы, многие вопросы нужно было решать без оглядки на опыт прошлых войн, новаторски подходить обеспечению войск продовольствием, фуражом и вещевым довольствием. И полководец П. А. Румянцев оказался умелым организатором интендантского дела, хорошо знакомого ему еще по опыту Семилетней войны [2], изо дня в день посвящая вопросам продовольственного снабжения армии значительную часть своего времени.

Еще 17 октября 1768 г. генерал-губернатор Малороссии и командир дивизии генерал-аншеф П. А. Румянцев подал рапорт в Военную коллегию о заготовке продовольствия и фуража на случай войны с Турцией. Полководец докладывал, что отдал приказ генерал-провиантмейстеру-лейтенанту Колтовскому оперативно, пользуясь сезонными умеренными ценами, на базах в Переволочной и Кременчуге заготовить муку, крупы и овес в объемах, согласно штатному положению Провиантского департамента. Кроме того, по инициативе малороссийского генерал-губернатора, в Переяславле, Лубнах



и Харькове были созданы дополнительные магазины с тем же ассортиментом запасов. По словам П. А. Румянцева, даже в том случае, если не разразится война, эти запасы не принесут убытка казне, потому «что запас сей сойдет по временам на здешние полки, так в случае военных крайностей мы чрез то выиграть много можем» [3, с. 13-14].

17 октября 1768 г. генерал-аншеф П. А. Румянцев рапортовал в Военную коллегию о том, что командующие корпусами генерал-поручики фон Эссен и фон Далке получили предписание следить за тем, «чтоб солдаты не терпели недостатку в потребном для себя снабдении, ибо от меня повелено для закупки в первом случае провианта и фуража держать суммы, при полках имеющиеся, и в прибавок оным отпустить еще предложил к генерал-провиантмейстеру-лейтенанту Колтовскому. Для того чтобы обеспечить немедленное выступление из лагеря «всяк командир» был обязан иметь в запасе на полмесяца провианта в сухарях [3, с. 16].

7 ноября 1768 г. последовал Указ Военной коллегии, которым генерал-аншефу П. А. Румянцеву предписывалось, во-первых, сформировать подвижный армейский магазин. Он должен был состоять из четырех тысяч шестисот шестидесяти семи фур, каждая в четыре вола. Каждой фурой должен был управлять один погонщик. Всего в Малороссии П. А. Румянцеву следовало набербовать 4667 погонщика, да на каждые 10 человек иметь по одному запасному погонщику, итого 467. Погонщиками причиталось 6 рублей в год, ежемесячный провиант и фураж для волов [3, с. 23-24].

Во-вторых, согласно Указу Военной коллегии, П. А. Румянцев был обязан обеспечить наличие в полках продовольствия больше положенного десятидневного провианта. Поэтому в каждом полку нужно было завести 20 фур для перевозки двенадцатидневного провианта, то есть по две фуры на роту. В каждую фуру впрягались четыре вола при одном погонщике-малороссиянине, в численности последних в 620 человек. Всего число погонщиков должно было составить 5754 человека [3, с. 23-24].

Этот порядок в целом соблюдался в течение всей войны 1768 – 1774 гг. Но П. А. Румянцев старался в интендантских делах поощрять инициативу командиров частей и подразделений, вплоть до командиров рот. Например, 30 октября 1769 г. командующий 1-й армией подписал приказ генерал-аншефу П. И. Олицу снабдить ротных командиров в зависимости от числа людей, «со всеми вещами гошпитальными, деньгами, лошадьми, повозками и всем, до них принадлежащим, дав как о всех вещах дальнейшие записки в приход и расход провианта, фуража, вещей и денег по суммам шнуrowые книги, дабы они,



принимая на счет полков прямо из подлежащих мест, во оные записывать и после с полками верный счет иметь могли» [3, с. 167-168].

При этом П. А. Румянцев стремился, чтобы провиант и фураж полки закупали на своих зимних квартирах, и лишь в крайнем случае получали оное из армейских магазинов. Кроме того, жители тех селений, где намечалось провести полки и батальоны российских войск, не должны были пострадать – «ни малейших обид и разорения чинено не было, оставлять залогов и переменять их от тех полков, кои позади маршировать имеют» [3, с. 168-169].

Другой пример расчета на разумную инициативу подчиненных был дан П. А. Румянцевым 30 октября 1769 г., когда командующий 1-й армией подписал ордер командующему корпусом русских войск в Молдавии генерал-поручику Х. Ф. Штофельну. Помимо прочих мер генерал-поручик Х. Ф. Штофельн был обязан заботиться об обеспечении вверенных ему войск продовольствием и фуражом «через все способы» [3, с. 169-170].

Вместе с тем, П. А. Румянцев «припомнул» своему адресату, чтоб «сохранили вы во всей своей команде, дабы жители молдавские ничего не терпели от своевольтва по неукрощению людей военных, но вящше бы из вашего снисходительства при всех случаях обнадеживаемы были, что мы толико печемся о их защите, колико надобно, чтоб их удержать навсегда присоединенными державе ее императорского величества» [4, с. 171].

Вообще, вопрос об отношении русских войск с населением территорий Османской империи на почве обеспечения продовольствием и фуражом постоянно заботил П. А. Румянцева. 11 ноября 1769 г. командующий 1-й армией направил ордер генералу П. И. Олицу, в котором указывалось, что «благосостояние здешнего края составляет наше собственное в продолжении сей войны, для чего поселян охранять сколько возможно от обид и озлобления и безденежно, а и за деньги без общего согласия ничего брать не допускаю». За нарушения данного пункта приказа «каждый чин по званию своему» должен был отвечать по всей строгости военного времени [3, с. 177-178].

29 ноября 1769 г. в ордере П. А. Румянцева генерал-поручику Х. Ф. Штофельну командующий 1-й армией сделал запрос и дал указания по поводу материального обеспечения действий корпуса в связи с его продвижением в Валахию [3, с. 187-188].

П. А. Румянцева интересовало: в которых именно местах и сколько наличного есть провианта? Откуда вы положили, сколько одного и к коему времени получить, и что уже получено? Какую надежду вы имеете к собранию одного в землях тех, куда зайдут войски?



Ибо сей пункт наисквернейшее должен быть в своем вычете между всеми другими должностями, ведущих войну. Четыреста четвертей, привезенных в Бутичаны, есть несколькодневный только запас для количества войск, вновь вступающих в вашу команду; и для того я верное хочу от вас чрез сего посланного иметь уведомление, сколько вы и из Станислава приказали отправить провианта и не следует ли в том какой остановки? И генерально какие приемлете меры к продовольству войск, как у вас уже находящихся, так и тех, коих требуете еще к себе в прибавок, для которых, по крайней мере, фураж в некоторых местах, а особливо, где переправы суть, заготовить нужно, и ваше превосходительство ускорите о том распоряжением, видевши при сем из приложенного маршрута коими местами оные пойдут и встретить их в чем надобно своими повелениями. Я слышу, что около деревни Жоржи или Журжелет, а лутче сказать близ Дунаю есть неприятельской наполненной магазейн. Не в том ли он месте, где г. Фабрициан воспящает пушками неприятеля. Переход к оному не только надлежит не допускать, но его бы наипаче надобно отнять и обратить к нам в свою корысть, ибо не имевши недостатка в пропитании и отнимая оный у неприятеля, всегда наш будет верх» [3, с. 188].

8 марта 1770 г. П. А. Румянцев своим приказом внедрил во вверенные ему войска обширное наставление под названием «Обряд службы». Смысл наставления заключался, по словам полководца, «для ревностного оной (службы – Авт.) отправления в первой армии ее императорского величества». В 1788 г. румянцевский «Обряд службы» был распространен на всю Русскую армию в качестве обязательного устава [3, с. 232-233].

В особом разделе «Обряда службы», называвшемся «О должности генерала-гевальдигера», командующий 1-й армией подробно, пункт за пунктом расписал порядок организации деятельности в расположении армии частных торговцев или «маркитантеров», которые играли ценную роль в деле интендантского обеспечения Русской армии.

Генералу-гевальдигеру предписывалось распределить «маркитантеров» между полками и батальонами в зависимости от их штатного состава. При этом надлежало заботиться о соблюдении интересов торговцев, для чего распределять их целыми артелями, «дабы они от того разделения не потерпели убытков». В целях контроля за маркитантами, в каждом полку из их числа нужно было «учредить одного старосту, и от того во всяком случае от протчих ответы взыскивать». Все «пашпорты» «маркитантеров» подлежали изъятию и хранению у генерала-гевальдигера, который, в свою очередь, обязывался представить командующему поименный список торговцев «с показанием их



жилиц и откуда им пашпорты даны, а не имеющие, каких ради резонов оные не получили – представить» [3, с. 247].

В обязанности генерал-гевальдигера входило ежедневно устанавливать цены на все съестные и питейные припасы, «применяясь по цене мест тех», где находилась в конкретный момент армия. Данную информацию полагалось ежедневно представлять командующему, «описывая о скоте и о напитках точно, по какой цене оные где покупали и потому в барыш им сколько процентов на сто положено, дабы я иногда смотря по провозу и убыткам их, и сам располагать мог». Вместе с тем П. А. Румянцев приказал исключать из такой оценки все иностранные товары и то, что «для прихотливых и роскошных держится» [3, с. 248].

При осуществлении торговли должны были соблюдаться весы и меры, установленные в Российской империи. Прочие надлежало, освидетельствовав, изъять и «запечатать», запретив ими пользоваться. В случае нарушения этого правила, с виновного взыскивался десятирублевый штраф на нужды госпиталя [3, с. 248].

Все повозки маркитантов генерал-гевальдигер должен был разделить на три части и «взыскивать, чтоб, конечно, всякая не меньше как в две лошади была, под штрафом за первое усмотрение на госпиталь пятирублевого штрафа». На двух из трех упряжек непременно должны были находиться съестные припасы: ветчина, сало, соль, уксус, иногда соленая рыба, разные сорта муки для блинов и калачей. В приоритетные товары входили также подошвы, нитки, мыло, мел, клей, вар и тому подобное, необходимое солдату. Лишь на третьей части повозок позволялось иметь груз вина и пива [3, с. 248].

Каждый военнослужащий румянцевской армии был обязан под страхом жестокого телесного наказания, купив что-либо у торговцев, получить у них письменное свидетельство о покупке с указанием цены товара. Более того, разрешение на покупку должен был выдать полковой командир. И самим маркитантам запрещалось самовольно, без специального разрешения командующего, отлучаться из лагеря. Эти меры были призваны оградить продавцов от грабежей и насилий со стороны недисциплинированных военнослужащих [3, с. 248].

«В битье скотины и в раскладках мяса и других припасов на столах» строго надлежало соблюдать «всеудобовозможную чистоту». Внимание обращалось и на то, чтобы сами торговцы «всегда чисто себя держали и имели б белые и чистые запаны». За нарушение данного предписания торговец на первый случай мог быть оштрафован в пользу госпиталя на сумму в один рубль [3, с. 248].



Всех посторонних торговцев генерал-гевальдигер должен был «прилежно испытывать, откуда они суть и имеют ли свидетельства или пасы и не подозрительные ли они в чем». В случае, если такой торговец вызывал какие-либо сомнения, его полагалось немедленно представить командующему армией [3, с. 249].

Характерно, что П. А. Румянцев позаботился даже о том, чтобы в лагере «для испражнения деланы были нужники». За это отвечали полковые профосы, которые за допущенное в этом деле торговцами нарушение имели право «наистрожайше взыскивать и иногда за несмотрение и штрафовать» [3, с. 249].

Характерно и внимательное отношение П. А. Румянцева к заготовке продовольствия и других необходимых запасов по случаю у частных торговцев. Так, в положении «О лагере и что при занятии и во оном наблюдать» указывалось, чтобы «для приезжающих с разными припасами из окружных селений показывать в лагерях особое место и учреждать при оном от генерального дежурства караул, чтоб приезжих охранять от обид и удержать их в пристойной осторожности» [5, с. 233].

В реляции от 20 мая 1771 г. императрице Екатерине II генерал-фельдмаршал П. А. Румянцев отметил, что «едва сил моих стало изобретать средства на доставление сюда пропитания армии, но, хотя сие стоило мне несказанных забот, однакож я запаса здесь подвозом из Польши столько в пропитании для армии, что до будущего урожая или и до самой осени не будет в нем недостатка» [3, с. 445].

28 февраля 1773 г. генерал-фельдмаршал П. А. Румянцев направил командирам дивизий и корпусов 1-й армии циркулярный ордер о принятии мер на случай прекращения мирных переговоров с Турцией. В целях организации эффективного контрудара по противнику полководец приказывал создать на дорогах к Дунаю магазины с сеном для кавалерии и под артиллерию и провиант надобных лошадей. Кавалерия, предназначенная для подкрепления или выступления, заботилась о заготовке сена «в кипах, ролями увитых, чтобы брать с собою во вьюках на сколько суток приказано будет» [3, с. 566-567].

В ордере от 7 ноября 1773 г. генерал-фельдмаршал П. А. Румянцев приказывал Г. А. Потемкину принять меры для обеспечения войск на зимних квартирах. В частности, надлежало позаботиться о «снабдении нижних чинов всем надобным», «содержания ружья, мундира, амуниции и полковых экипажей в лучшей исправности, требования завременно всего надобного прямо из надлежащих мест, не ожидая особого подтверждения и представления прямо ко мне, ежели хотя малейшая где в отпуске медленность последует, приготовления и содержания запасных сухарей, оставления при



полках и артиллерии подъемных лошадей и отправления оных по недостатку в тех местах фуража внутрь земли» [3, с. 680].

Полководец предостерегал также от притеснения местного населения в районе зимнего расквартирования войск: «не чинения обывателям ни малейшего озлобления, коих благосостояние есть одно средство к получению пропитания и выгод, для войска надобных» [3, с. 680].

Провиантмейстер был обязан, «имея в магазинах и в приготовленном в земле провианте и фураже сведения», дать полковым квартирмейстерам ассигнации, «откуда именно, которому полку и баталиону на квартирах провиант и фураж получать». Характерно, что имелось два варианта снабжения войск провиантом и фуражом: «из магазинов или от земли» [3, с. 680-681].

28 ноября 1773 г. генерал-фельдмаршал П. А. Румянцев подписал реляцию императрице Екатерине II об условиях ведения войны на всем театре боевых действий и плане наступления за Дунай в кампанию 1774 г.

Командующий 1-й армией считал, что имелся ряд недостатков, которые «от времени больше увеличиваются». К таковым полководец относил проблему снабжения армии провиантом. Дело в том, что был один способ продовольственного снабжения армии – доставка из Польши. «Доселе с великим трудом провиантские поставки только что могли отовсюду ярового поспевать в ближние здешние магазейны, чтоб армия довольствоваться тем в летние месяцы, а от снятия хлеба с поля доставляется осенью весь запас на всю зиму и для начала кампании, ибо в сей стороне зима ни к каким транспортам неудобна, а в чрезвычайной беспутнице вся проходит; но и польские округа, довольствуя армию чрез всю войну, оскудели в прежнем своем изобилии, часть жителей в оных вымерла от поветрия, а оставшие обнищали чрез всегдашние употребления на службу войскам, едваль не до последка потеряли они свой скот в транспортах сюда, и теперь перевозка сюда провината в толикую цже цену становится, что трудно найти подрядчика» [3, с. 684, 687].

Таким образом, генерал-фельдмаршал П. А. Румянцев в деле обеспечения армии в полевых условиях продовольствием пошел по пути создания передвижного армейского магазина, состоящего из четырех тысяч шестисот шестидесяти семи фур, из расчета две фуры на одну роту на двенадцать дней. При этом в условиях растянутости коммуникаций и несовершенства транспортных средств Румянцев часто предлагал командирам частей поощрять подвоз в армию продовольствия частными лицами. Полководец лично



разработал особый порядок торговых сношений военнослужащих Русской армии и частных лиц. В частности, за организацию в полевых условиях частной торговли отвечал генерал-гевальдигер. Он распределял торговцев между полками и батальонами в зависимости от их штатного состава, ежедневно устанавливал цены на все съестные и питейные припасы, следил за соблюдением санитарных норм торговцами и ежедневно представлял данную информацию командующему. При осуществлении торговли должны были соблюдаться весы и меры, установленные в Российской империи. Все повозки торговцев генерал-гевальдигер должен был разделить на три части. На двух из трех упряжек непременно должны были находиться съестные припасы: ветчина, сало, соль, уксус, иногда соленая рыба, крупы, разные сорта муки для блинов и калачей. В приоритетные товары входили также подошвы, нитки, мыло, мел, клей, вар и тому подобное. Лишь на третьей части повозок позволялось иметь груз вина и пива. Каждый солдат Русской армии был обязан под страхом жестокого наказания, купив что-либо у торговцев, получить у них письменное свидетельство о покупке с указанием цены товара. Более того, разрешение на покупку должен был выдать полковой командир.

Вместе с тем полководец выступал за создание государственного комиссариата, который бы в централизованном порядке полностью взял на себя продовольственное, фуражное и вещевое обеспечение армии. Однако данные предложения далеко опережали существовавшие тогда порядки, свойственные аппарату военного управления XVIII века.

Список использованных источников

1. Мысли генерал-фельдмаршала Румянцева Задунайского о состоянии армии, об устройстве войск, о содержании их, о построении крепостей, арсеналов, магазинов, о заведении военных школ, о дисциплине и военной полиции, о комиссариатах и пр. / Масловский Д. Ф. Записки по истории военного искусства в России. – СПб., 1897. – С. 1-15.
2. Румянцев П. А. Документы. Том I. 1756 – 1763 / Под редакцией полковника П. К. Фортунатова. – М.: Военное издательство Министерства обороны Союза ССР, 1953. – 688 с.
3. Румянцев П. А. Документы. Том II. 1768 – 1775 / Под редакцией полковника П. К. Фортунатова. – М.: Военное издательство Министерства обороны Союза ССР, 1953. – 864 с.
4. Фельдмаршал Румянцев. Сборник документов и материалов под ред. профессора Н. М. Коробкова. – М.: ОГИЗ, 1947. – 408 с.
5. Хрестоматия по русской военной истории / Сост. Л. Г. Бескровный. – М.: Военное издательство Министерства Вооруженных Сил Союза СССР, 1947. – 640 с.



Ефимов Алексей Александрович

Кандидат исторических наук, доцент

Емельянов Владислав Николаевич

Курсант

Филиал ВА МТО (г. Пенза)

Артиллерийское обеспечение русской армии в период русско-турецкой войны 1768 – 1774 гг. во взглядах генерал-фельдмаршала П.А. Румянцева

Аннотация: В статье описывается артиллерийское обеспечение Русской армии в период Русско-Турецкой войны 1768 – 1774 гг. Во взглядах генерал-фельдмаршала П.А. Румянцева.

Ключевые слова: П.А. Румянцев, Русская армия, Русско-Турецкая война, артиллерийское обеспечение.

Key words: P.A. Rumyantsev, Russian army, Russian-Turkish war, food supply, artillery support.

О значении артиллерии и артиллерийского снабжения Русской армии в период русско-турецкой войны 1768 – 1774 гг. генерал-фельдмаршал П. А. Румянцев писал в своем легендарном труде «Наставление всем господам батарейным командирам», что при верной стрельбе и наличии боеприпасов «артиллерия может быть у неприятеля в самой своей похвале и ему в страхе» [5, с. 225-227], а также в оформленных в мае 1777 г. для представления императрице Екатерине II «Мыслях генерал-фельдмаршала Румянцева Задунайского о состоянии армии, об устройстве войск, о содержании их, о построении крепостей, арсеналов, магазинов, о заведении военных школ, о дисциплине и военной полиции, о комиссариатах и пр.» [1].

В деле организации артиллерийского снабжения войск генерал-фельдмаршал П. А. Румянцев опирался на известное «Наставление, данное полевой артиллерии и фузелерных полков штаб- и обер-офицерам и прочим чинам, командующим бригадами, в полках определенными артиллерийскими орудиями, что до кого принадлежит», составленное артиллерии генерал-поручиком Глебовым и утвержденное главнокомандующим И. С. Салтыковым в качестве руководства для всех артиллерийских частей [5, с. 193], а также на собственный опыт участия в Семилетней войне [2].



В «Наставлении», в пункте «О парке артиллерийском» четко прописаны основные правила организации артиллерийского обеспечения в боевых условиях. Командующий артиллерийским парком штаб-офицер, либо капитан был обязан огородить его вагенбургом из понтонных и мелочных повозок. А посреди линий или по углам, в зависимости от обстановки, поставить четыре единорога. При этом полагалось наблюдать, чтобы запасы пороха были не находились в одном месте, а находились на определенном расстоянии друг от друга и в безопасных местах [5, с. 195].

Находящихся во время боя и по окончании оного в артиллерийском парке «фузелерных и фурштатских служителей», а также офицеров артиллерийского ведомства, «денщиков и всякого звания людей» полагалось расставить за первыми повозками: регулярных военнослужащих вооруженными ружьями, а нестроевых и неслужащих вооруженными косами, топорами и прочим холодным оружием и придать им в командование офицеров [5, с. 195].

По возможности, «сколько время допустит», требовалось «в нужных местах и рвы около парка поделать и во всех вышеизображенных способах заблаговременно учредить распорядок и показать всякой повозки и людям места. Когда же требуются будут от бригад каких калибров с зарядами ящики, то накрепко того наблюдать, чтоб самых тех бригад и тех калибров, каких будут требованы ящики с зарядами, отпускаемы были и без всякого замешательства» [5, с. 195].

Понимая роль артиллерии в войне с турками, генерал-аншеф П. А. Румянцев заботился о том, чтобы находящиеся под его командованием войска были бы не только хорошо вооружены, но и располагали достаточным количеством артиллерийских припасов. Видимо, полководец неоднократно требовал от Военной коллегии решить этот вопрос, обращая внимание Санкт-Петербурга на определенные изъяны в этой сфере.

Так, 11 октября 1768 г. последовал Указ Военной коллегии генерал-аншефу П. А. Румянцеву, занимавшему пост генерал-губернатора Малороссии и готовившемуся вступить в командование 2-й армией, о расположении войск на временных квартирах и мерах в случае возможного нападения турок. В данном указе отмечалось: «Артиллерии у вас теперь в самом деле весьма мало, но Коллегия не оставила уже и в том такие меры принять, чтоб вы в ней отнюдь никакого недостатку не имели, а вследствие того господину генерал-фельдцейхмейстеру указом уже знать дано, чтоб он в Киеве пятнадцать орудиев с двойным числом надлежащих зарядов и с принадлежащими к ним артиллерийскими служителями в такой готовности и исправности содержал, чтоб оные по



первому получаемому от вас повелению тотчас выступить и туда следовать могли, куда от вас повелено будет» [3, с. 9-10].

25 апреля 1769 г. командующий 2-й армией генерал-аншеф П. А. Румянцев направил императрице Екатерине II реляцию, в которой докладывал о достаточном количестве «в назначенной мне артиллерии упряжи и припасов», а также лошадей для транспортировки орудий, зарядных ящиков и другого артиллерийского имущества [3, с. 75-77].

Основываясь на опыте русско-турецкой войны 1768 – 1774 гг. генерал-фельдмаршал П. А. Румянцев-Задунайский в мае 1777 года представил императрице Екатерине II докладную записку об оптимальной организации армии. Касательно артиллерийского снабжения армии в записке полководца было сказано: «В артиллерии полевой, при хорошей оной отделке, услуге и упряже наблюдать, чтобы было меньше разных калибров и 12-ти и 6-ти фунтовые пушки и полупудовые единороги лутчими пред другими почтены быть могут. 3-х фунтовые пушки и 12-ти фунтовые единороги на легкие дела имеют тоже некоторую удобность» [4, с. 74].

Данные соображения по вопросу совершенствования службы артиллерийского снабжения генерал-фельдмаршал П. А. Румянцев дополнил известным «Наставлением всем господам батарейным командирам».

Касательно артиллерийского снабжения войск, полководец указывал, чтобы на марше каждую артиллерийскую бригаду сопровождал отряд пионеров численностью в 30 человек, вооруженных ружьями, а также имеющих в наличии топоры, кирки и лопаты. При подходе к дефиле, мосту или к переправе пионеры должны осмотреть дорогу, и, в случае опасности прохода, «проворно его исправляют». Поэтому, как указывал генерал-фельдмаршал, надлежало при каждом орудии, а также и при зарядных ящиках иметь по две фашины [5, с. 225].

Во время следования артиллерийских бригад через дефиле пионеры были обязаны встать по обеим сторонам того прохода и не оставлять свои места прежде чем пионеры позади идущей бригады их не сменят. Так следовало поступать, когда в марше участвовала вся артиллерия. Но при марше артиллерийских бригад и батарей порознь или с полками пионеры были обязаны дожидаться прохода через дефиле всех орудий и зарядных ящиков и, препроводив их, вновь занять место на марше впереди артиллерии [5, с. 225].



Порядок следования артиллерийских бригад на марше, по мнению П. А. Румянцева, должен быть следующим: впереди 30 пионеров, затем артиллерийские орудия, за которыми за каждым следуют их зарядные ящики, позади каждого орудия следуют «к оному принадлежащие служители, также и при ящиках» [5, с. 225].

Однако проблемы артиллерийского снабжения румянцевских войск касались не только собственно артиллерии. 17 октября 1768 г. генерал-аншеф П. А. Румянцев отправил в Военную коллегию рапорт, в котором поставил вопрос о непригодности имевшихся в войсках ружей. «О ружье во всех пехотных полках собственным опытом я удостоверился, что оное к употреблению действительному негодно вовсе. Я видевши в эскерциях, что многие солдаты из оных палить не могли, взыскивал сие на командирах, которые мне извинялись, что солдаты истощевают последний свой достаток на исправление всечасное оных, но тщетно, ибо пособить в порче неудобь исправной отнюдь не можно» [3, с. 14-15].

Как видно из документов, командующий предпочитал ружья и карабины, произведенные на Тульском арсенале [3, с. 431-432].

Оптимальный вариант снабжения войск ручным огнестрельным и холодным оружием П. А. Румянцев представлял следующим образом: «Пехотному солдату к общему делу фузею, к особенному штык. Конному – к общему в немецком платье палаш, а в венгерском – сабля, к особенному немецким – карабин настоящий, венгерским – самой короткой препорции, и некоторым пика с бандеродем, или значком по цвету полковому. Драгунам – фузея со штыком сносной тягости, палаш и всем конным по одной паре пистолет из лутчих материалов и лутчего мастерства» [4, с. 74].

Огромное значение генерал-фельдмаршал П. А. Румянцев придавал экономии артиллерийских зарядов и ружейных патронов. 1 июня 1770 г. полководец подписал ордер генералу Н. В. Репнину об экономии боеприпасов. В ордере командующий 1-й армией сообщал, что извещен о недостатке в корпусе Репнина ружейных и артиллерийских зарядов и уже приказал «со всяким поспешением» доставить боеприпасы. Кроме того, П. А. Румянцев высказал похвалу генералу Репнину за экономию боеприпасов на случай, «когда их употребить должно с прямою пользою» [3, с. 297-298].

В ордере от 30 сентября 1770 г. о продолжении осады Браилова генерал-фельдмаршал П. А. Румянцев приказал генерал-майору Ф. И. Глебову добиться экономии артиллерийских снарядов. Полководец указывал, что стрельба из осадных орудий по крепости малоэффективна и приводит к бесплодной потере зарядов. Поэтому командир



русского осадного корпуса должен был свои батареи «устроить в близкую меру» и «канонадою и метанием бомб утеснить в сем гнезде засевших» [3, с. 386-387].

Генерал-фельдмаршал П. А. Румянцев знал цену не только экономии боеприпасов, но и своевременной доставке артиллерийских зарядов на позиции в необходимой укупорке. 3 июня 1771 г. полководец подписал ордер генерал-поручику Н. В. Репнину, в котором извещал генерала об отправлении к нему артиллерийского обоза с полным числом зарядов в ящиках к 12-фунтовым пушкам, с четырьмя ящиками зарядов к 6-фунтовым пушкам, 8 ящиков зарядов к полукартаульным единорогам. Но при этом П. А. Румянцев потребовал от генерала Репнина выслать «такое ж число навстречу порозжних ящиков и тех же калибров, чтобы сии заряды в оные переложить и ящики обратно возвратить для потребы к армии» [3, с. 449-451].

Об объемах снабжения армии артиллерийскими зарядами и ружейными патронами в период русско-турецкой войны 1768 – 1774 гг. можно судить по подписанной в июне 1773 г. генерал-фельдмаршалом П. А. Румянцевым ведомости о количестве боеприпасов, израсходованных при атаке Силистрии.

Так, в Главном корпусе из 6-ти 12-фунтовых пушек было выпущено 201 ядро и 44 картечных заряда; из 2-х $\frac{1}{2}$ картаульных единорогов: 75 бомб и 15 картечных зарядов [3, с. 655].

Колонна генерал-майора и кавалера Вейсмана фон Весенштейна из 12-ти 12-фунтовых пушек выпустила 728 ядер и 20 картечных зарядов; из 2-х 6-фунтовых пушек: 149 ядер и 13 картечных зарядов; из 5-ти $\frac{1}{2}$ картаульных единорогов: 234 бомбы и 9 картечных зарядов; из 2-х $\frac{1}{4}$ картаульных единорогов: 3 гранаты [3, с. 656].

Корпус генерал-порутчика и кавалера Потемкина: из 10-ти 12-фунтовых пушек: 329 ядер и 28 картечных зарядов; из 6-ти 6-фунтовых пушек: 281 ядро и 22 картечных заряда; из 6-ти полукартаульных единорогов: 312 бомб и 19 картечных зарядов. Всего было затрачено 2482 ядра и картечных заряда [3, с. 656].

Из полковых пушек и единорогов было выстрелено гранат, картечь и ядер: в Главном корпусе – 250; в корпусе генерал-майора Вейсмана фон Весенштейна – 132; в корпусе генерал-поручика Потемкина – 509. Итого: 891 [3, с. 656].

Ружейных патронов: из Главного корпуса – 111465; в колонне генерал-майора и кавалера Вейсмана фон Весенштейна – 96012; в корпусе генерал-поручика Потемкина – 89030. Итого: 296507 [3, с. 656].



Таким образом, в период русско-турецкой войны 1768 – 1774 гг. генерал-фельдмаршал П. А. Румянцев организовал четко действующую службу артиллерийского снабжения.

Ядром службы артиллерийского снабжения являлся армейский артиллерийский парк. Эта структура включала в себя склады пороха, артиллерийских выстрелов различных калибров и ружейных патронов, комплекс зарядных ящиков для транспортировки боеприпасов, передвижные артиллерийские мастерские, понтонные и другие повозки, конский состав, воинский и гражданский персонал во главе с офицерами, а также команду охраны, оснащенную четырьмя артиллерийскими орудиями.

Персоналу артиллерийского парка указывалось, чтобы заявки артиллерийских бригад в ходе боя выполнялись максимально быстро и строго в соответствии с полученным требованием отпускались боеприпасы определенных калибров и в именно ту воинскую часть, от которой это требование поступало. Огромное значение генерал-фельдмаршал придавал экономии боеприпасов и правильному обороту укупорки, чтобы порожние зарядные ящики, рассортированные по калибру зарядов, быстро доставлялись в парк, заполнялись и немедленно отправлялись на позиции батарей.

Список использованных источников

1. Мысли генерал-фельдмаршала Румянцева Задунайского о состоянии армии, об устройстве войск, о содержании их, о построении крепостей, арсеналов, магазинов, о заведении военных школ, о дисциплине и военной полиции, о комиссариатах и пр. / Масловский Д. Ф. Записки по истории военного искусства в России. – СПб., 1897. – С. 1-15.
2. Румянцев П. А. Документы. Том I. 1756 – 1763 / Под редакцией полковника П. К. Фортунатова. – М.: Военное издательство Министерства обороны Союза ССР, 1953. – 688 с.
3. Румянцев П. А. Документы. Том II. 1768 – 1775 / Под редакцией полковника П. К. Фортунатова. – М.: Военное издательство Министерства обороны Союза ССР, 1953. – 864 с.
4. Фельдмаршал Румянцев. Сборник документов и материалов под ред. профессора Н. М. Коробкова. – М.: ОГИЗ, 1947. – 408 с.
5. Хрестоматия по русской военной истории / Сост. Л. Г. Бескровный. – М.: Военное издательство Министерства Вооруженных Сил Союза СССР, 1947. – 640 с.



Калькова Ольга Артёмовна

студент

Омский государственный университет им. Ф.М. Достоевского

Положение католической церкви в наполеоновской Франции

Аннотация. В статье рассматриваются изменения, произошедшие в правовом положении католической церкви во Франции в начале XIX в. Проводится анализ содержания конкордата Наполеона и Органических статей, на основании чего делается вывод о том, что в период правления Наполеона Бонапарта церковь была поставлена в подчинённое положение по отношению к светской власти.

Ключевые слова: государство, религиозная политика, Первая французская империя, католическая церковь, конкордат Наполеона.

Keywords: state, religious policy, the First French Empire, the Catholic Church, the Concordat of 1801.

Характеризуя развитие французского государства в конце XVIII - начале XIX вв., исследователи часто уделяют значительное внимание анализу Конституции 1799 г., сенатус-консультов 1802 и 1804 гг., отражающих эволюцию государственного строя наполеоновской Франции, описывают значение принятия Гражданского кодекса Наполеона в деле юридического закрепления экономических побед крупной буржуазии и другие аспекты внутренней политики Наполеона Бонапарта, однако редко ставится вопрос о положении католической церкви во Франции в начале XIX в., а ведь религиозную политику государства никак нельзя оставлять в стороне при рассмотрении его политического режима. Во все времена религия оставалась в руках правящих кругов важным орудием управления обществом, а потому я считаю небезынтересным изучение положения католической церкви во Франции при Наполеоне I.

По свидетельству Е.В. Тарле, самого Наполеона едва ли можно назвать религиозным человеком, однако он ясно осознавал роль религии в деле государственного управления [1, с. 96]. В 1800 г. накануне битвы при Маренго в своей речи перед миланским духовенством Бонапарт высказал идею о том, что «общество, лишённое веры, похоже на корабль, лишённый компаса, а следовательно, прочную опору государству даёт только религия» [2, с. 220]. При этом первый консул не только понимал, что французское общество, потрясённое и разобщённое революционной бурей, нуждается в сплочении и



объединении под сильной властью, но и считал, что церковь – слишком могущественная организация для того, чтобы оставлять её в стане врагов [3, с. 97]. Нужно было заключить с ней соглашение, которое поставило бы эту организацию на службу государству и одновременно успокоило бы умы большинства французов, по-прежнему остававшихся весьма религиозными людьми, несмотря на революционные гонения на церковь.

После длительных переговоров с папской курией и непосредственно с самим папой Пием VII в 1801 г. между Францией и Святым Престолом был заключён конкордат, состоявший из 17 статей и определивший взаимные обязательства двух сторон.

Согласно ст. 1 конкордата [4], правительство республики признаёт, что католическая религия исповедуется преобладающим большинством французского народа и, в частности, консулами. Текст не называет её государственной религией Франции, как это было раньше, в эпоху старого режима. Это было бы слишком радикальным шагом назад по сравнению с либеральными завоеваниями революции, однако теперь католицизм мог свободно исповедоваться в стране, а отправление богослужения больше не подвергалось гонению со стороны государства. Святой Престол по соглашению с правительством должен был произвести новое распределение французских епархий (ст. 2), низложив действующих епископов (ст. 3) и предоставив правительству (т.е. фактически первому консулу) назначение епископов, подлежащих каноническому посвящению (ст.ст. 4, 5). Ст. 6 восстанавливалась присяга епископов на верность правительству, обязывавшая их сообщать государственным органам о действиях граждан, направленных против государственных интересов.

Примечательно, что в ст. 8 содержится положение о том, что в конце богослужения следовало читать молитву «Господи, храни республику, Господи, храни консулов». Как пишет Э. Лависс, Наполеон сильно настаивал на внесении в текст конкордата этой статьи, имевшей целью показать, что церковь не считает себя солидарной со старым дореволюционным порядком, а признаёт любую форму правления французского государства [5, с. 224]. Такой «толерантностью» церкви Бонапарт воспользуется чуть позже, когда, став в 1804 г. императором, захочет, чтобы его власть, формально полученная от народа, носила также и божественный характер. Папа римский будет вынужден из-за военной угрозы Риму уступить желанию Наполеона и приехать непосредственно в Париж для проведения там коронации. Однако в момент поднятия папой большой императорской короны Бонапарт внезапно внёс существенную поправку в заранее условленный церемониал и, взяв корону из рук Пия VII, сам возложил её себе на



голову [6, с. 40]. Этот акт возложения на себя короны показал, что, несмотря на возвращение государственного строя Франции к старым формам, церковь всё же стояла теперь значительно ниже государства и всецело зависела от светской власти.

Ещё одним важным моментом, который Наполеон счёл совершенно необходимым внести в соглашение, стала закреплённая в ст. 13 обязанность Святого Престола признать право собственности за лицами, приобретшими отчуждённые в годы революции церковные земли, равно как и за их наследниками. Это, пожалуй, самое существенное положение конкордата, которое должно было обеспечить правлению Наполеона поддержку со стороны новых собственнических кругов, однозначно не желавших оставаться в том состоянии неопределённости, когда в любой момент кризис наполеоновского правительства заставил бы их потерять своё вновь приобретённое имущество.

Наконец, в конкордате было зафиксировано и то, что отныне содержание священнослужителей возлагалось на государство (ст. 14), которое также обязывалось принимать меры к тому, чтобы французские католики могли при желании делать пожертвования в пользу церкви (ст. 15).

Таково было общее содержание конкордата, явившего собой результат взаимных уступок со стороны Бонапарта и Пия VII. Отныне повсюду восстанавливался публичный культ, папа снова официально принимал на себя духовное руководство Францией, которое принадлежало ему по уставу церкви и которое он в течение 10 лет не имел возможности осуществлять. Взамен церковь была поставлена на службу государству, а Наполеон мог надеяться на расположение и поддержку широких кругов населения, в особенности сельских жителей.

Конкордат ознаменовал собой новую эпоху в отношениях церкви и государства. Однако сразу по его подписании Наполеон обнаружил желание обойти ограничения, которые наложили на его притязания кардиналы при проведении переговоров, и расширить свои права в отношении контроля над церковью. А потому вместе с изданием во Франции в качестве государственного закона конкордата (8 апреля 1802 г.) в один акт с ним были помещены Органические статьи (содержание которых никак не было согласовано с Римом), призванные лишь установить некоторые «подробности приведения в исполнение» конкордата. В действительности же деятельность церкви была поставлена под жёсткий контроль со стороны государства: ни один акт Римско-католической церкви не мог быть исполнен на территории Франции без разрешения правительства (ст. 1) [7]; ни



один представитель Святого Престола не мог осуществлять свои функции во Франции (ст. 2) и ни один церковный собор не мог быть созван (ст. 4) без такового разрешения; даже передвижение епископов контролировалось первым консулом (ст. 20).

Органические статьи, поставив французских священников в подчинение Наполеону и фактически сделав его главой Галликанской церкви, стали источником дальнейших пререканий с папой, возмущённым таким явным нарушением условий конкордата. Так между Наполеоном и Пием VII началась борьба за власть над французскими католиками, которая не утихла уже до самого падения наполеоновской империи [8, с. 40].

Список литературы:

1. Тарле Е.В. Наполеон / Е.В. Тарле. М.: Издательство Юрайт, 2020.
2. История XIX века. В 8 томах. Т. 1: 1800-1815 годы / под ред. Э. Лависса; сост. А. Рамбо; под общ. ред. Е.В. Тарле. М.: Издательство Юрайт, 2020.
3. Тарле Е.В. Указ. соч.
4. Document > Textes du Concordat (15 juillet 1801/26 messidor an IX) et Articles organiques (8 avril 1802/18 germinal an X) [Электронный ресурс] // Режим доступа: <https://www.napoleon.org/histoire-des-2-empires/articles/le-concordat-de-1801/>
5. История XIX века. В 8 томах. Т. 1: 1800-1815 годы / под ред. Э. Лависса; сост. А. Рамбо; под общ. ред. Е.В. Тарле. М.: Издательство Юрайт, 2020.
6. Рашкова Р.Т. Католицизм [Электронный ресурс] // Режим доступа: https://www.litmir.me/br/?b=151112&p=40#section_96
7. Document > Textes du Concordat (15 juillet 1801/26 messidor an IX) et Articles organiques (8 avril 1802/18 germinal an X) [Электронный ресурс] // Режим доступа: <https://www.napoleon.org/histoire-des-2-empires/articles/le-concordat-de-1801/>
8. Рашкова Р.Т. Указ. соч.



Технические науки



Веденева Виктория Александровна

Студент

Поволжский государственный университет телекоммуникаций и информатики

МАКРОСЫ В ПРОДУКТАХ ОТ MICROSOFT: БЕЗОПАСНОСТЬ

Аннотация: В период прохождения практики, я разрабатывала программы анализа работы некоторых подразделений предприятия и, в целом, занималась программированием на VBA в Excel с целью получения отчетов по обозначенной структуре и количеству отображаемых значений. И я задумалась о безопасности создаваемых файлов продуктами Microsoft при помощи макросов VBA.

Ключевые слова: Информационная безопасность, вредоносное / нежелательное ПО, макросы, VBA, Excel, Microsoft.

Key words: Information security, malware / unwanted software, macros, VBA, Excel, Microsoft.

Отмечу, что в 2020 году, исходя из отчетов компаний, связанных с информационной безопасностью (например, CIS: Center for Internet Security), макровирусы занимают довольно высокие позиции в рейтинге по распространенности так называемого «нежелательного ПО».

Наиболее известный макровирус появился в марте 1999 года – Melissa. Этот вирус поразил как минимум около 150 тысяч компьютеров по всему миру и заморозил работу множества компаний. Представляете какой удар приняла на себя экономика? Аналитики называли огромные суммы принесенного ущерба. Например, известно, что США потеряли около 100 миллионов долларов.

Представлю вашему вниманию топ 10 вредоносных программ, в том числе тех, которые распространяются благодаря макросам в документах:

1. Kovter
2. Emotet
3. Zeus
4. Redyms / Rambo
5. TinyLoader
6. CoinMiner
7. NanoCore
8. PC RAT/Gh0st



9. WannaCry

10. Cerber

Kovter и Emotet являются самыми распространенными и опасными.

Для начала давайте рассмотрим само понятие «макроса». Макросы в Microsoft Office – это небольшие программы для интерпретируемого языка Visual Basic for Applications (VBA), который интегрирован с линейкой продуктов Microsoft Office. Они могут быть использованы для довольно широкого спектра рутинных задач автоматизации.

Для автоматического редактирования и создания документов может потребоваться доступ к содержимому документа. Это очень важная функция, которая позволяет автоматизировать некоторые рутинные задачи офисных работников (например, вставку шаблонов таблиц или других элементов в документы).

Доступ к интерфейсу и событиям интерфейса рабочего стола упрощает работу с макросами (например, помогает связать выполнение макроса с событием или комбинацией клавиш). Выполнение макросов может быть связано с различными событиями интерфейса или действиями пользователя. Например, макрос AutoOpen связан с событием открытия документа, которое злоумышленники могут использовать в качестве основного.

Доступ к файловой системе и ресурсам операционной системы необходим для выполнения сложных задач автоматизации, связанных с обработкой нестандартных форматов документов и/или автоматическим распространением (например, отправка автоматически созданных отчетов по почте).

Последний класс функций делает выполнение макроса с точки зрения безопасности эквивалентным запуску обычного исполняемого файла. Поскольку макросы могут быть прикреплены к документам и автоматически запускаться (если не учитывать ограничения безопасности), можно сказать, что открытие такого документа эквивалентно запуску стороннего исполняемого файла, который имеет те же права в системе, что и пользователь, который его активировал.

Автоматизация позволяет программам VBA управлять поведением не только ведущего приложения, но и других приложений Microsoft Office (например, всех COM-объектов в системе).



Взаимодействие между сценариями VBA и ведущим приложением осуществляется с помощью технологии автоматизации OLE Automation. Для этого ведущее приложение предоставляет API в виде COM-интерфейсов и библиотеку типов (TypeLibrary). Этот API позволяет взаимодействовать с ведущим приложением, например, изменять содержимое документа или получать различные уведомления о действиях пользователя. API не является универсальным и может зависеть от типа и версии хост-приложения, поэтому макрос, предназначенный для работы в Microsoft Word, не будет работать в Excel. Однако макросы документов могут использовать API автоматизации для нескольких хост-приложений одновременно. Например, можно создать макрос, который выполняется в Excel: считывает электронную таблицу, создает отчеты в формате Microsoft Word и отправляет их на разные адреса электронной почты с помощью автоматизации Microsoft Outlook.

Помимо обширных возможностей операционной системы, программы VBA обладают такими привлекательными для злоумышленника свойствами, как надежность и стабильность выполнения, совместимость (с некоторыми предостережениями) со всей линейкой Office. Такой независимостью, обеспечиваемой виртуальной машиной VBA, не может похвастаться большинство логических, а тем более двоичных уязвимостей.

Существуют документы шаблонов, загружаемые приложением по умолчанию, например обычные.dotm в Word. Эти документы также могут содержать макросы, которые выполняются с приложением. Этот простой метод может быть использован для закрепления нежелательного программного обеспечения в системе.

Методы трудно обнаруживаемого проникновения на ПК, в основном, основаны на стандартных методах, используемых вредоносными программами. К ним относятся шифрование двоичной полезной нагрузки, записываемой на диск макросом, использование WMI для создания дочернего процесса, который выполняет последующие разрушающие действия.

Поддержка VBA

Причиной появления архитектуры VBA, какой мы ее видим сегодня, вероятно, является оптимизация Microsoft затрат на разработку языка и самого механизма макросов. За основу был взят готовый интерпретатор языка сценариев с возможностями, намного превосходящими требования, предъявляемые к макросам офисных документов. Это



позволяет создавать макросы на VBA, которые по своей функциональности скорее напоминают плагины для офисных приложений и должны подчиняться другим требованиям безопасности, распространения и публикации.

VBA – несколько упрощенная версия Visual Basic. Он отличается от VB тем, что программы выполняются только внутри ведущего приложения (например, Excel). Они как бы привязаны к документу, для которого созданы, и не могут выполняться как отдельное приложение. И, как отмечает в своей книге Уокенбах: «VBA считается стандартным языком написания сценариев для приложений Microsoft и в настоящее время входит в состав всех приложений Office 2010 и даже приложений других компаний»[3, с. 162].

Для достаточно опытных злоумышленников эти маленькие ограничения легко преодолеваются. Программы VBA имеют возможность использовать динамические библиотеки DLL, COM-классы, а доступа к файловой системе более чем достаточно для выполнения в операционной системе всех действий, доступных для учетной записи, под которой выполняются приложения Office.

Производитель утверждает, что макросы VBA в приложениях Office на Mac OS выполняются в песочнице без доступа к системным функциям, файловой системе и другим приложениям. Однако, поскольку интерпретатор VBA для этой ОС был разработан не так давно, изыскатели безопасности могут ожидать интересных открытий в этом направлении.

В приложениях пакетов Windows нет изоляции выполнения макросов. Макросы выполняются от имени и с правами пользователя, открывшего документ.

Обычно виртуальная машина VBE_x (где x является номером используемой версии) устанавливается вместе с офисным пакетом и находится в папке %CommonProgramFiles%\microsoft shared\VBA\«подпапка версии». Она представляет несколько DLL библиотек и библиотек с ресурсами. Библиотеки загружаются в адресное пространство процесса приложения, выполняющего макросы документа.

Сохранение кода, созданного непосредственно в редакторе VBA, осуществляется в зависимости от расширения документа. Достаточно современные документы с расширением типа .docm, .xlsm и подобные им сохраняются внутри файла документа – это называется хранилищем первого уровня. В тех документах, что имеют уже устаревший формат типа .doc, .xls и т.п. записываются в хранилище второго уровня. В этом случае имя



(расширение имени файла) или значок не позволяют пользователю определить, что документ может содержать макросы.

При открытии документов, содержащих проекты VBA, приложение создает файл временного хранилища, в который копирует каталоги VBA. На данный момент приложения Office не взаимодействуют напрямую с содержимым хранилища. Так или иначе, код VBA будет загружен виртуальной машиной только после того, как пользователь разрешит выполнение (или если выполнение разрешено по умолчанию).

Как бороться?

Можно определить две основные проблемы безопасности, которые необходимо устранить при разработке архитектуры собственного языка макросов:

1. Насколько обширный доступ могут иметь макросы в файлах;
2. И могут ли макросы распространяться как неотъемлемая часть документов?

Если рассмотреть архитектуру макросов VBA от Microsoft, описанную выше, становится очевидным, что обе эти проблемы не решены должным образом. Это приводит к открытию документа Microsoft Office с макросами, эквивалентными запуску обычного исполняемого файла. Таким образом, документы Microsoft Office с макросами:

1. Имеют свойства и возможности обычного исполняемого файла;
2. Не относятся к типу исполняемого файла, сохраненного в системе, и не считаются исполняемыми пользователями.

Из-за распространенности пакета Microsoft Office и передачи документов во вложениях, а также двух свойств документа с макросами, описанными выше, они стали простым и надежным способом проникновения вредоносных программ на компьютеры пользователей. Настолько простым, что Microsoft пришлось решить эту проблему, расширяя функциональность безопасности офисного пакета.

Два механизма безопасности интегрированы непосредственно в приложения Microsoft Office:

1. Защищенный режим просмотра;
2. Политики запрета выполнения макросов VBA.



Microsoft Office имеет защищенный режим, который включен при просмотре файлов, загруженных из интернета. Он предотвращает выполнение любого активного содержимого (включая макросы) и создает ряд ограничений для процесса, открывающего этот документ. При открытии документа в этом режиме создается дочерний процесс (в котором просматривается документ) с пониженным уровнем целостности и ограничением Job на создание дочерних процессов (путем ограничения активного процесса в Job).

Эти ограничения в основном предназначены для предотвращения использования распространенных двоичных уязвимостей в самом приложении Office.

Несмотря на это, большинство методов обхода механизмов безопасности основаны на социальной инженерии. Пользователи не воспринимают файлы Microsoft Office с макросами как исполняемые, поэтому они легко вводятся в заблуждение, показывая ненормальное открытие документа и предлагая пользователю включить макросы для устранения проблем. Злоумышленники предоставляют подробные инструкции, в случае, если пользователи сами не могут догадаться, как это сделать, и уважительную причину, чтобы включить их.

Эксплуатируется желание пользователя быстро получить информацию из документа. По этой причине многие, даже не задумываясь, разрешают выполнение макросов. Формирование внешнего вида и содержания этих документов зависит исключительно от воображения злоумышленников и основано на незнании типичными пользователями сложных функций макроязыка VBA, что приводит к заражению системы вредоносными программами. После того, как пользователь разрешил выполнение макросов и заразил компьютер, макрос обычно показывает пользователю информацию, которую он хотел видеть, изменяя открытый документ соответствующим образом с помощью API автоматизации.

Современные версии Office имеют возможность изменять групповые политики, что позволяет администратору домена блокировать выполнение VBA на всех компьютерах пользователя без изменения этого параметра. Несомненно, с точки зрения безопасности, это шаг вперед, но, к сожалению, эта функция часто не используется, так как многие компании имеют свой собственный набор активно используемых макросов, от которых никто не хочет отказываться.



Литература:

1. Карпов Б. Microsoft Office 2000. Справочник. – СПб: Питер, 2000. – 448 с.
2. Власенко С.Ю. Microsoft Word 2002. – СПб: БХВ – Петербург, 2002. – 1056 с.
3. Уокенбах Д. Excel 2010: профессиональное программирование на VBA: Пер. с англ. – М.: ООО «И.Д. Вильямс», 2012. – 944 с. : ил. – Парал. тит. англ.
4. Додж М., Стинсон К. Эффективная работа с Microsoft Excel 2000. – СПб: Питер, 2002. – 1056 с.



Кирпичева Марина Николаевна

Магистрант

Института государственной службы управления

Российской академии народного хозяйства и государственной службы

при Президенте Российской Федерации,

Россия

СИСТЕМА ТРАНСПОРТНОЙ БЕЗОПАСНОСТИ

Аннотация на русском языке: В данной статье проводится всесторонний анализ актуальной проблемы, которая связана с определением понятия «транспортная безопасность», имеющего различные трактовки. Рассматривается современная система транспортной безопасности, проблемы ее обеспечения, а также система ее субъектов.

Ключевые слова: система транспортной безопасности, транспортировка, транспортная безопасность, охранная система, безопасность в общественном транспорте, система безопасности.

Keywords: transport security system, transportation, transport security, security system, public transport security, security system.

Одна из важнейших отраслей российской экономики по праву считается транспортная система, потому что транспорт – это необходимый атрибут нормальной жизни для любого человека. В то же время, важно отметить, что именно транспорт является источником повышенной опасности, который угрожает жизни и здоровью людей, их имуществу и даже окружающей среде.

Транспорт является важнейшим элементом инфраструктуры каждого современного государства. Часто можно услышать, как транспорт называют «кровеносной системой страны», потому что именно он обеспечивает условия для жизнедеятельности всего общества, выполняя роль основного инструмента в достижении экономических, внешнеполитических и социальных целей любой страны. Стоит заметить, что в условиях современной глобализации, при которой обостряется конкуренция на мировом уровне в экономической сфере, внешнеполитический аспект транспортной системы является особенно существенным [2].



Актуальность данной темы послужила толчком для повышения комплексной безопасности и устойчивости системы транспортной безопасности. Именно об этом было заявлено Федеральной целевой программой под названием «Развитие транспортной системы России (2010-2015 годы)»⁵.

Целью данной научно-исследовательской статьи является изучение восприятия проблем безопасности и безопасности со стороны тех сторон, которые участвуют в эксплуатации общественного транспорта – т.е. всей системы транспортной безопасности. Это восприятие используется в качестве основы для разработки программы улучшений для конкретного контекста нашей страны. Степень важности для каждого фактора анализируется путем применения факторного анализа. Анализ показывает, что пассажир является наиболее важной вовлеченной стороной. Понимание и осведомленность пользователей (включая водителя) является наиболее важной переменной для улучшения состояния системы транспортной безопасности.

Общественный транспорт предоставляет мобильную услугу пользователям, а также оказывает широкое влияние на систему. Следовательно, он должен эксплуатироваться таким образом, чтобы достичь эффективной и действенной транспортной системы. Для достижения этого необходимо измерить качество обслуживания как способ оценки его эффективности.

В Российской Федерации в последнее время интерес к проблеме обеспечения системы транспортной безопасности существенным образом усилился. Ей стали совершенно оправданно уделять повышенное внимание: как в СМИ, так и в органах государственной власти. И причин тому сразу несколько.

Во-первых, столь серьезное внимание к рассматриваемой проблематике связано с нарастающей террористической угрозой по всему миру. Дело в том, что транспорт – это крайне привлекательная «мишень» для террористов, которые все чаще используют транспорт для совершения резонансных террористических актов. Транспорт, ввиду своей специфики, сам по себе является потенциальным источником опасности, а если в его деятельность вмешаться незаконными агрессивными действиями, либо допустить преступное бездействие, то потенциальная опасность становится реальной опасностью с тяжелейшими последствиями [6].

⁵ Утверждена постановлением Правительства РФ от 5 декабря 2001 г. № 848.



Во-вторых, сегодня чрезвычайно актуальна проблема изношенности транспортного комплекса. Ни для кого не секрет, что устаревшая техника продолжает активно эксплуатироваться и создает реальные угрозы техногенных катастроф. А использование контрафактных деталей в процессе ремонтных работ, которое в последнее время достигло значительных масштабов, только усугубляет положение [3].

В-третьих, важность обсуждения проблем обеспечения транспортной безопасности в современном мире ведется в связи с нарастающими процессами глобализации, и, в частности, на фоне состоявшегося несколько лет тому назад вступлением России в ВТО. Совершенно очевидно, что в условиях глобализации транспорт выступает важнейшим рычагом интеграционных процессов. При этом глобализация требует совершенно новых подходов к развитию транспорта, перераспределению пассажирских и грузовых потоков, поиску инновационных технологий и рациональных путей освоения перевозок пассажиров и грузов [2].

Охрана и безопасность могут быть общими терминами в повседневной жизни, но их изучение в транспортном секторе было очень ограниченным, особенно в развивающихся странах. По оценкам, во всем мире ежегодно погибает около одного миллиона человек в результате дорожно-транспортных происшествий, и ежегодно получают ранения десять миллионов человек, многие из которых имеют длительные нарушения трудоспособности. Почти 70% из них происходят в развитых или развивающихся странах [7].

Многие люди согласны с тем, что аспект безопасности и охраны при эксплуатации общественного транспорта очень важен, так как общественный транспорт тесно связан с человеческими жизнями в большем масштабе или в большем количестве, поскольку многие пассажиры попадают в одну машину.

Большинство экспертов сходятся во мнении, что скопление в городских районах ухудшается, особенно в развивающихся странах. Они считают, что наличие общественного транспорта является ключом к решению проблем. Есть два варианта преодоления этих проблем: высокая капиталоемкость и низкая капиталоемкость. Последнее означает, что улучшение должно проводиться с использованием существующих ресурсов для решения проблем при низких затратах. Такой подход требует больше времени для получения ожидаемого воздействия, хотя в долгосрочной перспективе воздействие будет более эффективным. Низкая



капиталоемкость представляется более осуществимой с точки зрения финансовых и экономических аспектов для развивающихся стран [7].

Кроме того, обеспечение общественного транспорта сталкивается с проблемой обслуживания пассажиров и привлечения потенциальных пользователей. Улучшение работы общественного транспорта требует комплексного планирования, где безопасность и защита являются двумя важными аспектами. Ценные уроки, извлеченные из западноевропейского и канадского опыта, показывают, что обеспечение безопасности пассажиров общественного транспорта и представление о том, что езда на транзите безопасна, имеют особое значение для транзитных операторов в Европе и России [4].

Система транспортной безопасности требует комплексного планирования, где безопасность и защита являются двумя важными аспектами. Ценные уроки, извлеченные из западноевропейского и канадского опыта, показывают, что обеспечение безопасности пассажиров общественного транспорта и представление о том, что езда на транзите безопасна, имеют особое значение для транзитных операторов в России.

В качестве вклада в улучшение условий безопасности при эксплуатации общественного транспорта в России, написана данная научно-исследовательская статья, чтобы внести новый подход к решению проблемы путем включения общественного восприятия. Во многих случаях восприятие пассажиром безопасности и охраны так же важно, как и фактические условия. Восприятие участвующих сторон отражает их отношение. Отношения, представленные факторами, которые на самом деле являются составными переменными, вносят значительный вклад в объяснительную силу модели [7].

Когда дело доходит до планирования безопасности и защиты, транспортная система должна быть ориентирована на своих клиентов и миссию по обеспечению безопасной и эффективной транспортировки для населения.

Таким образом, в планах у транспортной системы должны быть изложены взаимосвязи, технология и способы ее использования, эксплуатационные процедуры, кодексы поведения пассажиров и требования к конструкции, которые поддерживают и повышают безопасность пассажиров и безопасность всей системы. Эти планы должны регулярно обновляться, чтобы выявлять изменяющиеся условия, новые объекты, уроки, извлеченные с момента принятия планов, и включать новые требования и правила безопасности и защиты.



Можно сделать вывод, что система транспортной безопасности – это постоянный комплекс процессов, который включает в себя не только состояние защищенности жизненно важных интересов личности, общества и государства в транспортной системе, но и свойство сохранять такое состояние. К тому же, постоянный мониторинг, а также оценка степени уязвимости транспортного комплекса, осуществление упреждающих мероприятий, адекватных внешним и внутренним вызовам и угрозам – все это составляет систему транспортной безопасности [2].

В заключение стоит обобщить всю информацию, согласно которой понятие «транспортная безопасность» одновременно может представлять собой политико-экономическую и правовую категорию. Это значит, что на первый план стоит вынести политический аспект системы транспортной безопасности, поскольку она тесно увязана с обеспечением и защитой национальных интересов России, в том числе и геополитических интересов нашего государства.

Список источников

1. Зырянов, С. М. Транспортная безопасность и система субъектов ее обеспечения / С. М. Зырянов, В. И. Кузнецов // Журнал российского права, 2012. – №12 (192). – URL: <https://cyberleninka.ru/article/n/transportnaya-bezopasnost-i-sistema-subektov-ee-obespecheniya> (дата обращения: 06.06.2020).
2. Николаева, Н. В. Транспортная безопасность: проблема определения понятия и содержания / Н. В. Николаева // Международный правовой курьер, 2018. – URL: <http://inter-legal.ru/transportnaya-bezopasnost-problema-opredeleniya-ponyatiya-i-soderzhaniya> (дата обращения: 06.06.2020).
3. Семенов, С. А. Транспортная безопасность: проблемы становления / С. А. Семенов // Транспорт Российской Федерации. Журнал о науке, практике, экономике, 2018. – №3 (76). – URL: <https://cyberleninka.ru/article/n/transportnaya-bezopasnost-problemy- stanovleniya> (дата обращения: 06.06.2020).
4. Соколов, С. С. Процесс обеспечения транспортной безопасности как объект автоматизации / С. С. Соколов // Фундаментальные исследования, 2014. – №11-1. – С. 46-51. – URL: <http://fundamental-research.ru/ru/article/view?id=35475> (дата обращения: 06.06.2020).



5. Степаненко, Ю. В. Транспортная безопасность: проблемы обеспечения / Ю. В. Степаненко, Г. Т. Вашакидзе // Закон. Право. Государство, 2016. – №2 (10). – С. 279-283.
6. Трофимов, Д. А. Транспортная безопасность в системе национальной безопасности / Д. А. Трофимов // Труды Академии управления МВД России, 2016. – №3 (39). – URL: <https://cyberleninka.ru/article/n/transportnaya-bezopasnost-v-sisteme-natsionalnoy-bezopasnosti> (дата обращения: 06.06.2020).
7. Pearce, T, D.A.C. Maunder Public Transport Safety in Four Emerging Nations, Transport Research Laboratory (TRL) and Department for International Development (DFID), Berkshire. – 2019, PA3623/00.



Казакевич Татьяна Николаевна

канд. техн. наук., доцент

Мамедов Ширали Махаррам-оглы

канд. экон. наук., доцент

Комарова Екатерина Вячеславовна

магистрант

Донин Евгений Николаевич

магистрант

Санкт-Петербургский государственный архитектурно-строительный университет

ПРЕДВАРИТЕЛЬНЫЙ РАСЧЕТ АРОК ДЛЯ СОЗДАНИЯ СОРТАМЕНТА ГНУТОКЛЕЕННЫХ ДЕРЕВЯННЫХ КОНСТРУКЦИЙ

Аннотация: в статье поставлен вопрос о необходимости разработки и предварительном расчете сортамента гнutoкленых унифицированных деревянных элементов с целью сокращения проектировочных работ, уменьшения стоимости строительства и упрощенного приобретения унифицированных элементов, как для юридических лиц, так и физических. Приведены преимущества гнutoкленых клеодощатых конструкций перед прямолинейными. Сравнены и найдены оптимальные типы стержневых систем. Рассмотрены возможные помещения по функциональному назначению, оптимально подходящие под рассматриваемые конструкции. Выделены требования и собственные ограничения для сечения и пролета конструкции. Изложен предварительный расчет КДК.

Ключевые слова: унифицированные клеёные деревянные конструкции, преимущества гнutoкленых деревянных элементов, сортамент гнutoкленых деревянных конструкций, арки, рамы, трехшарнирные арки и рамы.

Keywords: unified glued wooden structures, advantages of bent-glued wooden elements, assortment of bent-glued wooden structures, arches, frames, three-hinged arches and frames.

Клееная древесина – материал из инженерной древесины, изготавливаемый путём склейки равных по величине досок – так называемых ламелей – в единый пакет. Одно из преимуществ клееных деревянных конструкций (КДК) – возможность создания конструкций различных размеров (пролётом вплоть до 100 м) и форм [1]. Проектирование и изготовление оригинальных конструкций целесообразно для зданий и сооружений,



имеющих большие размеры либо уникальные конструктивные решения. В остальных случаях следует использовать унифицированные конструкции и их элементы, более доступные для серийного изготовления.

Клееные деревянные балки делятся на прямолинейные и криволинейные. Криволинейными считаются балки, имеющие хотя бы на одном участке стрелу изгиба более 1%. Преимущества криволинейных клееных деревянных конструкций перед прямолинейными состоят в том, что в арках при эквивалентных размерах и внешних нагрузках будут действовать меньшие нормальные напряжения, т.к. изгибающий момент, составляющий большую часть нормальных напряжений, в арочных конструкциях меньше. При проектировании типовых зданий и сооружений удобно пользоваться готовым набором размеров и сечений конструкций. Подобные решения существуют для металлических и сборных железобетонных конструкций. Однако, единого сортамента КДК, в том числе гнуклееных, в Российской Федерации не существует. Поэтому данная работа является актуальной.

Для расчета гнуклееных деревянных конструкций следует определиться с масштабом разработки, так как вариантов для унифицирования имеется большое количество. Так, с учетом существующего сортамента пиломатериалов для разработки типовой конструкции ширина сечения может варьироваться от 58 до 210 мм, высота – достигать 1 600 мм, а пролет конструкции практически не имеет ограничений.

Гнуклееные деревянные элементы могут быть представлены в виде арок, рам, полуарок, полурам, линзообразных ферм и т. д. Арка прочнее рамы при всех равных условиях, так как в раме есть растягивающие неравномерно-распределённые напряжения, а в арке только сжимающие. Кроме того, клеодошчатые гнутые рамы более трудоёмки в изготовлении, чем арки, и требуют большего расхода древесины и клея. Следовательно, следует разрабатывать сортамент именно для арок.

Применение трехшарнирных арок является более целесообразным, нежели двухшарнирных, так как в статически неопределимых системах при осадке опор и при изменениях температуры могут возникать дополнительные напряжения, что не имеет места в статически определимых системах [2].

Производственным процессом пиломатериалов также заданы ограничения возможных изменений: толщина досок из-за ограничения производственного процесса должна быть в пределах от 12 до 42 мм; количество типоразмеров сечений пиломатериалов для удобства компоновки желательно максимально уменьшить или сделать их кратными; размеры



досок должны быть доступны к производству на обычном оборудовании без каких-либо модернизаций; максимальная длина ограничена разменами прессы.

Для первого этапа разработки сортамента выбраны конструкции клееных арок постоянного сечения размерами до 7.5 м. Транспортировка конструкций подобных габаритов легко осуществляется любыми транспортными службами. Конструкции покрытий и перекрытий пролетами не более 7.5 м относятся к классу функционального назначения 2б, что позволяет не относить данные конструкции к высокому уровню ответственности и уменьшить проверок в практике строительства и эксплуатации [3].

Для криволинейных деревянных конструкций существуют рекомендации по выбору размеров слоя: с радиусом менее 8 м (по нижней кромке) толщина слоя равна 20 мм (пиломатериал толщиной 25 мм).

Итого параметры для будущей унификации конструкций по пролету:

1. Трехшарнирная арка КДК пролетом от 3 м до 7,5 м.
2. Стрела подъема не менее $1/6l$.
3. Шаг пролета арок 0,5 м для сравнения и нахождения оптимальных соотношений размеров.

Итак, шаг пролета арок:

3; 3.5; 4; 4.5; 5; 5.5; 6; 6.5; 7; 7.5 м – итого 10 вариантов арок по пролету.

Шаг стрелы подъема арок, исходя из п.2, приведенного выше:

1.25; 1.75; 2.25; 2.75; 3.25; 3.75 – итого 6 вариантов стрел подъема арок.

Для унификации конструкций по сечению элемента необходимо учесть следующее:

1. Минимальную толщину доски строгают из толщины пиломатериала 19 мм с учетом предварительного фрезерования и усушки – 12 мм [4].
2. Для изготовления гнutoклевых конструкций рекомендуется использовать пиломатериалы от 16 до 22 мм (не более $1/150$ радиуса изгиба).
3. Толщина клеевого шва принимается равной 0,03 мм.
4. Ширина пиломатериала может варьироваться в пределах от 75 мм до 275 мм [5].
5. Припуски на механическую обработку сечения по ширине составляют в среднем для пиломатериалов шириной от 80 до 100 мм – 10 мм, от 110 до 180 мм – 15 мм, от 190 до 250 мм – 20 мм [6].



Таблица 1. Характеристики арок

Толщина гнутой доски a , мм	r/a	Радиус кривизны арки r_k , м	Оптимальные длины пролетов арки L , м	Стрела подъема арки h , м	Подходящая толщина пиломатериала (ГОСТ 24454-80)	Примечание
12	150	1,8	3,3-3,6	1,08-1,8	19	$\Delta=7$, экономически выгодно
	200	2,4	4-4,8	1,07-2,4		
	250	3	5-6	1,34-3		
	500	6	9-12	2,03-6		
13	150	1,95	3,6-3,9	1,2-1,95	22	$\Delta=9$, экономически невыгодно
	200	2,6	5-5,2	1,89-2,6		
	250	3,25	6-6,5	2-3,25		
	500	6,5	9-13	1,81-6,5		
14	150	2,1	4-4,2	1,46-2,1	22	$\Delta=8$, экономически невыгодно
	200	2,8	5-5,6	1,54-2,8		
	250	3,5	6-7	1,64-3,5		
	500	7	10-14	2,1-7		
15	150	2,25	4-4,5	1,22-2,25	22	$\Delta=7$, экономически выгодно
	200	3	5-6	1,34-3		
	250	3,75	6-7,5	1,5-3,75		
	500	7,5	12-15	3-7,5		

Выгоднее всего принимать к проектированию и составлению сортамента размеры сечений, получаемые из пиломатериалов после фрезерования на 7 мм.

При сушке, запрессовке и склеивании в более толстых пиломатериалах возникают существенные напряжения, которые при неблагоприятных условиях эксплуатации могут вызвать расслоение и разрушение конструкции. Следовательно, толщину пиломатериалов необходимо выбирать с учетом условий эксплуатации конструкций и породы древесины. Применение более тонких пиломатериалов способствует повышению надежности конструкций за счет рассредоточения и уменьшения влияния пороков, имеющих в отдельных слоях, но при этом увеличивается количество отходов, расход клея и трудоемкость [7].

Клееные арки пролетом до 7,5 м могут применяться для небольших бассейнов, спортивных залов, складов и ферм. Наиболее трудоемкими по проектированию из указанных сооружений являются бассейны. Следовательно, нужно учитывать их основные габариты и высоту помещения для нормального передвижения в здании.

Для выбора оптимального сечения необходимо определить расчетные нагрузки для определения прочности будущей конструкции. Для этого производится расчет на



прочность на примере одной из возможных арок с максимальными габаритами из списка выше – 7.5x3.75 м в программном комплексе SCAD для нахождения усилий, моментов, поперечных и продольных сил.

При сборе нагрузок не учитывается пульсационная составляющая ветровой нагрузки.

Расчет арки производится для следующих, наиболее неблагоприятных, сочетаний нагрузок:

- 1) Постоянная по всему пролёту, снеговая, распределенная по треугольнику с обеих сторон, и ветровая нагрузки;
- 2) Постоянная по всему пролету, снеговая на половине пролета, распределенная по треугольнику и ветровой нагрузки;
- 3) Постоянная, снеговая распределенная по параболе и ветровая нагрузки.

Результаты расчета для всех расчетных сочетаний нагрузок сводим в таблицу 2. Эпюры изгибающих моментов для тех же сочетаний представлены на рис. 1-3.

Табл. 2. Значения M, N, Q для расчетных сочетаний нагрузок

Величины усилий от комбинаций					
Элемент	Сечение	Комбинация	Значение		
			N	Mz	Qy
1	1	1	-7.139	-1.717	-1.861
1	1	2	-9.398	-0.018	-0.939
1	1	3	-2.477	-0.429	-0.465
1	2	1	-6.6	-0.601	-1.946
1	2	2	-8.562	0.571	-1.071
1	2	3	-2.195	-0.143	-0.51
1	3	1	-6.013	0.568	-2.039
1	3	2	-7.627	1.242	-1.219
1	3	3	-1.912	0.17	-0.555
2	1	1	-6.349	0.568	-0.081
2	1	2	-7.631	1.242	1.197
2	1	3	-1.99	0.17	0.063
2	2	1	-5.787	0.699	-0.368
2	2	2	-6.699	0.677	0.722
2	2	3	-1.735	0.171	-0.067
2	3	1	-5.205	1.001	-0.664
2	3	2	-5.678	0.403	0.202
2	3	3	-1.48	0.248	-0.197
3	1	1	-5.155	1.001	0.977
3	1	2	-5.338	0.403	1.947
3	1	3	-1.468	0.248	0.27
3	2	1	-4.677	0.568	0.499
3	2	2	-4.524	-0.503	1.133
3	2	3	-1.323	0.132	0.125



Величины усилий от комбинаций					
Элемент	Сечение	Комбинация	Значение		
			N	Mz	Qy
3	3	1	-4.183	0.419	0.004
3	3	2	-3.658	-0.916	0.267
3	3	3	-1.178	0.101	-0.02
4	1	1	-3.977	0.419	1.297
4	1	2	-3.396	-0.916	1.384
4	1	3	-1.126	0.101	0.345
4	2	1	-3.65	-0.154	0.656
4	2	2	-2.834	-1.402	0.28
4	2	3	-1.033	-0.048	0.162
4	3	1	-3.317	-0.348	0.001
4	3	2	-2.291	-1.252	-0.785
4	3	3	-0.94	-0.089	-0.021
5	1	1	-3.154	-0.348	1.026
5	1	2	-2.421	-1.252	-0.039
5	1	3	-0.9	-0.089	0.27
5	2	1	-3.037	-0.733	0.286
5	2	2	-2.276	-0.936	-0.958
5	2	3	-0.868	-0.188	0.067
5	3	1	-2.918	-0.682	-0.462
5	3	2	-2.206	-0.221	-1.4
5	3	3	-0.836	-0.168	-0.135
6	1	1	-2.918	-0.682	0.462
6	1	2	-2.53	-0.221	-0.65
6	1	3	-0.837	-0.168	0.13
6	2	1	-3.037	-0.733	-0.286
6	2	2	-2.562	0.22	-0.853
6	2	3	-0.869	-0.185	-0.073
6	3	1	-3.154	-0.348	-1.026
6	3	2	-2.595	0.779	-1.056
6	3	3	-0.901	-0.082	-0.276
7	1	1	-3.317	-0.348	-0.001
7	1	2	-2.794	0.779	-0.202
7	1	3	-0.942	-0.082	0.016
7	2	1	-3.65	-0.154	-0.656
7	2	2	-2.887	0.952	-0.385
7	2	3	-1.036	-0.038	-0.167
7	3	1	-3.977	0.419	-1.297
7	3	2	-2.98	1.231	-0.568
7	3	3	-1.129	0.114	-0.35
8	1	1	-4.183	0.419	-0.004
8	1	2	-3.01	1.231	0.381
8	1	3	-1.182	0.114	0.016
8	2	1	-4.677	0.568	-0.499
8	2	2	-3.155	1.051	0.235



Величины усилий от комбинаций					
Элемент	Сечение	Комбинация	Значение		
			N	Mz	Qy
8	2	3	-1.327	0.147	-0.129
8	3	1	-5.155	1.001	-0.977
8	3	2	-3.3	0.955	0.09
8	3	3	-1.472	0.265	-0.274
9	1	1	-5.205	1.001	0.664
9	1	2	-3.111	0.955	1.106
9	1	3	-1.485	0.265	0.194
9	2	1	-5.787	0.699	0.368
9	2	2	-3.315	0.337	1.002
9	2	3	-1.689	0.182	0.09
9	3	1	-6.349	0.568	0.081
9	3	2	-3.52	-0.22	0.897
9	3	3	-1.893	0.16	-0.014
10	1	1	-6.013	0.568	2.039
10	1	2	-3.07	-0.22	1.941
10	1	3	-1.805	0.16	0.572
10	2	1	-6.6	-0.601	1.946
10	2	2	-3.297	-1.348	1.905
10	2	3	-2.032	-0.165	0.536
10	3	1	-7.139	-1.717	1.861
10	3	2	-3.523	-2.455	1.869
10	3	3	-2.258	-0.469	0.5



Рис. 1. Значения моментов Mz при расчетном сочетании нагрузок №1



Рис. 2. Значения моментов M_z при расчетном сочетании нагрузок №2

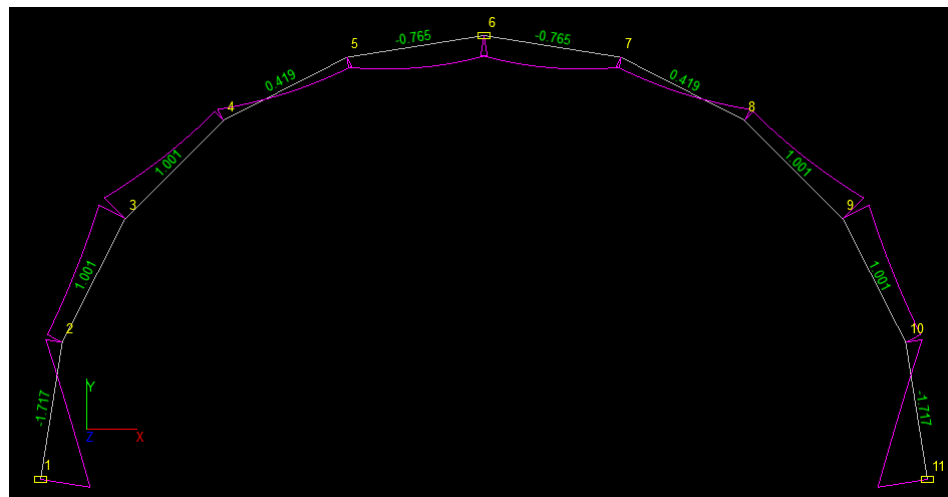

Рис. 3. Значения моментов M_z при расчетном сочетании нагрузок №3

По итогу расчета выявлено, что наиболее неблагоприятным сочетанием нагрузок является сочетание № 2, которое включает в себя собственный вес и вес покрытия, снеговую нагрузку, распределенную по треугольнику на половине пролета и статическую ветровую нагрузку. Самый нагруженный участок конструкции расположен около правой опоры.

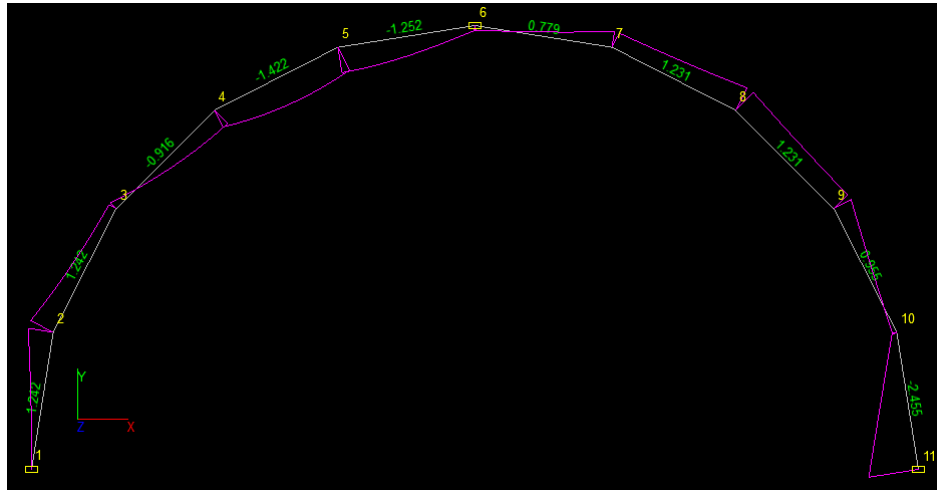
Произведенные расчеты и дальнейший анализ полученных результатов понадобятся для следующего этапа – компоновки сечений арки и составления сортамента гнуктоклееных деревянных конструкций.

Литература

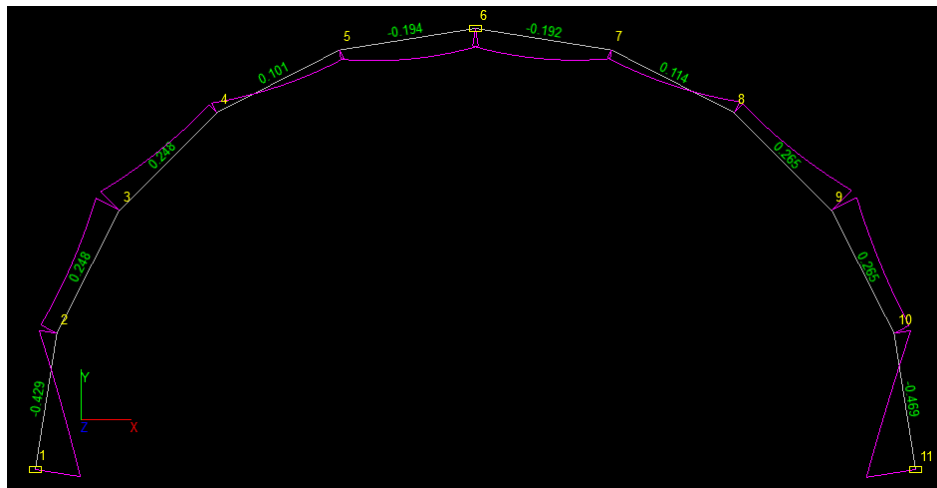
1. Melekhov V., Byzov V., Chernykh A., Mamedov Sh. Strength properties of truss elements made of environmentally-friendly structural lumber // Architecture and Engineering. 2020. Т. 5. № 2. С. 25-31.
2. Дарков А.В., Шапошников Н.Н. Строительная механика: Учебник для строит. Спец. вузов. – 8-е изд., перераб. и доп. // М.: высш. шк., 1986. – 607 с.



3. СП 64.13330.2017. Деревянные конструкции. Актуализированная редакция СНиП II-25-80 // М.: ФГУП ЦПП, 2017. 97 с.
4. ГОСТ 7307-2016. Детали из древесины и древесных материалов. Припуски на механическую обработку // М.: Стандартиформ, 2017/
5. ГОСТ 24454-80 Пиломатериалы хвойных пород. Размеры (с Изменениями N 1, 2) // М.: Стандартиформ, 2007.
6. ОСН АПК 2.10.16.001-04 Инструкция по изготовлению и контролю качества деревянных клеёных конструкций для производственных сельскохозяйственных зданий // М.: ЦНИИЭСельстрой, 2004.
7. Технология клееных несущих строительных конструкций из массивной древесины // URL: <http://industrial-wood.ru/kleenye-materialy/5831-tehnologiya-kleenyh-nesuschih-stroitelnyh-konstrukciy-iz-massivnoy-drevesiny.html> (дата обращения: 04.09.2020 г.)



Гурин Анатолий Анатольевич

Аспирант

Российский экономический университет им. Г.В.Плеханова

ОПРЕДЕЛЕНИЕ ТОНАЛЬНОСТИ СООБЩЕНИЙ С ПОМОЩЬЮ МЕТОДОВ МАШИННОГО ОБУЧЕНИЯ

Аннотация на русском языке: В настоящее время анализ тональности текста является одной из важнейших задач обработки естественного языка. В данной статье рассмотрены методы машинного обучения для определения тональности высказываний.

Ключевые слова: подходы к определению тональности текста; машинное обучение.

Key words: sentiment analysis; machine learning.

Системы извлечения мнений по своим технологиям близки к системам извлечения информации. Главное отличие: анализ тональности (англ. sentiment analysis, сентимент-анализ, анализ мнений, анализ эмоциональной составляющей сообщений) не предполагает извлечения фактографической информации, он занимается исключительно степенью эмоциональной окраски сообщений. Анализ тональности отслеживает не что говорят, а насколько эмоционально говорят. [3]

Составляющие, которые необходимо выявить при анализе тональности:

1. Субъект тональности – источник мнения, автор сообщения.
2. Объект тональности – о чем идет речь.
3. Аспект тональности – характеристика объекта.
4. Тональная оценка – тип мнения, оценочный компонент, отношение автора к описываемому предмету, конкретное сообщение об аспектах (свойствах) объекта.

Наборы данных анализа тональности

Первым шагом в разработке любой модели является сбор подходящего источника обучающих данных, и анализ тональности не является исключением. В полевых условиях существует несколько стандартных наборов данных, которые часто используются для эталонного тестирования моделей и сравнения точности, но новые наборы данных



разрабатываются каждый день, поскольку маркированные данные продолжают становиться доступными.

Первый из этих наборов данных - это Stanford Sentiment Treebank. Он примечателен тем, что он содержит более 11 000 предложений, которые были извлечены из обзоров фильмов и точно проанализированы в помеченные деревья синтаксического анализа. Это позволяет рекурсивным моделям обучаться на каждом уровне дерева, позволяя им прогнозировать тональность сначала для подфраз в предложении, а затем для предложения в целом.

Отзывы Amazon продукта Dataset обеспечивает более 142000000 обзоров Amazon продукта и связанные с ними метаданными, позволяя машинное обучение практикующих к моделям настроения поездов с использованием оценок продукта в качестве прокси - сервера для метки настроения.

IMDB Обзоры фильмов Dataset предоставляет 50000 сильно поляризованные обзоры фильмов с 50-50 поезд / тест раскола.

Sentiment140 Dataset предоставляет ценные данные для подготовки моделей настроения к работе с социальными медиа сообщений и другим неофициальным текстом. Он обеспечивает 1,6 миллиона тренировочных баллов, которые можно разделить на положительные, отрицательные или нейтральные.

Анализ настроений, базовый метод

Всякий раз, когда происходит тестирование методов машинного обучения, нужно иметь базовый метод и уровень точности, по которым можно измерить улучшения. В области анализа настроений модель работает хорошо и проста в настройке, что делает ее идеальной базой для сравнения.

Чтобы представить этот метод, нужно определить так называемую *оценку tf-idf*. Это термин «частота документа с обратной частотой», который дает меру относительной важности каждого слова в наборе документов. Проще говоря, он вычисляет относительное количество каждого слова в документе, взвешенное по его преобладанию над всеми документами в наборе. Это может быть что угодно, от



предложения и абзаца до более длинного набора текста. Аналитически мы определяем tf - idf термина t , как показано в документе d , который является членом набора документов D , как:

$$tfidf(t, d, D) = tf(t, d) * idf(t, d, D)$$

Где tf - это частота термина, а idf - обратная частота документа. К ним относятся:

$$tf(t, d) = \text{count}(t) \text{ в документе } d$$

а также

$$idf(t, d, D) = -\log(P(t/D))$$

Где $P(t/D)$ - это вероятность увидеть термин t при условии, что вы выбрали документ D .

Отсюда создается вектор для каждого документа, где каждая запись в векторе соответствует оценке термина tf - idf . Эти векторы помещаются в матрицу, представляющую весь набор D , и обучается классификатор логистической регрессии на помеченных примерах, чтобы предсказать общее настроение D .

Модели анализа настроений

Идея заключается в том, что если есть большой набор обучающих примеров. Тогда термины будут иметь относительно высокий балл tf - idf по сравнению с другими.

Исходя из этого, модель должна принять тот факт, что слово «счастливый» соотносится с текстом, имеющим положительный настрой, и использовать это для предсказания будущих немаркированных примеров. Логистическая регрессия - хорошая модель, потому что она быстро обучается даже на больших наборах данных и дает очень надежные результаты.

Другие хорошие варианты моделей включают SVM, случайные леса и наивный байесовский метод. Эти модели можно улучшить, обучая не только отдельные токены, но и биграммы или триграммы. Это позволяет классификатору улавливать отрицания и короткие фразы, которые могут нести информацию о настроениях, которой нет в



отдельных токенах. Конечно, процесс создания и обучения на n -граммах увеличивает сложность модели, поэтому необходимо позаботиться о том, чтобы время обучения не стало чрезмерным.

Более продвинутые модели

Появление глубокого обучения предоставило новый стандарт для измерения моделей анализа настроений и представило множество общих архитектур моделей, которые можно быстро прототипировать и адаптировать к конкретным наборам данных для быстрого достижения высокой точности.

Наиболее продвинутые модели настроений начинаются с преобразования входного текста во встроеное представление. Эти вложения иногда обучаются вместе с моделью, но обычно дополнительной точности можно достичь, используя предварительно обученные вложения, такие как Word2Vec, GloVe, BERT или FastText.

Затем создается модель глубокого обучения с использованием этих вложений в качестве входных данных первого уровня:

Сверточные нейронные сети.

Удивительно, но одной из моделей, которая особенно хорошо справляется с задачами анализа тональности, является сверточная нейронная сеть, которая чаще используется в моделях компьютерного зрения. Идея состоит в том, что вместо выполнения сверток на пикселях изображения модель может вместо этого выполнять эти свертки во встроеном пространстве признаков слов в предложении. Поскольку свертки происходят на соседних словах, модель может уловить отрицания или n -граммы, которые несут новую информацию о настроении.

LSTM и другие повторяющиеся нейронные сети

RNN, вероятно, являются наиболее часто используемыми моделями глубокого обучения для NLP и не без оснований. Поскольку эти сети являются повторяющимися, они идеально подходят для работы с последовательными данными, такими как текст. В анализе настроений их можно использовать для многократного прогнозирования



настроений по мере того, как каждый токен в фрагменте текста поглощается. После того, как модель полностью обучена, прогноз настроения - это просто результат модели после просмотра всех n токенов в предложении. \

RNN также можно значительно улучшить за счет включения механизма внимания, который является отдельно обучаемым компонентом модели. Внимание помогает модели определить, к каким токенам в последовательности текста применить свое внимание, что позволяет модели консолидировать больше информации за большее количество временных шагов.

Хотя **рекурсивные нейронные сети** называются так же, как и рекуррентные нейронные сети, они работают принципиально по-другому. Популяризованные исследователем из Стэнфорда Ричардом Сохером, эти модели используют представление входного текста в виде дерева и создают векторизованное представление для каждого узла дерева. Обычно используется дерево синтаксического анализа предложения. Когда предложение читается, оно анализируется на лету, и модель генерирует прогноз настроения для каждого элемента дерева. Это дает очень интерпретируемый результат в том смысле, что общее настроение фрагмента текста может быть разбито на тональность составляющих его фраз и их относительный вес. Модель SPINN из Стэнфорда - еще один пример нейронной сети, использующей этот подход.

Другой многообещающий подход, появившийся недавно в НЛП, - это многозадачное обучение. В рамках этой парадигмы одна модель обучается совместно для нескольких задач с целью достижения максимальной точности в максимально возможном количестве областей. Идея здесь в том, что производительность модели по задаче x может быть подкреплена ее знаниями о связанных задачах y и z , а также связанных с ними данных. Возможность доступа к общей памяти и набору весов для разных задач позволяет достичь новейшей точности. Две популярные модели MTL, которые достигли высокой производительности в задачах анализа тональности, - это сеть динамической памяти и нейросемантический кодировщик.

Анализ настроений и модели без учителя



Один обнадеживающий аспект задачи анализа настроений состоит в том, что он кажется вполне доступным даже для неконтролируемых моделей, которые обучаются без каких-либо помеченных данных о настроениях, только без помеченного текста. Ключ к обучению моделей без учителя с высокой точностью - использование огромных объемов данных.

Модель, разработанная OpenAI, учитывает 82 миллиона отзывов Amazon, обработка которых занимает более месяца! Он использует расширенную архитектуру RNN, называемую мультипликативным LSTM, для непрерывного предсказания следующего символа в последовательности. Таким образом, модель изучает не только информацию на уровне токена, но и такие подсловные особенности, как префиксы и суффиксы. В конечном итоге, он включает в себя некоторый контроль в модели, но он может обеспечить такую же или лучшую точность, как и другие современные модели, с 30-100-кратным сокращением помеченных данных. Он также обнаруживает один «нейрон» (или функцию) настроения в модели, который, как оказывается, позволяет прогнозировать тональность фрагмента текста.

Иногда просто понять тональность текста недостаточно. Чтобы получить практическую информацию о бизнесе, может потребоваться выявить дополнительные нюансы эмоций, которые передает текст. Текст, содержащий негативные настроения, может выражать гнев, печаль, горе, страх или отвращение. Точно так же текст, имеющий положительные эмоции, может передавать счастье, радость, удивление, удовлетворение или волнение. Очевидно, что в способах определения этих разных эмоций есть много общего, и различия между ними могут быть довольно тонкими. Это делает задачу анализа эмоций намного сложнее, чем анализ сантиментов, но при этом гораздо более информативной. К счастью, собирается все больше и больше данных с человеческими аннотациями эмоционального содержания. Некоторые общие наборы данных включают SemEval 2007 Task 14, EmoBank, WASSA 2017, The Emotion in Text Dataset и Affect Dataset.

Другой подход к сбору еще большего количества данных - использовать смайлики в качестве прокси для метки эмоции. При обучении на данных анализа эмоций должна хорошо работать любая из вышеупомянутых моделей анализа настроений. Единственное предостережение заключается в том, что они должны быть адаптированы для



классификации входных данных в одну из n эмоциональных категорий, а не бинарные положительные или отрицательные.

Литература:

1. Гурин А. А., ОСНОВНЫЕ МЕТОДЫ И ИНСТРУМЕНТЫ АНАЛИЗА ТОНАЛЬНОСТИ ТЕКСТА. // ВЕСТНИК РОССИЙСКОГО ЭКОНОМИЧЕСКОГО УНИВЕРСИТЕТА имени Г. В. ПЛЕХАНОВА. ВСТУПЛЕНИЕ. ПУТЬ В НАУКУ, №3 (27) стр. 29-38 – 2019..
2. Баранов А.Н. Введение в прикладную лингвистику. Изд, 5-е. – М.: ЛЕНАНД, 2017, 386 с.
3. Николаев И.С., Митренина О.В., Ландо Прикладная и компьютерная лингвистика Т.М. Изд.2-е – М.: ЛЕНАНД, 2017. – 320 с.
4. Паничева П. В. Система Сентиментного анализа АТЕХ, основанная на правилах, при обработке текстов различных тематик //Компьютерная лингвистика и интеллектуальные технологии: по материалам ежегодной Международной конференции «Диалог»: сб. ст.–М.: Изд-во РГТУ. – 2013. – Т. 2. – С. 101-112.
5. O’Keefe T., Koprinska I., Feature selection and weighing methods. I sentiment analysis // Australasian Document Computing Symposium. 2009
6. Prabowo R., Thelwall M., Sentiment Analysis: A combined approach // Journal of Informatics. 2009



Гурин Анатолий Анатольевич

Аспирант

Российский экономический университет им. Г.В.Плеханова

СЛОВАРНЫЕ МЕТОДЫ И СПОСОБЫ, ОСНОВАННЫЕ НА ПРАВИЛАХ ДЛЯ ОПРЕДЕЛЕНИЯ ТОНАЛЬНОСТИ ТЕКСТОВ НА РУССКОМ ЯЗЫКЕ

Аннотация на русском языке: Определение тональности текста, сообщений является важной и перспективной задачей. Многие компании заинтересованы в том, чтобы знать мнение клиентов о своем продукте данная информация полезна и позволяет произвести улучшения, а также способствует дальнейшему развитию компании и получения конкурентного преимущества. В данной статье рассматриваются два подхода по определению тональности сообщений. Словарный и подход основанный на правилах.

Ключевые слова: подходы к определению тональности текста; подход, основанный на правилах; подход, основанный на словарях.

Key words: sentiment analysis; rule-based approach; sentiment lexicon.

Анализ настроений использует обработку естественного языка и машинное обучение для интерпретации и классификации эмоций в субъективной информации. Сфера применения анализа настроений очень велика, наиболее часто используется в бизнесе, чтобы помочь компаниям определить настроения в отзывах клиентов.

Анализ настроений (также известный как анализ мнений или ИИ эмоций) относится к использованию обработки естественного языка, анализа текста, компьютерной лингвистики и биометрии для систематической идентификации, извлечения, количественной оценки и изучения аффективных состояний и субъективной информации. Анализ настроений широко применяется для озвучивания материалов клиентов, таких как обзоры и ответы на опросы, онлайн и социальные сети, а также медицинские материалы для приложений, которые варьируются от маркетинга до обслуживания клиентов и клинической медицины.

Анализ тональности - это метод анализа текста, который определяет полярность (например, положительное или отрицательное мнение) в тексте, будь то весь документ, абзац, предложение или статья.

Понимание эмоций людей важно для бизнеса, поскольку клиенты выражают свои мысли и чувства более открыто, чем когда-либо прежде. Автоматический анализ отзывов клиентов, таких как мнения в ответах на опросы и обсуждения в социальных сетях, позволяет брендам внимательно прислушиваться к своим клиентам и адаптировать продукты и услуги в соответствии с их потребностями.



Подход, основанный на правилах (rule-based approach). Такой подход состоит из огромного набора правил, на основании которых система делает вывод о тональности текста. Сентиментный анализ производится на основе ключевых слов, а также сентиментных правил. [1, С.3] И в том, и в другом случае результатом сентиментного анализа является значение тональности (+1, -1, 0 или никакое) для одного или нескольких слов. Примером такого правила для предложения «Я люблю путешествовать» является следующее:

Если сказуемое ("люблю") входит в положительный набор глаголов ("люблю", "обожаю", "одобряю" ...) и в предложении не имеется отрицаний, то классифицировать тональность как "положительная"

Достоинства:

- данный подход может давать хорошие результаты при большом наборе правил.

Недостатки:

- составление большого набора правил — очень трудоёмкий процесс;
- очень часто правила привязываются к определённой тематической области;
- этот подход не очень подходит для анализа микроблогов из-за «зашумлённости» данных, обусловленной наличием ошибок.

Подход, основанный на использовании словарей эмоциональной и оценочной лексики (sentiment lexicon). В данном случае каждому отдельному слову в словаре присваивается значение тональности (шкалы оговариваются заранее). Для получения итогового значения тональности часто используют простой способ: берут среднее арифметическое или вычисляют сумму значений тональности всех слов из документа. Более сложный способ — обучение классификатора (например, нейронной сети).

Словари оценочной лексики, хранят в себе слова и словосочетания, каждому из которых поставлен в соответствие уровень эмоциональной оценки по определенной шкале. Также существуют специальные тезаурусы, в которых размечена эмоциональная составляющая текста. Среди готовых решений можно выделить следующие:

- NRC Word-Emotion Association Lexicon;
- NRC Hashtag Sentiment Lexicon.



- SenticNet
- SentiWordNet
- WordNet-Affect
- RussNet

Словари могут составляться как вручную, так и автоматически. Вручную можно создать словарь с нуля, используя помимо всего прочего толковые словари или корпуса текстов. После этого полученные словари можно автоматически расширять, включая в них новую лексику по разработанным правилам, которые используются для извлечения из текстов оценочных слов, не попавших в словарь. [2 С.26]

Например, можно определить частоту встречаемости «нового» слова или словосочетание с положительно окрашенной или отрицательно окрашенной лексикой. Инструментом для измерения подобного рода совместной встречаемости могут послужить такие статистические меры как хи-квадрат, мера поточечной взаимной информации (PMI) и прочие. Для определения каждой статистической меры существуют определенные формулы, к примеру, для PMI:

$$PMI = \log_2 \frac{p(\text{слово } A \text{ ОКОЛО слово } B)}{p(\text{слово } A) * p(\text{слово } B)},$$

Где слово – вероятность такого события, что слово встретиться в документе, А – «новое» слово или словосочетание, В – слово с известной эмоциональной окраской. После этого тональность слова А находят как разницу между значениями мер для отрицательно и положительно окрашенного В.

Примерами подобных словарей для английского языка являются SentiWordNet, ANEW и др.

Достоинства:

- данный метод прост в применении.

Недостатки:

- метод не универсален, для новой предметной области требуется составление нового словаря.



На сегодняшний день словарный подход хорошо реализован в программе SentiStrength. Майк Телвалл, Кеван Бакли и их коллеги из университета Уольверхэмптон представили новый алгоритм, SentiStrength, в котором используется несколько новых методов для одновременного извлечения положительной и отрицательной тональности из коротких неформальных текстов в электронном виде [2 С.28]. Программа использует словарь эмоционально окрашенных слов с соответствующими весами, отражающими силу тональности, и использует примеры широко употребляемого ненормативного правописания и других общих текстовых способов выражения тональности. Программа разработана с использованием начальной выборки из 2600 комментариев из сети MySpace, размеченных людьми, и оценена на другой случайной выборке из 1041 комментария из MySpace. Следует обратить внимание, что в некоторых статьях, за исключением статей по психологии эмоций, термин тональность подразумевает деление текстов на положительный, отрицательный и нейтральный классы, тогда как понятие эмоция касается более дифференцированного разграничения (счастливый, грустный, испуганный). Однако в случае с SentiStrength два термина используются как синонимы. Новый вклад их работы состоит в следующем: используется метод машинного обучения для оптимизации весов эмоций; используются методы для извлечения тональности из неформальных текстов, содержащих ненормативные слова с повторяющимися буквами, используется метод, исправляющий правописание. В дополнение к этому, система вводит пятибалльную двойную шкалу для положительной и отрицательной тональности, корпус из 1041 комментариев из MySpace для этой системы и совершенно новую систему оценки тональности текстов, которая объединяет новые и уже существующие методы. Наиболее похожей на SentiStrength программой является SO-CAL, которая, однако, была создана для других целей. Она использует лексический метод для классификации текстов на положительные или отрицательные, а также использует словарь слов, которым присвоена оценка по общей для двух тональностей шкале от -5 до +5 [3 С.19]. Словарь в SO-CAL был создан на основе корпуса, размеченного людьми, а также с использованием словаря General Inquirer. В итоге получилось 2,252 прилагательных, 745 наречий 1,142 существительных и 903 глаголов, для всех существительных и глаголов была проведена лемматизация. Каждому слову было присвоено значение «приоритетной тональности» — стандартной тональности данного слова на всём множестве контекстов, а не в отдельно взятом. В SO-CAL также имеется список их как минимум 187 эмоциональных выражений, состоящих из нескольких слов, а также список усилительных выражений, которые



повышают или понижают силу тональности и алгоритм, который справляется с отрицанием. Итоговая тональность предложения складывается из среднего арифметического значения тональности всех слов, найденных в нём после всех преобразований. Данная программа показывает хорошие результаты для сбалансированного набора данных, состоящих в основном из текстов с различных сайтов и новостных текстов. Программа оценивает силу тональности для каждого сообщения по двум шкалам одновременно:

-1 (не отрицательный) до -5 (крайне отрицательный)

1 (не положительный) до 5 (крайне положительный)

Две шкалы используются потому, что исследования из области психологии выявили, что мы обрабатываем положительные и отрицательные мнения параллельно. Отсюда — смешанные чувства и эмоции. Данная система основана на использовании словаря эмоциональной лексики и корректирующих правил. Программа разрабатывалась на основе сообщений из социальной сети MySpace. Словарь был частично дополнен лексикой из словаря LIWC.

Точность системы анализа настроений в принципе зависит от того, насколько хорошо она согласуется с человеческими суждениями. Обычно это измеряется вариативными мерами, основанными на точности и запоминании двух целевых категорий отрицательного и положительного текста. Однако, согласно исследованиям, люди-оценщики обычно соглашались только в 80% [4 С.42] случаев. Таким образом, программа, которая достигает 70% точности в классификации настроений, работает почти так же хорошо, как и люди, хотя такая точность может показаться не впечатляющей. Если бы программа была «правильной» в 100% случаев, люди все равно не соглашались бы с ней примерно в 20% случаев, так как они не согласны с любым ответом. [5 С.7]

С другой стороны, компьютерные системы будут делать ошибки, сильно отличающиеся от ошибок, сделанных людьми-оценщиками, и поэтому цифры не совсем сопоставимы. Например, компьютерная система будет иметь проблемы с отрицаниями, преувеличениями, шутками или сарказмом, с которыми обычно легко справиться человеку-читателю: некоторые ошибки, которые делает компьютерная система, будут казаться человеку чрезмерно наивными. В общем, полезность анализа настроений, как это определяется в академических исследованиях, для практических коммерческих задач была поставлена под сомнение, в основном потому, что простая одномерная модель настроения от отрицательного к положительному дает довольно мало действенной информации для



клиента, беспокоясь о влиянии публичного обсуждения, например, на бренд или корпоративную репутацию.

Чтобы лучше соответствовать потребностям рынка, оценка анализа настроений перешла к более целевым показателям, сформулированным совместно с представителями PR-агентств и профессионалами в области маркетинговых исследований. Например, в наборе оценочных данных RepLab упор делается не столько на содержание рассматриваемого текста, сколько на его влияние на репутацию бренда. [6 С.138]

Поскольку оценка тональности анализа становится все более и более основанной на задачах, каждая реализация требует отдельной обучающей модели, чтобы получить более точное представление настроения для данного набора данных.

Литература:

1. Гурин А. А., ОСНОВНЫЕ МЕТОДЫ И ИНСТРУМЕНТЫ АНАЛИЗА ТОНАЛЬНОСТИ ТЕКСТА. // ВЕСТНИК РОССИЙСКОГО ЭКОНОМИЧЕСКОГО УНИВЕРСИТЕТА имени Г. В. ПЛЕХАНОВА. ВСТУПЛЕНИЕ. ПУТЬ В НАУКУ, №3 (27) стр. 29-38 – 2019..
2. Баранов А.Н. Введение в прикладную лингвистику. Изд, 5-е. – М.: ЛЕНАНД, 2017, 386 с.
3. Николаев И.С., Митренина О.В., Ландо Прикладная и компьютерная лингвистика Т.М. Изд.2-е – М.: ЛЕНАНД, 2017. – 320 с.
4. Паничева П. В. Система Сентиментного анализа АТЕХ, основанная на правилах, при обработке текстов различных тематик //Компьютерная лингвистика и интеллектуальные технологии: по материалам ежегодной Международной конференции «Диалог»: сб. ст.–М.: Изд-во РГТУ. – 2013. – Т. 2. – С. 101-112.
5. O’Keefe T., Koprinska I., Feature selection and weighing methods. I sentiment analysis // Australasian Document Computing Symposium. 2009
6. Prabowo R., Thelwall M., Sentiment Analysis: A combined approach // Journal of Informatics. 2009



Ильин Денис Андреевич

Магистрант

Ордена Трудового Красного Знамени федеральное государственное бюджетное образовательное учреждение высшего образования «Московский технический университет связи и информатики»

МЕТОДЫ ОПТИМИЗАЦИИ СЕТЕЙ 5 ПОКОЛЕНИЯ (5G)

Аннотация на русском языке: Определение путей оптимизации сетей пятого поколения является важным этапом для реализации данных сетей.

Ключевые слова: формулировка сценариев развития 5G; характеристики пятого поколения сетей.

Key words: formulation of 5G development scenarios; characteristics of the fifth generation networks.

Рассмотрим для начала саму технологию 5G, а именно данная технология действует на основе стандартов телекоммуникаций (5G/IMT-2020), реализованных на существующих стандартах 4G/IMT-Advanced. Являются телекоммуникационным стандартом нового поколения.

Споры на реализации данной технологии заключается в том, что научные сообщества обсуждают, что 5G технологии являются безопасными, а аргументы против связаны с новизной технологии, которая якобы является достаточной причиной не доверять новой технологии.

Данная технология обеспечивает более высокую пропускную способность по сравнению с технологиями созданными до этого, что позволяет доступность широкополосную мобильную связь, а также использование режимов «устройство ↔ устройство», а именно прямое соединение между абонентами, сверхнадежные масштабные системы коммуникации между устройствами, меньше время задержки, скорость интернета от 1 до 2 Гбит/с, меньше расход энергии, чем у других подобных технологий, благоприятно скажется на дальнейшем развитии Интернета[1]

Для полного понимания плюсов данной технологии произведём сравнение технологий разных поколений.



Таблица 1. Сравнение технологий

	3G	4G	5G
Средняя скорость	6 Мбит/с	15Мбит/с	10Гбит/с
Год выпуска	2004-2005	2006-2010	2020
Диапазоны частот в России	450 МГц	720-750 МГц	8-4,99ГГц и 27,1-27,5 ГГц
Задержка (латентность)	100-500 миллисекунд	50 миллисекунд	<10 миллисекунд

Источник: анализ автора

Сама концепция технологии 5G заключается во внедрении сетей нового поколения в долгосрочной перспективе изменяют наше восприятие мира и привет к социальному развитию общества. После изменится экономика сетей:

- средняя скорость передачи увеличится в 40 раз;
- себестоимость доставки уменьшится в 30 раз.

Консорциум 3GPP начал формирование спецификации 5G-NR (NR – New Radio, является технологией радиодоступа для сетей подвижной связи пятого поколения). Стандартами и спецификациями 3GPP созданными участниками рынка и учитывают самые разные бизнес - задачи, у каждой из которых, конечно же, есть свои специфичные требования. Так, рекомендация 3GPP TR 38.913 определила следующие ключевые показатели сетей нового поколения:

- пиковая скорость передачи данных на линии вниз (Downlink) 20 Гбит/с (спектральная эффективность 30 бит/с/Гц);
- пиковая скорость передачи данных на линии вверх (Uplink) 10 Гбит/с (спектральная эффективность 15 бит/с/Гц);
- минимальная задержка в подсистеме радиодоступа для сервисов URLLC — 0,5 мс, для сервисов eMBB — 4 мс;
- максимальная плотность подключенных к сети в городских условиях устройств из мира IoT – 1'000'000 устройств/кв.км;



- автономная работа устройств из мира IoT без подзарядки аккумулятора в течение 10 лет;
- поддержка мобильности при максимальной скорости передвижения объектов 500 км/ч.

Технологическая гетерогенность является инновационным технологическим принципом в мобильных сетях последних поколений (четвёртое и пятое поколения мобильной сети) построения сетей 5G (HetRAT) состоит в перспективах одновременного использования сетей радиодоступа на различных радиотехнологиях 5G/4G/WLAN.

- мультидиапазонность;
- мультитехнологичность;
- многоуровневость.

Рассмотрим потенциал пятого поколения, а именно телекоммуникационные компании по всему миру готовы вложить в сети 5G десятки миллиардов. По прогнозам исследовательской компании IDC, в период до 2022 года провайдеры услуг мобильной связи на развертывание сетей 5G суммарно потратят почти 57 млрд долларов. И хотя ожидаемые выгоды будут подстегивать эти инвестиции, остаются проблемы, которые необходимо будет решить, если компании намерены добиться достаточного возврата на инвестиции. Для того чтобы получить возврат на свои инвестиции в 5G, операторы, как правило, используют три способа. Они идут по пути поиска новых источников дохода, сокращения затрат и улучшения качества обслуживания клиентов:

1. Поиск новых источников поступления доходов. Способы конкуренции на новых рынках.
2. Сокращение затрат. Повышение уровня автоматизации процессов планирования и эксплуатации сетей.
3. Улучшения качества обслуживания клиентов. Увеличения отклика интернета, адаптация особенностей каждой категории клиентов реализуется с помощью «сегментирования сети», которые позволяют операторам выполнять горизонтальную нарезку сетевых ресурсов и обеспечивать различные технические характеристики для разных вариантов применения и разных видов услуг.

После реализации подключения 5G можно выделить некоторые сценарии развертывания сетей и применяемых частотных полос. Этой концепции подчиняется, технология Network Slicing определенная спецификацией 3GPP; она позволит операторам



сотовой связи разворачивать изолированные друг от друга сети, каждую из них можно будет выделять под определенные нужды (для Интернета вещей, трансляция потокового видео и проч.).

Таблица 2. Сценарии применения в разных частотных диапазонах

Частоты	Ширина полосы	Сценарии	Характеристики
выше 7 ГГц (FR2)	800 МГц	eMBB	Сверхвысокая скорость, маленькое покрытие и только на улицах
2 ГГц...7 ГГц (FR1)	100 МГц	eMBB, URLLC, mMTC	Высокая скорость, широкое покрытие на улицах, удовлетворительное покрытие в помещениях
< 2 ГГц (FR1)	20 МГц	eMBB, URLLC, mMTC	Средняя скорость, вездесущее покрытие на улицах и в помещениях

Источник: Анализ сценариев автором

Все полученные данные будут весьма полезны для разработки и оптимизации многих пользовательских сценариев. В процессе изучения и тестирования нового поколения (которое на данный момент уже запущено в некоторых странах мира) реализуется оптимизация и реализация данной технологии. Рассматривается множество факторов влияющих на саму концепцию работы подключения.

Отдельно надо сказать, что такое распределение сетей породит резкий рост рынка FWA (Fixed Wireless Access, см.ниже). Производители CPE (Customer Premises Equipment, настенное или внутридомовое телекоммуникационное оборудование, расположенное в помещении абонента) смогут обеспечить высокоскоростным интернетом жителей территорий, куда высокоскоростное и надежное покрытие 5G по каким-то причинам «не дошло». Обычно в такие места приходят провайдеры проводного и оптоволоконного интернета. Но 5G FWA создаст серьезную угрозу этому сектору бизнеса. Ведь с 5G у FWA качество широкополосного интернета не уступит оптоволоконному интернету, а



стоимость подключения и вовсе будет вне конкуренции, поскольку исключаются подведение оптоволокна/кабеля, монтажные работы и настройка у каждого абонента в отдельности. Установка CPE также проста как установка Wi-Fi роутера и почти не требует обслуживания.

Возможно, в итоге рынок оптоволоконного/проводного интернета сильно преобразуется, найдет свое специфическое применение, но уже никогда не будет таким массовым как сегодня. И напротив, по прогнозу экспертов SNS Telecom к 2030-му году через сервис FWA посредством 5G будет подключено 345 миллионов абонентов, а абонентских устройств CPE будет продано свыше 90 миллионов единиц. В России данный сервис ввиду протяженности территории может быть весьма востребован даже на первоначальной стадии развертывания сетей 5G. [2]



Рисунок 1. Количество подключений FWA с использованием 5G

Источник: SNS Telecom

В заключении хотелось бы отметить, что реализации пятого поколения сетей даст толчок для развития общества и технологий. В процессе внедрения стандартной станции для мобильных устройств потребуются для 5G-стандартов новые и более быстрые процессоры и программные приложения, ведущие производители носителей информации, такие как Advanced Semiconductor Engineering (ASE) и Amkor Technology.

Список литературы:

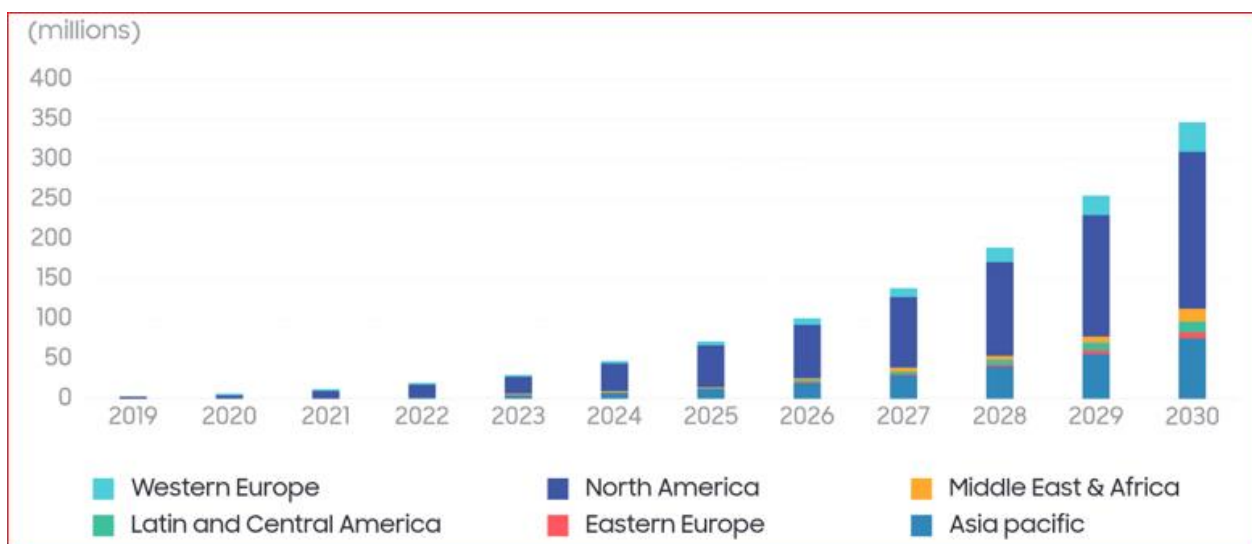
1. Основные понятия технологий «пятого поколения» [Электронный ресурс] – Режим доступа. – URL: <https://ru.wikipedia.org/wiki/5G> (Дата обращения 04.10.2020).



2. Прогнозы и сценарии [Электронный ресурс] – Режим доступа. –URL: www.snstelecom.com (Дата обращения 04.10.2020).
3. Статья реализации 5G в коммерческом плане [Электронный ресурс] – Режим доступа. –URL: <https://www.pwc.ru/ru/communications/assets/making-5g-pay-rus.pdf> (Дата обращения 04.10.2020).



Семенов Константин Сергеевич

Студент

Ухтинский государственный технический университет

Циммерман Сергей Алексеевич

Студент

Ухтинский государственный технический университет

Научный руководитель: Чурюмов Вячеслав Юзикович

к.т.н., доцент

Ухтинский государственный технический университет

СЛОЖНОЕ ДВИЖЕНИЕ ТОЧКИ

Аннотация: Инструментом изучения сложного движения точки является математический анализ. Поэтому для его изучения необходимо глубоко изучить теоретический материал, особое внимание следует уделить формулировкам теорем и определений. Основные положения сложного движения используются в динамике при изучении относительного равновесия и относительного движения точки и тела под действием сил.

Ключевые слова: относительное, абсолютное, движение, производная, Кориолис.

Key words: relative, absolute, motion, derivative, Coriolis.

1. Относительное, переносное и абсолютное движение точки

Сложное движение точки - это движение, в котором точка (тело) участвует одновременно в двух или более движениях.

Пример сложного движения: пассажирский поезд, движущийся в вагоне; движение человека, который движется вверх по эскалатору.

Представьте движущееся тело А (рис. 1) и точку М, которые не принадлежат этому телу, но принимают по отношению к нему некоторое движение.



Рис. 1 – Движущееся тело

Через точку O мы будем проводить движение нашего тела, всегда связанного с этим телом, это оси Ox, Oy, Oz . Система $OxOyOz$ называется подвижной системой отсчета. Стационарная (неподвижная) система отсчета называется системой осей $O_1x_1y_1z_1$, связанной с некоторым условным неподвижным телом, обычно с землей.[4]

Движение точки M относительно неподвижной системы отсчета называется абсолютным движением точки.

Скорость и ускорение в абсолютном движении называется абсолютной скоростью и абсолютным ускорением точки и обозначают \vec{v} и \vec{a} . [2]

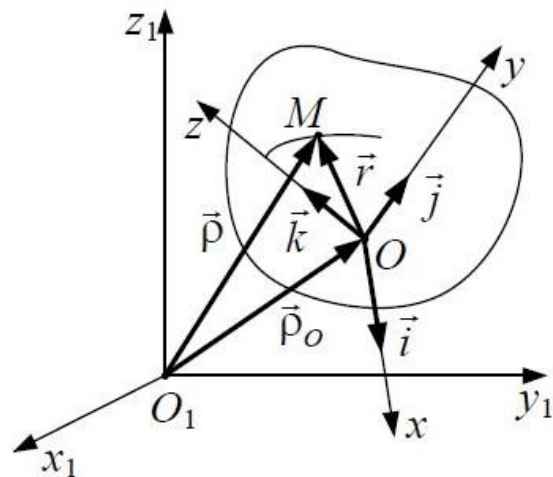
Движение точки M к неподвижной системе называется абсолютным движением точки.

Скорость же и ускорение точки называют относительными и обозначают \vec{v}_r и \vec{a}_r ...

Движущаяся система отсчета системы отсчета $OxOyOz$ и связанного с ней тела A неподвижной системы $O_1x_1y_1z_1$ значит для данной точки M переносным движением.

Скорость и ускорение точки A , связанной с подвижной системой отсчетом, которая в настоящее время совпадает с подвижной точкой M , называется переносной скоростью и переносным ускорением до точки M и обозначается \vec{v}_b и \vec{a}_b . Например, если человек идет по радиусу вращения платформы (рис. 2), то с платформой может быть подключена подвижная система отсчета, а с Землей неподвижная. Тогда движение платформы будет переносным, движение человека относительно платформы - относительным, а движение человека относительно Земли - абсолютным.



Переносные скорость человека \vec{v}_b и ускорение \vec{a}_b - это скорость и ускорение до точки на платформе, где находится человек.



Рис. 2 – Движение точки

Движение точки М (рис. 2) относительно неподвижной системы отсчета, так называемое абсолютное движение, является комплексным, состоящим из относительных и переносных движений.

Основная задача изучения сложного движения состоит в установлении зависимости между скоростями и ускорениями относительных, переносных и абсолютных точек движения.

Положение точки М (рис. 1) по отношению к неподвижной системе из расчета определяется радиус-вектором $\vec{\rho}$. Точка М определяется радиусом-вектором \vec{r} или тремя координатами x, y, z относительно неподвижной системы отсчета:

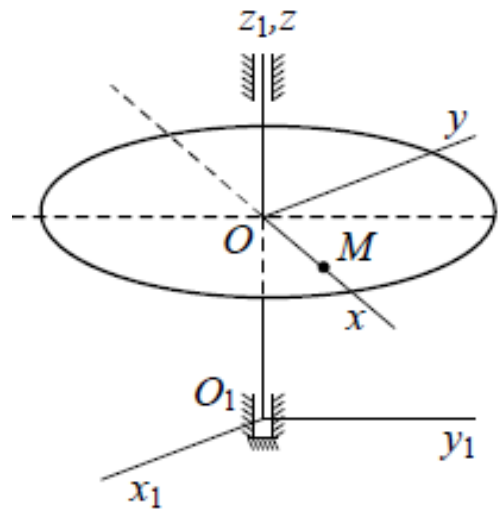
$$\vec{r} = x\vec{i} + y\vec{j} + z\vec{k} \quad (1)$$

Изменение радиус-вектора \vec{r} характеризует относительное движение точки М. Таким образом, уравнения относительного движения точки имеют вид:

$$x = f_1(t); y = f_2(t); z = f_3(t) \quad (2)$$



2. Абсолютные и относительные производные вектора.

Формула Бура

При рассмотрении сложного движения точки в общем случае переносного движения показывают изменения в векторных величинах с течением времени по отношению к системам отсчета, которые движутся относительно друг друга.

Мы вводим обозначения производных векторных величин при их рассмотрении с учетом изменений в различных системах отсчетов.[4] Для любого вектора $\vec{b}(t)$ производную по времени относительно неподвижной системы отсчета обозначают как полную и обозначают $\frac{d\vec{b}}{dt}$. Производной по времени относительно изменения вектора \vec{b} относительно подвижной системы отсчета называют относительной или локальной производной и обозначают $\frac{\vec{d}\vec{b}}{dt}$ или $(\frac{d\vec{b}}{dt})_r$.



Рис. 3 – Система координат

Устанавливаем связь между векторами полного и относительного производного времени и величинами, которые характеризуют движение суб-подвижной системы отсчета относительно неподвижной, для которой мы разложим вектор \vec{b} на компоненты параллельно осям подвижной системы координат (рис. 3):

$$\vec{b} = b_x \vec{i} + b_y \vec{j} + b_z \vec{k} \quad (3)$$

Изменение вектора \vec{b} относительно фиксированной системы отсчета $O_1 x_1 y_1 z_1$ в зависимости от времени состоит из изменений проекций b_x, b_y, b_z и единичных векторов $\vec{i}, \vec{j}, \vec{k}$ подвижных осей из-за движения подвижной системы координат относительно фиксированной. Вычислим производную:

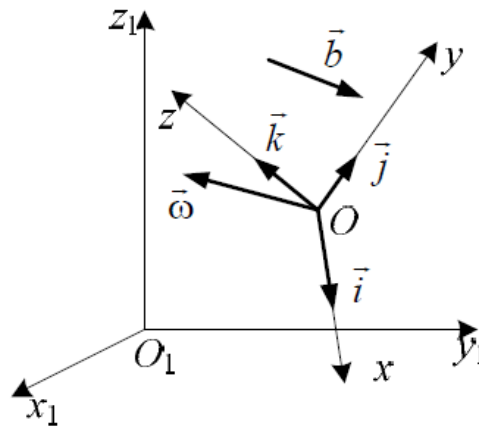
$$\frac{d\vec{b}}{dt} = \frac{db_x}{dt} \vec{i} + \frac{db_y}{dt} \vec{j} + \frac{db_z}{dt} \vec{k} + b_x \frac{d\vec{i}}{dt} + b_y \frac{d\vec{j}}{dt} + b_z \frac{d\vec{k}}{dt} \quad (4)$$



Первые три члена выражения (4) учитывают изменение вектора \vec{b} при $\vec{i}, \vec{j}, \vec{k} = const$, следовательно, они составляют относительную производную:

$$\frac{d\vec{b}}{dt} = \frac{db_x}{dt}\vec{i} + \frac{db_y}{dt}\vec{j} + \frac{db_z}{dt}\vec{k}$$

Производные единичных векторов по времени определяются формулами Пуассона:

$$\frac{d\vec{i}}{dt} = \vec{\omega} \times \vec{i}; \quad \frac{d\vec{j}}{dt} = \vec{\omega} \times \vec{j}; \quad \frac{d\vec{k}}{dt} = \vec{\omega} \times \vec{k},$$

так как эти векторы не изменяются от поступательного движения со скоростью \vec{v}_0 относительно подвижной системы отсчета.[4] Вектор $\vec{\omega}$ является угловой скоростью вращения подвижной системы отсчета вокруг мгновенной оси вращения, проходящей через точку О. Подставив значения производных единичных векторов в выражение (4), получим

$$\frac{d\vec{b}}{dt} = \frac{d\vec{b}}{dt} + \vec{\omega} \times (b_x\vec{i} + b_y\vec{j} + b_z\vec{k}),$$

Учитывая выражение (3),

$$\frac{d\vec{b}}{dt} = \frac{d\vec{b}}{dt} + \vec{\omega} \times \vec{b} \tag{5}$$

Формула (5) - формула Бура для зависимости производных вектора \vec{b} в двух систем отсчета, которые движутся друг относительно друга. Из которой формула предполагает, что поступательная часть движения вместе с полюсом не влияет на взаимосвязь между производными, а влияет только на вращающуюся часть движения тела.

3. Ускорение Кориолиса.

Подумайте об ускорении Кориолиса и его свойствах. Оно определяется по формуле:

$$a_c = 2(\vec{\omega}_e \times \vec{v}_r).$$

Ускорение Кориолиса – это результат взаимного влияния двух движений – переносного и относительного. Его часть $(\vec{\omega}_e \times \vec{v}_r)$ получается из-за изменения переносной скорости точки за счет относительного движения. Другая его часть также $(\vec{\omega}_e \times \vec{v}_r)$ является результатом изменения относительно высокой скорости из-за переносного движения.



Модуль ускорения Кориолиса определяется:

$$a_c = 2|\omega_e||v_r| \sin(\vec{\omega}_e, \vec{v}_r)$$

Кроме того, направление Кориолисова ускорения определяется по правилу Жуковского (рис. 4).



Рис. 4 – Правило Жуковского

Чтобы получить направление ускорения Кориолиса, вектор относительной скорости должен проецировать в плоскости, перпендикулярной оси переносного вращения, а вектор проекции поворачивается на 90° вокруг оси, параллельной оси переносного вращения, в направлении этого вращения. [5]

Рассмотрим случаи обращения в нуль ускорения Кориолиса, то есть ускорение $\vec{a}_c = 0$, если:

- 1) $\omega_e = 0$, т.е. переносные движения называется поступательным;
- 2) $v_r = 0$, т.е. в те моменты времени, когда меняется направление относительного движения;
- 3) $\sin(\vec{\omega}_e, \vec{v}_r) = 0$, то есть $\vec{v}_r \parallel \vec{\omega}_e$.

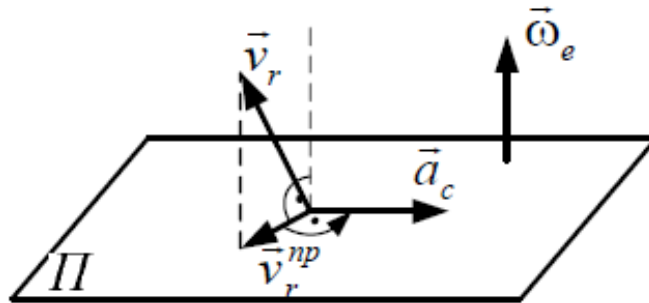
4. Теорема о сложении скоростей

Движение подвижной системы с осями координат относительно неподвижного объекта можно охарактеризовать скоростью поступательного движения \vec{v}_0 вместе с точкой O и $\vec{\omega}_e$ ее вращения вокруг мгновенной оси вращения через точку O (рис. 5).



Рис. 5 – Движение подвижной системы

Допустим, что точка М движется относительно подвижной системы координат. Векторы $\vec{\rho}$ и \vec{r} характеризуют положение точки М относительно стационарной (неподвижной) и подвижной систем координат. Для любого момента времени $\vec{\rho} = \vec{\rho}_0 + \vec{r}$.

Дифференцируя по времени это векторное тождество, получаем

$$\frac{d\vec{\rho}}{dt} = \frac{d\vec{\rho}_0}{dt} + \frac{d\vec{r}}{dt}$$

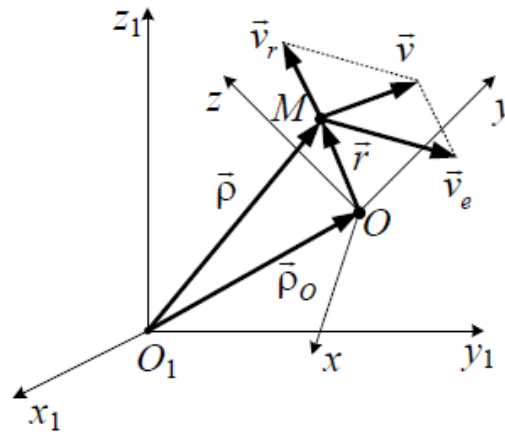
где $\frac{d\vec{\rho}}{dt} = \vec{v}$ абсолютная скорость в точке М; $\frac{d\vec{\rho}_0}{dt} = \vec{v}_0$ скорость точки О.

Для вычисления $\frac{d\vec{r}}{dt}$ применим формулу Бура:

$$\frac{d\vec{r}}{dt} = \frac{\tilde{d}\vec{r}}{dt} + \vec{\omega}_e \times \vec{r},$$

где $\frac{\tilde{d}\vec{r}}{dt} = \vec{v}_r$ скорость в точки М; $\vec{\omega}_e$ угловая скорость.

Таким образом, мы имеем

$$\vec{v} = \vec{v}_0 + \vec{\omega}_e \times \vec{r} + \vec{v}_r,$$

Скорость $\vec{v}_e = \vec{v}_0 + \vec{\omega}_e \times \vec{r}$ - это скорость точки в свободном теле, прикрепленном к подвижной системе отсчета, которая в настоящее время совпадает с М. Это переносная скорость точки М. На основании этого дается теорема о сложении скоростей для точки:

$$\vec{v} = \vec{v}_e + \vec{v}_r$$

Скорость абсолютного движения точки равна векторной сумме переносной части и относительной скорости.[1]



Литература

1. Сложное движение точки [Электронный ресурс]. – Режим доступа - URL: <https://www.elibrary.ru/item.asp?id=21784495> (Дата обращения 09.08.2020)
2. Сложное движение точки. Общие рекомендации по решению задач: методические указания к практическим занятиям по дисциплине Теоретическая механика / И. А. Бочаров, Ю. Л. Власов, Н. А. Морозов. – Оренбург: ГОУ ОГУ, 2009. – 27 с.
3. Сложное движение точки [Электронный ресурс]. – Режим доступа - URL: <https://swsu.ru/structura/up/ftd/tmim/teor-mekh/m04.pdf> (Дата обращения 17.08.2020)
4. Сложное движение точки [Электронный ресурс]. – Режим доступа - URL: https://ifio.npi-tu.ru/assets/ifio/engin/extra_01_TM/K6_Сложное%20движение%20точки.pdf (Дата обращения 09.09.2020)
5. Сложное движение [Электронный ресурс]. – Режим доступа - URL: https://ru.wikipedia.org/wiki/Сложное_движение (Дата обращения 08.08.2020)



Семенов Константин Сергеевич

студент

Ухтинский государственный технический университет

КОМПОЗИТНЫЕ МАТЕРИАЛЫ, ПРИМЕНЯЕМЫЕ В НЕФТЕГАЗОВОЙ ПРОМЫШЛЕННОСТИ

Аннотация. Нефтегазовая отрасль играет важную роль в экономическом развитии нашего государства. Как и мировая добыча углеводородов, отечественные доступные мощности только выросли за эти годы, наряду с современными технологиями для разработки месторождений. В условиях актуальных проблем, таких как экономические, геополитические, необходимо проанализировать альтернативные пути развития технологических процессов, происходящих при разработке углеводородов. Сталь используется в качестве технической среды для производства, обработки, транспортировки и хранения сырья.

Ключевые слова: сталь, нефтегазовая отрасль, коррозия, материалы, нефтегазопровод.

Key words: steel, oil and gas industry, corrosion, materials, oil and gas pipeline.

Нефтяная промышленность является отраслью экономики, занимающейся добычей, переработкой, транспортировкой, хранением и реализацией природных полезных ископаемых - нефти и нефтепродуктов.

Связанные отрасли включают: геофизику, бурение, добычу нефти и газовое оборудование.

Добыча нефти - сложный производственный процесс, включающий геологоразведку, бурение и ремонт скважин, очистку нефти от воды, серы, керосина и многое другое. Департамент нефти и газа занимается добычей нефти - предприятием (или структурным подразделением предприятия), занимающимся добычей и закачкой «сырой» нефти и газа в коммерческую единицу измерения. Инфраструктура НГДУ обычно включает в себя ДНС (дожимные насосные станции), КНС (кустовые насосные станции), УПСВ (установка предварительного сброса воды), промысловые линии (нефтепроводы).



Цель переработки нефти (нефтепереработки) — производство нефтепродуктов, прежде всего, различных топлив (автомобильных, авиационных, котельных и т. д.) и сырья для последующей химической переработки.

На данный момент, если вы посмотрите на нефтегазовое оборудование, используемое в производстве, основной материал производства – сталь.

Но у стали есть существенный недостаток - коррозия, как вне воздействия естественно агрессивной среды, так и от внутреннего аналога химическому воздействию. Еще одним недостатком является значительное оборудование, которое усложняет монтажные работы и удорожает его.

К этому относятся и транспортные расходы, так как многотонные грузы необходимо перевозить на большие расстояния от завода-изготовителя до производственной базы, куда не всегда есть железнодорожная дорога, особенно касается северных месторождений.

Кроме того, стальное оборудование имеет значительные тепловые потери, что приводит к высоким энергозатратам на поддержание температуры и минимуму для работы оборудования.

Использование композиционных материалов на промыслах

В продуктах скважин содержатся: сероводород, углеводород и водный конденсат, углекислый газ, что вызывает существенную коррозию горнодобывающей промышленности. Методы химической защиты не дают общего положительного эффекта, они только снижают скорость коррозии. Для решения указанной проблемы наиболее эффективно создание оборудования в коррозионностойкой реализации и дополнительное проведение технологических мероприятий для реализации эксплуатации. Это касается, в первую очередь, магистральных и промышленных нефте- и газопроводов, а также технологических установок для первичной переработки и переработки нефтяных продуктов.

Другая проблема заключается в удалении солевых отложений в призабойной зоне скважины, петлях, в подъемниках и на стенках оборудования. В процессе эксплуатации усиливаются только минерализованные удаления пластовой жидкости, появляется возможность дополнительного выпадения солей и образования плотного осадка-оксида.



Распадающиеся соли являются нетехнологичными и имеют другие недостатки, особенно загрязнение нефтехимическими веществами. Для решения этих проблем отечественные специалисты предложили использовать фторполимеры. Основным направлением использования полимерного желоба (ФП) является защита металлического покрытия. В результате оборудование и трубопроводы обеспечивают ценные характеристики без каких-либо существенных изменений в конструкции. Правильно подобранные покрытия могут не только защищать от коррозионного разрушения в агрессивных средах, но и предотвращать образование отложений парафинов, чтобы уменьшить сопротивление потока трубопроводов, увеличить плотность съемных фиксированных коэффициентов, снизить металлоемкость конструкций.

Использование высокоэффективных фторсмазочных и уплотнительных материалов

Они имеют низкую коррозионную стойкость и подвержены воздействию агрессивных компонентов, которые по-разному содержатся в углеводородах, таких как CS_2 , H_2S и вода. На многих нефтяных месторождениях пласты и сточные воды также заражены сульфатредуцирующими бактериями. В связи с этим, из-за активной коррозии, периоды временного ремонта составляют 5-6 лет. На многих нефтяных месторождениях необходимо заменять отдельные секции труб из углеродистой стали каждые два года. По экспертным оценкам, в нефтепромысловых трубопроводах ежегодно происходит 40-70 тысяч неисправностей, из которых 90% является результатом коррозии повреждения. Из общего числа несчастных случаев доля систем сбора плоского продукта составляет 50-55%, вместе с коммуникацией для поддержания пластового давления 30-35%.

Ежегодная замена нефтедобывающих сетей требует 7-8 тыс. км. труб, или 400-500 тыс. тонн стали. Наиболее очевидный способ - применять трубы, которые не подвержены коррозии, что позволяет не заботиться об антикоррозионном подходе, это не приводит к ингибированию, устранению дорогостоящих ремонтов и оттоку утечек, бесплатному расходу труб. Одним из наиболее приемлемых вариантов решения этой проблемы является переход на композитные трубы.



Использование композиционных материалов в нефтегазотранспортных системах.

Преимущества использования композитных труб в нефтегазовой отрасли, охватывают широкий спектр требуемых технических требований.

- низкая стоимость транспортировки в отдаленные районы, поскольку материалы имеют малый вес и производство композитного оборудования может быть начато непосредственно на производственной базе;
- прочность композитного оборудования не уступает другим типам материалов, композит также обладает высокой устойчивостью к большим перепадам температур;
- устойчивость к коррозии, особенно к химическому воздействию;
- длительная эксплуатация и низкая стоимость.

Транспортировка углеводородов требует использования высокотехнологичных материалов, которые могут поддерживать высокое давление, скорости и напряжение. Также важным в транспортном порте углеводородного сырья является наличие агрессивных и абразивных компонентов в продукте.

Решением одной проблемы, связанной с увеличением эксплуатационной безопасности и долговечности трубопроводного транспорта является защита от коррозий, особенных для элементов, транспортирующих дефицитные энергоресурсы. Стоимость ликвидации последствий коррозионного повреждения может составлять до 30% от стоимости добычи нефти и газа. В некоторых случаях порывы ветра из-за коррозии не прямых труб приводят к потере скважин и значительным потерям. Из-за активной коррозии промежуточные периоды для стальных газопроводов составляют 5-6 лет, а эффективность борьбы с коррозией возрастает по мере их использования.

Использование композитов будет увеличиваться с ростом спроса со стороны нефтегазовой промышленности на материалы с уникальными механическими, химическими и физическими свойствами, которые обусловлены современными тенденциями добычи и транспортировки нефти и газа.



Заключение

Использование композитов будет увеличиваться с ростом спроса. Нефтегазовая промышленность в материалах с уникальной механикой, химические и физические свойства, обусловленные современными тенденциями добычи и транспорта нефти и газа. Перспективы для полимерных материалов связано с разработкой нанокompозитов, что позволит расширить область применения этот тип материала и получил необходимые производственные параметры.

Список литературы

1. Применение композиционных материалов при добыче нефти и газа/ [электронный ресурс]: <https://cyberleninka.ru/article/n/primenenie-kompozitsionnyh-materialov-pri-dobyche-nefti-i-gaza/viewer>
2. Композиционные материалы в нефтегазовой отрасли. [электронный ресурс]: <https://lib-bkm.ru/kompozitnye-materialy-v-neftegazovoy-otrasli>
3. Применение композиционных материалов при добыче нефти и газа. [электронный ресурс]:
https://ru.wikipedia.org/wiki/%D0%9A%D0%BE%D0%BC%D0%BF%D0%BE%D0%B7%D0%B8%D1%82%D0%BD%D1%8B%D0%B9_%D0%BC%D0%B0%D1%82%D0%B5%D1%80%D0%B8%D0%B0%D0%BB
4. Высокопрочный бетон. [электронный ресурс]. - URL: <https://kladembeton.ru/vidy/drugie/vysokoprochnyj-beton.html>
5. Композиционные материалы. [электронный ресурс]. - URL: <https://extxe.com/14772/kompozicionnye-materialy/>
6. ПРИМЕНЕНИЕ КОМПОЗИЦИОННЫХ МАТЕРИАЛОВ ПРИ ДОБЫЧЕ НЕФТИ И ГАЗА. [электронный ресурс]. - URL: <https://cyberleninka.ru/article/n/primenenie-kompozitsionnyh-materialov-pri-dobyche-nefti-i-gaza>
7. Композиты в нефтегазовой отрасли. [электронный ресурс]. - URL: <https://umatex.com/news/kompozity-v-neftegazovoy-otrasli/>
8. Композитные трубы группы компаний ЗБТ для нефтяной промышленности. [электронный ресурс]. - URL: <https://pandia.ru/text/80/608/15952.php>
9. Сталь. Виды, классификация, характеристики сталей. [электронный ресурс]. - URL: <https://extxe.com/13657/stal-vidy-klassifikacija-harakteristiki-stalej/>



10. СМАЗОЧНЫЕ МАТЕРИАЛЫ И РАЗДЕЛИТЕЛЬНЫЕ ЖИДКОСТИ. [электронный ресурс]. - URL: <https://msd.com.ua/ftoroplasty/smazochnye-materialy-i-razdelitelnye-zhidkosti/>
11. Производство композитных материалов в машиностроении :: учебное пособие / В.Г. Шibaков, В. И. Калашников, Ю. А. Соколова, Д.Е. Жарин, П.Е. Матковский, С. Ю. Юрасов. – М.: Издательство «Палеотип», 2007. – 96 с.
12. Закономерности роста оксидных пленок при микродуговом оксидировании титановых сплавов :: учебное пособие / Шаталов В.К., Лысенко А.Л - М.: Издательство МГТУ им. Н.Э. Баумана, 2010. – 100 с.
13. Прикладные задачи механики композитных цилиндрических оболочек. - М: ФИЗМАТЛИТ, 2014. – 408 с.



Данилов Евгений Вячеславович
Ахмадуллин Радмир Радикович
Петров Владислав Анатольевич
Магистранты

Карпов Анатолий Львович

к.т.н. ст. преподаватель

Уфимский государственный нефтяной технический университет

ЗАЩИТА ВНУТРЕННЕЙ ПОВЕРХНОСТИ СВАРНЫХ ШВОВ ПРОМЫСЛОВЫХ ТРУБОПРОВОДОВ

Аннотация: внутренняя защита сварного стыка трубопроводов с покрытием является актуальной темой повышения надежности систем трубопроводного транспорта. Существуют различные решения по способу защиты сварного стыка (установка защитной втулки, шликерный, протекторный, установка подкладных колец, металлизация концов труб коррозионно-стойкими металлами и сплавами, нанесение покрытия на внутреннюю поверхность соединений труб после сварки), которые обладают как достоинствами, так и недостатками. Наибольшее распространение и популярность получил метод защиты с помощью установки втулки внутренней защиты сварного шва.

Ключевые слова: защитные втулки, защита сварного шва, промысловый трубопровод, внутренняя поверхность труб.

Key words: protective sleeve, weld seam protection, field pipeline, inner surface of pipes.

На сегодняшний день в нефтегазодобывающей отрасли актуальность производства труб с внутренним покрытием и труб из коррозионностойких материалов не поддается сомнению. С целью повышения коррозионной стойкости применяются различные типы изоляции внутренней поверхности труб, однако коррозия в этом случае зачастую возникает на внутренней поверхности труб в зоне кольцевых сварных соединений, где изоляция отсутствует. Несомненно, защита внутреннего сварного стыка является актуальной задачей, целью которой является увеличение надежности систем трубопроводного транспорта. Применяемые способы защиты сварного соединения, такие как металлизация концов труб коррозионностойкими металлами и сплавами, нанесение различных защитных покрытий на сварной шов после сварки, а также установка защитных втулок и подкладных колец имеют свои достоинства и недостатки. [1]



К недостаткам защитных втулок можно отнести существенное уменьшение внутреннего сечения трубопроводов, достигающее 25-35% на толстостенных трубах, а также сложности диагностики сварного шва.

Несмотря на имеющиеся недостатки именно установка втулок для защиты внутренних сварных швов в настоящее время применяется наиболее массово, и в обозримом будущем имеет все шансы сохранить свои лидирующие позиции.

Установка защитной втулки для защиты внутренних сварных швов стал применяться в нашей стране сравнительно недавно - в конце 90-х годов прошлого века. Изначально же он был разработан и внедрен американской компанией «TUBOSCOPE UETCO» около 40 лет назад. В настоящее время в нашей стране выпускаются отечественные аналоги защитных втулок.

В работе проведен анализ результатов испытаний производителей защитных втулок, проводимых совместно с эксплуатирующими промышленные трубопроводы организациями. Стендовые испытания трубопроводов с втулками внутренней защиты сварного шва на осевой сдвиг и гидравлическую герметичность были признаны удовлетворительными, а результаты испытаний на герметичность – неудовлетворительными. [2]

Так же одной из целей работы являлось изучение процессов, происходящих между трубопроводом и втулкой во время монтажа и сварки стыка. Отмечается, что на герметичность узла влияют несколько факторов, таких как качество сварочных операций, аккуратность монтажа, нанесения мастики, тиксотропность, температурный режим и др.

Успешное применение труб с внутренней изоляцией, выполненной в заводских условиях, зависит от разработки и использования простых и надежных методов соединения труб в процессе монтажа трубопровода. Основным способом соединения труб, на сегодняшний день, является традиционный способ электросварки. Наиболее технологичным и простым способом защиты внутренней поверхности сварного стыка трубопроводов с покрытием является защита с помощью специальных втулок. Именно данный способ защиты внутренних сварных швов, несмотря на некоторые недостатки, в настоящее время применяется наиболее массово, и в обозримом будущем имеет все шансы сохранить свои лидирующие позиции.



Список литературы

1. Кузнецов М.В. Противокоррозионная защита трубопроводов и резервуаров / Новоселов В.Ф. М.: Недра, 1992. - 157с.
2. Останков Н.А. Испытания модернизированных втулок для защиты внутренней защиты сварного соединения трубопроводов / Кинчаров А.И. Инженерная практика 2017. №7 - 36-41с.



Кузовой Никита Сергеевич

Студент бакалавриата

Московский государственный технический университет им. Н. Э. Баумана

**ПРОВЕДЕНИЕ МАТЕМАТИЧЕСКОГО МОДЕЛИРОВАНИЯ
ТЕХНОЛОГИЧЕСКОГО ПРОЦЕССА НАНЕСЕНИЯ ТОНКОЙ ПЛЕНКИ
ДИСУЛЬФИДА МОЛИБДЕНА**

Аннотация. Основной целью проведения эксперимента является разработка математической модели, адекватно описывающей влияние параметров процесса нанесения покрытий MoS₂ на значение шероховатости. Проведение моделирования выбранного процесса необходимо для того, чтобы определить какие из входных факторов наиболее существенно влияют на выходной параметр, а какие влияют на выходной параметр в меньшей степени.

Ключевые слова: дисульфид молибдена, математическая модель, полином, входной параметр, выходной параметр, рандомизация, коэффициент Стьюдента

Key words: molybdenum disulfide, mathematical model, polynomial, input parameter, output parameter, randomization, Student's coefficient

Составление математической модели

Математическое описание процесса, обычно, представляется в виде полинома:

$$Y = b_0 + \sum_{j=1}^k b_j X_j + \sum_{j \neq u} b_{ju} X_j X_u + \sum_{j=1}^k b_j X_j^2 + \dots, \quad (1)$$

где y – функция отклика [мкм], X_j – факторы исследуемого процесса, b_0 – значение функции отклика в центре плана, коэффициенты b_j и b_{jj} характеризуют степени влияния соответствующих факторов и их квадратов на функцию отклика, а b_{ju} характеризует влияние взаимодействия факторов.

Для линейной модели и двух исследуемых факторов достаточно провести 4 опыта, модель будет иметь вид:

$$Y = b_0 + b_1 X_1 + b_2 X_2 + b_{12} X_1 X_2 \quad (2)$$

Выбор выходного параметра

В качестве выходного параметра используется шероховатость получаемой поверхности (рис.1), так как этот параметр является одним из наиболее важных для покрытий дисульфида молибдена и является причиной его перспективности [1, с. 3-5].



Рисунок 1 – Факторы, влияющие на шероховатость покрытия

Представим в виде таблицы диапазоны варьирования входных факторов.

Таблица 1 – Диапазон варьирования входных факторов

Уровень	Время нанесения , X ₁ , [сек]	Температура подложки, X ₂ [°C]	В безразмерной системе координат уровни факторов
Верхний	3600	300	+1
Нижний	1800	200	-1

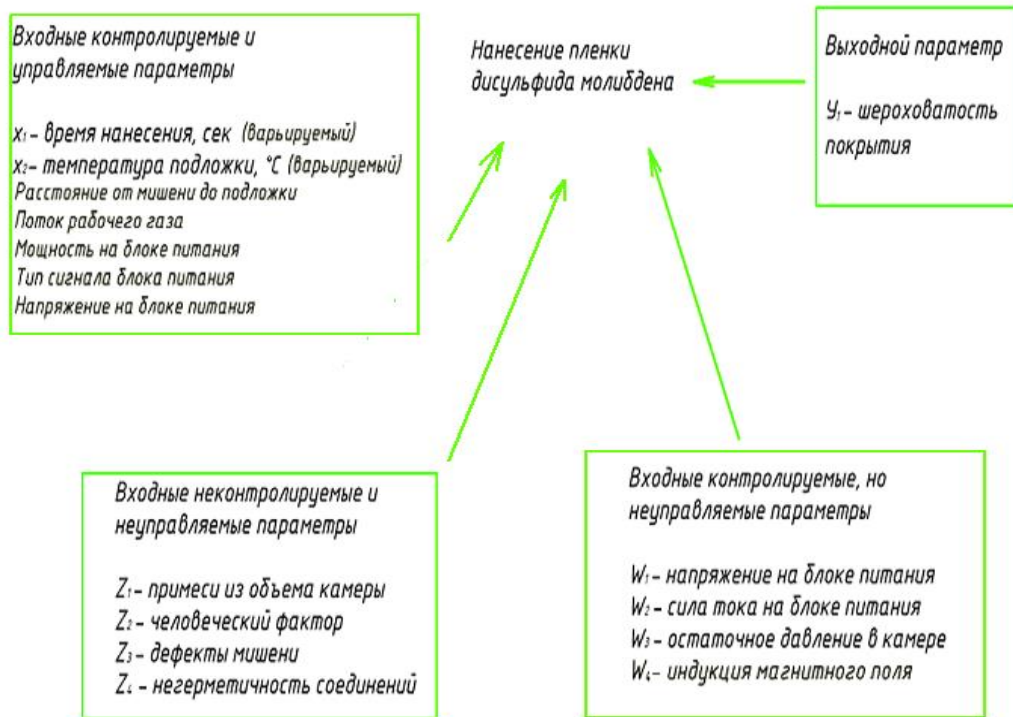
Определим число опытов N в соответствии с выражением:

$$N = U^k, \tag{3}$$

где u – число уровней каждого фактора (должно быть на 1 больше порядка полинома), k – число исследуемых факторов.

$$U=2; k=2$$



$$N = 2^2 = 4$$

Представим факторное пространство ПФЭ по плану $N=2^2$

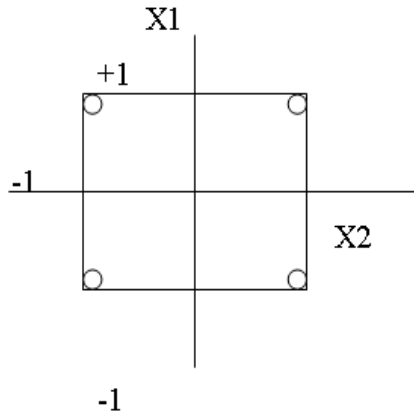

Для рассматриваемого случая матрица планирования будет иметь следующую форму

Таблица 2 – матрица планирования

№ опыта	X_0	X_1	X_2	X_1X_2
1	+1	-1	-1	+1
2	+1	+1	-1	-1
3	+1	-1	+1	-1
4	+1	+1	+1	+1

Таблица 3 – Значения выходного параметра

Y_1 [мкм]	Y_2 [мкм]	Y_3 [мкм]	Y_4 [мкм]	\bar{Y} [мкм]
2.35	2.38	2.31	2.36	2.35
4.45	4.53	4.46	4.37	4.45
0.71	0.77	0.73	0.75	0.74



Y_1 [мкм]	Y_2 [мкм]	Y_3 [мкм]	Y_4 [мкм]	\bar{Y} [мкм]
0.24	0.24	0.23	0.25	0.24

Концепция рандомизации

В сложных системах могут действовать систематически влияющие на выходной параметр факторы, которые не поддаются учету и контролю. Для того, чтобы учитывать такие факторы статистически, их необходимо превести в категорию случайных. С этой целью проводят рандомизацию, т.е. таким образом, проводят эксперимент, чтобы появилась возможность создавать в нем случайную ситуацию.

Для исключения влияния неучтенных систематических факторов и перевода их в категорию случайных порядок проведения эксперимента определялся при помощи рандомизации.

В эксперименте были проведены 4 параллельных наблюдения для каждой комбинации факторов с целью повышения точности эксперимента. Поэтому необходимо рассчитать \bar{Y} по формуле:

$$\bar{Y} = \frac{\sum_{i=1}^n Y_i}{n} \quad (4)$$

Проверка воспроизводимости экспериментов, т.е. проверка однородности вычисленных по данным параллельных наблюдений дисперсий среднего арифметического значения функции отклика в каждом i -м опыте, т.е. в каждой строке, по критерию Кохрена.

$$G = \frac{\max S_i^2}{\sum_{i=1}^N S_i^2} \quad (5)$$

$$S^2 = \sum_{i=1}^n \frac{(Y_i - \bar{Y})^2}{n-1} \quad (6)$$

$$S_1^2 = 0.009$$

$$S_2^2 = 0.006$$

$$S_3^2 = 0.0007$$

$$S_4^2 = 0.0001$$

$$G = \frac{0.009}{0.0158} = 0.57$$



Критическое значение критерия Кохрена $G_{кр}(\beta = 0,05; N = 4; n = 4) = 0,78$.

$G < G_{кр}$, Значит, «подозрительное» максимальное значение изменчивости S_2^2 не является «инородным». Дисперсии однородны. Следовательно, эксперименты воспроизводимы.

Вычислим коэффициенты полинома по формуле

$$b_j = \frac{\sum_{i=1}^N X_{ji} \bar{y}_i}{N} \quad (7)$$

$$b_0 = \frac{\bar{Y}_1 + \bar{Y}_2 + \bar{Y}_3 + \bar{Y}_4}{4} = 1.945$$

$$b_1 = \frac{-\bar{Y}_1 + \bar{Y}_2 - \bar{Y}_3 + \bar{Y}_4}{4} = 0.4$$

$$b_2 = \frac{-\bar{Y}_1 - \bar{Y}_2 + \bar{Y}_3 + \bar{Y}_4}{4} = -1.456$$

$$b_{12} = \frac{\bar{Y}_1 - \bar{Y}_2 - \bar{Y}_3 + \bar{Y}_4}{4} = -0.65$$

Таблица 4 – Коэффициенты полинома

b_0	b_1	b_2	b_{12}
1.945	0.4	-1.456	-0.65

Оценка значимости коэффициентов

Основой для оценки значимости является критерий Стьюдента, который рассчитывается по формуле

$$t_j = \frac{|b_j|}{\sqrt{s^2(b_j)}}, \quad (8)$$



где дисперсия ошибки определения коэффициента равна

$$S^2(b_j) = \frac{S_{\text{воспр}}^2}{nN} \quad (9)$$

$$S^2(Y) = \frac{\sum_{i=1}^N S_i^2}{N} = \frac{0.0158}{4} = 0.00395$$

$$S^2(b_j) = \frac{0.00395}{4 \cdot 4} = 0.000247$$

$$t_0 = \frac{|b_0|}{\sqrt{S^2(b_j)}} = \frac{|1.945|}{\sqrt{0.000247}} = 123.757$$

$$t_1 = \frac{|b_1|}{\sqrt{S^2(b_j)}} = \frac{|0.4|}{\sqrt{0.000247}} = 26.09$$

$$t_2 = \frac{|b_2|}{\sqrt{S^2(b_j)}} = \frac{|-1.456|}{\sqrt{0.000247}} = 92.64$$

$$t_3 = \frac{|b_3|}{\sqrt{S^2(b_j)}} = \frac{|-0.65|}{\sqrt{0.000247}} = 43.36$$

Таблица 5 – Значения коэффициента Стьюдента

t_0	t_1	t_2	t_{12}
123.757	26.09	92.64	43.36

Критическое значение критерия Стьюдента $t_{кр}(\beta = 0,05; N(n - 1) = 12) = 2,2$.

$t_j > t_{кр}$, следовательно, все коэффициенты являются значимыми.

После расчёта коэффициентов получается уточненная имитационная модель процесса.

$$Y = b_0 + b_1X_1 + b_2X_2 + b_3X_1X_2 = 1.945 + 0.4X_1 - 1.456X_2 - 0.65X_1X_2$$

Проверка адекватности модели



Для осуществления проверки надо оценить отклонение предсказанного моделью значения выходного параметра (функции отклика) \hat{y}_1 от результатов эксперимента в каждой точке факторного пространства. Для оценки этого отклонения служит дисперсия адекватности:

$$S_{\text{ад}}^2 = n \frac{\sum_{i=1}^N (\bar{y}_i - \hat{y}_i)^2}{N - \alpha_{\text{зн}}} \quad (10)$$

где $\alpha_{\text{зн}}$ – число значимых коэффициентов в аппроксимирующем полиноме.

Так как $N - \alpha_{\text{зн}} = 4 - 4 = 0$, то проведем дополнительный опыт в центре плана. Матрица планирования будет выглядеть следующим образом

Таблица 6 – Матрица планирования

№ опыта	X_0	X_1	X_2	$X_1 X_2$	Y_1	Y_2	Y_3	Y_4	\bar{Y}	$S^2(Y)$
5	+1	0	0	0	5.81	5.76	5.71	5.86	5,79	0,004

$$S_{\text{ад}}^2 = \frac{(5,79 - 5.81)^2}{5 - 4} = 0,0004$$

$$F = \frac{S_{\text{ад}}^2}{S^2(Y)} = \frac{0,0004}{0,00008} = 5 \quad (11)$$

Критическое значение критерия Фишера $F_{\text{кр}}(\beta = 0,05; f_1 = 1; f_2 = 12) = 9.33$.

$F < F_{\text{кр}}$, следовательно, модель признаем адекватной.

Заключение

Сравнение дисперсии адекватности и дисперсии воспроизводимости показало, что полученная математическая модель адекватно описывает процесс магнетронного напыления MoS₂.

Проанализировав полученную математическую модель процесса, можно сделать вывод о том, что шероховатость уменьшается и при увеличении времени нанесения покрытия, и при увеличении температуры подложки. В то же время установлено, что температура



подложки дисульфида молибдена (MoS_2) наибольшим образом влияет на шероховатость. Наименее значимым фактором является время нанесения. Кроме того, важным оказалось влияние взаимодействия варьируемых факторов, что свидетельствует о близости используемой в эксперименте области факторного пространства к области экстремума.

Литература:

- 1) A.I. Belikov, Kyaw Zin Phy. Magnetron sputtered MoS_2 : optical and structural analysis.// Journal of Physics: Conference Series, P. 3-5



Афанасенко Анатолий Николаевич

Старший преподаватель кафедры ОиТСП

Сибирский юридический институт МВД России

МИКРОПРОЦЕССОРНАЯ СИСТЕМА ДЛЯ УПРАВЛЕНИЯ ДОСТУПОМ В ПОМЕЩЕНИЕ

Аннотация на русском языке: В настоящей статье рассматриваются реализация системы предназначенной для обеспечения безопасности и контроля доступа в помещения в целях предупреждений и профилактики преступлений.

Ключевые слова: контроль доступа в помещение, безопасность, незаконное проникновение.

Keywords: room access control, security, illegal entry.

Модель представляет собой систему открытия двери при помощи специального ключа-таблетки. Когда ключ прижимается считывающему устройству – «мастеру», происходит считывание кода, зашитого в ключ, после чего код сравнивается с кодом открытия двери, который находится в памяти микропроцессора (в нашем случае он указан в самой программе, а не на внешнем модуле памяти ROM). Если коды совпадают, подается сигнал на электромагнит, который размыкается и открывает дверь. При этом загорается зеленый светодиод на некоторое время (для визуализации успешного считывания ключа), в противном случае – красный светодиод, и дверь не открывается.

Описание компонентов модели

Мастер

Мастер установлен возле двери и представляет собой разъем для ключа-таблетки. Мастер и ключ передают информацию между собой по шине 1-Wire для которой требуется только два провода – один для передачи данных, а второй для заземления. Мастер через определенные промежутки времени посылает сигнал на «чтение». При присоединении



ключа к мастеру ключ передает собственный уникальный код по шине данных.

По умолчанию у мастера стоит всегда +5 В, что представляет собой логическую единицу. Для передачи логического нуля мастер через транзистор замыкает шину на землю, а для передачи единицы — размыкает. Это сделано для того, чтобы обеспечить питание ведомого устройства. Ведомое устройство сделано аналогично, только оно не генерирует +5 В. Логическая единица передаётся «молчанием» устройства.



Рисунок 1 – Функциональная схема считывающего устройства

Ключ-таблетка

В модели микропроцессора ключ-таблетка не реализован, он является внешним устройством. Таблетка представляет собой ПЗУ, с жёстко зашитым в ней ключом. Общается с мастером по шине 1-wire (однопроводной интерфейс). В ключе находится конденсатор, который обеспечивает кратковременное питание ключа на момент ответа. Таким образом считывающее устройство должно постоянно генерировать сигнал +5 В (логической единицы), для зарядки этого конденсатора, чтобы ПЗУ в таблетке продолжало питаться.

Мастер, в режиме простоя постоянно генерирует импульс RESET. Когда подключается таблетка, то она отвечает ему импульсом PREFERENCE, показывая мастеру, что можно с ней работать.

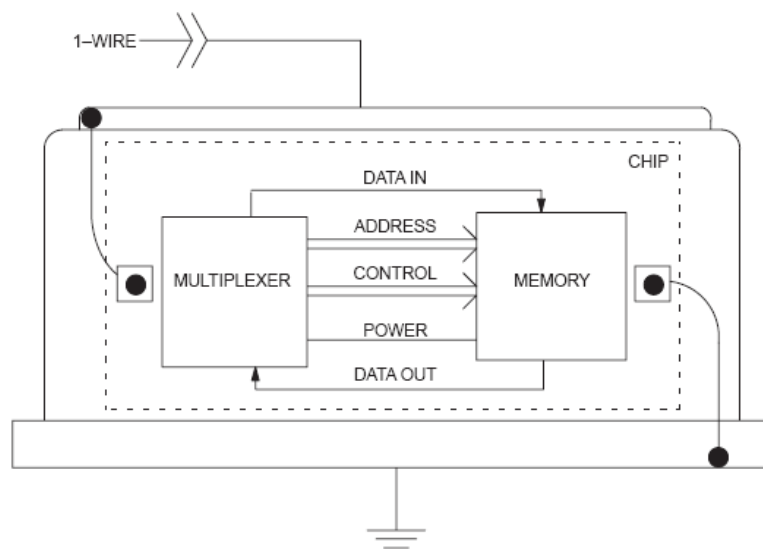

Рисунок 2 – Пример диаграммы последовательности RESET-PREFERENCE

В представленной модели ключ-таблетка передает мастеру по шине данных код размером в 8 бит. Небольшой размер кода выбран для простой реализации мастера в схеме, который взаимодействует с PPI лишь через два регистра A0 и A1. Для увеличения разрядности кодового ключа следует увеличить количество задействованных регистров для работы с мастером.

Микропроцессор

Микропроцессор производит считывание и запись информации с портов программируемого адаптера, а именно включение мастера и получение кода ключа, а также включение/отключение электромагнита, который удерживает дверь, и светодиодов, которые сигнализируют при успешном и неудачном считывании ключа с ключа-таблетки. Для работы микропроцессора требуется подключенное к нему питание. Кроме того, на микропроцессоре реализован сброс в исходное состояние RESET.

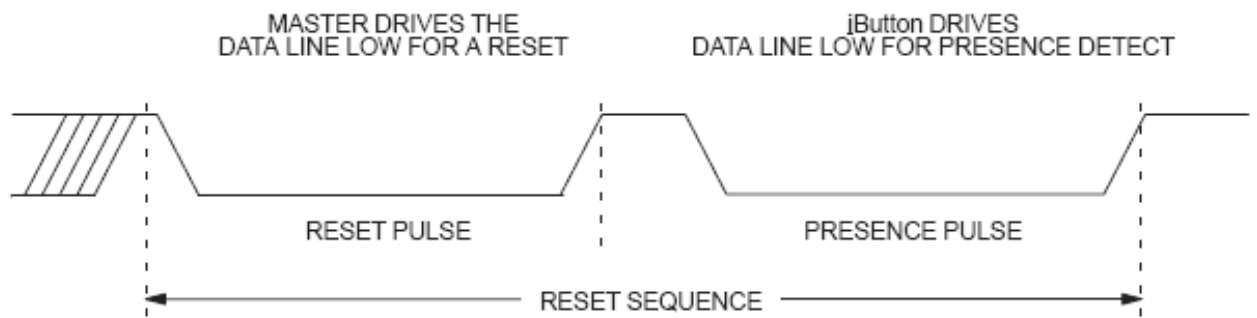

Электромагнит



Рисунок 3 – Изображение электромагнита

Электромагнит служит для удерживания двери при поданном на него напряжении. Для непрерывной работы даже при отключении в помещении электроэнергии электромагнитный замок оснащен специальным бесперебойным источником питания, который поддерживает работу магнита на протяжении нескольких часов, что защищает помещение от незаконного проникновения даже в чрезвычайных ситуациях.

Светодиоды

Светодиоды расположены возле мастера, для визуализации работы микропроцессора. В случае успешного считывания кода с ключа-таблетки загорается зеленый светодиод и горит до тех пор, пока дверь открыта (30 секунд). В случае ошибки считывания или же несовпадения ключей загорается красный светодиод на 5 секунд, что сигнализирует о неверном приложенном ключе-таблетке или ошибке считывания.



Структурная схема



Рисунок 4 – Структурная схема



Элементы

Базовый микропроцессор 8085 (CPU), программируемый адаптер 8255 (PPI), мультиплексор (MUX), оперативная память (RAM), буферный регистр (RG), шина данных (DB), шина адреса (AB).

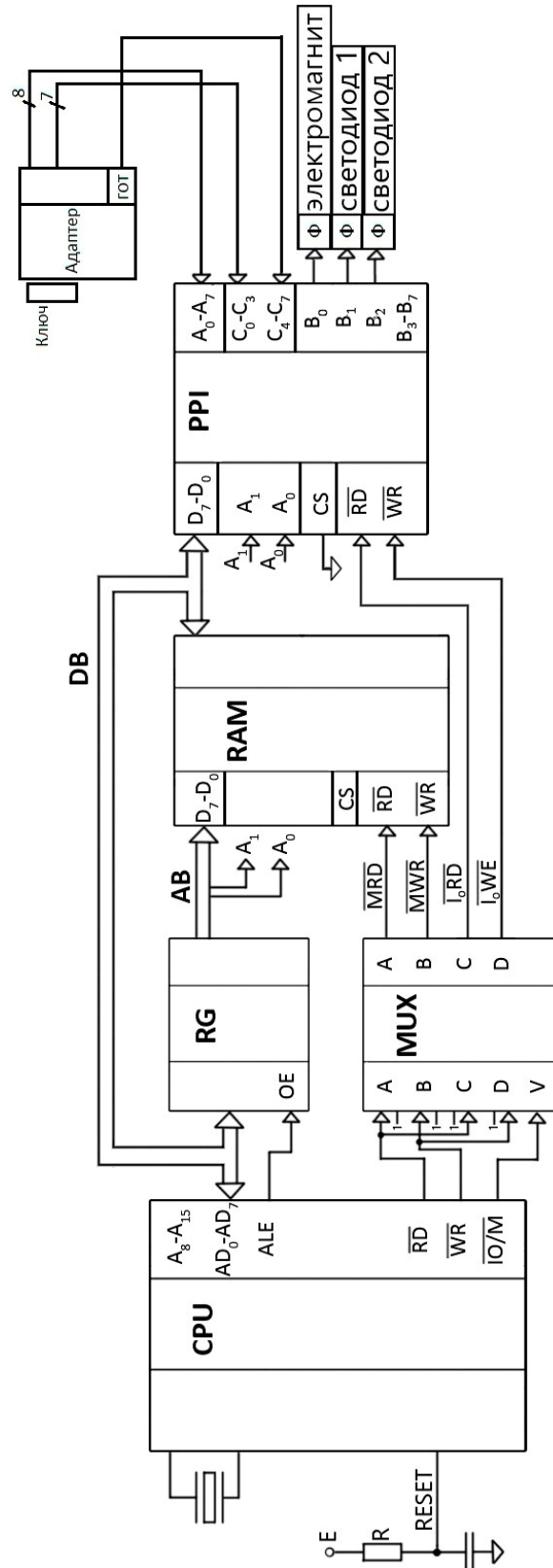
Программа обработки данных

Для работы программы определим порты PPI как порт 01 для порта А и порт 02 для порта В. Порт С не задействован в структуре микропроцессора.

К порту В подключено три устройства – электромагнит и два светодиода. Следовательно, чтобы активировать электромагнит, нужно положить в регистр В0 единицу.

Так как коды передаются на порт длиной в 1 байт, то включению электромагнита будет соответствовать код 00000001 в бинарной системе счисления или 01 в шестнадцатеричной, в которой введется арифметика в программе. Тогда код 00000011 (03) соответствует включению и электромагнита и светодиода 1 (красного), а код 00000100 (04) соответствует отключению электромагнита (открытию двери) и включению второго светодиода (зеленого).

В программе используются таймеры на 5 и 30 секунд, которые «располагаются» под адресами 1100 и 1200 соответственно.

Число AA₁₆ – это число, которое соответствует ключу, который нужен для открытия двери. Соответственно, считанный с ключа-таблетки код должен равняться этому числу.

Таблица 1 – Кодировка команд

Регистр	Адрес	BIN	HEX	Устройство/Сигнал
A0-A7	01	–	–	Старший байт кода ключа
C0-C6	02	–	–	Младший байт кода ключа
C7	02	10000000	80	Готовность устройства
B0	03	00000001	01	Электромагнит



B1	03	00000010	02	Красный диод
B2	03	00000100	03	Зеленый диод

Программный таймер

Программный таймер на 5 секунд

1 такт = 400нс;

5 с = $5 \cdot 10^9$ нс = $125 \cdot 10^5$ тактов;

Команды $DCR r = 4$ такта, $JNZ address = 10$ тактов;

$125 \cdot 10^5$ тактов = $18 \cdot 10^5(DCR + JNZ) = 0A_{16} \cdot FF_{16} \cdot FF_{16}$.

Таблица – Код программы

Адрес	Команда	Комментарий
1000	MVI A,01	вносим в A код включения электромагнита
1002	OUT 03	включаем электромагнит
1004	IN 02	проверяем бит готовности
1006	ANI 80	
1008	JZ 1004	если устройство не готово, то снова проверяем
100b	IN 02	
100d	ANI 7f	вносим в бит готовности 0
100f	MOV B,A	часть ключа из c0-c6 (старший байт)
1010	IN 01	считали в A часть ключа из A0-A7 (младший байт)
1012	MOV D,A	занесли эту часть в D
1013	MVI C,14	инициализируем счетчик итераций
1015	LXI H,1600	в HL – адрес на хранимые в памяти коды ключа
1018	MOV A,B	в A часть ключа из c0-c6 (старший байт)
1019	CMP M	сравниваем часть в A с частью, хранимой в памяти
101a	JZ 1023	если всё хорошо, то проверим вторую часть (мл. байт), иначе
101d	INX H	переходим к следующей ячейке памяти
101e	INX H	
101f	DCR C	декремент C
1020	JNZ 1018	сравниваем со следующим кодом



1023	MOV A,D	в А вторая часть кода (младший байт)
1024	INX H	переходим ко второй части кода (мл. байт), лежащего в памяти
1025	CMP M	сравниваем полученный код с кодом в памяти
1026	JZ 1038	если и тут всё хорошо, то ключ совпал, включаем зеленый диод
1029	INX H	а если не совпал, то переходим к следующему коду
102a	DCR C	декремент С
102b	JNZ 1018	возвращаемся на проверку кода
102e	MVI A,03	
1030	OUT 02	вывод красного диода
1032	CALL 1100	Таймер
1035	JMP 1000	прыжок на начало
1038	MVI A,03	
103a	OUT 03	вывод зеленого диода
103c	CALL 1100	Таймер
103f	JMP 1000	прыжок на начало
ПРОГРАММНЫЙ ТАЙМЕР		
1100	MVI E,0A	Загружаем в E 10 ₁₀
1102	MVI D,FF	Загружаем в D 255 ₁₀
1104	MVI C,FF	Загружаем в C 255 ₁₀
1106	DCR C	Декремент С
1107	JNZ 1106	Повторить если не ноль
110a	DCR D	Декремент D
110b	JNZ 1104	Повторить если не ноль
110e	DCR E	Декремент E
JNZ	1102	Повторить если не ноль
1113	RET	Возврат в осн. программу

Литература:

1. Щелкунов Н.Н., Дианов А.П. - Микропроцессорные средства и системы «Радио и связь» 1989 г.
2. Авдеев В.А. - Периферийные устройства. Интерфейсы, схемотехника, программирование «Москва» 2009 г.



3. Эмулятор ключей от домофона: [ЭЛЕКТРОННЫЙ РЕСУРС]. URL: <http://easyelectronics.ru/klyuch-ot-vsex-dverej-emulyator-klyuchej-ot-domofona.html>

4. Схема подключения домофона и принцип работы ключа: [ЭЛЕКТРОННЫЙ РЕСУРС]. URL: <http://arze.ru/intercom/ustrojstvo-princip-raboty-domofona-i-klyucha.html>



Афанасенко Анатолий Николаевич

Старший преподаватель кафедры ОиТСП

Сибирский юридический институт МВД России

ВЫЯВЛЕНИЕ НАРУШИТЕЛЕЙ СКОРОСТНОГО РЕЖИМА

Аннотация на русском языке: В настоящей статье рассматриваются реализация системы предназначенной для автоматического выявления нарушителя скоростного режима в целях предотвращения и профилактики дорожно-транспортных происшествий.

Ключевые слова: нарушитель скоростного режима, безопасность, фиксация нарушений.

Keywords: speed breaker, safety, recording of violations.

Общие сведения

Система автоматического выявления нарушителя скоростного режима предназначена для фиксации факта превышения скорости транспортным средством и автоматического фотографирования этого транспортного средства с последующим распознаванием номерного знака ТС (в центре обработки) и предоставления фотографий ТС нарушителя с сопроводительной информацией.

Техническое описание



Рисунок 1 – Структурная схема устройства



Микропроцессорная система. Этот блок осуществляет получение информации о скорости от датчика скорости, её обработку, и выдачу управляющих команд.

1. **Датчик скорости.** Этот блок предназначен для измерения скорости транспортного средства. Представляет собой доплеровский измеритель, принцип действия которого основан на использовании эффекта Доплера, согласно которому, частота принятого сигнала, отражённого от цели, отличается от частоты излучённого сигнала, и разница зависит от соотношения скоростей объектов относительно друг друга.
2. **Фотокамера.** Этот блок предназначен для получения изображения транспортного средства, движущегося с превышением скорости. Представляет собой цифровую фотокамеру с разрешением 13 мегапикселей, оснащённую мощной вспышкой, что позволяет получить четкое изображение ТС при любых погодных условиях.
3. **Устройство хранения.** Этот блок предназначен для длительного хранения данных о факте превышения скорости (номер нарушения, дата, время, скорость ТС, пороговая скорость, код местоположения, изображение ТС). Представляет собой HDD.
4. **Устройство передачи данных.** Этот блок предназначен для передачи данных о факте нарушения в центр обработки. Возможны 2 режима работы: автоматическая отправка и копирование данных на внешний носитель. При этом на устройстве хранения остаётся копия данных. В режиме автоматической отправки данные передаются по защищённому соединению через 3G-модем.

Все элементы в сборе помещаются в антивандальный корпус, что позволяет избежать повреждения внутренних частей как от природных условий, так и от действий людей.

Для МП-системы блоки 2, 3, 4 и 5 представляют собой «черные ящики», причем блоки 3, 4 и 5 представляют собой один блок, т. н. «исполнительное устройство». На схеме это будет **выглядеть так:**



Рисунок 2 – Структурная схема устройства, упрощенная



Принцип работы.

Перед началом использования прибор устанавливается в 2-3 метрах от дороги либо на обочине, либо на разделительной полосе.

Когда транспортное средство попадает в луч радара, датчик скорости измеряет скорость ТС. Полученное значение считывается МП-системой. Если измеренная скорость оказывается больше пороговой, МП-система подает команду исполнительному устройству.

Исполнительное устройство без участия МП-системы фотографирует ТС, превысившее скорость. После этого к снимку добавляются данные о месте, времени нарушения, его идентификатор, допустимую и измеренную скорость и снимок сохраняется на устройство хранения. После этого через устройство передачи данных полученные данные передаются в центр обработки. Если передача данных закончилась с ошибкой, данные помечаются как не переданные и впоследствии их можно сохранить через передающее устройство на внешний USB-носитель.

Структурная схема микропроцессорной системы.

Для **микропроцессора (CPU)** датчик скорости и исполнительное устройство представляют собой «черные ящики», подсоединённые к **последовательному связному адаптеру (PCI)**. Обмен информацией с ними происходит в последовательном режиме по протоколу **RS-232C**. Предполагается, что от датчика скорости в любой момент времени можно получить скорость ТС через ПСА, а исполнительное устройство готово в любой момент времени принять активирующую команду. Программа работы микропроцессора находится в **оперативной памяти (RAM)**.



Рисунок 3 – Функциональная схема устройств



Программа обработки данных

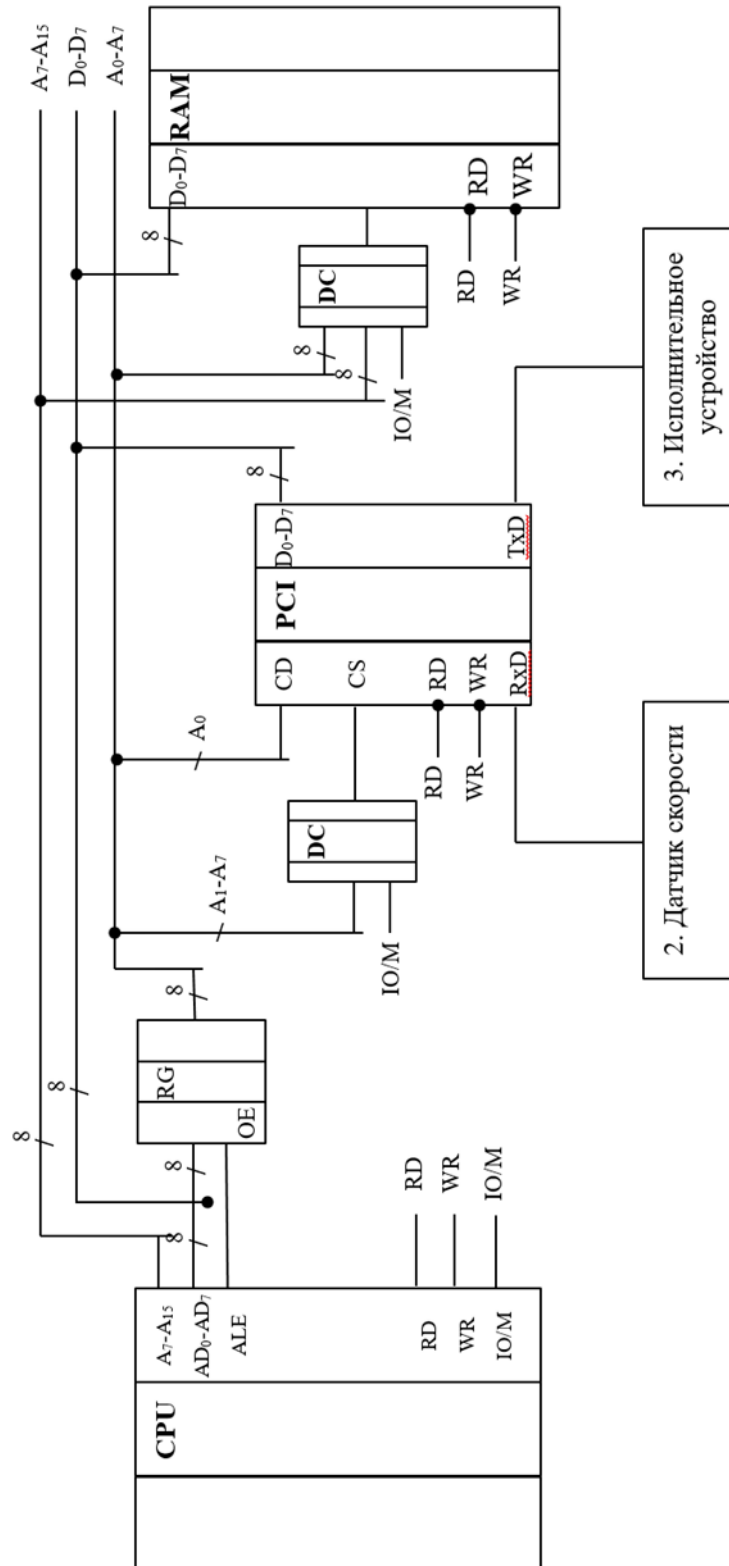

Рисунок 4 – Блок-схема алгоритма работы программы, упрощенная



Рисунок 5 – Блок-схема алгоритма работы программы

Если в качестве Программируемого связанного адаптера выбрать микросхему **Intel 8251A**, то адрес порта регистра данных будет 20h, а регистра управления – 21h. (см. таблицу). Поэтому, чтобы считать данные от датчика скорости, необходимо выполнить команду **IN 20**, а чтобы активировать исполнительное устройство, необходимо записать **1** в порт **20** (выполнить команду **OUT 20**).



Internal Device of 8251A	Binary Address								Hexa Address
	Decoder input and enable				Input to address pin of 8251				
	A ₇	A ₆	A ₅	A ₄	A ₃	A ₂	A ₁	A ₀	
Data buffer	0	0	1	0	x	x	x	0	20
Control register	0	0	1	0	x	x	x	1	21

Рисунок 6 - Внутреннее устройство микросхемы Intel 8251A

Код программы:

1000 STC
1001 CMC
1002 IN 20
1004 CPI 60
1006 JC 100d
1009 MVI A,01
100b OUT 20
100d JMP 1000

Литература:

1. Щелкунов Н.Н., Дианов А.П. - Микропроцессорные средства и системы «Радио и связь» 1989 г.
2. Авдеев В.А. - Периферийные устройства. Интерфейсы, схемотехника, программирование «Москва» 2009 г.
3. *Wilson, C; Willis, Hendrikz; Le Brocq, Bellamy (2010). Wilson, Cecilia – «Speed cameras for the prevention of road traffic injuries and deaths» 2010 г.*



Бурлаков Сергей Олегович

Профессор кафедры, доктор технических наук, профессор
Военная академия связи им. Маршала Советского Союза С.М. Буденного

Сатдинов Айрат Иршатович

Доцент кафедры, кандидат технических наук
Военная академия связи им. Маршала Советского Союза С.М. Буденного

Веркин Сергей Сергеевич

преподаватель, кандидат технических наук
Военная академия связи им. Маршала Советского Союза С.М. Буденного

Егрушев Владимир Евгеньевич

преподаватель, кандидат технических наук
Военная академия связи им. Маршала Советского Союза С.М. Буденного

Антонов Владимир Владимирович

старший преподаватель
Военная академия связи им. Маршала Советского Союза С.М. Буденного

АНАЛИЗ МЕТОДОВ ПОМЕХОУСТОЙЧИВОГО КОДИРОВАНИЯ В РАДИОЛИНИЯХ СПУТНИКОВОЙ СВЯЗИ

Аннотация. В статье приведен анализ различных методов помехоустойчивого кодирования, используемых в радиолиниях спутниковой связи. Проведена оценка применимости, а также особенности использования различных кодов в станциях спутниковой связи и ретрансляторах с различными видами обработки сигнала.

Ключевые слова: цифровые системы передачи, спутниковая связь, блочное кодирование, сверточное кодирование.

Key words: digital transmission systems, satellite connection, block coding, convolutional coding.

В радиолиниях спутниковой связи (РЛСС) активно применяются следующие методы помехоустойчивого кодирования:

код с повторением и перемежением символов и мажоритарным декодированием;

циклический код БЧХ;

сверточный код с декодированием по алгоритму Витерби.



Выбор кода с повторением и перемежением символов для низкоскоростных потоков (до 50 кбит/с) определяется его высокой помехоустойчивостью. Так при 7-кратном повторении символов код исправляет до 3-х ошибок на 7 бит кодового сообщения [1].

Выбор кода БЧХ при скорости группового сигнала выше 50 кбит/с связан с возрастанием скорости передачи и определяется расширением спектра ЧТ сигналов и необходимым увеличением девиации частоты.

Коды с повторением символов и коды БЧХ относятся к совершенным кодам, т.е. обеспечивают максимальную исправляющую способность при заданной длине кодового слова и скорости кодирования.

Коды с повторением и перемежением символов являются одновременно простейшими кодами и обладают наибольшей простотой реализации декодера – он может быть выполнен по схеме мажоритарного декодирования. Для кодов БЧХ известны алгоритмы синдромного декодирования, применение которых позволило даже на начальном этапе развития отечественной цифровой схемотехники реализовать декодеры в ретрансляторах связи.

Сверточные коды и алгоритм декодирования Витерби нашли широкое применение в коммерческих системах спутниковой связи. Декодирование по алгоритму Витерби применяется для кодов с относительно малыми длинами кодового ограничения $K=7\dots 9$, что ограничивает величину асимптотического энергетического выигрыша кодирования до 5 дБ. Таким образом, применение выбранных методов является вполне обоснованным и соответствует уровню развития вычислительной техники конца прошлого века [2].

Сравнение указанных кодов с используемыми в настоящее время на первый взгляд выглядит далеко не в пользу первых. Так проведенный обзор показывает, что за последние 20-30 лет теория и практика помехоустойчивого кодирования ушла далеко вперед. Наряду с непрерывной передачей данных, закодированных блочными и сверточными кодами, активно применяются пакетные методы передачи, использующие различные варианты каскадного кодирования, наиболее яркими представителями которых являются блочные и сверточные турбокоды [3].

Однако этот же анализ показывает, что наиболее мощные прорывы в области применения кодов определяются их применением в абонентском (терминальном)



оборудовании, т.е. на станциях спутниковой связи, но не на ретрансляторах связи в стволах с обработкой сигналов на борту (ОСБ).

Главными факторами, сдерживающими применение современных методов и алгоритмов помехоустойчивого кодирования при обработке сигналов на борту ретранслятора, являются:

увеличение сложности аппаратуры ретранслятора связи, а, следовательно, снижение его надежности, увеличение массогабаритных показателей и энергопотребления;

увеличение времени распространения сигнала в радиолинии спутниковой связи при передаче данных.

Перечисленные факторы определяются самой сутью алгоритмов формирования и обработки современных кодовых конструкций.

Наибольший выигрыш, связанный с применением как сверточных, так и блочных Turboкодов, в том числе наиболее современных – кодов с низкой плотностью проверки на нечетность (LDPC) – достигается при большой длине кодового блока (от нескольких сотен до нескольких тысяч информационных бит). Фактически современные методы кодирования в противовес простейшим (примитивным) кодам, осуществлявшим обмен скорости передачи на помехоустойчивость, размещают скорость передачи на вычислительную сложность и задержку операций кодирования-декодирования, связанную с увеличением длины кодовых блоков.

В результате при относительно низких скоростях передачи (до 500 бит/с) задержка на буферизацию в современных спутниковых системах передачи возрастает до 20-40 мс, что сравнимо с временем распространения сигнала в односкачковых радиолиниях с геостационарными ретрансляторами связи.

Кроме того, для каждой земной станции, работающей через ствол с обработкой сигнала, для полного декодирования информации необходимо иметь буферное запоминающее устройство (ЗУ) размером в три раза превышающем число переданных бит. При использовании 8 уровневого квантования и мягком декодировании Витерби объем ЗУ должен быть дополнительно увеличен минимум в 3 раза.



Реализация итеративных алгоритмов декодирования требует применения либо высокопроизводительных процессоров цифровой обработки сигналов и (или) ПЛИС большой емкости.

Таким образом, наряду с ожидаемыми существенными выигрышами от применения современных кодовых конструкций возникает и ряд сложностей, препятствующих их внедрению. Целесообразно определить, в каких случаях, и на каких этапах передачи сигнала в РЛСС с ОСБ возможно и целесообразно их использование.

Нет необходимости проводить анализ возможности применения турбокодов в радиолиниях спутниковой связи с прямой ретрансляцией. Опыт построения современных сетей VSAT, современных коммерческих систем персональной спутниковой связи свидетельствует в пользу таких решений. Модуляция КАМ-16 и сверточные турбокоды с большим количеством градаций скоростей используется в Инмарсат-BGAN, многопозиционная АФМ и коды с низкой плотностью проверки на нечетность и несколькими градациями скоростей применяются в ThurayaIP. Однако в радиолиниях с ОСБ, особенно на линии вверх, возможность непосредственного применения турбокодов вызывает сомнения по перечисленным выше причинам [4].

Сформулируем предложения по использованию помехоустойчивого кодирования в стволах с ОСБ

Целесообразность применения турбокодов в стволах с ОСБ на участке борт-земля при высоких скоростях группового сигнала ретранслятора не вызывает сомнений в силу относительной простоты реализации операций кодирования, небольшой задержке сигнала при фиксированной длине блока данных. В этом случае основные энергетические и вычислительные затраты на декодирование турбокодов возлагаются на декодеры, размещенные в модемном оборудовании земных станций. Таким образом за счет помехоустойчивого кодирования может быть получен максимальный эффект в экономии энергетики ретранслятора, направленный на решение задач увеличения его пропускной способности.

Как следует из приведенного ранее обзора, очевидными претендентами на роль помехоустойчивых кодов, формируемых на борту ретранслятора выступают сверточные, блочные турбокоды и коды с низкой плотностью проверки на нечетность. Они реализуют максимально-возможные энергетические выигрыши. Выбор типа и параметров кода определяется требуемым энергетическим выигрышем, относительной скоростью



кодирования и ограничениями реализуемости устройств кодирования и декодирования. Ожидаемый выигрыш состоит в снижении требуемого соотношения сигнал/шум от 4 дБ, реализуемого при современных сверточных кодах, до 9 дБ при низкоскоростных турбокодах. Необходимо заметить, что стоимость таких решений будет определяться необходимостью оснащения всего парка земных станций декодерами, работающими на максимальных скоростях передачи группового сигнала ретранслятора.

На линии земля-борт для снижения сложности оборудования ретранслятора представляется целесообразным использовать простейшие коды (коды с повторением) или самоортогональные коды, для которых известны алгоритмы многопорогового декодирования. Применение кодов с повторением имеет еще одну специфическую особенность, связанную с увеличением тактовой частоты передачи сигнала, и, следовательно, расширением спектра сигнала. В определенном смысле применение кодов с повторением и перемежением символов близко к расширению спектра методом формирования фазоманипулированного шумоподобного сигнала (ФМ-ШПС). Вычисление корреляционной свертки сигнала и мажоритарное декодирование являются близкими процессами, разница между которыми почти стирается при решении задач декодирования по мягким решениям при одновременном скремблировании потока:

$$\hat{x}_i = \text{sign}(R_i) = \text{sign}\left(\sum_{k=1}^K s_{i+k} s_{ПСПk}\right) - \text{принятие решения о переданном символе в при}$$

ФМ-ШПС;

$$\hat{x}_i = \text{sign}\left[\sum_{m=1}^M \text{sign}(s_{i,m})\right] - \text{принятие решения о переданном символе при}$$

кодировании с повторением и мажоритарном декодировании по жестким оценкам принятого символа;

$$\hat{x}_i = \text{sign}\left[\sum_{m=1}^M s_{i,m} s_{СКРm}\right] - \text{принятие решения о переданном символе при кодировании}$$

с повторением, мягкими оценками принятого символа и скремблированием передаваемых последовательностей,

где: \hat{x}_i – оценка символа, переданного в радиолинии с ФМ-ШПС;

R_i – величина корреляционного отклика на отрезок ФМ-ПСП $s_{ПСП}$;

$s_{i,m}$ – оценка i -го бит сообщения переданного в m -ом пакете повторной передачи.



s_t – отсчет сигнала на t -м такте работы при ФМ-ПСП;

$s_{ПСПk}$ и $s_{СКРm}$ – элементы ПСП и скремблирующей последовательности соответственно.

При использовании на участке земля-борт кодов с повторением при жестком решении о знаке принятого бита можно передавать в групповом сигнале ретранслятора информацию о количестве принятых элементарных бит разного знака, что может использоваться для работы внешней по отношению к РЛСС схемы помехоустойчивого кодирования.

Так, если осуществлять восьмикратное повторение каждого переданного бита, то количество одноименно принятых бит будет формировать трехразрядную мягкую оценку достоверности, которая в виде битового потока может быть передана в РЛСС от ретранслятора к земной станции. Если оценки будут являться элементами внешнего турбокода, то их передача, с одной стороны, приведет к трехкратному увеличению скорости группового сигнала ретранслятора, а, с другой стороны, может быть использована для применения мягких алгоритмов декодирования на земной станции.

Применение мягких оценок на выходе декодера ретранслятора позволяет создать дискретно-непрерывный канал передачи от выхода кодера турбокода земной станции до входа декодера корреспондирующей земной станции, что позволит применить наработки в теории помехоустойчивого кодирования, применяемые в настоящее время. Результирующая схема системы передачи представлена на рисунке 1.



Рисунок 1. Структурная схема системы передачи при применении вложенных турбокодов

При пакетной передаче требуется восстановление полной информации о содержании заголовка. В этом случае представляется целесообразным использовать отдельную кодовую конструкцию для закрытия заголовка, которая может строиться как на кодах с повторением, так и на их сочетаниях с другими кодами, обладающими высокой исправляющей способностью. Очевидно, что заголовки сообщений должны внедряться в групповой сигнал после внешнего турбокода и исключаться на этапе сборки сообщения.

Литература:

1. Витерби А.Д., Омура Дж.К. Принципы цифровой связи и кодирования /Пер. с англ. под ред. К.Ш. Зигангирова. - М.: Радио и связь, 1982. - 536 с.
2. Банкет В.Л., Дорофеев В.М. Цифровые методы в спутниковой связи. - М.: Радио и связь, 1988. -240 с.
3. S. Johnson, Low-density parity-check codes from combinatorial designs, Newcastle, The University of Newcastle Press, 2004.
4. Волков, Л.Н. Системы цифровой радиосвязи. / Л.Н.Волков, М.С.Немировский, Ю.С.Шинаков. – М.: ЭкоТрендз, 2005. – 392 с.

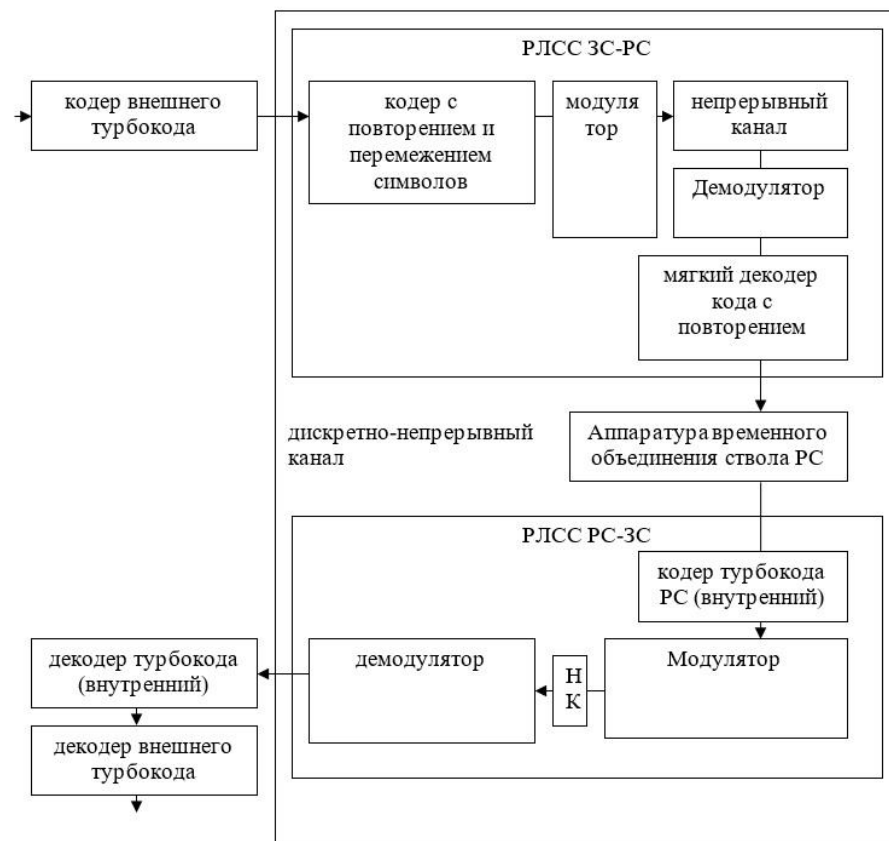

Якушенко Сергей Алексеевич

доцент, кандидат технических наук, доцент

Государственный университет аэрокосмического приборостроения

Забело Александр Николаевич

доцент, кандидат военных наук

Антонов Владимир Владимирович

старший преподаватель

Веркин Сергей Сергеевич

преподаватель, кандидат технических наук

Егрушев Владимир Евгеньевич

преподаватель, кандидат технических наук

Сенгалиев Раукен Исатаевич

соискатель

Военная академия связи им. Маршала Советского Союза С.М. Буденного

АНАЛИЗ МЕТОДОВ ОЦЕНКИ КАНАЛОВ ЗАГОРИЗОНТНОЙ СВЯЗИ И НЕОБХОДИМОСТЬ ЕГО ДАЛЬНЕЙШЕГО ИССЛЕДОВАНИЯ

Аннотация: Вопрос повышения пропускной способности радиолиний загоризонтной связи, работающих в сложной электромагнитной обстановке, является актуальной и нерешенной в настоящее время проблемой. Одним из возможных способов повышения пропускной способности данных радиолиний связи является адаптация к среде распространения радиоволн в тропосферных слоях атмосферы. Поэтому в работе проведен анализ существующих методов оценки состояния тропосферного канала связи их точности и скорости оценки. В результате установлено, что существующие методы не позволяют проводить многокритериальную оценку качества канала связи с приемлемой вычислительной сложностью и достоверностью принятия решений.

Ключевые слова: быстрые замирания сигналов, корреляция, помехоустойчивость, разнесенный прием, кратность разнесения, вероятность ошибки.

Keywords: fast signal fading, correlation, noise immunity, diversity reception, diversity frequency, error probability.



Механизм загоризонтного распространения радиоволн (РРВ) основан на переизлучении (отражении и рассеивании) ультракоротких волн (УКВ) на неоднородностях электронной концентрации тропосферы. Данный механизм получил название дальнего тропосферного распространения (ДТР) УКВ или ДТР-УКВ. Он включает в себя следующие процессы: рассеяние волн на турбулентных неоднородностях (глобулах); рефракция радиоволн слоистыми неоднородностями; рефракция радиоволн по всей тропосфере (рисунок 1).

Борьба с замираниями в тропосферных радиоприемах сводится к устранению последствий их влияния на качество радиосвязи. Поэтому основным способом борьбы с замираниями являются методы разнесенного приема и повышение мощности передатчика, т.е. увеличение энергетики радиоприема. Однако, указанные способы борьбы не позволяют выполнить требования к показателям качества тропосферной радиосвязи: достоверности $P_{\text{ош доп}} = 10^{-5}$ и надежности $H_{\text{доп}} = 0,99$. Доказательством данного утверждения может служить анализ влияния быстрых замираний и кратности разнесенного приема на достоверность тропосферной радиосвязи (ТРС) [1, 2, 3 с.31].



Рисунок 1 – Механизм ДТР-УКВ

$$P_{\text{ош}} = \psi(\bar{h}^2) = \psi\left(\frac{\bar{P}_r}{P_{ш}}\right)$$

С помощью этой зависимости можно произвести оценку помехоустойчивости приема дискретных сообщений (сигналов).

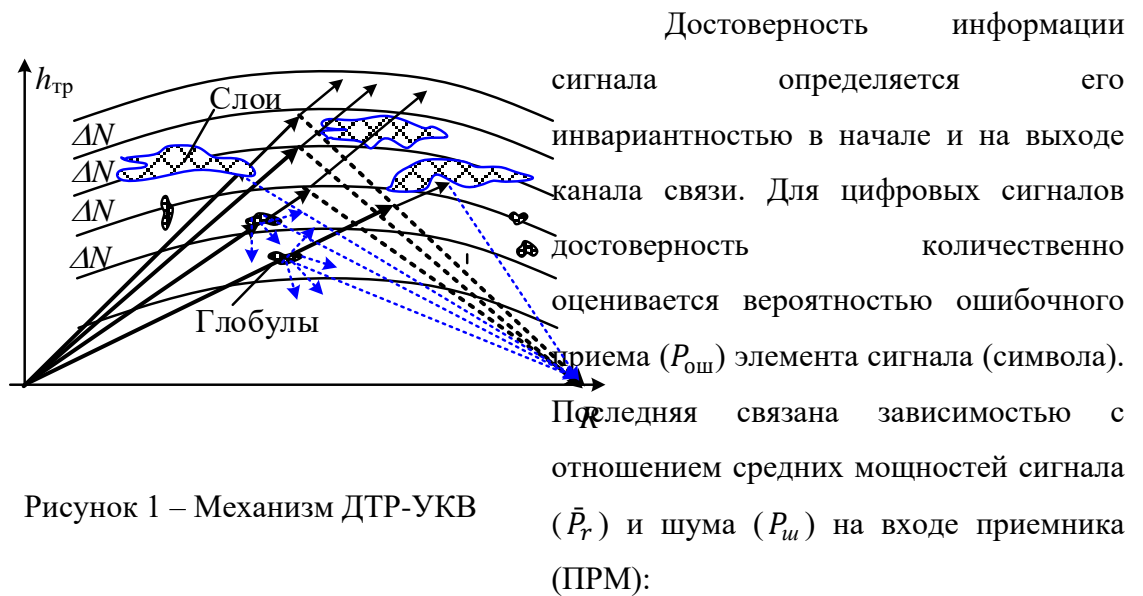

Достижение перспективных требований по достоверности тропосферной радиосвязи дискретными сигналами определяются допустимыми значениями $P_{\text{ош доп}} = 10^{-5}$. Данное требование может быть выполнено только за счет повышения энергетики радиолинии (\bar{h}^2), что приводит к повышению массогабаритных показателей станции и снижению мобильности систем тропосферной связи. Наряду с этим, другим путем достижения требуемого значения $P_{\text{ош доп}} = 10^{-5}$ является снижения уровня быстрых замираний путем увеличения кратности разнесенного приема сигналов в тропосферных радиолиниях (ТРЛ).

Для обеспечения нужного значения $P_{\text{ош доп}}$ важно превышение доли сигнала в фоне на входе ПРМ допустимого значения:

$$\bar{h}^2 = \frac{\bar{P}_r}{P_{\text{ш}}} \geq h_{\text{доп}}^2$$

Для достижения цели необходимо установить значение коэффициента корреляции замираний, которые определяются: мощностью флуктуационной составляющей коэффициента передачи (КП) и его корреляционной функцией.

В соответствии с экспериментальными данными значения указанных характеристик КП в ТРЛ зависят от трех основных факторов (параметров неоднородностей тропосферы, частоты передаваемых сигналов, геометрии радиолинии) и двух дополнительных - широкополосности сигналов и характеристик антенн.

Распространенные методики расчета имеют малую достоверность расчета надежности связи. Так феноменологический подход предусматривает определение характеристик КП экспериментальным путем и не позволяет установить их взаимосвязь с указанными выше факторами. Это и обуславливает необходимость и направления совершенствования моделей оценки каналов тропосферной связи (КТС) с рассеянием.

Для оценки степени влияния быстрых замираний на состояния КТС можно использовать показатель коэффициента защиты от замираний $\Delta\sigma_{\text{бз}}^2$, который определяется по графикам функциональных зависимостей величины $P_{\text{ош}}$ от среднего отношения с/ш на входе приемника и коэффициентов (γ^2 , η_v , R), характеризующих влияние быстрых замираний:

$$P_{\text{ош}} = \psi(\bar{h}, \gamma^2, \eta_v, R) \quad (1)$$

Они определяются следующим образом:



1) коэффициент глубины общих замираний

$$\gamma^2 = \frac{\alpha_p^2}{2\sigma_b^2} \quad (2)$$

где α_p^2 и $2\sigma_b^2$ - мощности регулярной и флуктуационной составляющих КП канала тропосферной связи;

2) коэффициент энергетических потерь при обработке сигналов с частотно-селективным замиранием (ЧСЗ)

$$\eta_\psi = \psi[K_H(\Delta\Omega)] = \psi \left\{ \exp \left[- \left(\frac{\Delta\Omega}{\Delta\Omega_K} \right)^2 \right] \right\} \quad (3)$$

где $K_H(\Delta\Omega)$ - нормированная двухчастотная функции корреляции КТС;

$\Delta\Omega = 2\pi\Delta f$ - разнос частот в пределах ширины спектра сигнала;

$\Delta\Omega_K = 2\pi\Delta f_K$ - интервал частотной корреляции замираний.

3) коэффициент пространственной корреляции замираний в ветвях разнесения

$$R = K_H(\rho) = \exp \left[- \left(\frac{\Delta\rho}{\Delta\rho_K} \right)^2 \right] \quad (4)$$

где $\Delta\rho$ - интервал пространственного разнесения приемных антенн на расстояние $\Delta\rho = \Delta\rho_a$; $\Delta\rho_K$ - интервал пространственной корреляции замираний.

Согласно приведенным выражениям значения указанных коэффициентов зависят от следующих статистических характеристик (СХ) КП с быстрыми замираниями: α_p^2 , $2\sigma_b^2$, $K_H(\Delta\Omega)$, $K_H(\Delta\rho)$. В КТС функция распределения уровня принимаемого сигнала подчиняется релейскому или обобщенному релейскому закону. В этом случае $\alpha_p^2 = 0$ и модуль коэффициента передачи КТС будет определяться только мощностью его флуктуационной составляющей $2\sigma_b^2$.

Для математического описания этих СХ КП необходимо осуществить построение математических моделей КТС.

Следует отметить, что при построении моделей каналов связи под термином канал понимается лишь часть радиоканала, включающая среду РРВ [1, 2 с.14]. Поэтому иначе канал называют радиоканалом в узком смысле [2 с.17] или непрерывным каналом связи [2, 3 с.21]. Для построения модели канала связи (временного) необходимо определить аналитическую зависимость принимаемого сигнала $s_r(t)$ от передаваемого $s_t(t)$ и некоторых случайных величин или функций [1, 2 с.32]. К их числу, в первую очередь, относятся:



для модели временного канала с релеевскими замираниями - $2\sigma_b^2$;

для модели временного канала с ЧСЗ - $2\sigma_b^2, K_n(\Delta\Omega)$;

для модели пространственно-временного канала с замираниями - $2\sigma_b^2, K_n(\Delta\rho)$.

В настоящее время в рамках статистической теории связи (СТС) разработан научно-методический аппарат (НМА) построения математических моделей канала связи с замираниями на основе феноменологического (т.е. объясняющего явление) подхода к задаче РРВ в неоднородных средах с использованием лучевых представлений [4, 5 с.42]. Однако применение такого подхода базируется на введении ряда предположений относительно закона распределения принимаемого сигнала (определяемого коэффициентом передачи канала связи), наблюдаемых опытным (экспериментальным) путем [6 с.9]. При этом допущениями при построении феноменологических моделей КС обычно являются:

представление принимаемого сигнала в виде суммы регулярной и флуктуационной составляющих;

предположения о том, что последняя является стационарной гауссовской величиной с нулевым математическим ожиданием.

В этом случае статистические характеристики принимаемого сигнала полностью определяются регулярной (α_p^2) и флуктуационной ($2\sigma_b^2$) составляющими коэффициента передачи КС по мощности и его нормированными корреляционными функциями по частоте $K_n(\Delta\Omega)$ и пространству $K_n(\Delta\rho)$. Следовательно, основу феноменологического подхода к построению моделей КС составляет представление реальной среды РРВ в виде линейного четырехполосника со случайно изменяющимся коэффициентом передачи [2]. Основные недостатки феноменологических моделей КС обусловлены тем, что указанные статистические характеристики КП $(\alpha_p^2, 2\sigma_b^2, K_n(\Delta\Omega), K_n(\Delta\rho))$ определяются экспериментальным путем [7, 8, 9 с.23]. Поэтому они не связаны с параметрами неоднородной среды РРВ, передаваемых сигналов, геометрии радиолинии и используемых антенн, а следовательно, могут изменяться при вариациях указанных параметров (что особенно характерно для КТС).

Учитывая, что в принципе тропосферная связь возможна, пока существует объем рассеяния тропосферы (рисунок 2), можно сделать вывод о том, что конфигурация объема рассеяния на интервале ТРЛ, его геометрические параметры должны определять и $2\sigma_b^2$ - мощность флуктуационной составляющей коэффициента передачи КТС. Этот вывод



основывается на том, что размер наиболее эффективно рассеивающих глобул при условии равных перепадов индекса преломления N определяется величиной [10 с.5] $L_s \cong \frac{\lambda}{\theta_{\text{рас}}} (\theta_{\text{рас}} - \text{угол рассеяния})$. Наряду с этим, наибольшее отражение дают слои, толщина которых $h_{\text{сл}} \cong \frac{\lambda}{\theta_{\text{рас}}}$.



Рисунок 2 – К определению объема и угла рассеяния

Отсюда следует, что при прохождении электромагнитных волн через объем рассеяния величина флуктуаций напряженности электрического поля радиосигнала в точке приема E и соответственно с ним величина множителя ослабления электрического поля

$$V_{\text{ДТР}} = \frac{E}{E_{\text{св}}}$$

где $E_{\text{св}}$ - напряженность электрического поля в свободном пространстве, будет зависеть от длины проходящей через объем рассеяния волны (частоты радиосигнала), размеров неоднородностей и длины пути волны в неоднородном турбулентном слое (горизонтального и вертикального размера объема рассеяния).

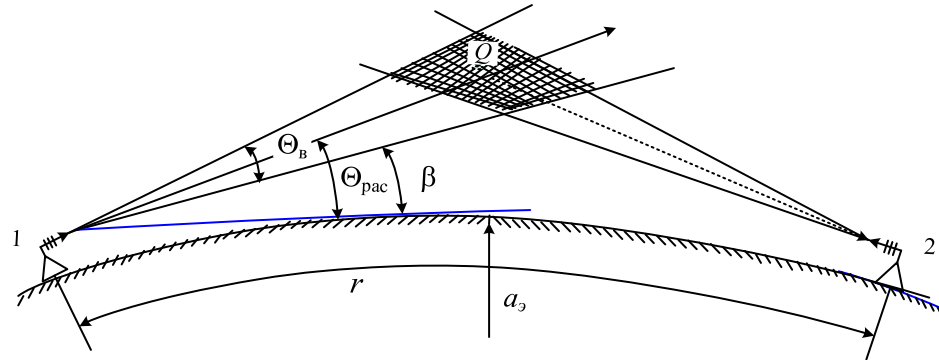
Величина флуктуаций определяется значением ΔV_3 - отклонением величины $V_{\text{ДТР}}$ от медианного значения $V_{\text{мм}}$ и характеризует замирания сигнала, т.е.

$$V_{\text{ДТР}} = V_{\text{мм}} \Delta V_3$$

Учитывая, что затухание радиоволн, обусловленное ДТР-УКВ, определяется как

$$W_{\text{ДТР}} = 10 \lg \left(\frac{1}{V_{\text{ДТР}}^2} \right)$$

эта величина может быть записана в виде

$$W_{\text{ДТР}} = W_{\text{мм}} + \Delta W_3$$



где $W_{\text{мм}}$ - долгосрочное медианное дополнительное затухание радиосигнала при ДТР УКВ; ΔW_3 - отклонение величины затухания от медианного значения за счет замираний.

Кроме того, рассеяние волн за пределы горизонта происходит под весьма небольшими углами, составляющими величины порядка $0,8^\circ - 3^\circ$. Угол места антенны систем тропосферной связи выбирается таким, чтобы максимум излучения антенны был направлен в нижнюю область объема рассеяния, поскольку при этом достигается максимум уровня рассеянного поля в точке приема. Отсюда следует, что и напряженность электрического поля в точке приема будет зависеть от угла места (угла возвышения) антенн СТРС, т.е. от угла падения ЭМВ на объем рассеяния.

Таким образом, мощность флуктуационной составляющей $2\sigma_b^2$ должна зависеть от физических параметров тропосферных неоднородностей: L_s - характеристического масштаба тропосферных неоднородностей, C_n^2 - структурной характеристики показателя преломления), длины пути L_β , проходимого электромагнитной волной (ЭМВ) в неоднородном тропосферном слое, угла возвышения антенн станции тропосферной связи β , частоты f_0 передаваемого радиосигнала, т.е.

$$2\sigma_b^2 = \psi(L_s, C_n^2, L_\beta, \beta, f_0) \quad (5)$$

Для КТС радиус (интервал) частотной корреляции при рассеянии $\Delta\Omega_k$ может быть оценен из условия [4, 5 с. 33]

$$\frac{\Delta\Omega_k}{\Omega} \approx \frac{2\pi}{qr} = \frac{\lambda}{2r \sin\left(\frac{\theta_p}{2}\right)} \quad (6)$$

где $q = 2k \sin\left(\frac{\theta_p}{2}\right)$ - вектор рассеяния; r - длина трассы.

На практике пользуются эмпирической формулой для определения радиуса частотной корреляции

$$\Delta f_k = \frac{\Delta\Omega_k}{2\pi} \cong \frac{ca_3}{r^2 \Delta\theta_\theta} \quad (7)$$

где c - скорость света, θ_θ - ширина характеристики направленности в вертикальной плоскости, a_3 - эквивалентный радиус Земли.

Экспериментальные зависимости радиуса частотной корреляции от длины трассы для трех значений θ_θ приведены на рисунке 3.



Рисунок 3 – Зависимость радиуса частотной корреляции от длины трассы

Эти зависимости показывают, что величина Δf_k в КТС уменьшается с увеличением угла θ_b , причем разброс значений, например для $r = 200$ км, составляет от 1,1 МГц до 4,4 МГц. Столь существенный разброс можно объяснить следующим. Изменение ширины характеристики направленности антенны в вертикальной плоскости θ_b влечет за собой и изменение объема рассеяния $V_{\text{рас}}$ (рисунок 2), который определяется выражением [11 с.7]

$$V_{\text{рас}} = \frac{r^3 \theta_b^3}{4\theta_{\text{рас}}} \quad (8)$$

где r - протяженность линии по земной поверхности, $\theta_{\text{рас}}$ - угол рассеяния.

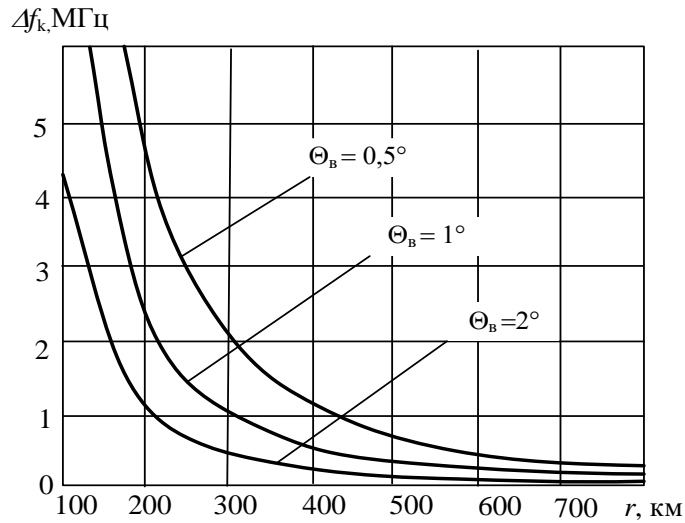
Отсюда следует, что радиус частотной корреляции, также как и $2\sigma_b^2$, будет зависеть от тех же параметров и может существенно изменяться при их вариациях:

$$\Delta\Omega_k = 2\pi\Delta f_k = \psi(L_s, C_n^2, L_\beta, \beta, f_0) \quad 9)$$

Значение $K_H(\Delta\Omega)$ помимо $\Delta\Omega_k = 2\pi\Delta f_k$ зависит и от ширины спектра сигнала $\Delta\Omega_0 = 2\pi\Delta f_0$. Если разнос крайних частот в пределах ширины спектра сигнала $\Delta f = \Delta f_0$ будет намного меньше Δf_k , то согласно (4) значение $K_H(\Delta\Omega) \approx 1$. В противном случае - $K_H(\Delta\Omega) < 1$.

Следовательно, $K_H(\Delta\Omega)$ - нормированная двухчастотная функция корреляции в КТС с ЧСЗ должна зависеть и от частотных параметров передаваемых сигналов ($f_0, \Delta f_0$):

$$K_H(\Delta\Omega) = \psi(L_s, C_n^2, L_\beta, \beta, f_0, \Delta f_0)$$



10)

Для КТС имеется достаточно приближенной оценка радиуса (интервала) пространственной корреляции ($\Delta\rho_k$) на уровне зависимостей его от определенных величин и экспериментальных исследований [12, 13 с.54]. Радиус пространственной корреляции в направлении, перпендикулярном направлению прихода волны, можно оценить по формуле [13]

$$\Delta\rho_k \approx \frac{\lambda}{\theta'_{\text{рас}}} \quad (11)$$

где $\theta'_{\text{рас}}$ - угловой размер области, эффективно формирующей рассеянное поле в данной точке наблюдения. Из этой формулы можно получить некоторые частные случаи:

в случае мелкомасштабных неоднородностей ($L_s \approx \lambda$), рассеивающих изотропно, радиус корреляции поля внутри рассеивающего объема, когда $\theta'_{\text{рас}} = 2\pi$, или в непосредственной близости от него, когда $\theta'_{\text{рас}} = \pi$, сравним с длиной волны $\Delta\rho_k \approx \lambda$;

в случае крупномасштабных неоднородностей ($L_s \gg \lambda$) $\theta'_{\text{рас}}$ определяется шириной индикатрисы рассеяния $\theta'_{\text{рас}} \approx \frac{\lambda}{L_s}$, следовательно, $\Delta\rho_k \approx \frac{\lambda}{\theta'_{\text{рас}}} \approx L_s$.

Учитывая, что эффективное рассеяние дают крупномасштабные неоднородности [11 с.17], выражение для нормированной пространственной корреляционной функции можно записать в виде

$$K_n(\Delta\rho) = \exp\left[-\left(\frac{\Delta\rho}{\Delta\rho_k}\right)^2\right] \approx \exp\left[-\left(\frac{\Delta\rho\theta'_{\text{рас}}}{\lambda}\right)^2\right] \approx \exp\left[-\left(\frac{\Delta\rho}{L_s}\right)^2\right] \quad (12)$$

По данным экспериментов [6, 12 с.37] интервал пространственной корреляции $\Delta\rho_k \approx (10 \dots 100)\lambda$ (график зависимости $K_H(\Delta\rho)$ от отношения $\frac{\Delta\rho}{\lambda}$ представлен на рисунке 3).

Столь существенный разброс $\Delta\rho_k$ объясняется тем, что по своему физическому смыслу он характеризует интервал пространственного разнесения, в пределах которого степень корреляции замираний равна заданному значению $K_H(\Delta\rho)$. Поэтому величина $\Delta\rho_k$ в КТС должна зависеть через значение $\theta'_{\text{рас}}$ от тех же параметров, что и $2\sigma_b^2$:

$$\Delta\rho_k = \psi(L_s, C_n^2, L_s, \beta, f_0) \quad (13)$$

Значение $K_H(\Delta\rho)$ помимо $\Delta\rho_k$ зависит согласно (4) и от пространственного разноса $\Delta\rho$ в пределах протяженности раскрыва одной антенны $\Delta\rho = L_a$ или разнесения нескольких антенн ($\Delta\rho = \Delta\rho_a$):



$$K_H(\Delta\rho) = \psi(L_s, C_n^2, L_s, \beta, f_0, \Delta\rho)$$

14)

Таким образом, СХ КП в КТС ($2\sigma_b^2, K_H(\Delta\Omega), K_H(\Delta\rho)$) должны каким-то образом зависеть от следующих основных факторов:

- 1) физических параметров неоднородностей тропосферы: структурной характеристики показателя преломления C_n^2 и размера неоднородностей L_s ;
- 2) рабочей частоты передаваемых сигналов (f_0);
- 3) геометрии ТРЛ: длины неоднородного тропосферного слоя L_s и угла возвышения антенн β .



Рисунок 4. График зависимости коэффициента пространственной корреляции от отношения $\frac{\Delta\rho}{\lambda}$ (где 1-10 соответствует $\Delta\rho_k \approx (10 \dots 100)\lambda$)

Кроме того, частотная $K_H(\Delta\Omega)$ и пространственная $K_H(\Delta\rho)$ корреляционные функции зависят еще от двух дополнительных факторов:

- а) широкополосности передаваемых сигналов (Δf_0);
- б) пространственных характеристик приемных антенн (протяженности их раскрыва L_a или пространственного разнеса $\Delta\rho_a$).

Анализ известных методик расчета надежности связи $H_{св}$ в ТРЛ [10, 14, 15, 16 с.21-42] показывает, что они обладают рядом существенных недостатков, а именно:

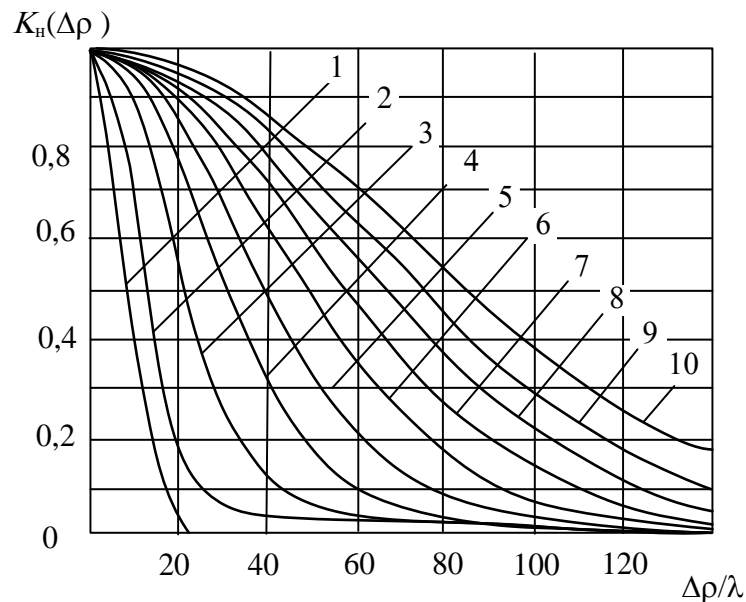
1. Низкая точность расчета $H_{св}$.



2. Величина $h_{\text{доп}}^2$ определяется приближенно и без учета корреляции БЗ в ветвях разнесения (т.е. при $R = 0$).

3. Зависимости $P_{\text{ОШ}} = \psi(h^2, n_p, R)$ для когерентного оптимального приема при $n_p > 2$ и $0 < R < 1$ отсутствуют.

4. Отсутствуют аналитические зависимости $\Delta\rho_k$ и Δf_k от несущей частоты (f_0) передаваемых сигналов и статистических характеристик неоднородностей тропосферы (C_n^2, L_s).

Результаты проведенного выше анализа позволяют сделать следующие выводы:

1. Для дальнейших исследований необходимо установить значение коэффициента пространственной корреляции замираний R , характеризующих величину $P_{\text{ОШ}}$.

2. Известные методики расчета имеют низкую точность расчета надежности связи и, кроме того, в них отсутствуют аналитические выражения для интервалов частотной и пространственной корреляции.

3. Разработанный в рамках статистической теории связи НМА построения моделей КС с замираниями базируется на использовании феноменологического подхода. Последний предусматривает определение СХ КП ($2\sigma_b^2, K_H(\Delta\rho)$) экспериментальным путем и поэтому принципиально не позволяет установить их взаимосвязь с указанными выше факторами. Это и обуславливает необходимость и направления совершенствования существующего НМА построения моделей КТС с рассеянием.

Список литературы

1. Военные системы радиосвязи. Часть 1. Теоретические основы построения средств и комплексов военной радиосвязи. / Под ред. В.В. Игнатова – Л.: ВАС, 1989.– 386с.

2. Кловский Д.Д. Передача дискретных сообщений по радиоканалам. – М.: Связь, 1969. – 375с.

3. Расчет помехоустойчивости систем передачи дискретных сообщений: Справочник. В.И. Коржик, Л.М. Финк, К.Н. Щелкунов. / Под ред. Л.М. Финка. – М.: Радио и связь, 1981. – 232с.

4. Исимару А. Распространение и рассеяние волн в случайно-неоднородных средах, часть 1. – М.: Мир, 1981.- 280с.



5. Исимару А. Распространение и рассеяние волн в случайно-неоднородных средах, часть 2. – М.: Мир, 1981.- 318с.
6. Дальнее тропосферное распространение УКВ / Под ред. Б.А. Введенского– М.: Сов. радио, 1965.– 415с.
7. Кириллов Н.Е. Помехоустойчивая передача сообщений по линейным каналам со случайно изменяющимися параметрами. – М.: Сов. радио, 1971. – 256с.
8. Немировский А.С. Борьба с замираниями при передаче аналоговых сигналов. – М.: Радио и связь, 1984. – 208с.
9. Тихонов В.И. Оптимальный прием сигналов. – М.: Радио и связь, 1983 г. – 319с.
10. Военные системы радиорелейной и тропосферной связи. / Под ред. Е.А. Волкова – Л.: ВАС, 1982.– 403с.
11. Черенкова Е.Л., Чернышов О.В. Распространение радиоволн. – М.: Радио и связь, 1984. – 272с.
12. Серков В.П., Слюсарев П.В. Теория электромагнитного поля и распространение радиоволн. Часть 2. Распространение радиоволн. – Л.: ВАС, 1973. – 255с.
13. Шарыгин Г.С. Статистическая структура поля УКВ за горизонтом – М.: Радио и связь, 1983. – 139с.
14. Волков Е.А. и др. Методики расчетов военных радиорелейных и тропосферных линий связи с аналоговыми и цифровыми сигналами при планировании их развертывания. – СПб.: ВАС, 1983. – 194с.
15. Тоискин В.С., Красильников В.В. Методики расчетов радиорелейных и тропосферных линий связи.- Ставрополь: СВВИУС, 1997.- 88с.
16. Давыденко Ю.И. Дальняя тропосферная связь – М.: Воениздат, 1968.– 211с.



Агапов Андрей Валерьевич

Магистрант

Камчатов Денис Владимирович

Магистрант

Чуваткина Татьяна Александровна

Старший преподаватель

Национальный исследовательский Мордовский государственный университет

имени Н. П. Огарёва

РАЗРАБОТКА ИЗМЕРИТЕЛЬНОГО КОМПЛЕКСА НА БАЗЕ ФОТОМЕТРИЧЕСКОГО ШАРА ДИАМЕТРОМ 0,25 М

Аннотация. В данной работе описывается разработанный измерительный комплекс на базе фотометрического шара диаметром 0,25 м, а также представлены результаты сличительных измерений по световому потоку ламп с использованием данного комплекса и установки на базе фотометрического шара диаметром 1 м.

Ключевые слова: измерительный комплекс, фотометрический шар, световой поток, кварцевая галогенная лампа, метод измерения.

Key words: measuring complex, photometric sphere, luminous flux, quartz halogen lamp, measurement method.

Лампы накаливания и кварцевые галогенные лампы – это первый искусственный источник электрического света и, пожалуй, самый распространенный. Стабильность светового потока на протяжении всего срока службы, различные формы конструктивного исполнения, малые габариты и масса, невосприимчивость к резким перепадам температуры – выгодно отличает их от других источников света. Существует большое разнообразие видов ламп накаливания, предназначенных для многообразных целей освещения: в аэродромном освещении, прожекторах, радио- и электронной технике и т. д.

Основными нормируемыми параметрами ламп накаливания и кварцевых галогенных ламп являются электрические параметры и световой поток. В качестве современных средств измерения данных параметров в основном используются фотометрические шары различных диаметров и электроизмерительные приборы различных типов.



В настоящее время, наибольшее распространение в испытательных лабораториях и заводских службах технического контроля получили фотометрические шары диаметрами 0,5; 1; 2 м. Данные шары не удобны в применении по отношению к миниатюрным лампам накаливания и кварцевым галогенным лампам, так как они имеют малые габаритные размеры и низкий уровень светового потока. Кроме того, не все фотометрические шары больших диаметров рассчитаны на измерение светового потока порядка 1-50 лм.

Исходя из выше сказанного, разработка измерительного комплекса на базе фотометрического шара диаметром 0,25 м для измерения светового потока и электрических параметров специальных источников света (миниатюрных лампам накаливания и кварцевых галогенных ламп) является актуальным. Кроме того, актуальность тематики подтверждается тем, что в Республике Мордовия находятся два крупных производителя специальных источников света и существует потребность в объективной и достоверной оценке эксплуатационных параметров данных источников. Оценка параметров необходима для недопущения на отечественный рынок некачественных светотехнических изделий и не введения потребителей в заблуждение относительно действительных характеристик данных изделий.

Разработанный измерительный комплекс предназначен для проведения измерения светового потока и электрических параметров специальных источников света с малыми габаритными размерами – кварцевых галогенных ламп и ламп накаливания.

Кварцевые галогенные лампы - это лампы накаливания, тело накала которых находится в колбе из кварцевого стекла, наполненной смесью инертных газов, галогенов и их соединений. Конструкция колбы, тела накала и цоколей галогенных ламп зависит от их назначения.

Галогенные лампы находят применение в различных областях науки и техники, для внутреннего и наружного освещения, в области фото- и киносъёмочного освещения, в осветительных установках аэродромов, для бортовых огней самолетов. Широко используются в медицине: в оптических и проекционных приборах, микроскопах, фотокolorиметрах и другой медицинской технике.

Схематический вид некоторых типов миниатюрных кварцевых галогенных ламп с условным указанием основных размеров (размеры конкретных типов ламп указаны в таблице 1), представлен на рисунке 1.

Основные технические характеристики некоторых миниатюрных кварцевых галогенных ламп типа КГМН представлены в таблице 1.

Таблица 1 - Технические характеристики ламп

Тип ламп	Мощность, Вт	Напряжение на лампе, В	Световой поток, лм	Длина L, мм	Диаметр D, мм
КГМН 4,5-1,4	1,4	4,5	18	25,0	4,0
КГМН 27-5	5	27	50	35,0	4,15



Рисунок 1 - Схематический вид некоторых типов кварцевых галогенных ламп

Миниатюрные лампы накаливания представляют собой колбу цилиндрической формы, внутри которой на бусиновой ножке смонтировано тело накала. Тело накала самолетных ламп обладает повышенной механической прочностью и выдерживает значительные вибрационные и ударные нагрузки. Лампы применяются для внутреннего освещения салонов самолетов и световой сигнализации. Используются в качестве индикаторных, сигнальных и осветительных элементов в радио- и электронной технике, авиации.

Схематический вид некоторых типов миниатюрных ламп накаливания с условным указанием основных размеров (размеры конкретных типов ламп указаны в таблице 2), представлен на рисунке 2.

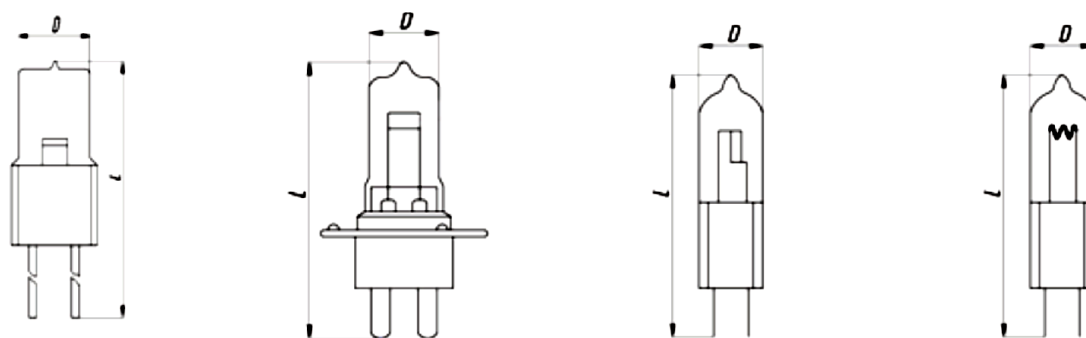

Рисунок 2 - Схематический вид некоторых типов миниатюрных ламп накаливания

Основные технические характеристики миниатюрных ламп накаливания типов СМ представлены в таблице 2.

Таблица 2 - Технические характеристики ламп

Тип ламп	Мощность, Вт	Сила тока, А	Напряжение на лампе, В	Световой поток, лм	Длина L, мм	Диаметр D, мм
СМ 6,3-1,4	1,4	-	6,3	3,0	17,2	5,7
СМ 27-1,5	1,5	-	27,0	5,5	17,2	5,7
СМ 27-1,5-1	1,5	-	27,0	5,5	13,0	5,7
СМ 28-0,05	-	0,05	28,0	7,0	17,2	5,7
СМ 28-0,05-1	-	0,05	28,0	5,0	17,2	5,7
СМ 28-1,4-1	1,4	-	28,0	8,0	17,2	5,7
СМ 28-1,5	1,5	-	28,0	3,0	17,2	5,7
СМ 28-2	2,0	-	28,0	5,0	20,0	5,7

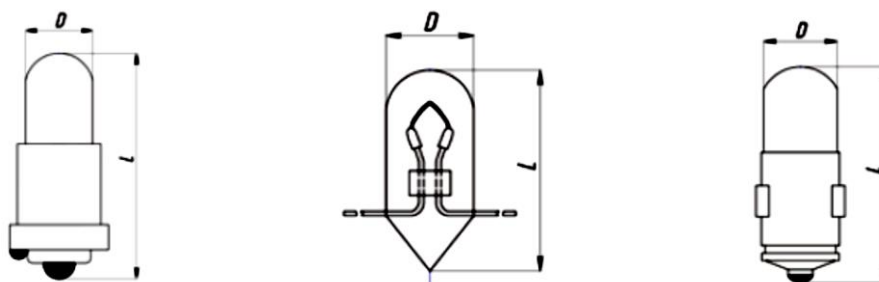
В состав разработанного измерительного комплекса входят:

- фотометрический шар диаметром 0,25 м;
- светоизмерительные лампы типов СИП 3,5-10, СИП 10-50;
- вспомогательная лампа типа КГМН 27-5;
- фотоэлемент селеновый ФЭС 10;
- микроамперметра Ф195;
- источник питания АИП Б5.30/3.0;
- вольтметр М243;
- вольтамперметра М2015.

Основные технические и метрологические характеристики комплекса представлены в таблице 3.



Таблица 3 - Метрологические и технические характеристики комплекса

Наименование параметра	Значение
Диапазон измерения светового потока, лм	0,04÷100
Диапазон задания напряжения питания, В	0÷30
Диапазон задания силы тока питания, А	0÷3
Диапазон измерения напряжения, В	0÷30
Диапазон измерения силы тока, А	0÷3

Фотометрический шар диаметром 0,25 м был изготовлен с учетом требований ГОСТ Р 55702 со следующими параметрами:

- а) диаметр измерительного отверстия не превышает 1/10 диаметра фотометрического шара;
- б) светорассеивающее стекло устанавливается в измерительном отверстии перпендикулярно к радиусу фотометрического шара, поверхность светорассеивающего стекла, обращенная к внутренней стороне фотометрического шара, матовая;
- в) экран фотометрического шара по своим размерам и местоположению по отношению к измерительному отверстию обеспечивает защиту измерительного отверстия от прямого излучения ИС;
- г) размеры экрана подобраны так, чтобы обеспечить наименьшее затенение поверхности фотометрического шара. Диаметр тени не превышает двойного диаметра измерительного отверстия;
- д) экран расположен от ИС на 1/2 расстояния между ИС и измерительным отверстием перпендикулярно к оси, проходящей через центр измерительного отверстия и световой центр ИС. Размеры и форма экрана соответствуют типам ламп, приведенным в таблицах 4,5;
- е) внутренняя поверхность шара и приспособления для установки и включения ламп окрашены матовой (неселективной) краской белого цвета;
- ж) коэффициент отражения внутренней поверхности 0,85, разница между коэффициентами отражения в разных частях шара в процессе измерения 2,7 %.
- з) цветовая температура светоизмерительной лампы, помещенной внутри фотометрического шара, измеренная через измерительное отверстие вместе со светорассеивающим стеклом, изменяется на 130 К.



В качестве средства измерения светового потока в измерительном комплексе используются три лампы типов СИП 3,5-10 и СИП 10-50.

Светоизмерительные лампы предназначены для точного воспроизведения световых величин при световых измерениях источников света и градуировки светоизмерительных приборов. Лампы имеют специальную конструкцию, обеспечивающую устойчивость световых и электрических параметров.

В качестве вспомогательной лампы для учета неактивных элементов была отобрана и подготовлена лампа типа КГМН 27-5 со стабильными электрическими и световыми параметрами.

Данная лампа была отобрана из серийно выпускаемых, ее подвергли отжигу в течение времени, равного 10 % средней продолжительности горения.

Сходимость световых параметров была определена как среднее квадратическое отклонение из пяти измерений, проведенных через 24 ч. Предел сходимости световых параметров, составил 0,8 %.

В качестве приемника излучения был подобран селеновый фотоэлемент ФЭС 10, скорректированный под кривую относительной спектральной световой эффективности $V(\lambda)$. Кроме того, была данное фотоприемное устройство линейно во всем диапазоне длин волн.

Для измерения фототока селенового фотоэлемента ФЭС 10 был подобран микроамперметр Ф195. Данный микроамперметр, предназначен для измерения малых величин постоянного тока. Микроамперметр Ф195 представляет собой усилитель постоянного тока, построенного по схеме модулятор-демодулятор, которая обеспечивает минимальный температурный и временной дрейф.

В качестве источника питания был подобран источник питания постоянного напряжения АИП Б5.30/3.0 предназначенный для обеспечения выходного постоянного напряжения и тока с широкими пределами регулировки при использовании в лабораторных и промышленных условиях.

Принцип действия источников питания основан на выпрямлении напряжения сети, подаваемого через трансформатор на мостовой двухполупериодный выпрямитель, блок фильтров и стабилизатор. Выпрямленное напряжение через стабилизатор поступает на выходные гнезда и на схему сравнения тока и напряжения с заданными значениями, устанавливаемыми регуляторами тока и напряжения. Полученный разностный сигнал управляет цепью обратной связи стабилизатора. Выходные цепи источника питания оснащены схемой защиты от перегрузки и короткого замыкания.



Источник питания выполнен в виде моноблока со съёмным сетевым шнуром питания. На передней панели расположены регуляторы выходных напряжения и тока, цифровые измерители выходных напряжения и тока, индикаторы режима стабилизации - тока и напряжения, кнопка включения, гнезда выходного напряжения и заземления. На задней панели находятся вентилятор системы охлаждения, держатель предохранителя с переключателем сетевого напряжения питания и разъем для подключения сетевого шнура питания.

В качестве средств измерения электрических параметров ламп были подобраны вольтметр M243 и вольтамперметр M2015.

Вольтметр M243 переносной семипредельный магнитоэлектрической системы предназначен для измерения напряжения в цепях постоянного тока.

Технические характеристики M243:

- диапазон измерения напряжения от 1,5 В до 300 В.
- класс точности 0,2.
- ток потребления прибора 10 мкА.
- пределы измерения напряжения 1,5 В; 3 В; 7,5 В; 30 В; 75 В, 150 В, 300 В.
- время успокоения подвижной части прибора не более 4 с.

Вольтамперметр M2015 предназначен для измерения тока и напряжения в цепях постоянного тока. Вольтамперметр представляет собой переносный многодиапазонный прибор магнитоэлектрической системы.

Прибор предназначен для работы при температуре окружающего воздуха от +10 до +35 °С и относительной влажности до 80% при температуре +25°С. Предел допускаемой основной погрешности на всех диапазонах измерений равен $\pm 0,2$ %. Конечные значения диапазонов измерений:

- а) по току - 0,75; 1,5; 3; 7,5; 15; 30; 75 мА; 0,15; 0,3; 0,75; 1,5; 3; 7,5; 15; 30 А;
- б) по напряжению - 45 мВ (на концах проводов калиброванных соединительных), 3 В.

Ток полного отклонения в диапазонах измерений по напряжению 1 мА. Время установления показаний не более 4 с.

Для экспериментальной оценки достоверности результатов измерения получаемых на измерительном комплексе на базе фотометрического шара диаметром 0,25 м были проведены сличительные измерения с установкой на базе фотометрического шара диаметром 1 м.



Основные технические и метрологические характеристики комплекса приведены в таблице 4.

Таблица 4 - Технические и метрологические характеристики комплекса

Наименование параметра	Значение
Диапазон измерения светового потока, лм	10÷3500
Диапазон задания напряжения питания, В	0÷50
Диапазон задания силы тока питания, А	0÷8
Диапазон измерения напряжения, В	0÷50
Диапазон измерения силы тока, А	0÷8

В качестве объекта измерения были отобраны три лампы типа КГМН 27-5.

Внешний вид ламп приведен на рисунке 3, технические характеристики в таблице 10.



Рисунок 3. Внешний вид лампы КГМН 27-5

Сравнение результатов измерения с указанием отклонения результатов измерения полученных на разработанном комплексе от результатов, полученных на установке приведено в таблице 5.

Таблица 5 - Сводная таблица результатов измерений

Наименование параметра	Значения								
	Измерительный комплекс на базе фотометрического шара диаметром 0,25 м			Отклонение результатов измерений комплекса от установки, %			Измерительная установка на базе фотометрического шара диаметром 1 м		
	№-№ ламп								
	1	2	3	1	2	3	1	2	3
Потребляемая мощность, Вт	5,12	5,11	5,10	0,2	0,2	0,2	5,11	5,10	5,10
Световой поток, лм	57,3	57,1	55,0	0,2	0,2	0,4	57,4	57,0	55,2

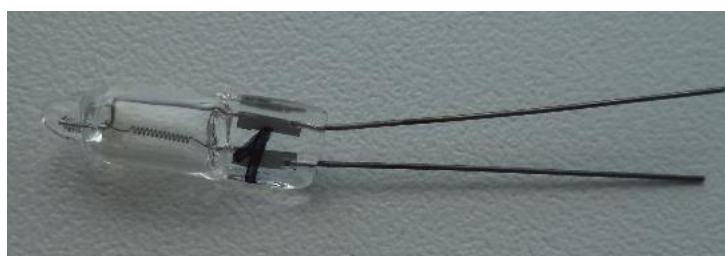

Как видно из таблицы 5, максимальное отклонение в результатах измерения по потребляемой мощности составило 0,2 %, по световому потоку 0,4 %. Данные отклонения говорят о достоверности и высокой степени воспроизводимости результатов измерений, получаемых на разработанном измерительном комплексе на базе фотометрического шара диаметром 0,25 м. Исходя из выше сказанного, можно сделать вывод о том, что разработанный комплекс соответствует требованиям, предъявляемым к средствам измерения светового потока.

Литература:

1. ГОСТ Р 54350-2011. Приборы осветительные. Светотехнические требования и методы испытаний. – Введ. 11.07.2011. – Федеральное агентство по техническому регулированию и метрологии ; М. : Станартинформ, 2011. – 43 с.
2. ГОСТ Р 55702-2013. Источники света электрические. Методы измерений электрических и световых параметров. – Введ 01.07.2014. – Федеральное агентство по техническому регулированию и метрологии : М. : Стандартиформ, 2016. – 43 с.



Педагогические науки



Уголькова Екатерина Рудольфовна
Соискатель, заведующий отделением
Санкт-Петербургское государственное
бюджетное учреждение спортивная школа
олимпийского резерва «Комета»

ИССЛЕДОВАНИЕ ВЛИЯНИЯ ТАКТИЧЕСКОЙ ПОДГОТОВКИ НА ОТБОР В СБОРНЫЕ КОМАНДЫ ИГРОКОВ В НАСТОЛЬНОМ ТЕННИСЕ НА ЭТАПЕ УГЛУБЛЕННОЙ СПЕЦИАЛИЗАЦИИ

Аннотация. Конкретное содержание методики отбора обусловлено спецификой вида спорта. Она основывается на системе педагогических, медико-биологических и психических показателей, имеющих высокую прогностическую значимость (уровень физических качеств, специфичных для данного вида спорта, уровень способностей, лежащих в основе технико-тактических действий, морфологические данные, функциональные особенности организма, свойства высшей нервной деятельности и др.). Спортсмены, занимающиеся настольным теннисом должны иметь высокий уровень тактического мастерства: обладать большим арсеналом приёмов, использовать быстрое переключение внимания в розыгрыше, с высокой скоростью точно выполнять тактические приёмы.

Цель исследования – исследовать тактическую сферу квалифицированных игроков в настольном теннисе и на этой основе научно обосновать критерии успешности отбора в сборные команды в процессе соревновательной деятельности.

Задача исследования – исследовать параметры тактической подготовки спортсменов этапа углубленной специализации для повышения эффективности спортивного отбора в сборные команды.

Учитываются исходный уровень, изменение показателей обследования с возрастом и под влиянием тренировки, связь этих показателей со спортивными достижениями. Качество отбора служит важным условием успешности многолетней подготовки спортивных резервов. В процессе многолетней подготовки комплекс методов отбора расширяется, сам отбор становится более углубленным, вследствие чего количество отсеиваемых увеличивается.



Ключевые слова: этап углубленной специализации, этап высшего спортивного мастерства, тактическая подготовка, откидка со стола, топ-спин, прием, подача, отбор кандидатов, настольный теннис, методы математической статистики.

Key words: at the stage of in-depth specialization, the stage of higher sports skill, tactical training, reclining from the table, top-spin, reception, submission, selection of candidates, table tennis, methods of mathematical statistics.

Введение. Основной формой отбора кандидатов в сборные команды страны служат спортивные соревнования. При этом учитываются не только сегодняшние спортивные результаты, но и их динамика на протяжении двух-трех последних лет, динамика результатов в течение текущего года, стаж регулярных занятий спортом, соответствие основных компонентов физической подготовленности и физического развития требованиям данного вида спорта на уровне результатов мастера спорта международного класса.[3]

Актуальность исследования состоит в развитии теории отбора в спортивные сборные команды на этапе углубленной специализации, за счёт получения новых технологий оценки тактического мастерства игроков в настольном теннисе.

Тактическая подготовка теннисистов – педагогический процесс, направленный на совершенное овладение тактическими действиями и обеспечивающий их высокую эффективность в игровой и соревновательной деятельности. Различают индивидуальную, групповую и командную тактику. Тактика может быть также пассивной, активной и комбинированной (смешанной).[1]

Пассивная тактика — это заранее предусмотренное предоставление инициативы противнику для того, чтобы в нужный момент предпринять активные действия.

Активная тактика — это навязывание сопернику действий, выгодных для себя.

Смешанная тактика включает в себя активные и пассивные формы ведения соревновательной борьбы.

Тактика спортсмена в соревнованиях определяется, прежде всего, той задачей, которую ставят перед ним. Все разнообразие таких задач в конечном счете можно свести к четырем:

1. Показать максимальный, рекордный результат.
2. Победить соперника независимо от того, какой будет показан результат.



3. Выиграть соревнования и одновременно показать высший результат.
4. Показать результат, достаточный для выхода в следующий тур соревнований — четвертьфинал, полуфинал и финал.[2]

На этапе углубленной специализации задача состоит в том, чтобы обеспечить совершенное и вариативное владение спортивной тактикой в усложненных условиях. Ее индивидуализацию, развить те физические и волевые качества, которые способствуют совершенствованию тактического мастерства спортсмена.[4]

Для решения задачи исследования нами было проведено тестирование по определению тактического мастерства спортсменов.

Таблица 1. Результаты тактической подготовленности спортсменов на этапе углубленной специализации.

№ п/п	ФИО	Спорт. звание разряд	Тактическая подготовка				
			Топ-спин справа по подрезке	Топ-спин слева по подрезке	Выполнение 10 серий игровых комбинаций на своей подаче до выигрыша очка завершающим ударом	Выполнение 10 серий игровых комбинаций на приеме подачи до выигрыша очка завершающим ударом	Откидка со всего стола (кол-во ошибок) за 3 мин.
1	С.Е	I	8	6	6	3	4
2	Л.А.	I	8	7	4	6	5
3	Г.А	I	8	6	5	6	4
4	Л.Е.	I	7	6	7	4	5
5	Н.М.	I	8	8	6	2	7



6	Д. Ю.	II	8	6	7	4	2
7	П.М.	I	6	7	7	4	4
8	Ч.Д.	КМС	8	7	5	4	3
9	У.З.	I	8	8	7	5	7
10	Л.К.	II	8	7	5	7	4
11	А.М.	III	4	5	5	5	7
12	В.А.	II	8	6	6	6	6
13	М.Е.	II	3	5	7	6	5
14	Р.Д.	III	5	7	7	6	3
15	С.В.	III	4	8	5	5	4
16	Г.А.	III	4	8	8	4	3
17	З.Н.	III	7	5	7	5	2
18	М.А.	III	6	6	6	5	2
19	М.Т.	III	5	8	4	5	4
20	П.С.	III	5	7	6	3	5
21	П.Е.	III	7	7	5	4	2
22	Ш.А.	III	9	6	5	3	7
23	Ш.П.	III	4	7	6	3	7
24	Ш.А.	III	5	5	5	5	6
25	Е.С.	III	9	8	7	4	3
26	О.А.	II	8	8	6	4	5
27	Р.К.	III	8	6	3	7	5
28	С.Н.	II	8	8	3	6	4



29	Ю.Е.	II	7	8	5	5	7
30	Г.Н.	III	9	7	7	4	4

Таблица 2. Результаты тактической подготовленности спортсменов на этапе высшего спортивного мастерства.

№ п/п	ФИО	Спорт. звание разряд	Тактическая подготовка				
			Топ-спин справа по подрезке	Топ-спин слева по подрезке	Выполнение 10 серий игровых комбинаций на своей подаче до выигрыша очка завершающим ударом	Выполнение 10 серий игровых комбинаций на приеме подачи до выигрыша очка завершающим ударом или топ-спин ударом	Откидка со всего стола (кол-во ошибок) за 3 мин.
1	2	3					
1	М.П.	МСМК	18	14	10	10	1
2	С.Д.	МС	13	13	9	9	3
3	Т.П.	МСМК	17	19	10	10	0
4	В.М.	МС	21	15	9	9	1
5	И.А.	МС	20	14	10	9	1
6	К.Н.	МС	20	16	10	10	2
7	Н.И.	МС	22	17	9	10	2
8	Т.Е.	МСМК	19	20	9	9	2
9	С.М.	МС	23	17	10	10	0
10	С.А.	МС	24	21	10	10	1



На графике (рис. 1) представлены гистограммы распределения двух выборок. X1 – теннисисты группы углубленной специализации. Y1 – теннисисты группы высшего спортивного мастерства.

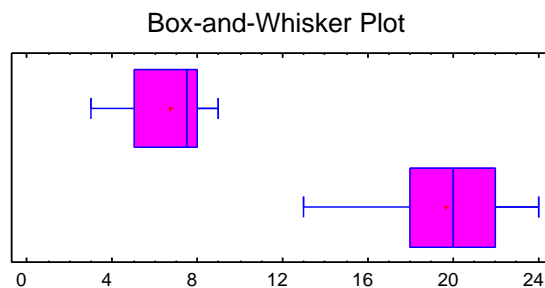
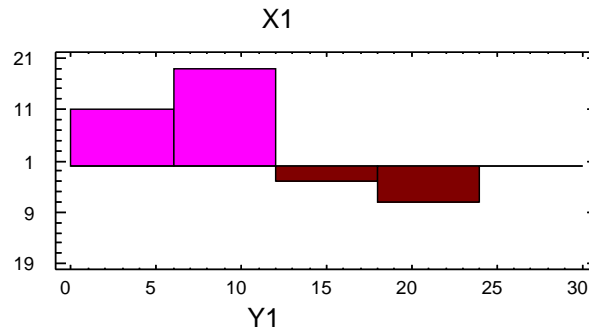

Достоверность различия показателей в выполнении топс-спина справа по подрезке
На графике (рис. 2) представлены гистограммы распределения двух выборок. X1 – теннисисты группы углубленной специализации. Y1 – теннисисты группы высшего спортивного мастерства.

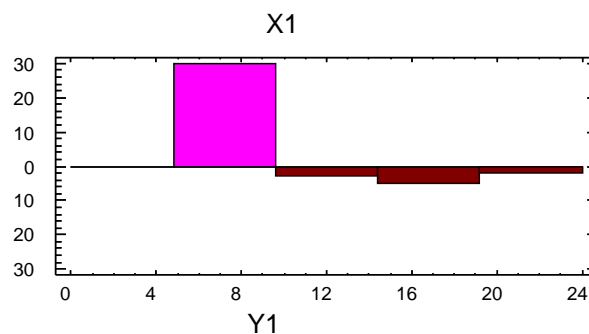

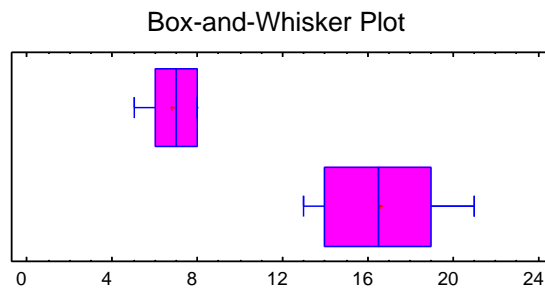

Достоверность различия показателей в выполнении топс-спина слева по подрезке
На графике (рис. 3) представлены гистограммы распределения двух выборок. X1 – теннисисты группы углубленной специализации. Y1 – теннисисты группы высшего спортивного мастерства.

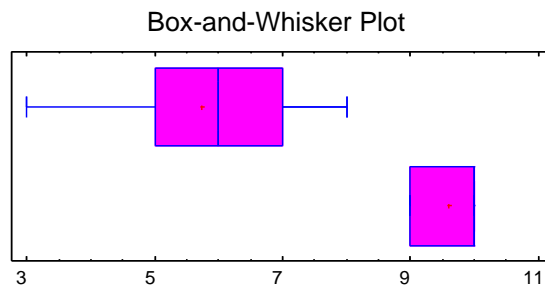
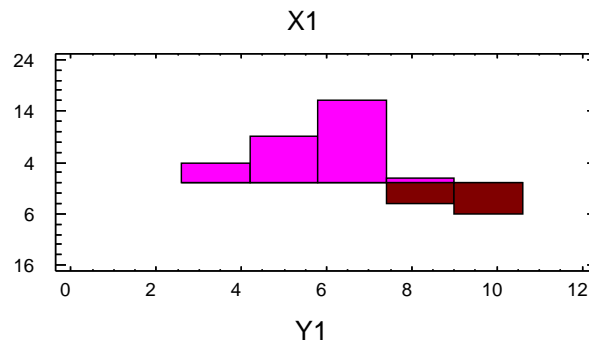

Достоверность различия показателей в выполнении 10 серий игровых комбинаций
на своей подаче до выигрыша очка завершающим ударом
На графике (рис. 4) представлены гистограммы распределения двух выборок. X1 – теннисисты группы углубленной специализации. Y1 – теннисисты группы высшего спортивного мастерства.

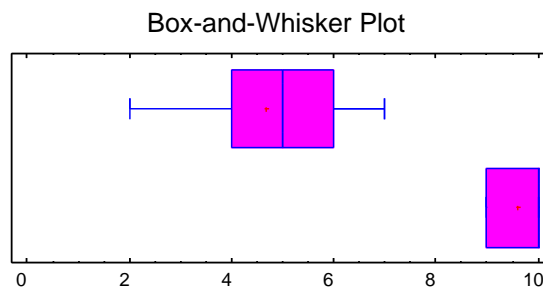
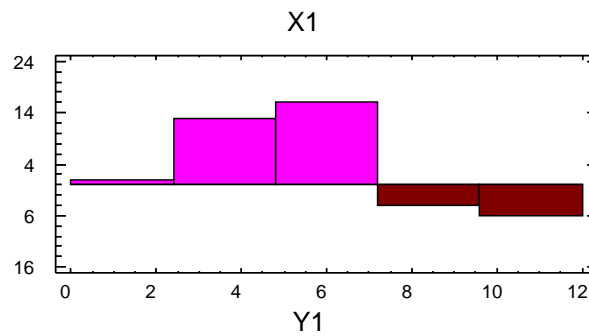

Достоверность различия показателей в выполнении 10 серий игровых комбинаций на приеме подачи до выигрыша очка завершающим ударом или топ-спин ударом

На графике (рис. 5) представлены гистограммы распределения двух выборок. X1 – теннисисты группы углубленной специализации. Y1 – теннисисты группы высшего спортивного мастерства.

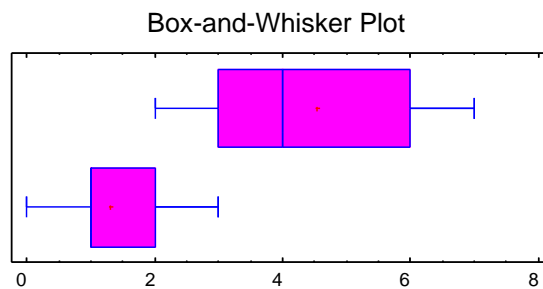
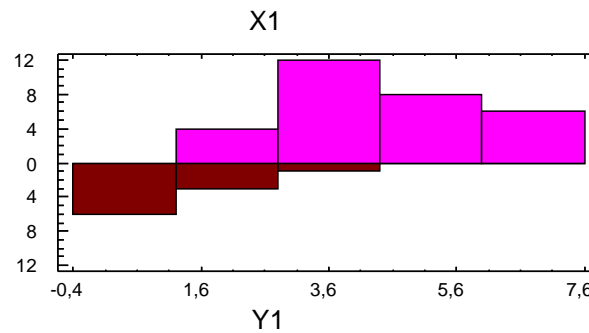



Достоверность различия показателей в выполнении откидки со всего стола

Таблица 3. Сравнение показателей тактической подготовки между группами углубленной специализации и высшего спортивного мастерства.

Группа	$\bar{X} \pm S_{\bar{x}}$		t критерий	P-value
	ТЭ(СС)	ВСМ		
топ-спин справа по подрезке	6,7 +/- 0,6	19,7 +/- 2,28	-16,1392	p<0,05
топ-спин слева по подрезке	6,8 +/- 0,4	16,6 +/- 1,9	-16,6109	p<0,05
выполнение 10 серий игровых комбинаций на своей подаче до выигрыша очка завершающим ударом	5,7 +/- 0,4	9,6 +/- 0,3	-9,39584	p<0,05
выполнение 10 серий игровых комбинаций на приеме подачи до выигрыша очка завершающим ударом или топ-спин ударом	4,6 +/- 0,4	9,6 +/- 0,3	-12,1397	p<0,05
откидка со всего стола (кол-во ошибок) за 3 мин.	4,5 +/- 0,6	1,3 +/- 0,6	5,83315	p≥0,05

Вывод: Анализ полученных данных позволяет сделать заключение, что в группах 1 и 2 нет существенных различий по показателю тактической подготовки: откидка со всего стола (кол-во ошибок) за 3 мин. (P-value = 0,0832196, p>0,05).

По показателям топ-спин справа по подрезке (P-value = 0,0156112, p<0,05), топ-спин слева по подрезке (P-value = 0,00009, p<0,05), выполнение 10 серий игровых комбинаций на приеме подачи до выигрыша очка завершающим ударом или топ-спин ударом (P-value = 0,00828708, p<0,05), выполнение 10 серий игровых комбинаций на своей подаче до выигрыша очка завершающим ударом (P-value=0,00914932, p<0,05), более высокие результаты преобладают в группе высшего спортивного мастерства. Результат, полученный в ходе исследования, обусловлен тем, что спортсмены, занимающиеся в группе высшего спортивного мастерства более тренированы.

Заключение. Используя методы математической статистики для сравнения основных показателей при отборе в сборные команды игроков в настольном теннисе



можно сделать выводы, что в группе углубленной специализации базовые критерии ниже, так как общее количество тренировочного времени меньше, несомненно прирост показателей будет виден в процессе многолетней подготовки. Большинство спортсменов показывают неплохие результаты для своего возраста в соответствии с этапом подготовки.

Если рассматривать уровень тактической подготовки, что несомненно важно для игры в настольный теннис, также можно отметить, что большинство спортсменов еще не готовы к отбору в сборные команды, так как игровые комбинации не наиграны и не отработаны до уровня совершенства. Техничко-тактический и психологический критерии в игре в настольный теннис важнее показателя общей физической подготовки.

Всесторонне развитые игроки в настольный теннис не только с большей вероятностью могут одержать победу на соперником, но также во время проведения матча чувствуют себя гораздо увереннее, а значит тратят меньше энергии на психологическую составляющую игры.

В ходе исследования были выявлены слабые стороны игроков – подача и розыгрыш после подачи. Специалисты в области настольного тенниса утверждают, что хорошая подача залог выигранного очка. [5] Является самым важным элементом, чем сложнее подача игрока, тем выше шанс на победу. Для отработки данного элемента необходима работа с большим количеством мячей, с не менее важным последующим ударом – двухходовка. Происходить совершенствование параметра будет за счет увеличения количества тренировок и общего количества часов в неделю с переходом спортсменов на следующий этап подготовки.

Совершенствовать тактическую подготовку можно используя другие виды спорта. Игра в шахматы будет развивать интеллектуальный показатель спортсменов. Очень важно переключать внимание спортсменов с одного вида спорта на другие виды. Достаточно несколько раз в месяц использовать шахматы для умения вырабатывать тактику и стратегию победы в ограниченное время. Подвижные тактические игры помогут спортсменам совместить интеллектуальную подготовку и развивать координационные способности. Настольный теннис в силу своей узкой специализации не всегда способен развить игроков всесторонне, так теннисисты могут тренироваться годами, быть достаточно талантливыми, обладать большим техническим арсеналом и не достичь высоких результатов.



Список литературы:

1. Железняк Ю.Д., Портнов Ю.М. Спортивные игры: Техника, тактика, методика обучения Учеб. для студ. высш. пед. учеб. заведений / Ю.Д. Железняк, Ю.М. Портнов, В.П. Савин, А.В. Лексаков; Под ред. Ю.Д. Железняка, Ю.М.Портнова. - 2-е изд., стереотип. - М.: Издательский центр «Академия», 2004. - 520 с.
2. Курамшин Ю.Ф. Теория и методика физической культуры: учебник для вузов/ Ю.Ф. Курамшин. - М.: Советский спорт , 2004. – 367 с.
3. Холодов Ж.К. Суслов Ф.П., Теория и методика спорта: Учеб. пособие для училищ олимпийского резерва / Под общ. ред. Ж. К. Холодова, Ф. П. Суслова. – М., 1997. – 416 с.
4. Якушев В.П. Теория спорта: Курс лекций/В.П. Якушев. – Текст: электронный // – Витебск: Изд-во УО "ВГУ им. П.М. Машерова". [сайт]. – 2005. – URL: <https://studfile.net/preview/4496594/> (дата обращения: 15.12.2019).
5. Bernd-Ulrich Gross Table Tennis: Tips from a World Champion/ Bernd-Ulrich Gross. – Meyer Meyer Sports, 2011. – 180 p.



Мачугин Алексей Евгеньевич,

Заместитель директора

Муниципальное бюджетное образовательное учреждение дополнительного образования
«Сходненская детская школа искусств»

АНАЛИЗ НАУЧНО-ИССЛЕДОВАТЕЛЬСКОЙ ДЕЯТЕЛЬНОСТИ СИСТЕМЫ ВЫСШЕГО ОБРАЗОВАНИЯ

Аннотация на русском языке: В статье рассматриваются вопросы подготовки и организации научно-исследовательской деятельности в системе высшего профессионального образования. Просматриваются работы А.Г. Алейникова, А.П. Валицкой, Г.А. Ягодина и других на предмет подготовки студентов вузов к исследовательской работе. Затрагивается вопрос о формировании нового вида научной деятельности – проектно-программного, отмеченным Ю.В. Громыко и В.В. Давыдовым, и о специфике научной работы в целом.

Ключевые слова: научно-исследовательская деятельность; научная работа; качество образования; исследовательская деятельность; наука; научная активность; высшее образование

Key words: research activity; scientific work; quality of education; research activity; science; scientific activity; higher education

Научная работа - одно из важнейших направлений деятельности профессорско-преподавательского состава, докторантов, аспирантов, магистрантов. Проведение научной работы в университете обеспечивает постоянное совершенствование учебно-воспитательного процесса на основе фундаментальных и прикладных исследований в области подготовки специалистов и внедрения современных методов и педагогических технологий в образовательную деятельность [1].

Обновление образования на всех ступенях и уровнях тесно связано с появлением в обществе новой философии, утверждающей приоритет свободной, независимой, саморазвивающейся личности специалиста, стремящейся к творческому самообразованию. Это привело к возникновению естественной потребности в подготовке специалиста качественно иного типа: самокритичного исследователя, способного выполнять профессиональную миссию.

Изучение работ А.Г. Алейникова, А.П. Валицкой, Г.А. Ягодина и других, позволило не только установить, что существующая система организации работы со студентами вуза не отвечает требованиям современного общества к подготовке такого специалиста из-за методов и форм обучения, которые лишают будущих специалистов возможности влиять на содержание, темп и качество образования; а также подчёркивает



другое противоречие - исследовательская работа, которая по своей внутренне природе призвана способствовать развитию творчества студентов, формальна и не выполняет своего предназначения. Следовательно, высшая школа, имея изначально достаточный потенциал, не готова выполнить поставленную обществом задачу по подготовке специалиста нового типа. Для решения этой проблемы необходимы инновационные модели развития творческих способностей будущих специалистов и педагогические условия, обеспечивающие реализацию этих моделей, что в свою очередь требуют теоретического и практического изучения [2, 3, 4].

Современная практика высшего образования пока не ориентирована на эффективное использование имеющихся в нём условий (в том числе и исследовательской деятельности студентов), способствующих развитию интереса к науке у будущих специалистов. Одна из причин - отсутствие целостной педагогической теории и эффективной модели для её внедрения в образовательную практику [5].

Проблема активизации научно-исследовательской деятельности не ограничивается отсутствием у студентов и преподавателей желанием заниматься научным творчеством, а, с одной стороны, отсутствием системы управления научно-исследовательской работой (НИР), с другой – отсутствие педагогических условий для развития НИР в университете.

Исследовательскую деятельность следует рассматривать как особый вид интеллектуальной и творческой деятельности, возникающий в результате функционирования механизмов поисковой активности, основанный на исследовательском поведении. Но если поисковая активность определяется только наличием самого факта поиска в неопределённой ситуации, а исследовательское поведение описывает, в основном, внешний контекст функционирования субъекта в этой ситуации, то исследовательская деятельность характеризует саму структуру этого функционирования. Логически включает в себя факторы мотивации исследовательского поведения (поисковую активность) и механизм его реализации (мышление) [6].

Научно-исследовательская деятельность не ограничивается наличием факта поисковой активности, она также включает в себя анализ полученных результатов, его оценку на основе развития ситуации, прогнозирование и её дальнейшее развитие. Это также может включать моделирование и реализацию намеченных будущих действий – коррекцию исследовательского поведения. В дальнейшем, всё это, проверенное на практике (наблюдение и эксперимент) переоценивается и выводит исследовательскую деятельность на новый уровень.



Способ организовать деятельность людей, согласовать точки зрения, идеи, методы, средства достижения цели – это и есть научно-исследовательский проект.

Ю.В. Громыко, В.В. Давыдов отмечают, что сейчас формируется новый вид научной деятельности – проектно-программный. Основное его внимание уделяется проектированию и установке программного обеспечения, в результате чего разрабатываются, формируются и создаются новые системы образовательной практики, которые ещё не существуют [7, 8].

Изменения научной активности высшей школы сосредоточены в его главном, базовом звене – университете. Развитие вуза предъявляет новые повышенные требования к управлению подсистемами «Образовательный процесс» и «Исследования». Научная деятельность органически связана с процессами обучения, и взаимное развитие этих процессов вынуждает к исследованию системы в целом [9].

Специфика вуза как объекта управления определяется, прежде всего, качественным своеобразием целей в процессе планирования. Главную цель вуза можно определить как наиболее полное удовлетворение растущих потребностей современного общества.

Сочетание элементов разной природы и сложности внутри вуза, а также связанное с этим разнообразие форм их взаимных связей и взаимодействий, принципов и методов интеграции является важной особенностью любого университета, равно как и музыкально-педагогического.

Активное взаимодействие характерно и для высших учебных заведений: обменом студенческими потоками, информацией о достижениях и открытиях (мероприятия научного характера, разного рода научные конференции).

Всё это следует учитывать при проектировании научного направления исследовательской деятельности кафедры и вуза. Для этого требуется наладить взаимодействие всех подразделений системы.

Сложность управления и проектирования в отношении исследовательской деятельности обусловлена характером технологического процесса и особенностями используемых инструментов (применяемых средств).

Учёт информации, имеющейся в накопленных человечеством знаниях, её творческое развитие и преобразование это процесс научного труда. Результат исследовательской работы проявляется сначала в фундаментальных исследованиях, затем он проходит по цепи цикла через прикладные исследования и разработки, прежде чем



воплощаться в готовом продукте. При этом в конце цикла может быть получена информация, о которой исследователи даже не предполагали в начале работы.

В высшем образовании специфика научной работы заключается в том, что она тесно связана с образовательным процессом и с потребностями, а значит, и с особенностями подготовки высококвалифицированных специалистов [10].

В английских социологических словарях исследование определяется как критический тест, цель которого - пересмотреть ранее принятые выводы в свете новых фактов и открытий [11].

Объективная потребность в разработке моделей, которые характеризуют образовательную деятельность научных исследований с системной точки зрения и которые являются единицами их анализа и проектирования, начала проявляться в значительной степени с введением понятие «педагогическая технология» в образовательном использовании.

Современная трактовка понятия «технология» дана в известном труде М. Мескона, М. Альберта, Ф. Хедоури «Основы менеджмента» [12]. В своей работе они отмечают, что большинство людей рассматривают технологию как нечто связанное с изобретениями, машинами или компьютерами, однако социолог Чарльз Перроу, который много писал о влиянии технологий на общество, описывает их как способ преобразования сырья, будь то люди, информация, желаемые продукты и услуги.

Литература:

1. Положение о научной деятельности высших учебных заведений Государственного комитета РФ по высшему образованию от 22 июня 1994 г. №614
2. Алейников А.Г. О креативной педагогике // Вестник высшей школы. – К., 1989, 2. – с. 29-34
3. Валицкая А.П. Нужна ли России высшая педагогическая школа?//Педагогика. – 2000. - № 4. – с. 129-132
4. Ягодин Г.А. Образование на современном этапе // Диалог культур и цивилизаций в глобальном мире. – СПб, 24-25 мая 2007. – с. 63-64
5. Варшавский А.Е. Особенности перехода к экономике знаний и проблемы России // Россия в глобализирующемся мире. – М., 2004
6. Давыдов В.В. Научное обеспечение образования в свете нового педагогического мышления // Новое педагогическое мышление. – М., 1989



7. Громыко Ю.В. Мыслительная педагогика (теоретико-практическое руководство по освоению высших образцов педагогического искусства). Минск, 2006
8. Давыдов В.В. Научное обеспечение образования в свете нового педагогического мышления // Новое педагогическое мышление. – М., 1989
9. Илькевич Б. Формирование профессиональной мотивации обучения в вузе. – М.: Alma-mater. Вестник высшей школы. – 2001. - № 8. С.11-15
10. Кремень М.А. Проблемы высшего профессионального образования в постсоветский период развития государства. – Минск, 1999. – с. 47
11. Рич Э., Кент У. Пропагандисты и аналитики: мозговые центры и политизация экспертов // Pro et Contra, 2003. - № 2, Т. 8
12. М. Мескона, М. Альберта, Ф. Хедоури «Основы менеджмента»



Гоберник Наталья Сергеевна

Доцент

Нижегородский государственный технический университет им. Р.Е. Алексеева

Фролагина Елена Владимировна

Доцент

Нижегородский государственный технический университет им. Р.Е. Алексеева

Чернова Елена Анатольевна

Доцент

Нижегородский государственный технический университет им. Р.Е. Алексеева

КОМПЛЕКСНАЯ ОЦЕНКА КАЧЕСТВА ОБУЧЕНИЯ ВЫСШЕЙ МАТЕМАТИКИ В ТЕХНИЧЕСКОМ ВУЗЕ

Аннотация: Комплексная оценка качества обучения высшей математики в техническом ВУЗе – важный этап анализа, мониторинга и эффективного управления деятельностью высшей школы. Авторами разработана система показателей, сгруппированных по основным подходам (результативный, компетентностный, личностный, профессиональный). На основе этой системы показателей возможно построение обобщенного индекса качества обучения, учитывающего вклад всех основных проекций оценки.

Ключевые слова: качество образования, эффективность обучения высшей математики, система показателей.

Key words: quality of education, effectiveness of higher mathematics education, system of indicators.

Высшая математика – одна из базовых дисциплин при обучении студентов с технических ВУЗах и ее роль сложно переоценить. Математическая подготовка необходима не только при формировании теоретической базы будущих специалистов для изучения смежных дисциплин, но и для приобретения основных навыков мыслительной деятельности (интеллект, умение систематизировать и анализировать информацию, способность к саморазвитию).

Значительный интерес представляет оценка качества обучения студентов высшей математике в высшем учебном заведении. В научно-педагогической литературе эта оценка традиционно рассматривается лишь количественно [1-5], и, чаще всего, она выражена в числовой форме – рейтинге или отметке. Однако, для формирования целостной картины процесса необходимо анализировать эффективность обучения в двух взаимосвязанных аспектах: количественном и качественном.



Количественный подход предполагает непосредственную оценку знаний, получаемых на занятиях. Характеристиками данной составляющей могут служить коэффициенты результативности и эффективности обучения [6].

Качественный аспект связан с оценкой общности и комплексности математических навыков студентов. Вместе с тем при использовании качественных методов оценки могут возникнуть проблемы, связанные с неполнотой, недоступностью, необъективностью информации, сложностью сопоставления разноплановых показателей.

Авторами были выделены основные подходы к оценке качества обучения высшей математике в техническом ВУЗе [7]:

- результативный – характеризует количественную составляющую оценки, выражается в числовой форме;
- компетентностный – отражает умение студентов применять полученные математические знания для решения прикладных задач;
- личностно-ориентированный – учитывает индивидуальные особенности студентов (интеллект, умение выделять главное, связывать настоящий материал и прошлый, построение логики изложения, умение доказывать новые теоремы, исходя из предложенного материала, способность самостоятельного изучения);
- профессиональный – оценивает эффективность профессиональной подготовки специалистов в сфере инженерного дела и технологий с точки зрения будущего трудоустройства.



Рисунок 1. Основные подходы к оценке обучения высшей математике

Кроме того, разработана методика комплексной оценки качества обучения студентов высшей математике в техническом ВУЗе путем построения системы показателей, сгруппированных по вышеперечисленным подходам.

На основе этой системы показателей возможно построение обобщенного индекса качества обучения, учитывающего вклад всех основных проекций оценки. Данный индекс может быть использован для более детального анализа, мониторинга и эффективного управления деятельностью высшей школы.

Рассмотрим набор показателей по каждой из проекций.

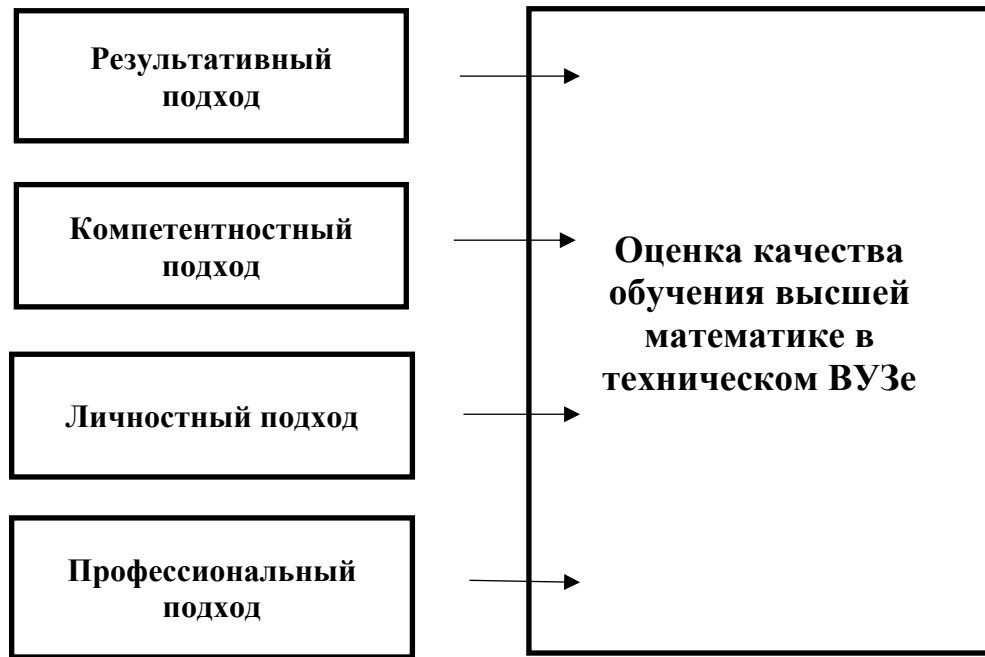
Результативный подход

Данный подход наиболее изучен в современной научно-педагогической литературе. Успеваемость студента чаще всего определяется с помощью педагогической оценки, выраженной в числовой форме – отметке или рейтинге. Кроме того, принято оценивать производительность труда учащихся.

Коэффициент результативности группы K_1 (формула (1)) представляет собой среднее значение коэффициентов результативности студентов группы

$$K_1 = \frac{1}{n} \sum_{i=1}^n K_i, \quad (1)$$



где n – количество студентов в группе;

$$K_i = \frac{a_i}{A},$$

K_i – индивидуальный показатель усвоения материала; a_i – число правильно выполненных заданий i -м студентом; A – общее число заданий в тесте.

Коэффициент эффективности группы K_2 , определяемый по формуле (2), рассматривается как среднее значение производительности студентов группы

$$K_2 = \frac{1}{n} \sum_{i=1}^n P_i, \quad (2)$$

где n – количество студентов в группе;

$$P_i = \frac{a_i}{t_i},$$

P_i – скорость выполнения заданий теста конкретным студентом; a_i – число правильно выполненных заданий i -м студентом; t_i – индивидуальное время выполнения теста.

Компетентностный подход

В техническом ВУЗе высшая математика прежде всего прикладная наука, которая формирует базу знаний и навыков студентов для решения задач в той или иной предметной области. Оценить эффективность применения полученных математических знаний при изучении других предметов возможно лишь совместно с преподавателями специальных дисциплин на старших курсах.

Коэффициент эффективности K_3 отражает способность студентов применять математические навыки при изучении других дисциплин. Его можно рассчитать как коэффициент корреляции [8] между средней оценкой студентов по высшей математике и средней оценкой по профильным предмета

$$K_3 = \frac{M_{xy}}{\sigma_x \cdot \sigma_y},$$



где M_{xy} – корреляционный момент, служит для характеристики связи между величинами. Если $M_{xy} = 0$, то величины независимые, если $M_{xy} \neq 0$, то зависимые. Корреляционный момент можно вычислить по формуле

$$M_{xy} = \frac{1}{n} \sum_{i=1}^n x_i y_i - \bar{x} \cdot \bar{y},$$

где n – количество студентов в группе; x_i – средняя оценка по высшей математике i -го студента; y_i – средняя оценка по профильному предмету i -го студента; \bar{x} – средняя оценка по высшей математике группы; \bar{y} – средняя оценка по профильному предмету группы.

$$\bar{x} = \frac{1}{n} \sum_{i=1}^n x_i, \quad \bar{y} = \frac{1}{n} \sum_{i=1}^n y_i,$$

σ_x – среднее квадратическое отклонение средней оценки группы по высшей математике; σ_y – среднее квадратическое отклонение средней оценки группы по профильному предмету. Вычисляются по формулам

$$\sigma_x^2 = \frac{1}{n} \sum_{i=1}^n x_i^2 - \bar{x}^2, \quad \sigma_y^2 = \frac{1}{n} \sum_{i=1}^n y_i^2 - \bar{y}^2.$$

Набор (список) специальных предметов, необходимых для анализа, определяется экспертным советом (методическим советом) факультета, исходя из профиля рассматриваемой специальности. По каждому из выбранных предметов может быть подсчитан коэффициент корреляции.

Личностный подход

Оценка качества получаемых знаний с позиции личностно-ориентированного подхода осложняется неразвитостью методологической базы исследований, отсутствием единого представления и общепринятых стандартов в данной области, а также невозможностью количественно оценить вклад образования в формирование личности студента, научного мировоззрения и системы ценностей.

Коэффициент личностного роста K_4 определяется по результатам анкетирования студентов, разработанного совместно с психологами и другими



специалистами. Анкета может включать в себя следующие аспекты: эрудиция, уровень IQ, личностный потенциал и другие. Значение каждого показателя вычисляется перемножением соответствующего балла на рейтинг, определяемый экспертно. Итоговое значение по каждому студенту вычисляется суммированием значений всех показателей. Затем вычисляется сумма итоговых показателей по всем студентам группы.

Профессиональный подход

Кроме того, важно оценивать степень адресности образования в технической области с точки зрения будущего трудоустройства, что возможно лишь в тесном взаимодействии ВУЗа с потенциальными работодателями.

Коэффициент рейтинга специальности K_5 представляет собой отношение количества поданных документов к общему числу мест по специальности

$$K_5 = \frac{m}{k},$$

где m – количество поданных документов по специальности; k – общее число мест по специальности.

Процент мест, предоставленных для абитуриентов, поступающих по целевому направлению K_6 (формула 3) представляет собой отношение количества мест, предоставленных для абитуриентов, поступающих по целевому направлению к общему числу мест по специальности

$$K_6 = \frac{l}{k}, \quad (3)$$

где l – количество мест, предоставленных для абитуриентов, поступающих по целевому направлению; k – общее число мест по специальности.

Процент выпускников, работающих по специальности K_7 (формула 4) представляет собой отношение количества выпускников, работающих по специальности к общему количеству выпускников специальности

$$K_7 = \frac{s}{d}, \quad (4)$$



где s – количество выпускников, работающих по специальности; d – общее количество выпускников специальности.

Показатели по каждой проекции нормируются на отрезок $[0, 1]$, например, с помощью нелинейного преобразования [9]

$$y = 2^{-\frac{a}{b}},$$

где a – значение показателя за предыдущий период; b – значение показателя за рассматриваемый (анализируемый) период.

Далее подсчитываются показатели эффективности по каждой из четырех проекций

$$\mathcal{E}_i = \sum_{j=1}^n h_j y_i,$$

где h_j – рейтинг j -ого показателя i -й проекции, причем

$$\sum_{j=1}^n h_j = 1,$$

где n – количество показателей по i -й проекции.

Достоинствами предложенной методики являются формализация параметров, возможность использования как количественных, так и качественных показателей, применимость к различным объектам (группам, факультетам, ВУЗам). Предложенный набор показателей по каждой из составляющих может быть дополнен и уточнен, исходя из специфики анализируемого объекта.

Кроме того, возможно построение обобщенного показателя качества обучения высшей математики в техническом ВУЗе.

Предложенная схема позволяет обозначить общую логику взаимосвязей основных аспектов качества образования и его эффективности и может быть расширена дополнительными критериями, исходя из поставленных целей.



Список использованной литературы

1. Архангельский, С.И. Учебный процесс в высшей школе, его закономерные основы и методы. Учеб.-метод. пособие. М.: Высш. школа, 1980. – 368с.
2. Архангельский, С.И., Мизинцев, В. Качественно-количественные критерии оценки научно-познавательного процесса // Новые методы и средства обучения. – М., 1989. №3(7).
3. Блинов, В.М. Эффективность обучения. (Методологический анализ определения этой категории в дидактике). М.: «Педагогика», 1976. – 192с.
4. Подласый, И.П. Педагогика / И.П. Подласый. – М.: Просвещение, 1996. – 242 с.
5. Менеджмент качества образовательных процессов: учеб. пособие / под ред. Э.В. Минько, М.А. Николаевой. – М.: Норма: ИНФРА – М., 2013. – 300с.
6. Соболев, Н.В. Оценка успешности обучения учащихся / Н.В. Соболев. - URL.:<http://xn--i1abbnckbmcl9fb.xn--p1ai/%D1%81%D1%82%D0%B0%D1%82%D1%8C%D0%B8/101368/>
7. Гоберник Н.С., Горохова И.В., Фролагина Е.В., Чернова Е.А. Оценка эффективности обучения высшей математики как инструмент повышения профессиональной направленности технического образования // Инновационные технологии в образовательной деятельности. – Нижний Новгород, 2019.
8. Гмурман, В.Е. Руководство к решению задач по теории вероятностей и математической статистике: Учеб. Пособие для студентов вузов / В.Е. Гмурман. – 9-е изд., стер. – М.: Высш. шк., 2004. – 404с.
9. Максимов Ю.М., Митякова О.И., Митяков С.Н., Гоберник Н.С. Устойчивое развитие социально-экономических систем на основе инновационных преобразований: оценка эффективности социально-ориентированных инноваций // Инновации. – М., 2010. № 03(137), март.



Паличева Ксения Игоревна

Магистрант

Тюменский государственный университет

ТРЕБОВАНИЯ, ПРЕДЪЯВЛЯЕМЫЕ К НАЧАЛЬНОМУ, ОСНОВНОМУ ОБЩЕМУ И ИНКЛЮЗИВНОМУ ОБРАЗОВАНИЮ, А ТАКЖЕ К ПРЕДМЕТНЫМ РЕЗУЛЬТАТАМ ОБЛАСТИ «ИНОСТРАННЫЙ ЯЗЫК»

Аннотация: В статье пойдет речь о требованиях, предъявляемых к начальному, основному общему и инклюзивному образованию, а также к предметным результатам области «иностранный язык».

Ключевые слова: инклюзивное образование, иностранный язык, начальное образование, основное общее образование

Key words: inclusive education, foreign language, primary education, basic general education

Федеральный государственный образовательный стандарт состоит из совокупности требований, являющихся обязательными при реализации основной образовательной программы образования, осуществляемой образовательными учреждениями, прошедшими государственную аккредитацию.

Детально, стандарт включает в себя требования, предъявляемые к результатам освоения образовательной программы и к ее структуре. Стандарт предъявляет требования к соотношению частей основной образовательной программы и к их объемам, а также к соотношению обязательной части основной образовательной программы и части, сформированной из участников образовательного процесса. Стандарт предъявляет требования к условиям реализации основной образовательной программы, а также не оставляет без внимания кадровую, финансовую и материально-техническую сторону образовательного вопроса.

В основу ФГОС положен системно-деятельностный подход, предполагающий воспитывать и развивать личность согласно требованиям информационного общества и инновационной экономики. Стандарт нацелен на построение демократического гражданского общества, основанного на толерантности, диалоге культур и уважении большого количества национальностей, культур и конфессий друг к другу. Системно-деятельностный подход подразумевает переход к социальному проектированию и конструированию на основе содержания и технологий образования, согласно которым



определяются векторы движения социально желаемого результата личностного и познавательного развития обучающихся.

Федеральный государственный стандарт начального образования учитывает образовательные потребности как детей здоровых, так и детей с ограниченными возможностями здоровья. Стандарт также представляет собой основу объективной оценки уровня образования обучающихся на ступени начального общего образования.

В стандарте начального общего образования обучающихся с ограниченными возможностями здоровья указан иностранный язык. Для обучающихся с нарушением слуха возможна неуспеваемость при освоении содержания учебного предмета «иностранному языку», что обусловлено особенностями слухоречевого развития ребенка с нарушением слуха и не является основанием для неаттестации обучающегося.

К обучающимся предъявляются следующие требования, тесно согласованные с требованиями, предъявляемыми к ученикам начальной школы:

- На первом месте стоит приобретение начальных навыков общения в устной и письменной форме с носителями изучаемого языка при помощи освоенных речевых возможностей и потребностей, а также освоение правил речевого и неречевого поведения. Очевидно, что сегодня в изучении иностранных языков приоритет отдается коммуникативной компетенции и ее развитию. Ученик на выходе должен уметь совершить минимальную коммуникацию с носителем изучаемого языка;
- На втором месте по важности стоит освоение начальных лингвистических представлений, являющимися необходимыми для овладения на элементарном уровне письменной и устной речью на иностранном языке, а также расширение лингвистического кругозора. В условиях коммуникативной направленности обучения ученики обязаны не выучивать правила, а выучивать примеры правил, согласно которым они смогут совершить с носителем языка коммуникацию.

Помимо развития коммуникативной компетенции на третьем месте мы можем увидеть необходимость формирования дружелюбного и толерантного отношения к носителям другого языка и культуры, чему ученики могут научиться через знакомство с жизнью своих сверстников в странах изучаемого языка. К изучению предлагается фольклор и доступные детям образы художественной литературы. Ученики могут подробнее ознакомиться с жизнью в других странах при помощи страноведческого аспекта изучения иностранного языка [2].



Для слепых и слабовидящих обучающихся с легкой, тяжелой, умеренной, глубокой формой, для обучающихся со множественными нарушениями развития, умственной отсталостью иностранный язык не предусмотрен.

Для обучающихся с тяжелыми нарушениями речи предусматриваются следующие предметные результаты освоения иностранного языка в соответствии со ФГОС:

На первом месте стоит приобретение начальных навыков общения в устной и письменной форме с носителями изучаемого языка при помощи освоенных речевых возможностей и потребностей, а также освоение правил речевого и неречевого поведения. Очевидно, что сегодня в изучении иностранных языков приоритет отдается коммуникативной компетенции и ее развитию. Ученик на выходе должен уметь совершить минимальную коммуникацию с носителем изучаемого языка.

На втором месте по важности стоит освоение начальных лингвистических представлений, являющимися необходимыми для овладения на элементарном уровне письменной и устной речью на иностранном языке, а также расширение лингвистического кругозора. В условиях коммуникативной направленности обучения ученики обязаны не выучивать правила, а выучивать примеры правил, согласно которым они смогут совершить с носителем языка коммуникацию.

Помимо развития коммуникативной компетенции на третьем месте мы можем увидеть необходимость формирования дружелюбного и толерантного отношения к носителям другого языка и культуры, чему ученики могут научиться через знакомство с жизнью своих сверстников в странах изучаемого языка. К изучению предлагается фольклор и доступные детям образы художественной литературы. Ученики могут подробней ознакомиться с жизнью в других странах при помощи страноведческого аспекта изучения иностранного языка [2].

Для обучающихся с нарушением опорно-двигательного аппарата требований к освоению иностранного языка не найдено [2].

С учетом индивидуальных возможностей и особых образовательных потребностей, обучающихся с ЗПР предметные результаты по иностранному языку должны отражать:

На первом месте стоит приобретение начальных навыков общения в устной и письменной форме с носителями изучаемого языка при помощи освоенных речевых возможностей и потребностей, а также освоение правил речевого и неречевого поведения. Очевидно, что сегодня в изучении иностранных языков приоритет отдается



коммуникативной компетенции и ее развитию. Ученик на выходе должен уметь совершить минимальную коммуникацию с носителем изучаемого языка.

На втором месте по важности стоит освоение начальных лингвистических представлений, являющимися необходимыми для овладения на элементарном уровне письменной и устной речью на иностранном языке, а также расширение лингвистического кругозора. В условиях коммуникативной направленности обучения ученики обязаны не выучивать правила, а выучивать примеры правил, согласно которым они смогут совершить с носителем языка коммуникацию.

Помимо развития коммуникативной компетенции на третьем месте мы можем увидеть необходимость формирования дружелюбного и толерантного отношения к носителям другого языка и культуры, чему ученики могут научиться через знакомство с жизнью своих сверстников в странах изучаемого языка. К изучению предлагается фольклор и доступные детям образы художественной литературы. Ученики могут подробней ознакомиться с жизнью в других странах при помощи страноведческого аспекта изучения иностранного языка [2].

В стандарте образования обучающихся с умственной отсталостью (интеллектуальными нарушениями) требований к проведению иностранного языка не обнаружено.

Литература:

- 1) Требования ФГОС нового поколения к обучению иностранного языка в средней школе [Электронный ресурс]. URL: www.herzen.spb.ru
- 2) Федеральный государственный образовательный стандарт образования обучающихся с ограниченными возможностями здоровья/ Стандарт образования обучающихся с умственной отсталостью (интеллектуальными нарушениями) [Электронный ресурс]. URL: <https://fgos.ru/>
- 3) Федеральный закон "Об образовании в Российской Федерации" от 29.12.2012 N 273-ФЗ (последняя редакция) [Электронный ресурс]. URL: http://www.consultant.ru/document/cons_doc_LAW_140174/
- 4) Асмолов, А.Г. Как проектировать универсальные учебные действия в начальной школе: От действия к мысли: пос. для учителя // А.Г. Асмолов [и др.]. – М. : Просвещение, 2010.



Львова Анастасия Константиновна
студент магистратуры
Тюменский государственный университет

ОРГАНИЗАЦИОННО-ПЕДАГОГИЧЕСКИЕ УСЛОВИЯ ЭФФЕКТИВНОГО УПРАВЛЕНИЯ ИНКЛЮЗИВНЫМ ОБРАЗОВАНИЕМ В СРЕДНЕМ ПРОФЕССИОНАЛЬНОМ ОБРАЗОВАНИИ

Аннотация. В статье рассматриваются основные проблемы реализации инклюзивного образования в Российской Федерации, связанные с необходимостью создания в учебных заведениях СПО специальных организационно-педагогических условий обучения людей с ограниченными возможностями здоровья. Обозначена специфика российской модели развития идеи инклюзии в образовании, основанная на недостаточности принятия и осмысления самой идеи инклюзии профессиональным сообществом практиков. Проанализирован один из инструментов индивидуально личностного подхода – кураторство, способный содействовать успешной инклюзии студентов с ограниченными возможностями здоровья.

Ключевые слова: гарантии, индивидуально-личностный подход, инклюзивное образование, кураторство, право на образование, организационные проблемы

Keywords: safeguards, individual approach, inclusive education, curacy, right to education, organizational challenges

В настоящее время в Российской Федерации все больше внимание уделяется развитию инклюзивного образования. Инклюзивное образование представляет собой процесс интеграции людей с особыми потребностями в общий процесс обучения.

Развитие данного направления образования позволяет обеспечить равноправие людей, ведь законодательство отечественного государства гарантирует всем гражданам право на образование, вследствие чего лица с ограниченными возможностями здоровья должны получать доступ к обучению в единой профессиональной среде. Среди законов, регулирующих данную область можно отметить:

- Конституцию Российской Федерации;
- Федеральный закон «Об образовании в Российской Федерации»; [2]
- Федеральный закон «О социальной защите инвалидов в Российской Федерации». [1]



Данные нормативно-правовые акты не только закрепляют право на получение образования для лиц с ограниченными возможностями здоровья и инвалидов, но и гарантируют, но и психолого-педагогическую, медицинскую и социальную помощь, в связи с чем в Российской Федерации в последние годы усиленно разрабатывается гибкий подход в обучении, способствующий развитию индивидуумов с различными задатками и способностями.

В целом, можно отметить, что в России понятие «инклюзивное обучение» имеет относительно краткую историю – порядка двух десятилетий. В западных же государствах концепция инклюзивного образования получила развитие еще с начала 90-х годов прошлого столетия. В ее основу были положены принципы гуманизации, толерантности и обеспечения всеобщего доступа к образованию. В обществе постепенно формировалось гуманное отношение и уважение личности каждого, в том числе и посредством принятия специализированных правовых и законодательных актов, что и способствовало возникновению инклюзии в России.

Среди отечественных государственных документов, способствующих развитию безбарьерной образовательной среды, можно отметить государственную программу «Доступная среда», различные профессиональные стандарты социальной сферы, Стратегию развития воспитания до 2025 года. Перечисленные выше программы и стандарты четко закрепляют комплекс действия, которые сегодня принимаются в нашей стране для реализации концепции инклюзивного образования. Здесь важно отметить, что модернизация всего педагогического образования страны еще продолжается, так как данный процесс является довольно сложным. На практике часто появляются проблемы, вследствие чего иногда даже возникает иллюзия инклюзии, особенно при среднем уровне профессионального образования (СПО). [4, с. 27]

Дело в том, что хоть на современном этапе СПО и является важным звеном непрерывного образования, подготовки, переподготовки и повышения квалификации кадров, оно недостаточно финансируется со стороны государства, так как в Российской Федерации в нынешних экономических условиях к работникам предъявляют повышенные требования, которые обеспечивает в большей степени высшее образование. В итоге для среднего уровня профессионального образования сегодня характерна изношенность материально-технической базы большинства учебных учреждений, слабая обеспеченность методическими пособиями, компьютерами и т.д. Естественно в этих условиях инклюзивное образование сталкивается с теми же проблемами (например,



отсутствуют пандусы для инвалидных колясок). Также во многих отечественных научных исследованиях сегодня отмечается неготовность студентов к данной интеграции, как со стороны лица с ограниченными возможностями, так и со стороны учебной группы. [3, с. 45]

То есть, отечественное государство приняло политику инклюзивного образования, но не было готово к преодолению барьеров на этом пути. И в данном аспекте многочисленные исследователи помимо перечисленных выше проблем отмечают проблемы социализации студентов-инвалидов в учебных заведениях, в том числе из-за неготовности педагогов к работе с такими молодыми людьми. Во-первых, это дополнительная ответственность для преподавателей. Во-вторых, во многих случаях необходимы специальные компетенции учителей, ведь детям порой требуются особые образовательные услуги. На данные аспекты внимание сегодня необходимо обратить как государству, так и учебным заведениям.

Таким образом, образовательным организациям сегодня необходимо реализовывать концепцию инклюзивного образования качественно при минимуме ресурсов. И решение не всех проблем можно возложить на государство. Так, если в последние годы Правительство РФ начало постепенно способствовать решению проблемы недостаточности финансирования, то иные задачи учебным заведениям придется решать самим.

Конечно, эффективность инклюзивного процесса возможна только при качественно организованном учебном процессе, где важнейшее значение играет социализация. В свою очередь создание комфортной обстановки для людей с ограниченными возможностями и инвалидов в учреждениях СПО будет возможно только тогда, когда педагоги и студенты будут придерживаться норм этики. Поэтому для решения обозначенной выше проблемы предлагается реализация индивидуально-личного подхода, который будет способствовать формированию основных и профессиональных компетенций у студентов с ограниченными возможностями. [6, с. 46]

Главным инструментом индивидуально-личностного подхода может являться институт кураторства, так как в студенческом обществе необходимо формировать позитивное отношение к инвалидам. Без этого невозможно достичь высокого уровня социальной активности индивидуума с ограниченными возможностями. Без принятия коллективом студента с ограниченными возможностями невозможна социализация, а значит и качественное обучение. Поэтому основной задачей куратора должна являться



задача успешной интеграции студентов с ограниченными возможностями в коллектив. Здесь преподавателю стоит обратить внимание на различные тренинги, деловые игры, которые будут стимулировать совместную деятельность всех обучающихся.

Также в обязанности куратора должно входить: [3, с. 47]

- организация рабочего места и учебного процесса;
- помощь во взаимодействии не только со студентами, но и с преподавателями различных дисциплин;
- контроль посещения занятий и уровня социально-психологической комфортности;
- составление индивидуального плана учебного процесса, индивидуального графика с использованием дистанционных методов (если это необходимо по состоянию здоровья, ведь у некоторых студентов могут возникать ложности при обучении в обычном режиме).

В целом, кураторство является незаменимой и эффективной системой, которая способствует не только успешной инклюзии студентов с ограниченными возможностями, но и содействует сплочению учебной группы, помогает организовать сотрудничество, что для каждого обучающегося.

Перечисленные выше проблемы управления инклюзивным образованием в России должны незамедлительно решаться, так как в современных условиях государству необходим каждый трудоспособный гражданин. Организационно-педагогические условия управления инклюзивным образованием должны соответствовать международным стандартам для того, чтобы люди с ограниченными возможностями здоровья чувствовали свою причастность к развитию страны, могли реализовывать свой потенциал, приносить пользу обществу.

Так как в современном мире трудоспособным инвалидам работу стало найти проще, вследствие развития сети Интернет и создания удаленных вакансий, их образованию теперь стоит уделять большее значение. России необходимо равняться в этом вопросе на западные страны, ведь качественное развитие инклюзивного образования позволит сформировать конкурентоспособных, мобильных и грамотных специалистов, которые необходимы каждому государству.



Список литературы

1. Федеральный закон от 24.11.1995 № 181-ФЗ «О социальной защите инвалидов в Российской Федерации» // Собрание законодательства Российской Федерации. – 27.11.1995. – № 48. – Ст. 4563. В ред. от 24.04.2020 – СПС «Гарант».
2. Федеральный закон от 29.12.2012 № 273-ФЗ «Об образовании в Российской Федерации» // Собрание законодательства Российской Федерации. – 31.12.2012. – № 53. – Ст. 7598. В ред. от 01.03.2020 – СПС «Гарант».
3. Мухамадиярова Г. Ф., Усманова С. Г. Инклюзивное образование: содержание и практика // Мир науки, культуры, образования. – 2015. – № 1. – С. 45–47.
4. Шаповалова В. С. Нормативно-правовое обеспечение специального и инклюзивного образования лиц с ограниченными возможностями здоровья // Синергия. – 2016. – № 5. – С. 26–33.



Черкесов Андрей Николаевич

доцент

Кривенцев Олег Евгеньевич

преподаватель

Поляков Александр Петрович

кандидат военных наук, доцент военного учебного центра при Национальном
исследовательском университете Высшая школа экономики

ОСОБЕННОСТИ ДИСТАНЦИОННОЙ ОБРАЗОВАТЕЛЬНОЙ ДЕЯТЕЛЬНОСТИ В ВОЕННОМ УЧЕБНОМ ЦЕНТРЕ ПРИ ФЕДЕРАЛЬНЫХ ГОСУДАРСТВЕННЫХ ОРГАНИЗАЦИЯХ ВЫСШЕГО ОБРАЗОВАНИЯ В УСЛОВИЯХ САМОИЗОЛЯЦИИ

Аннотация: В данной статье рассматриваются особенности ведения дистанционной образовательной деятельности с обучающимися в военном учебном центре при федеральных-государственных организаций, высшего образования в условиях самоизоляции. Определены формы проведения образовательной деятельности в условиях самоизоляции. Представлены подходы к ведению контактной работы обучающихся с педагогическими работниками организации, самостоятельной работы обучающихся, а также дистанционных индивидуальных консультаций с использованием дистанционных образовательных технологий. Определены основные формы занятий с использованием возможностей информационной образовательной среды военного учебного центра с учетом определенных в нормативных документах видах учебных занятий. Представлены условия эффективной организации дистанционной образовательной деятельности.

Ключевые слова: дистанционная образовательная деятельность, военный учебный центр, контактная работа с обучающимися, формы занятий.

Key words: distance educational activity, military training center, and contact work with students, forms of training.

В соответствии с нормативным документами Министерства Обороны РФ [1] в военном учебном центре при проведении занятий по военно-профессиональным учебным дисциплинам дополнительно могут проводиться следующие виды учебных занятий: групповые упражнения и занятия, тактические (тактико-специальные) занятия и учения, военные (военно-специальные) игры, самостоятельная работа под руководством



преподавателя и тренировки, а также другие виды занятий, установленные в федеральной государственной организации высшего образования.

Образовательная деятельность по программе подготовки офицеров (сержантов, солдат) запаса в дистанционной форме может проводиться:

в дистанционной форме контактной работы обучающихся с педагогическими работниками организации;

в форме самостоятельной работы обучающихся;

в форме дистанционных индивидуальных консультаций [2, с. 28-29].

По организации взаимодействия, обучающего и обучающихся, дистанционная контактная работа проводится в электронной информационной образовательной среде военного учебного центра в следующих формах:

Чат-занятия — учебные занятия, осуществляемые с использованием чат-технологий. Чат-занятия проводятся синхронно, то есть все участники имеют одновременный доступ к чату, использовать такую форму занятий целесообразно при проведении групповых и практических занятий, целью которых является решение каких-либо расчетно-информационных задач.

Веб-занятия — дистанционные занятия, проводимые с помощью средств телекоммуникаций и других возможностей сети Интернет. Такую форму занятий следует применять для проведения групповых и практических занятий, целью которых является освоение каких-либо образцов вооружения, военной и специальной техники и, как правило, используются цифровые модели указанных образцов.

Видеоконференции — проводятся, как правило, на основе списков рассылки с использованием электронной почты, и, как правило, это лекционные виды занятий [3, с. 197-199].

По своему содержанию формы дистанционной реализации контактной работы включают:

лекции (асинхронная или в режиме реального времени, с элементами контроля, с элементами видео, с элементами аудио);

групповые занятия (по сценарию преподавателя);

конференция в чате;

конференция в форуме;

коллективная проектная работа;

индивидуальная проектная работа;



тренинг с использованием специальных обучающих систем;
тактические (тактико-специальные) занятия (по сценарию преподавателя);
военные (военно-специальные игры) (по сценарию преподавателя);
контрольная работа (тестирование, ответы на контрольные вопросы, отработка нормативов по тактической (тактико-специальной) подготовке).

Выбор формы реализации дистанционной контактной работы осуществляется преподавателем, исходя из целей учебных занятий, объема учебного материала, вида занятия, определенных в учебно-методической документации модуля (дисциплины) и возможностей информационно-образовательной среды по их достижению.

Объем контактной работы определяется квалификационными требованиями, общим расчётом часов по программе военной подготовки и распределение учебного времени, а также рабочим учебным планом по военно-учетной специальности.

Самостоятельная работа (информационно-поисковая, исследовательская, творческая, др.) обучающихся ведется на основе полученных ими индивидуальных заданий, и использованием всех доступных ресурсов информационной образовательной среды военного учебного центра.

Дистанционные индивидуальные консультации могут проводиться в следующих формах:

синхронная (онлайн) консультация с использованием технологий вебинаров или через непосредственное общение с обучающимся через телекоммуникационную сеть;

асинхронная (офлайн) консультация с использованием технологий чат-коммуникации.

непосредственное общение обучающего и обучающегося в аудитории, которое проводится в строгом соответствии с нормативными документами федеральной государственной образовательной организации высшего образования.

Таким образом, возможности современных дистанционных образовательных платформ позволяют реализовать в следующие формы взаимодействия преподавателя и обучающихся:

дистанционной контактной работы обучающихся с педагогическими работниками организации;

самостоятельная работы обучающихся;

дистанционных индивидуальных консультаций.

При реализации этих форм взаимодействия, обучающихся с педагогическими



работниками именно деятельность педагогических работников, является основной, так как разработка сценария занятия (самостоятельной работы, консультации) и формирование образовательного контента с учетом возможностей образовательной платформы основа эффективного проведения дистанционной образовательной деятельности.

Дополнительно к методическому обеспечению учебного занятия целесообразно для офлайн форм контактной работы целесообразно разработать индивидуальное задание обучающемуся, включающее решение задачи репродуктивно-творческого уровня.

Объективным условием для реализации такого подхода к дистанционной образовательной деятельности военного учебного центра в условиях самоизоляции является устойчивая работа ресурсов сети интернет как у преподавателя и обучающегося.

Библиографический список:

1. Приказ Министра обороны Российской Федерации и Министерства образования и науки Российской Федерации от 10.07.2009 №666/249 (ред. 2017 года) //МО РФ, 2009.
2. Фасоля А.А., Лукашенко Д.В. программ. //Научные труды ФКУ НИИ ФСИН России. научно-практическое ежеквартальное издание. Москва, 2019. С. 28-31
3. Фасоля А.А., Калищук С.А. образования. // Мир образования - образование в мире. 2017. № 3 (67). С. 196-200.
4. Парахина О. В. Новые технологии и классические идеи в ИТ-образовании // Дистанционное и виртуальное обучение. - 2007. - N 11. - С. 37-39.
5. Самари Ш.М. Пути применения дистанционного обучения в системе образования. // Аспирант и соискатель. - 2009. - N 5. - С. 84-88.
6. Топунова М. К. Оценка качества знаний учащихся при дистанционном обучении в системе начального общего образования // Дистанционное и виртуальное обучение. - 2012. - № 2. - С. 31-42.
7. Чошанов М. А. Обучающие системы дистанционного образования // Школьные технологии. - 2011. - N 4. - С. 81-88.
8. Шуваева В. В. Дистанционные технологии обучения в системе дополнительного профессионального образования // Управление персоналом. – 2005. - N 3. - С. 36-39.



Кузнецова Валентина Александровна

Студент

Комаров Владимир Николаевич

Доцент

Российский государственный геологоразведочный университет
имени Серго Орджоникидзе

ГЕТЕРОМОРФНЫЕ АММОНОИДЕИ В УЧЕБНОЙ КОЛЛЕКЦИИ КАФЕДРЫ ПАЛЕОНТОЛОГИИ И РЕГИОНАЛЬНОЙ ГЕОЛОГИИ МГРИ

Аннотация: Приведены общие сведения о гетероморфных аммоноидеях. Рассмотрены их морфология, образ и время жизни, трудности изучения. Впервые комплексно описаны гетероморфы, хранящиеся в учебной коллекции кафедры палеонтологии и региональной геологии МГРИ. Изучен их систематический состав и формы сохранности, проанализировано методическое значение гетероморфных аммоноидей в процессе изучения студентами курса “Основы палеонтологии и общая стратиграфия”.

Ключевые слова: гетероморфные аммоноидеи; мезозой; кафедра палеонтологии и региональной геологии МГРИ.

Key words: heteromorphic ammonoids; Mesozoic; department of paleontology and regional geology of Russian State Geological Prospecting University.

Среди представительной учебной коллекции аммоноидей кафедры палеонтологии и региональной геологии МГРИ сравнительно небольшую, но крайне важную часть составляют раковины гетероморфных аммонитов.

За почти 350 миллионов лет эволюции подкласса Ammonoidea возникали резко уклоняющиеся специализированные формы с раковинами самых причудливых очертаний. Такие аммониты называют гетероморфными, противопоставляя их обычным спирально-свернутым (мономорфным). Общность эмбрионального развития мономорфных и гетероморфных аммоноидей документально подтверждается наличием как у тех, так и у других планоспирального первого оборота. Только после пережима у гетероморфных головоногих моллюсков изменяется форма раковины, и трубка обычно отклоняется от плоскости симметрии или резко отходит от первого оборота.

Гетероморфные раковины характеризуются максимальным разнообразием типов навивания. Среди них выделяют раковины прямые, спирально-плоскостные с несоприкасающимися оборотами, спирально-винтовые, клубкообразные, спиральноконические на ранней стадии и разворачивающиеся на более поздних стадиях, спиральноплоскостные на ранних и крючкообразные на поздних стадиях, состоящие из нескольких прямых стволов с коленообразным перегибом между ними и т.д. Размеры



гетероморф могли достигать значительного размера. Так, недавно в кампанско-нижнемаастрихтских отложениях антарктического острова Сеймур обнаружен гигантский гетероморфный аммонит *Diplomoceras*, общая длина которого составляет около 5 м, а длина последнего ствола приближается к 2 м.

Аммоноидеи (цератиты) с гетероморфной раковиной впервые появились в позднем триасе в момент максимальной регрессии морских бассейнов, вторично возникли в средней юре (достаточно редкие гетероморфные аммонитиды) и наибольшего количества и разнообразия достигли в меловой период (литоцератитиды и аммонитиды). Позднемеловое время – последняя эпоха существования подкласса аммоноидей – является наряду с этим эпохой расцвета гетероморфных аммоноидей.

Трудность при изучении гетероморф заключается в том, что при наличии прямой раковины, состоящей из одного или нескольких стволов, спиральновинтовой или спиральноконической раковины, а также спиральноплоскостной раковины с несоприкасающимися оборотами, начальная камера и первые перегородки в подавляющем большинстве случаев не сохраняются. Они не перекрыты последующими оборотами и поэтому остаются незащищенными и легко уязвимыми. В силу этого онтогенетическое изучение таких форм крайне затруднено.

Образ жизни гетероморфных аммонитов остается дискуссионным и трактуется исследователями по-разному. В последнее время большинство специалистов склоняется к точке зрения о полупланктонном образе жизни для большей части гетероморф, а для меньшей части – о бентосном и нектоном, причём в течение онтогенеза ориентация раковины в пространстве, способ питания и экологическая принадлежность могли меняться [2, 8, 9, 11, 12, 14].

Исходя из полупланктонного образа жизни гетероморф, способствовавшему космополитному распространению многих таксонов практически во всех палеобиогеографических областях [1], можно предположить, что так же, как и для современного мезо– и мегапланктона их количественное распространение должно было контролироваться глубинами морских бассейнов, позволяющими успешно развиваться планктону и, главное, обилием пищевых планктонных ресурсов. На распространение и эволюцию гетероморф, как полупланктона, в первую очередь влияли такие важнейшие факторы среды обитания, как характеристики водных масс (солёность, температура и др.) и направление поверхностных течений, определяющих распространение популяций. Серьёзным лимитирующим фактором являлось и то, что эти формы, обитая в пелагиали,



не могли существовать на глубинах более 300–400 м [5, 13], превышение которых привело бы к разрыву сифона, разрушению наименее прочных элементов раковины и гибели головоногих моллюсков. Расселение некоторых гетероморф ряд исследователей связывает с распространением плавающих водорослей [7].

Таким образом, “достаточно очевидным является то, что увеличение разнообразия гетероморфных аммонитов должно было происходить в моменты увеличения площади пелагической части бассейнов, т.е. при эвстатических трансгрессиях и формировании огромных эпиконтинентальных бассейнов” [4, с. 57], богатых пищевыми ресурсами. Падение общего разнообразия гетероморф связано, вероятно, со стабилизацией уровня моря и дальнейшим эвстатическим высокоамплитудным его падением, а также с аноксией бассейнов. Частичная аноксия, не затрагивающая весь столб воды, не является критической для существования планктона, в том числе и аммонитов [12]. Гибельной для них могла быть только весьма длительная полная или почти полная аноксия, захватывающая глубины обитания гетероморф. “Подобные события могли происходить только на пике трансгрессий, в моменты максимального подъёма уровня моря и крайне слабой циркуляции воды в Мировом океане” [4, с. 57]. Климатические изменения, в частности, похолодание климата, вряд ли могло сказаться на разнообразии гетероморф [4].

Во время регрессий происходило сокращение площади бассейнов, уменьшение их глубин (особенно в случае эпиконтинентальных бассейнов) и смещение планктона на глубоководье. В результате этого организмы, трофически зависящие от количества планктона могли либо мигрировать, либо эволюционировать, иначе произошло бы их вымирание. “Полупланктонный образ жизни исключал активную миграцию гетероморф, поэтому их разнообразие в моменты регрессивных событий сокращалось, но одновременно происходило “сворачивание” гетероморфной раковины и переход к нектонному и бентосному образу жизни и способам питания – осваивались бентосные и нектонные пищевые ресурсы, появившиеся в обилии на мелководье” [4, с. 58]. Такая модель может объяснять переходы от мономорфных аммонитов к гетероморфным, и наоборот. Иными словами, следует признать факт, что в эволюции аммоноидей неоднократно происходило не только “раскручивание”, но и повторное “скручивание” аммоноидей.

Подавляющее большинство образцов в учебной коллекции происходит из двух регионов. Большая часть из них была собрана в ходе проведения учебной геологической



практики в Крыму в восточной части Бахчисарайского района, являющейся источником неиссякаемого и очень разнообразного палеонтологического материала [3]. Данный материал в подавляющем большинстве случаев происходит из отложений нижнего баррема (обсерваторская свита) и нижнего маастрихта (верхнебешкошская подсвита) [6]. Нижнебарремские формы собраны главным образом в окрестностях села Верхоречье на южном склоне горы Белая, а нижнемаастрихтские образцы происходят главным образом с южного склона горы Беш–Кош. Верхнеальбский *Anisoceras* sp. найден в отложениях чигирской свиты на правом борту оврага Шара на гряде Конского в небольшом заброшенном карьере непосредственно над ставком. Много экземпляров обнаружено также в урочище Аккыр южнее залива Кара–Богаз–Гол (Западная Туркмения) в нерасчленённых апт – альбских отложениях. Образцы, происходящие из других регионов, единичны. Общее количество гетероморфных раковин в коллекции составляет порядка 300.

Среди имеющегося материала с различной степенью уверенности определены представители не менее девяти родов, некоторые экземпляры определить пока не удалось (рис. 1, 2).

Сохранность материала, как уже было отмечено выше, различна. Образцы представлены фрагментами раковин, неизменённых, иногда с сохранившимся перламутровым слоем, или подвергшихся замещению (пиритизация). Многочисленны внутренние ядра раковин или их частей (жилой камеры или фрагмокона). Ранние обороты спирали у образцов, как правило, не сохранились. На некоторых внутренних ядрах прямого ствола бакулитов и ядрах других гетероморф прекрасно видна лопастная линия.

Одним из наиболее эффектных экземпляров в коллекции является представитель аптского рода *Audouliceras* Thomel – специфической группы аммонитов, гетероморфность которых проявляется в наличии конечного крючка. Данный образец является самым крупным в учебной коллекции – его длина достигает 22 см. Он представлен крючком со значительной частью ствола, по всей видимости, занятых жилой камерой и характеризуется специфической анцилоцератидной скульптурой в виде рёбер (угол наклона которых у имеющегося образца по отношению к оси вентральной стороны – прямой) и грубых бугорков.

Гетероморфы являются очень эффектным, разносторонним материалом, позволяющим вместе со студентами успешно решать самые различные учебные задачи, связанные со многими проблемами палеонтологии и основными тенденциями её развития.



В тоже время для неподготовленных студентов гетероморфы остаются одним из самых сложных объектов на контрольных работах по палеонтологии.

На примере гетероморф студенты узнают о трудностях процесса определения ископаемых остатков – отнесения их к одному из таксонов какой-либо существующей классификации. В частности, для многих гетероморф такие яркие признаки, как форма раковины, а также степень выраженности рёбер и шипов (или, на ядрах, бугорков) не имеет определяющего значения для диагностики видов, так как подвержены широкой изменчивости.



Рисунок 1. Гетероморфные аммониты: 1 – *Anisoceras* sp. (определение Е.Ю. Барабошкина), верхний альб (зона *Hysterocheras varicosum*), Горный Крым; 2 – *Audouliceras* sp., апт, местонахождение неизвестно; 3–12 – *Vaculites* sp., нижний маастрихт, Горный Крым; 13 – *Namulina* sp., нижний баррем, Горный Крым. Фото В.Н. Комарова. Длина масштабной линейки 5 см.



Рисунок 2. Гетероморфные аммониты: 1 – гетероморфа, нижний баррем, Горный Крым; 2–4 – *Anahamulina* sp., нижний баррем, Горный Крым; 5–7 – *Scaphites* sp., апт–альб, Туркмения; 8 – *Ptychoceras* sp., нижний баррем, Горный Крым; 9–10 – *Namites* sp., апт–альб, Туркмения; 11–13 – *Turrilites* sp., апт–альб, Туркмения. Фото В.Н. Комарова. Длина масштабной линейки 2 см.

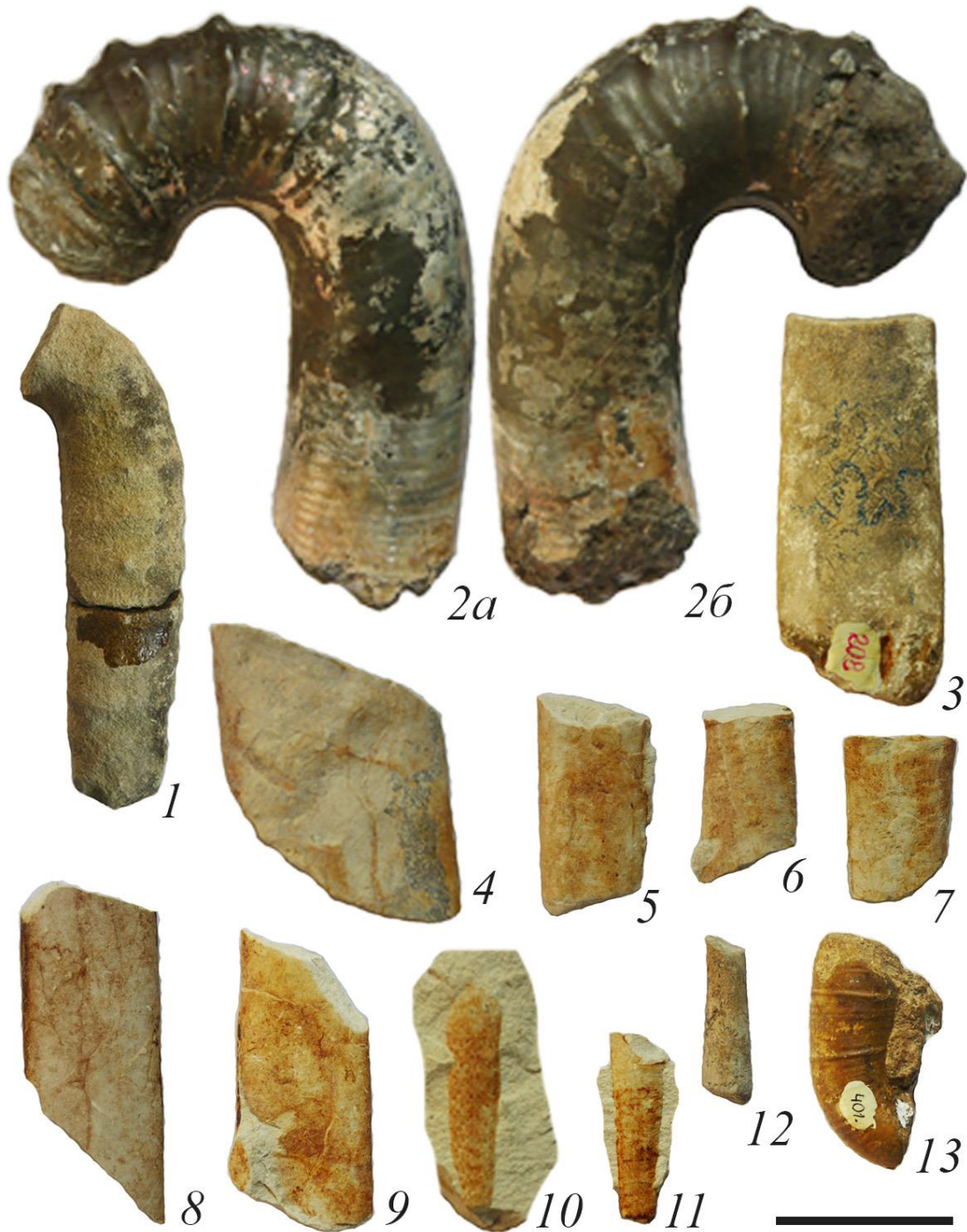

Гетероморфы очень интересны с точки зрения определения формы сохранности окаменелостей. На их примере студенты учатся определять раковины и их фрагменты, внутренние ядра раковин, внутренние ядра фрагмоконов и жилых камер. Пиритизированные и лимонитизированные раковины туркменских гетероморф являются показательным примером сложных процессов фоссилизации ископаемых.

На примере гетероморф студенты предметно знакомятся с целым рядом важнейших понятий, в частности с адаптивной конвергенцией – морфологическим сходством раковин неродственных групп, ведущих сходный образ жизни, а также с индивидуальной и возрастной изменчивостью, анализировать которую студентам помогает обильный (175 экземпляров, самый маленький из которых достигает 4 мм в длину) материал по туррилитесам.

Гетероморфные аммониты с их причудливыми по форме раковинами чрезвычайно интересны с точки зрения функциональной морфологии – главного источника информации для реконструкции образа жизни древних организмов в целом и их трофических связей в частности. Для выяснения значения различной геометрии гетероморфных раковин и оценки их функциональных характеристик иногда используется моделирование, когда на искусственных моделях изучается гидродинамика раковин.

Филогенетические ряды, иллюстрирующие переход от гетероморфных аммоноидей к мономорфным, прослеженные у некоторых групп, являются важными для знакомства студентов с понятием исторического развития крупных (семейственного и надсемейственного ранга) групп организмов и выяснения филогенетических взаимоотношений между ними. Длительная и драматичная история существования гетероморф интересна также для обсуждения проблемы вымираний древних организмов.

Гетероморфные аммониты с успехом могут быть использованы для выяснения особенностей палеогеографических обстановок и построения для данных организмов детальной экологической модели. Их находки (в совокупности с другими факторами), в целом считаются показателем глубоководности образования осадков. Кроме того, они могут помочь даже в установлении количественной батиметрии древних бассейнов по индексам прочности раковин. Существование тесной взаимосвязи между глубинами древних бассейнов (или колебаниями уровня моря) и распространением аммонитов предполагалось давно. Эту связь пытались оценить разными методами.

В [10, 13] была сделана попытка количественно оценить глубины обитания аммонитов. Были исследованы прочностные характеристики раковин аммоноидей, а



также ископаемых и современных наутилоидей. В итоге удалось выявить зависимость отдельных характеристик раковин (толщины стенки, радиуса кривизны септ, диаметра сифона и т.д.) от максимального давления, при превышении которого раковина начинает разрушаться.

Полученные позднее данные указали на существование батиметрической дифференциации аммоноидей, связанной с их “жизненными формами” и изменением условий обитания в онтогенезе [2]. В индивидуальном развитии аммонитов выявлены три направления. Первое – тенденция к всплыванию с возрастом, когда аммонит в течение жизни переходил к все более мелководным условиям существования, преобладает у бентопелагических гладкораковинных форм. Второе направление – погружение, т.е. моллюск, старея, перемещался в более глубоководные области бассейна. Это нечетко выражено у неритовых аммонитов и, возможно, присуще литоцератам. Наконец, третье направление, характерное для неритовых орнаментированных форм, – обитание на постоянных глубинах. При исследовании прочностных характеристик раковин аммоноидей следует учитывать сохранность материала, тип онтогенетического батиметрического тренда аммонита с учетом момента его гибели, тафономические данные, степень автохтонности раковин, фациальные особенности разрезов и ряд других факторов.

Практически космополитное распространение многих таксонов гетероморф и связь их разнообразия с трансгрессиями и регрессиями являются благодатными для обсуждения различных вопросов палеобиогеографии.

Обилие гетероморф, широчайшее географическое распространение многих из них и часто относительно небольшая длительность существования отдельных таксонов делает их чрезвычайно важными для целей детальной биостратиграфии, что обсуждается со студентами в ходе изучения не только основ палеонтологии, но и общей стратиграфии.

Литература:

1. Аркадьев В.В., Рогов М.А., Перминов В.А. Новые находки гетероморфных аммонитов в берриасе–валанжине Горного Крыма // // Палеонтол. журн. 2011. № 4. С. 35–40.
2. Барабошкин Е.Ю., Энсон К.В. Палеобатиметрия валанжинско–аптского бассейна Горного Крыма по индексам прочности раковин аммонитов // Вестн. Моск. гос. ун-та. Сер. 4. Геол. 2003. № 4. С. 8–17.



3. Комаров В.Н., Павлидис С.Б. Научно–исследовательские работы палеонтологической тематики студентов МГРИ на основе материалов учебной геологической практики в Крыму – итоги двадцатилетия // *Инновации. Наука. Образование*. 2020. № 18. С. 480–489.
4. Михайлова И.А., Барабошкин Е.Ю. Эволюция гетероморфных и мономорфных раннемеловых аммонитов подотряда *Ancyloceratina* Wiedmann // *Палеонтол. журн.* 2009. № 5. С. 51–60.
5. Несис К.Н. Океанические головоногие моллюски. Распространение, жизненные формы, эволюция. М.: Наука, 1985. 286 с.
6. Цейслер В.М., Караулов В.Б., Туров А.В., Комаров В.Н. О местных стратиграфических подразделениях в восточной части Бахчисарайского района Крыма // *Известия вузов. Геология и разведка*. 1999. № 6. С. 8–18.
7. Barthel K.W., Geysant J.R. Additional Tethyian ammonites from the lower Neuburg formation (Middle Tithonian, Bavaria) // *N. Jb. Geol. Paläontol., Monatsh.* 1973. H. 1. S. 18–36.
8. Cecca F. Late Jurassic and Early Cretaceous uncoiled ammonites: trophism-related evolutionary processes // *C. R. Acad. Sci. Paris*. 1997. T. 325. P. 629–634.
9. Cecca F. Early Cretaceous (pre-Aptian) ammonites of the Mediterranean Tethys: palaeoecology and palaeobiogeography // *Palaeogeogr., Palaeoclimatol., Palaeoecol.* 1998. V. 138. P. 305–323.
10. Hewitt R.A., Westermann G.E.G. Nautilus shell strength variance as an indicator of habitat depth limits // *N. Jahrb. Geol. Palaeontol. Abhandl.* 1990. P. 71–95.
11. Lewy Z. New aspects in ammonoid mode of life and their distribution // *Geobios. Mèm. spec.* 2002. No 24. P. 130–139.
12. Reboulet S., Giraud F., Proux O. Ammonoid Abundance variations related to changes in trophic conditions across the oceanic anoxic event 1d (Latest Albian, SE France) // *Palaios*. 2005. V. 20. P. 121–141.
13. Westermann G.E.G. Ammonoid Life and Habitat // *Ammonoid paleobiology*. L.: Plenum Press, 1996. P. 697–707.
14. Westermann G.E.G., Tsujita C.J. Lifehabits of ammonoids // *Functional morphology of the invertebrate skeleton*. John Wiley & Sons, 1999. P. 299–325.



Иванцовская Надежда Григорьевна

канд. пед. наук, доцент

Касымбаев Бактыбек Адашович

канд. пед. наук, доцент

НГТУ НЭТИ

ТЕХНИЧЕСКОЕ ТВОРЧЕСТВО КАК УСЛОВИЕ ФОРМИРОВАНИЯ ПРОФЕССИОНАЛЬНЫХ КОМПЕТЕНЦИЙ БАКАЛАВРОВ

Аннотация: рассматриваются вопросы формирования технических творческих способностей студентов с помощью современных информационных средств проектирования.

Ключевые слова: чертёж, конструирование, пространственное мышление, 3D-моделирование.

Keywords: drawing, construction, spatial thinking, 3D modeling.

Обеспечение качества и конкурентоспособности производимого продукта - основная задача промышленности в настоящее время, для решения которой требуются высококвалифицированные специалисты. Одним из критериев оценки уровня профессионализма выпускников технических вузов, в том числе при подготовке бакалавров конструкторско-технологического обеспечения производств, является компетенция в области проектирования изделий. Важно, чтобы в учебном процессе были созданы педагогические условия для развития творческого потенциала обучающихся, так как конструктор выполняет роль генератора идей, реализуемых при создании нового изделия.

Конструкторская подготовка в вузе для студентов начинается с изучения графических дисциплин, традиционно закладывающих основы графической культуры будущего конструктора. Графическая культура, в свою очередь, базируется на умение создавать мысленные образы будущих технических изделий и отображать их с помощью современных информационных средств. Развитие конструкторского мышления, создание условий для технического творчества студентов остается актуальной задачей на протяжении длительного времени, и в настоящее время, несмотря на внедрение информационных технологий, решение данной задачи не стало менее актуальным. Объяснение кроется в том, что при создании инженерного объекта мы используем



проекцию виртуальной информационной модели, полученной с помощью современных информационных систем проектирования. Умение перейти от плоского изображения к образу («объему») и наоборот - остаётся востребованным и в 21 веке, а с учётом слабой школьной подготовки по данному вопросу [1], такое умение становится ещё более актуальным. Исследования, проводимые на кафедре инженерной графики Новосибирского государственного технического университета со студентами первого курса, подтверждают актуальность обозначенной проблемы: результаты входного контроля знаний по графической культуре и развитию пространственного мышления оцениваются как неудовлетворительные у 70%-80% студентов-первокурсников.

Процесс создания образа изделия при его конструировании можно разделить на три этапа: мысленное, графическое и предметно-манипулятивное (наглядно-двигательное) конструирование. Они связаны между собой и имеют большое значение как в учебно-конструкторской, так и профессионально-конструкторской деятельности. Проведённый анализ научных исследований [2] позволил сделать вывод, что освоение процесса технического творчества зависит от уровня понятийного, образного и практического мышления в их взаимосвязи и единстве. Умение создать новый образ, оперируя понятиями, и выполнять необходимые действия для решения поставленных технических задач приводит к развитию конструкторского мышления.

В процессе обучения студент опирается на понятия, приобретенные в результате своего раннего опыта. А в формировании нового понятия большую роль играет образное мышление, позволяющее делать выход за пределы прошлого опыта и открывать новые знания. Благодаря этому расширяется и увеличивается возможность решения все новых и новых, более сложных технических задач. Образное мышление, как компонент конструкторской деятельности, необходимо при первоначальном усвоении новых знаний, оно выполняет функцию опоры и облегчает процесс усвоения, конкретизируя формирующиеся понятия. Следует отметить, что при проектировании различных изделий понятийный и образный компоненты тесным образом связаны, они являются равноправными составляющими мыслительного процесса. Гармоничное сочетание между ними позволяет успешно решить конструкторско-технические задачи различной степени сложности.

Умение оперировать пространственными образами влияет на создание и изменение образа проектируемого объекта. Процесс создания в мыслях конструкторско-технического образа может иметь репродуктивный, продуктивный или творческо-конструкторский



характер. Особенностью его проявления является создание и изменение образов на основе пространственного воображения (табл.1) с помощью таких операций, как проведение анализа (рис. 1), аналогии, сравнения, синтеза (рис. 2,3), абстракции, обобщения и конкретизации (рис. 4).

Техническое творчество требует от студента инициативности, самостоятельности, умения достигать поставленные цели, преодолевать трудности, которые возникают в процессе решения конструкторских задач, высокого уровня графической грамотности. Основным компонентом конструирования является творческое воображение, соединенное с конструкторским мышлением. Конструирование – это создание образа объекта в мыслях человека и отображение его с помощью чертежей, моделей, схем и текста с целью изготовления его (объекта) на производстве. Для развития такой деятельности в процессе конструирования можно пользоваться различными учебными средствами.

Одним из эффективных способов развития конструкторского мышлением является моделирование с помощью современных систем автоматизированного проектирования [3]. Преимущества твердотельного моделирования заключаются в эффективности и качестве проектирования, снижении общего времени проектировании, повышении конкурентоспособности проектных работ.

На кафедре инженерной графики разработано учебное пособие «Инженерное документирование армированных и сварных изделий» [4], основная цель которого заключается в том, чтобы помочь студентам самостоятельно развивать пространственное мышление при выполнении конструкторско-технических заданий. Все задания имеют направленность на развитие элементов технического творчества, выполняются в электронном виде, состоят из трёх частей: 1) разработка сварной или армированной конструкции сборочной единицы по чертежу детали, 2) создание трёхмерной модели получившегося изделия, 3) оформление чертежей деталей и сборочного чертежа по созданным моделям.

В качестве примера рассмотрим задание для студентов по разработке конструкторской документации на изделие, полученное сваркой. Студентам предлагается чертежи различных деталей по вариантам. Задание включает в себя разработку конструкции сварной сборочной единицы взамен литой детали, оформление сборочного чертежа, спецификации и чертежей деталей, входящих в сборочной единицу.

Прежде, чем оформить конструкторские документы для сварной сборочной единицы, студенты занимаются важным процессом технического творчества - созданием



изделия, состоящего и нескольких деталей. Деталей по заданию не существует, их нужно придумать и разработать самому студенту, имея геометрию будущего изделия. Процесс создания конструкции созидательный, он заключается в освоении элементов конструирования и развитии творческих способностей.

Второй этап выполнения заданий формирует у студентов умения отображать свои замыслы и идеи с помощью современных графических систем проектирования. Это менее творческий процесс, но он позволяет освоить компьютерную графику и выявить особенности проектирования изделия с помощью современных информационных технологий.

Сущность третьего этапа выполнения задания - разработка конструкторской документации – это формирование и развитие способностей по оформлению созданных объектов в соответствии с требованиями ЕСКД (единой системой конструкторской документации), необходимых на производстве. Студенты приобретают необходимые знания, умения и навыки работы со справочной литературой и стандартами.

Таблица 1
Возможные варианты сварной конструкции

Изображение изделия «Кронштейн»	
Исходные данные кронштейна	
Учебная деятельность студента	

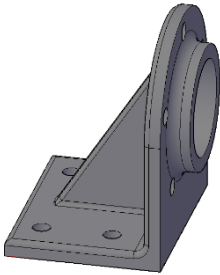

Пространственные представления (образы) кронштейна	<p>3D модель кронштейна</p>  <p><i>Рис. 1</i></p>	<ul style="list-style-type: none">- умение провести анализ пространственного образа кронштейна;- умение представить (мысленно) форму геометрических тел (объектов), из которых состоит кронштейн;- умение представить (мысленно) форму геометрических тел (объёмов), которые могут быть расположены внутри кронштейна;- умение составить полное представление о геометрии кронштейна
Мысленное расчленение кронштейна	<ul style="list-style-type: none">- умение расчленить (мысленно) кронштейн на части, которые было бы удобно соединить сваркой, используя сортамент материала для заготовки, при этом геометрия частей кронштейна может быть упрощена без нарушения конструктивной целесообразности (рис. 2,3);- получение новых знаний о материалах заготовки, например, заготовка в виде листа, уголка, трубы, стержня, швеллера и прочее. <ul style="list-style-type: none">- умение создать несколько аналогичных вариантов конструкции кронштейна;- умение сравнивать возможные варианты конструкции кронштейна и выбрать оптимальный вариант, который будет целесообразным с точки зрения изготовления. <p>Примем для изготовления вариант 2, так как он имеет меньше число составных частей.</p>	

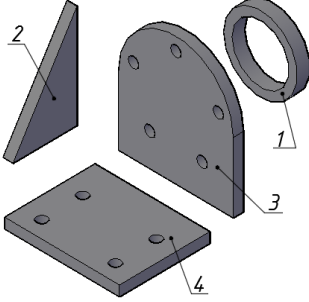
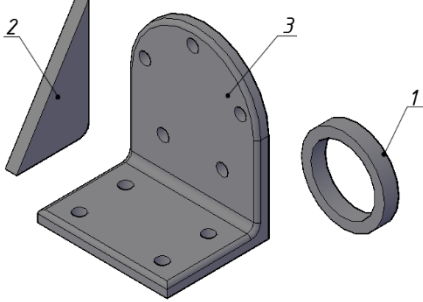
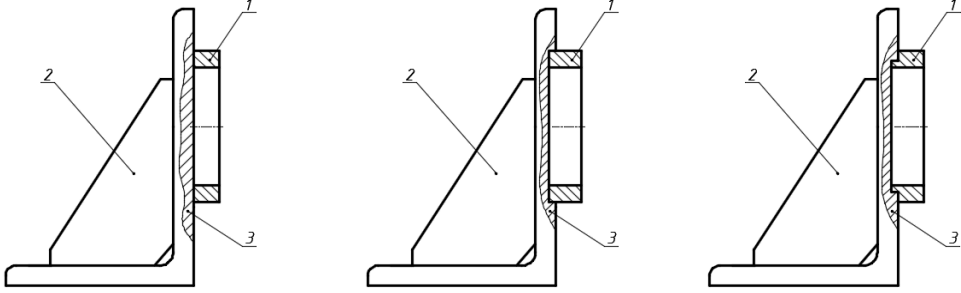

	<p><i>Вариант 1</i></p> <p>Кронштейн состоит из двух пластин 3 и 4, ребра 2 и кольца 1</p>  <p><i>Рис. 2</i></p>	<p><i>Вариант 2</i></p> <p>Кронштейн состоит из отрезка прокатного профиля 3, ребра 2 и кольца 1</p>  <p><i>Рис. 3</i></p>
<p>Особенности технологии сборки кронштейна</p>	<ul style="list-style-type: none">- получение новых знаний о технологии изготовления конструкции сварных сборочных единиц;- умение изменить конструкции прокатного профиля, ребра и кольца;- умение обобщить и конкретизировать оптимальный вариант конструкции сварной сборочной единицы «Кронштейн».	
	 <p><i>Рис. 4</i></p>	

По созданной электронной модели сварной сборочной единицы студенты должны оформить конструкторские документы: спецификацию, сборочный чертёж, чертежи деталей. На рисунке 5 показан фрагмент сборочного чертежа кронштейна.



Рис. 5. Фрагмент сборочного чертежа кронштейна

Уровень графической культуры в техническом вузе играет важную роль в развитии творческих способностей бакалавров по различным направлениям подготовки и является базой для дальнейшей инновационной инженерной и научной деятельности. Творческий подход в обучении позволяет создать педагогические условия для формирования профессиональных компетенций выпускников и подготовить их к разработке новой техники и технологий, обеспечивающих конкурентоспособность продукции на мировом рынке.

Список литературы:

1. Формирование графической компетентности у студентов // Г.А. Галенюк, С.В. Жилич // Инновационные технологии в инженерной графике: проблемы и перспективы : сб. трудов. Междунар. науч.-практич. конференции, 27 марта 2015 г., г. Брест, Республика Беларусь, г. Новосибирск, Российская Федерация / отв. ред. К.А. Вольхин. – Новосибирск : НГАСУ (Сибстрин), 2015. – С. 113–116.

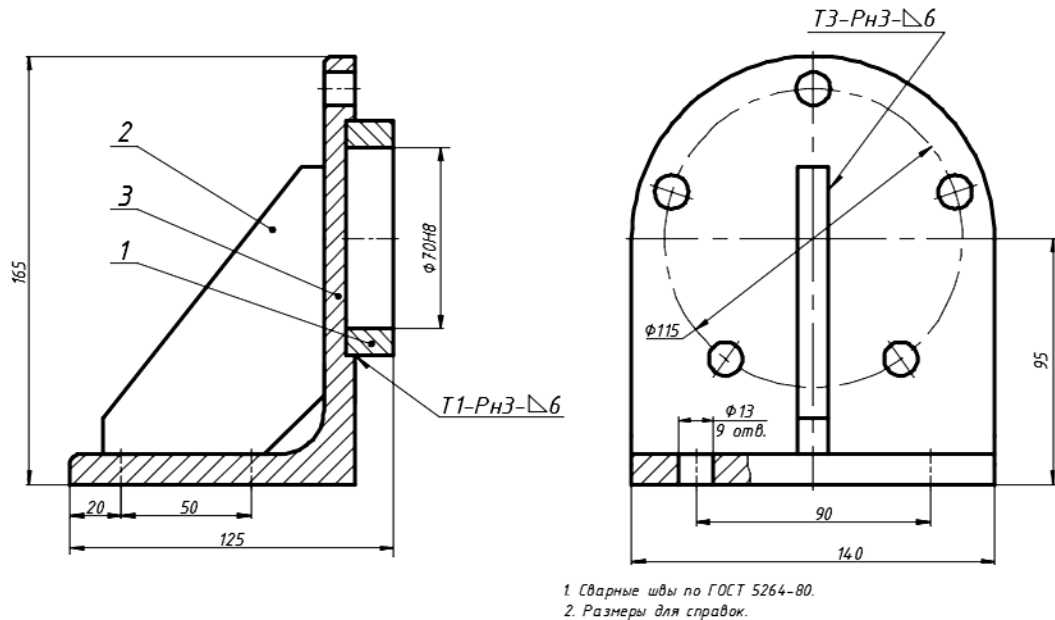

2. Иванцовская Н.Г., Касымбаев Б.А. Графическая культура как основа профессиональной компетенции выпускника / Обработка металлов: технология, оборудование, инструменты. Новосибирск: Изд-во НГТУ, 2012. №4 – С. 120–125.

3. Усанова Е.В. Психолого-педагогические аспекты геометро-графической подготовки в техническом вузе с использованием медиа-технологий и САД-систем / Е.В. Усанова // Геометрия и графика. – 2013. – Т. 1. – Вып. 1. – С. 59–62.

4. Чудинов А.В., Иванцовский М.В., Касымбаев Б.А. Инженерное документирование армированных и сварных изделий : учеб. пособие / под ред. Н.Г. Иванцовской. – Новосибирск: Изд-во НГТУ, 2016. – 244с.



Постникова Наталья Ивановна

к.п.н., доцент

Шадринский государственный педагогический университет

СТРУКТУРА РЕЗИЛЬЕНТНОСТИ УЧИТЕЛЯ ПО ФИЗИЧЕСКОЙ КУЛЬТУРЕ

Аннотация: В статье раскрывается понятие и признаки резильентной школы, раскрываются основные структурные компоненты резильентности учителя физической культуры как метакомпетенции, описываются уровни сформированности резильентности учителя физической культуры.

Ключевые слова: резильентность, резильентная школа, компоненты резильентности учителя физической культуры

Keywords: resilience, resilience school, components of physical education teacher's resilience

На основании подхода к резильентности учителя как метакомпетенции в статье выделяются основные структурные компоненты. Статья посвящена проблеме формирования резильентности учителя физической культуры как метакомпетенции, в статье рассматривается термин «резильентность» пришел в образовательную теорию и педагогические реалии не так давно. Анализ научных исследований показывает, что первоначально резильентность преимущественно понималась как способность личности успешно сопротивляться трудным жизненным обстоятельствам. Однако, в настоящее время педагогическая теория расширяет и конкретизирует применение термина «резильентность». Все чаще можно встретить термины «резильентная школа» [5],

Резильентными (от английского resilient — «устойчивый») принято называть школы, которые добиваются высоких результатов в обучении и воспитании, несмотря на сложные исходные условия [7].

Отличить резильентную школу можно по ряду признаков. Во-первых, контингент учащихся и родителей: значительное количество учеников из семей с низким социально-



экономическим статусом, невысоким уровнем образования родителей, дети из семей мигрантов, плохо владеющие русским языком и т.д.. Во-вторых, расположение и социальное окружение: как правило, это окраинная школа большого города или школа отдаленного села, где у ребенка практически нет иных, кроме школы, возможностей для развития. В-третьих, неожиданные для таких исходных условий высокие результаты обучения и воспитания, которые сопоставимы со школами, находящимися в благоприятной ситуации или превышают их.

Итак, резильентной можно считать школу, которая выстраивает успешную образовательную систему вопреки всем обстоятельствам и без привлечения дополнительных ресурсов.

Работа по исследованию резильентной школы в российской педагогике только началась, однако, анализ публикаций и педагогического опыта позволяет выделить характерные черты образовательной деятельности резильентной школы.

Во-первых, резильентная школа ориентирована на ученика, его успех, причем не только академический, но и жизненный. Резильентная школа обеспечивает формирование не только знаний, но и soft skills (умения общаться, договариваться, понимать других людей, решать проблемы и пр.). Во-вторых, резильентную школу отличает высокая вовлеченность учащихся и родителей в деятельность школы, значимая роль школы в социальной жизни села, микрорайона и т.д..

Возросший интерес к проблематике резильентной школы обусловлен ситуацией развития общества и образования. Преодоление неравенства в образовании стало настолько насущной проблемой, что Министерство просвещения Российской Федерации запустило летом 2020 года проект «500+», направленный на помощь школам с низкими образовательными результатами, находящимися в сложной ситуации. Логика проекта предполагает, что эти школы должны эволюционировать из неэффективных в резильентные. Для высшего педагогического образования это означает, что необходимо акцентировать внимание на подготовке учителя для резильентной школы.

Целью настоящей статьи является выделение личностных и профессиональных характеристик учителя, на которые должна быть ориентирована подготовка учителя к работе в резильентной школе.



В основе этой работы лежит ряд обобщений. Во-первых, резильентность является свойством личности, от уровня развития которого зависит способность человека управлять своим функциональным состоянием в трудной ситуации.

Во-вторых, хотя максимально широкое понимание резильентности подразумевает рассмотрение её как врожденного динамического свойства личности, оно предполагает развитие, и, следовательно, требует целенаправленного руководства этим процессом.

В-третьих, рассмотрение современной школы как резильентной, обусловлено самой ситуацией развития общества и образования.

В-четвертых, в резильентной школе должны работать резильентные педагоги. Подготовка таких педагогов является особой задачей высшей школы, готовящей педагогические кадры.

Два подхода в применении категории резильентности в педагогической теории – как резильентности личности и резильентности школы – не противоречат друг другу, а носят взаимодополняющий характер. Выстраивать работу в резильентной школе с учетом объективных сложностей может только резильентная личность; в свою очередь, педагогический коллектив, состоящий из резильентных учителей, будет являться фундаментом для трансформации школы с низкими образовательными результатами в резильентную.

Исходя из понимания резильентности как умения управлять функциональным состоянием в трудной ситуации, ощущение собственного потенциала, субъектность, умение решать проблемы, мы разделяем точку зрения А.А. Муравьевой и О.Н. Олейниковой, которые предлагают считать резильентность педагога метакомпетенцией [2].

Резильентность как метакомпетенция педагога рассматривается нами как комплекс универсальных компетенций, которые развиваются на базе основных профессиональных и личностных качеств, и которые необходимы учителю, работающему в сложных социальных условиях для достижения высоких результатов в обучении и воспитании.

Прежде, чем выделить существенные характеристики резильентности педагогов физической культуры, мы раскроем особую роль учителя физической культуры в резильентной школе. Она была раскрыта в нашем исследовании [6]



Учитель физической культуры может стать значимой фигурой процесса трансформации школы в резильентную благодаря высокому потенциалу, которым обладают занятия физической культурой и спортом. Через интерес к занятиям физической культурой и спортом можно быстро и эффективно вовлечь учащихся в неакадемическую жизнь школы, а потом уже постепенно втягивать их в академическую. Спорт привлекателен для подростков, находящихся в трудной жизненной ситуации; ситуацию успеха на спортивных соревнованиях можно создать достаточно быстро и эти результаты будут наглядны (третье место школы вместо десятого, это событие не только для игроков, но и для всей школы или даже для всего села); вокруг спорта можно сплотить родителей, учеников и учителей; занятия физической культурой и спортом помогают воспитать у учащихся способность преодолевать серьезные жизненные трудности, добиваться успеха и успешно развиваться даже в трудных условиях. Занятия в школьной спортивной секции, регулярные тренировки, участие в командных действиях обеспечивают формирование некогнитивных навыков (soft skills) таких как умение понимать других людей, договариваться, находить решение проблем и пр..

Рассматривая резильентность педагога по физической культуре как метакомпетенцию учителя, подготовленного для работы в резильентной школе, мы на основе данных научных исследований выделяем два компонента резильентности педагогов по физической культуре: мотивационно-мобилизационный и коммуникативно-технологический.

Данная позиция дает возможность учесть сформированность основных показателей резильентности, жизнестойкости личности педагога в процессе его профессиональной подготовки. Предложенная система выстраивалась на основе компонентов резильентности, позволяющих описать резильентность педагога по физической культуре как систему по определенным критериям.

Раскроем содержание мотивационно-мобилизационного компонента резильентности педагога по физической культуре.

В основе этого компонента лежит такая жизненная установка как моральная ответственность за ученика, результаты педагогической деятельности, перспективы развития школы, в которой работает учитель, как принцип отношения к деятельности.

Для формирования резильентности педагога по физической культуре важны три жизненные установки: вовлеченность, уверенность в возможности контроля над



событиями, а также готовность к риску (исследование С. Мадди и С. Кобейса). Они были описаны в нашем исследовании [4].

Вовлеченность (commitment) учителя физической культуры в педагогическую деятельность, занятия физической культурой и спортом неизменно способствует возникновению вовлеченности ученика, тем самым создавая предпосылки для преодоления главной проблемы неэффективной школы – проблемы отчуждения ученика от образовательного процесса. Контроль (control) определяет стратегию поведения учителя при столкновениях с объективными сложностями в педагогической деятельности. Учитель физической культуры в силу специфики своего предмета и в силу спортивного опыта может продемонстрировать ученикам позитивные варианты стратегии поведения в затруднительных ситуациях. Кто, как не спортсмен, понимает цель и ценность борьбы, знает ее вкус и подводные камни?

Принятие риска (challenge) – убежденность человека в том, что все то, что с ним случается, способствует его развитию. В контексте нашего исследования принятие риска означает, что учитель сознает, что возможна ситуация, когда верно избранный «способ профессиональной деятельности» не будет сопровождаться «позитивным педагогическим результатом» (по определению Е.В. Ерофеевой); тем не менее, он готов приложить все усилия к достижению результата и не оставляет попыток.

В исследовании С. Мадди и С. Кобейса неоднократно указывалось на принятие риска, вовлеченность и уверенности в возможности контроля над событиями как неотъемлемую часть резильентности личности, однако, мы считаем, что в рамках исследования резильентности педагога необходимо расширить социальный аспект данного явления, и хотим указать на связь перечисленных компонентов с социальным оптимизмом.

Мы в нашем исследовании опираемся на определение социального оптимизма Ш.Х. Боташевой, которая рассматривает социальный оптимизм как «уверенность людей в прогрессивной перспективе развития общества, уверенность в том, что будут созданы благоприятные условия для реализации их творческих потенций и социально востребованы их профессиональные качества» [1]

Социальный оптимизм делает возможным для педагога резильентной школы активно развивать оптимистичное мироощущение учащихся. Здесь мы должны подчеркнуть, что резильентность отнюдь не предполагает, что педагог должен



идеализировать окружающую действительность и не замечать негативные проявления, но без веры в свои собственные профессиональные силы, педагог не сможет воспитать у учащихся веру в будущее, основанную на вере в духовно-нравственные силы их личности.

Если мотивационно-мобилизационный компонент позволяет нам рассматривать резильентность педагога по физической культуре преимущественно на личностном уровне, то коммуникативно-технологический компонент резильентности педагога по физической культуре позволяет нам рассматривать это сложное явление на функциональном уровне.

Центральным показателем коммуникативно-технологического компонента резильентности педагога по физической культуре является его умение взаимодействовать со школьниками и их родителями. Мы рассматриваем коммуникативно-технологический компонент резильентности педагога по физической культуре как устойчивую интегративную характеристику личности, совокупность ключевых компетенций, определяющих пригодность к коммуникативному взаимодействию с учащимися и их родителями в рамках резильентного образования и обеспечивающая успешное выполнение профессиональных функций учителя даже в трудных условиях, способность преодолевать объективные сложности конструктивным путем.

Коммуникативно-технологический компонент резильентности педагога по физической культуре предполагает владение мотивирующими технологиями, особенно технологиями педагогической деятельности с низкомотивированными учениками, технологиями создания ситуации успеха, навыками построения индивидуальной траектории развития.

Резильентная школа – всегда результат коллективных усилий. Это обстоятельство вынуждает нас отдельно выделить такой показатель как умение взаимодействовать с коллегами, владение навыками командообразования и командной работы. ,

Каждый из выделенных компонентов характеризуется обобщенными показателями наличия у педагогов физической культуры данного компонента (табл. 1).



Таблица 1. Компоненты, показатели и признаки резильентности педагогов по физической культуре

Компоненты	Показатели	Признаки
Мотивационно-мобилизационный	Вовлеченность	убежденность в том, что вовлеченность в происходящее дает максимальный шанс найти нечто стоящее и интересное для личности;
	Уверенность в возможности контроля над событиями	убежденность в том, что борьба позволяет повлиять на результат происходящего, пусть даже это влияние не абсолютно и успех не гарантирован
	Готовность к риску	убежденность человека в том, что все то, что с ним случается, способствует его развитию за счет знаний, извлекаемых из опыта
	Социальный оптимизм	убежденность, что школу можно менять в лучшую сторону
	Моральная ответственность как принцип отношения к деятельности	внутренняя отчетность человека за все то, что происходит в области его деятельности
Коммуникативно-технологический	Умение взаимодействовать со школьниками	владение мотивирующими технологиями, технологий создания ситуации успеха, навыками построения индивидуальной траектории развития
	Умение взаимодействовать с коллегами	владение навыками командообразования и командной работы

На основе выделенных мы предприняли попытку разработать уровни резильентности педагогов по физической культуре.



Согласно данным теоретическим положениям, а также определенным нами показателям и признакам резильентности, были выделены следующие уровни резильентности педагогов по физической культуре: ярко-выраженный (нормативный); относительно-выраженный (пограничный) по коммуникативно-технологическому компоненту; относительно-выраженный (пограничный) по мотивационно-мобилизационному компоненту; слабовыраженный (ненормативный).

Ярко выраженный (нормативный) уровень предполагает высокую степень сформированности как мотивационно-мобилизационного, так и коммуникативно-технологического компонентов резильентности учителя.

Моральная ответственность как доминирующий принцип отношения к деятельности проявляется в том, что учитель в полной мере осознает социальную миссию учителя, чувствует ответственность не только за все аспекты своей профессиональной деятельности, но и за свою школу в целом. Учителя отличает высокий уровень убежденности в том, что, отталкиваясь от трансформации процесса физического воспитания, можно изменить школу в лучшую сторону, причем, зависит это от его собственных усилий и его вовлеченности в происходящее. Учитель демонстрирует готовность к тому, чтобы трансформировать неэффективную школу в резильентную, он осознает возможные риски, но воспринимает ситуацию как вызов для себя.

Педагог с высоким уровнем резильентности демонстрирует высокий уровень владения мотивирующими технологиями, в первую очередь, рассчитанными на учащихся с низким желанием учиться, технологиями создания ситуации успеха, навыками построения индивидуальной траектории развития.

Он готов выступать в качестве активного субъекта построения школы, ориентированной на ученика, он ставит воспитательные цели, способствующие развитию обучающихся независимо от их способностей и характера, демонстрируя тем самым высокие ожидания от ученика. Такой учитель обладает высокими навыками конструктивного межличностного взаимодействия в группе, технологиями мотивации группы, он способен становиться лидером трансформационных процессов в школе.

Признаком резильентности такого учителя будет способность повышать активность в ситуациях затруднения (в противовес стратегиям избегания). Столкнувшись с проблемой, он будет искать оптимальный подход к ученику, пробовать различные продуктивные стратегии поведения.



Относительно-выраженный (пограничный) по коммуникативно-технологическому компоненту уровень предполагает недостаточную выраженность обоих компонентов, с преобладающей недостаточностью коммуникативно-технологического компонента.

У такого учителя в принципе сформирована нравственная ответственность как принцип отношения к деятельности, он чувствует ответственность за организацию физического воспитания школьников, у него высокий уровень рефлексии, он осознает, что вовлеченность в происходящее дает максимальный шанс для развития его личности, но при этом он сомневается в том, что всю школу можно изменить в лучшую сторону.

Учитель владеет навыками построения индивидуальной траектории обучения на уровне достаточном для того, чтобы помочь одному-двум учащимся (например, он создает условия, при которых одаренные спортсмены вынуждены начать учиться, чтобы остаться в команде, а учителя видя его заинтересованность в этих учащихся находят к ним личный подход), но не может сделать это явление массовым. То же самое касается технологии успеха: учитель способен помочь раскрыться одному-двум ученикам, но он не видит возможности для себя и не обладает ресурсами для того, чтобы сделать ситуацию успеха массовой.

Это тип учителя, который смирился с существованием неэффективной школы, хотел бы перемен, но считает, что от него зависит только пытаться хорошо работать на своем месте. В ситуациях затруднения такой учитель будет выбирать стратегию избегания, так как уровень его мастерства не позволит ему отыскивать продуктивные стратегии поведения, а робкие попытки что-либо сделать не приведут к результату.

Относительно-выраженный (пограничный) по мотивационно-мобилизационному компоненту уровень предполагает недостаточную выраженность обоих компонентов, с преобладающей недостаточностью мотивационно-мобилизационного компонента.

У такого учителя наблюдается достаточный уровень владения соответствующими технологиями: учитель, в принципе, умеет мотивировать на изучение своего предмета, он владеет технологиями построения индивидуальной траектории развития, но он убежден в том, что эти умения могут быть востребованы только в работе с обучающимися, проявляющими выдающиеся способности. Свой уровень подготовки такой учитель оценивает очень высоко, а пребывания в школе со сложным контингентом учащихся и родителей рассматривается им как временное, до той поры, пока он не найдет школу, где сможет в полной мере продемонстрировать свои профессиональные умения, например,



специализированную школу олимпийского резерва. Социальный пессимизм такого учителя проявляется в уверенности, что дети, находящиеся в сложной социальной ситуации обречены на жизненные неудачи, поэтому занижает социальные ожидания от учащихся и не готов быть частью команды по трансформации школы из неэффективной в результативную.

В ситуациях затруднения такой учитель будет повышать активность, но она будет направлена на то, что переложить ответственность на обстоятельства (хороший учитель, плохая школа) или на более активные поиски лучшего места работы.

Слабовыраженный (ненормативный) тип – учитель склонен к пониманию своей основной роли как «урокодателя», отрицая более глубокое понимание социальной миссии учителя. Такой учитель слабо представляет себе роль занятий физической культурой в становлении и развитии личности воспитанников. Он сосредотачивается исключительно на обучении, понимая под ним формирование набора знаний, умений и навыков, но не видит своей роли в формировании у ученика некогнитивных, навыков (умения общаться, договариваться, понимать других людей, решать проблемы и пр.). Фактически, такой учитель не ставит воспитательные цели, способствующие развитию обучающихся независимо от их способностей и характера, считая, что это удел других предметов, а не физкультуры. Такой учитель практически не дает позитивной обратной связи, демонстрируя тем самым низкие ожидания от ученика. Он чувствует свою отстраненность от процессов развития школы и не видит потенциала физической культуры как предмета, способного стать стартовой площадкой для трансформации неэффективной школы в результативную. В ситуациях затруднения такой учитель выбирает стратегию избегания, действуя по принципу «я умываю руки».

Выделение структурных компонентов результативности педагога по физической культуре может стать «дорожной картой» для разработки модели подготовки учителя к работе в результативной школе.

Литература:

1. Боташева Шерифат Хиссаевна. Социальный оптимизм и пессимизм как философская антропогема : диссертация ... доктора философских наук : 09.00.11.- Ставрополь, 2002.- 301 с.: ил. РГБ ОД, 71 03-9/36-5



2. Муравьева, А.А. Недооцененная компетентность или педагогические аспекты формирования резильентности / А.А. Муравьева, О.И. Олейникова // Казанский педагогический журнал. – 2017. - № 2. – С. 16-20.
3. Осипова И.С. Роль высшего образования в формировании резильентности педагогов физической культуры // Новая наука: история становления, современное состояние, перспективы развития: сборник статей всероссийской научно-практической конференции (29 июня 2020 г., г.Уфа). – Уфа: OMEGA SCIENCE, 2020. – С. 254-257.
4. Осипова И.С., Постникова Н.И. Резильентность педагогов физической культуры как аспект социальной безопасности // Национальная безопасность России: актуальные аспекты: сборник статей всероссийской научно-практической конференции (Санкт-Петербург, Июль 2020). – СПб.: ГНИИ «Нацразвитие», 2020. – С. 96-98
5. Поверх барьеров: исследуем резильентные школы / М. А. Пинская, Т. Е. Хавенсон, С. Г. Косарецкий, Р. С. Звягинцев, А. М. Михайлова, Т. А. Чиркина // Вопросы образования / EducationalStudiesMoscow. 2018. № 2. С. 198-227.
6. Постникова Н.И. Подготовка учителя физической культуры к работе в условиях резильентной школы // Современное образование: традиции и инновации: материалы международной конференции 25 октября 2019 . – Шадринск: ШГПУ. – 2020. – С. 243-246
7. Резильентные школы [Электронный ресурс] // Директория онлайн: ежедневное интернет издание об управлении образовательным учреждением. – Режим доступа: <https://medium.com/direktoria-online/residential-schools-interview-429fd543d57a>



Найденова Ирина Алексеевна,

педагог - психолог учебного отдела

ФГКОУ «Оренбургское президентское кадетское училище»

ПОКАЗАТЕЛИ УРОВНЯ РАЗВИТИЯ И СФОРМИРОВАННОСТИ ВОЕННО-ПРОФЕССИОНАЛЬНОЙ НАПРАВЛЕННОСТИ ВОСПИТАННИКОВ КАДЕТСКИХ УЧИЛИЩ МИНИСТЕРСТВА ОБОРОНЫ РОССИЙСКОЙ ФЕДЕРАЦИИ

Аннотация. В статье рассмотрены показатели развития и сформированности военно-профессиональной направленности воспитанников кадетских училищ Министерства обороны Российской Федерации. Раскрыты отдельные компоненты, факторы и психолого - педагогические условия, влияющие на ее эффективность. Представлены результаты развития профессиональных качеств и профессиональной пригодности воспитанников старших классов.

Ключевые слова: военно – профессиональная направленность; военно-профессиональная пригодность; психолого- педагогические условия; военно-профессиональные качества .

Keywords: military - professional orientation; military-professional fitness; psychological and pedagogical conditions; military-professional qualities.

Процессы, протекающие в системе высшего военного образования в современных условиях реформирования армии России, свидетельствуют о выходе высшей военной школы из кризиса. В настоящее время важно завершить преобразования системы подготовки кадровых офицеров, вывести ее на новый уровень, обеспечивающий качественную подготовку квалифицированных специалистов.

Проблему комплектования военных вузов квалифицированными кадрами частично решают кадетские училища Министерства обороны Российской Федерации, являющиеся институтом ранней профессионализации будущих офицеров.

Кадетские училища создаются в целях обеспечения возможности получения воспитанниками среднего /полного/общего образования в рамках государственных общеобразовательных стандартов, интеллектуального, физического, культурного и



нравственного развития, адаптации к жизни, служению Отечеству на военном и гражданском поприще. Существование данного института оказывает в целом положительное влияние на состояние дел в Министерстве обороны Российской Федерации. В тоже время есть возможности оптимизации подготовки воспитанников для обучения в военных вузах. Речь идет о психологической готовности к военной службе, об уровне образованности, здоровья и интегральном психологическом явлении – военно-профессиональной направленности личности будущего офицера.

Изучение показателей военно-профессиональной направленности нашло свое отражение в ряде исследований отечественных и зарубежных психологов. Проблема профессиональной направленности личности носит практический характер, в теоретическом плане имеет несколько оснований, реализующихся в общепсихологическом подходе (В.П. Каширин, А.Г. Ковалев, В.С. Мерлин, К.К. Платонов, С.Л. Рубинштейн), подходах возрастной (Л.И. Божович) и педагогической психологии (Е.М. Никиреев, П.М. Якобсон), профессиологическом (Н.В. Кузьмина, С.С. Мартынова), социально-психологическом (А.В. Булгаков, И.Д. Егорычева, В.Н. Мясищев, М.С. Неймарк, Д.И. Фелюдштейн) и военно-профессиологическом подходах (А.И. Александров, М.И. Дьяченко, Л.Ф. Железняк, П. Зуев, М.П. Коробейников, Г.Д. Луков, А.М. Столяренко, Н.Ф. Феденко).

Актуальность данной темы обусловлена серьёзными противоречиями между требованиями современной воинской службы и уровнем развития военно-профессиональной направленности будущих военных специалистов, обуславливающим нередкое увольнение их из ВС РФ или неоправданное увеличение времени на адаптацию к военному делу.

Военно-профессиональная направленность личности – одна из ведущих характеристик будущего специалиста, которая позволяет ему проявить свои способности и творчески овладеть своей профессией и, следовательно, реализовать в полной мере свой жизненный потенциал. Военно-профессиональная направленность, как наиболее значимая и ведущая характеристика для военного, является разновидностью профессиональной направленности и основным критерием подготовленности военного специалиста – офицера к дальнейшей, профессиональной деятельности в составе Вооруженных сил.

Объектом исследования являются показатели военно-профессиональной направленности личности, а **предметом** – сущность, содержание и педагогические условия процесса формирования военно-профессиональной направленности у воспитанников кадетских училищ Министерства обороны Российской Федерации.



Цель исследования заключается в том, чтобы на основе теоретического анализа и уточнения сущности, содержания, показателей военно-профессиональной направленности, выявить и обосновать педагогические условия повышения эффективности ее формирования у воспитанников кадетских училищ.

Для реализации поставленной цели решались следующие основные **задачи**:

- выявить основные факторы и условия, влияющие на процесс формирования показателей военно-профессиональной направленности у воспитанников кадетских училищ на различных этапах учебно-воспитательного взаимодействия;
- определить критерии и показатели оценки эффективности педагогического процесса формирования военно-профессиональной направленности у воспитанников кадетских училищ;
- выработать практические рекомендации командованию, воспитателям и преподавательскому составу кадетских училищ.

Рассмотрим внутренние факторы, которые воздействуют на процесс формирования военно-профессиональной направленности через самого субъекта выбора. Внешние факторы, которые влияют через окружающее его общество. В основе факторов внешней среды лежат общественные отношения, определяемые уровнем развития производительных сил и производственных отношений, характером экономики и типом политической системы данной среды. Их влияние определено наличием и функционированием различных социальных институтов общества /семьи, системы образования, культуры, религии, экономики, политики, военной службы /. Среди системы внешних факторов выделяют два вида факторов: общие и специфические.

К общим факторам относят:

- экономическую ситуацию в стране, которая во многом определяет профессиональную структуру и потребности общества в представителях конкретных военных профессий;
- характер социально-политических отношений в обществе, т. е. отношения между социальными группами /профессиональными/, и властью;
- состояние общественного сознания, определяющее степень влияния на воспитанников общественного мнения, средств массовой информации и выражающееся в преобладании ориентаций на определённые социально-



психологические ценности, нормы и мотивационные установки, влияющие, на возможность выбора профессии офицера;

- внешнеполитическая ситуация в окружающем мире, возможная вероятность возникновения войн и военных конфликтов как на территории данного государства так и возле его границ, а также наличие или возможность возникновения угрозы его суверенитету и целостности.

Специфические факторы непосредственно связаны между собой, оказывают большое влияние на характер и вид избираемой военно-профессиональной деятельности. Условно их можно разделить на две группы:

- основные факторы: характер, содержание, организация, оплата и условия воинского труда, наличие определенных социальных льгот у военнослужащих;
- косвенные факторы: ближайшее, социальное окружение/семья, коллектив, родственники, друзья; содержание воспитания; материально-бытовые условия проживания ; наличие или отсутствие военно-патриотического воспитания.

В ходе проведенного анализа научных источников было выявлено наличие индивидуальных факторов, влияющих на возможность выбора профессии офицера, которые включают в себя:

- социально-демографические характеристики индивида /пол, возраст, социальное положение/;
- социально-психологические установки, ценностные ориентации, знания, навыки и умения, склонности к военно-профессиональной деятельности, психофизиологические особенности воспитанников , состояние здоровья.

Формирование профессиональной направленности личности воспитанников для дальнейшей, военно-профессиональной деятельности не заканчивается принятием решения о выборе профессии офицера. В ходе дальнейшей социализации субъекта деятельности, изменяются условия и факторы его профессионализации, ценностные ориентации, мотивационные установки, возникают новые личностные /в том числе и профессиональные/, планы, появляются новые жизненные ориентиры. [7, с.496]

Изучение и анализ научных источников по проблеме формирования военно-профессиональной направленности показывает, что необходимо рассмотреть такое понятие как - «психологическая готовность к военной службе».



Для интерпретации этого понятия используем концепцию, в основу, которой положена известная теория диспозиций личности, разработанная В. А. Ядовым, при этом он исходит из того, что готовность по своей сущности есть определенное социально-политическое и психологическое состояние субъекта, обусловленное его подготовленностью и предрасположенностью к определенному виду деятельности. Подготовленность рассматривается им как объективная сторона готовности, а предрасположенность - как субъективная. [10, с. 89-105]

Подготовленность к военному делу как объективная сторона готовности субъекта к военно-профессиональной деятельности представляет собой накопленный социально-психологический опыт, необходимый для успешного осуществления этой деятельности и выражающийся в определенных профессионально важных качествах. К которым относятся:

- общие и специальные навыки и умения;
- навыки и умения коллективной деятельности;
- уровень физического развития;
- состояние здоровья субъекта деятельности.

В содержательном плане данное понятие можно интерпретировать следующим образом: психологическая готовность воспитанника к военной деятельности- это детерминированное процессом педагогического воздействия, устойчивое состояние личности, обусловленное ее предрасположенностью и подготовленностью к сознательному осуществлению военной службы в качестве офицера, как приоритетного вида жизнедеятельности и выполнению профессионально-значимых задач, определяемых Министерством обороны Российской Федерации.

В кадетских училищах Министерством обороны Российской Федерации процесс формирования военно-профессиональной направленности у воспитанников включает в себя:

- военно-профессиональную подготовку
- закрепление профессионального выбора
- выработку положительной убедительной мотивации к избранной военной профессии.



Воспитание и обучение воспитанников рассматривается как целостная педагогическая система, т. е. совокупность взаимосвязанных и взаимообусловленных компонентов, образующих целостный единый непрерывный процесс формирования и развития личности воспитанников и побуждения их к саморазвитию и самосовершенствованию качеств, необходимых для подготовки к поступлению в военные вузы. В современных условиях эффективное формирование военно-профессиональной направленности у воспитанников кадетских училищ достигается не только за счёт совершенствования учебно-воспитательного процесса, но и за счет активизации их личностных качеств. [4, с. 20-25].

Выделяют причины, обуславливающие важность развития профессиональной направленности воспитанников:

- профессиональная направленность является важным компонентом в структуре профессии, без нее не подготовить высококлассного профессионала. Она является базой, на основе которой происходит развитие профессиональной подготовленности и профессиональных способностей.
- профессиональная направленность является ведущим фактором, воздействующим на формирование профессионально важных качеств и компетенций будущего военного специалиста, способствует всестороннему развитию личности воспитанника [9, с. 496]

Процесс психолого-педагогического воздействия на формирование военно-профессиональной направленности личности будущих офицеров и их профессионального становления, чтобы не стать дисфункциональным, предполагает постоянный контроль и мониторинг со стороны органов военного управления и образования.

Так, в Оренбургском президентском кадетском училище было проведено социально – психологическое исследование воспитанников старших классов.

Цель: сформированность профессионально – важных качеств, необходимых для успешной подготовки по военно-учетным специальностям для дальнейшего обучения в военно-учебных заведениях.

Основным методом обследования провели профессионально – психологическое испытание /тестирование/ с использованием универсального набора из трех психодиагностических



тестов, в том числе с использованием технических средств профотбора /АРМ-автоматизированное рабочее место.

В данном исследовании принимали участие 101 респондент старших классов.

В ходе исследования диагностировались следующие параметры:

- общие познавательные способности;
- нервно-психическая устойчивость;
- направленность на военную службу
- профессиональные качества личности.

На основании полученных результатов можно сделать соответствующее заключение о развитии профессиональных качеств и профессиональной пригодности воспитанников старших классов.

Общие познавательные способности развиты на высоком уровне у 45% респондентов; на хорошем уровне у 55 % респондентов. Высокий и средний уровень развития общих умственных способностей, высокая способность к обучению. Ярко выраженная познавательная активность. Происходит быстрое формирование необходимых навыков и умений, быстрая перестройка стратегий и способов переработки информации при изменении условий деятельности.

Нервно- психическая устойчивость на высоком уровне развита у 29% респондентов ; на хорошем уровне у 71% респондентов. Легко адаптируются в новой обстановке, спокойны, уравновешены, неагрессивны, обладают большой выдержкой, проявляют хладнокровие в конфликтных и других стрессовых ситуациях.

Командные. I категорию имеют 76% респондентов. Проявляется склонность к овладению специальностями, связанными с руководством воинскими подразделениями, в ряде ситуаций проявляют организаторские способности. Они могут принимать ответственность на себя. II категорию имеют 12% респондентов. Умеренно выражена положительная направленность на овладение воинскими специальностями, средний нормальный уровень активности и мотивации достижения успеха. III категорию имеют 11% респондентов, и 1% респондентов IV категорию. Испытывают негативное отношение к специальностям, связанным с руководством воинскими подразделениями, отсутствие лидерских качеств. **Операторские:** I категорию имеют 60 % респондентов. Высокий и средний уровень развития качеств, определяющих пригодность к операторской деятельности, средняя устойчивость к монотонной деятельности. II категорию имеют



35% респондентов. Недостаточное развитие качеств, определяющих пригодность к специальностям, связанным с выделением полезной информации из акустических или визуальных сигналов. III категорию имеют 5% респондентов. Низкий уровень развития качеств, определяющих пригодность к операторской деятельности.

Связи и наблюдения: I категорию имеют 70% респондентов. Проявляется средний уровень развития качеств, определяющих пригодность к специальностям, связанным с выделением полезной информации из акустических или визуальных сигналов. II категорию имеют 23% респондентов. III категорию имеют 7% респондентов. IV категорию имеют 0%.

Водительские: I категорию имеют 43% респондентов. II категорию имеют 22% респондента. Недостаточно высокий уровень развития качеств, определяющих пригодность к водительским специальностям. III категорию имеют 29% респондентов. IV категорию имеют 6% респондентов. Низкий уровень развития качеств, определяющих пригодность к водительским специальностям.

Войска спецназначения: I категорию имеют 59% респондентов. Высокий уровень развития качеств, определяющих пригодность к специальностям, связанным с овладением приемами непосредственного (контактного) противоборства с противником и их практическим применением. II категорию имеют 31% респондент. Уровень развития качеств, определяющих пригодность к специальностям, связанным с овладением приемами непосредственного (контактного) противоборства с противником и их практическим применением выше среднего. III категорию имеют 9 % респондентов. IV категорию имеет 1% респондент. Недостаточно высокий уровень развития качеств, определяющих пригодность к специальностям, связанным с овладением приемами противоборства с противником и их практическим применением.

Технологические: I категорию имеют 58% респондентов. Хороший уровень развития качеств, определяющих пригодность к специальностям, связанным с обслуживанием военной техники. II категорию имеют 25 % респондентов. Средний уровень развития качеств, определяющих пригодность к специальностям, связанным с обслуживанием военной техники. III категорию имеют 16% респондентов. IV категорию имеет 1 % респондента. Низкий уровень развития качеств, определяющих пригодность к специальностям, связанным с обслуживанием военной техники.



Итак, по результатам исследования определили три уровня военно-профессиональной направленности личности респондентов и их содержательные характеристики:

Высокий уровень развития проявляется у 49% респондентов. Сформирована мотивационная база выбора военной профессии, обоснован план профессионального самоопределения, имеют адекватное представление о своих индивидуальных особенностях. Позитивное отношение к военной службе в целом, выраженный интерес к овладению воинскими специальностями, ярко выраженная мотивация достижения успеха, готовность преодолевать возможные трудности на пути к достижению цели, высокий уровень самооценки, высокая активность.

Средний уровень развития /хороший/ военно - профессиональной направленности проявляется у 47% респондентов. Недостаточно сформирована мотивационная основа выбора военной профессии

Умеренно выраженную положительную военно-профессиональной направленности имеют 4% респондентов, которые, при общем положительном отношении к военной профессии, еще не задумывались о своей пригодности к выбранному виду военно-профессиональной деятельности. Слабо развита мотивационная основа выбора военной профессии.

Итак, по результатам первичного профессионального отбора респондентов старших классов: 49% респондентов соответствуют I категории годности – «рекомендуется к поступлению в первую очередь». 47% респондентов соответствуют II категории годности – «рекомендуется к поступлению».

4% респондентов соответствуют III категории годности - «рекомендуется условно».



Результаты ППВУ /первоначальная постановка на воинский учет/ воспитанников
Оренбургского президентского кадетского училища.

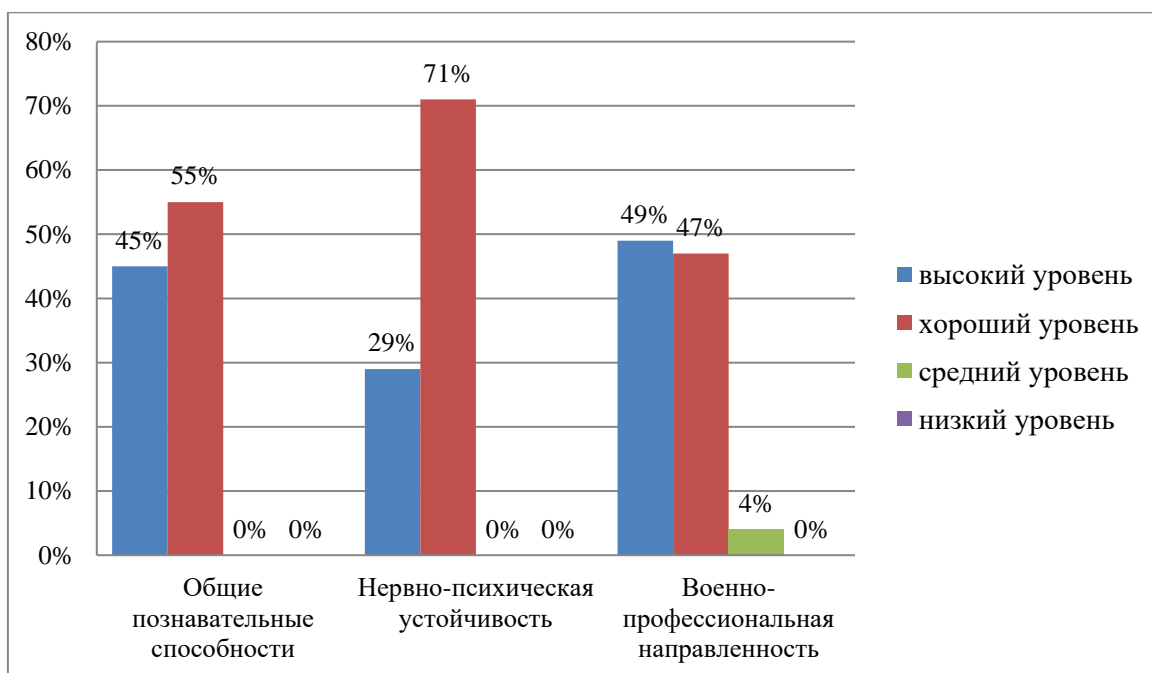

Результаты изучения основных сходных воинских должностей
/категория годности/ Оренбургского президентского кадетского училища

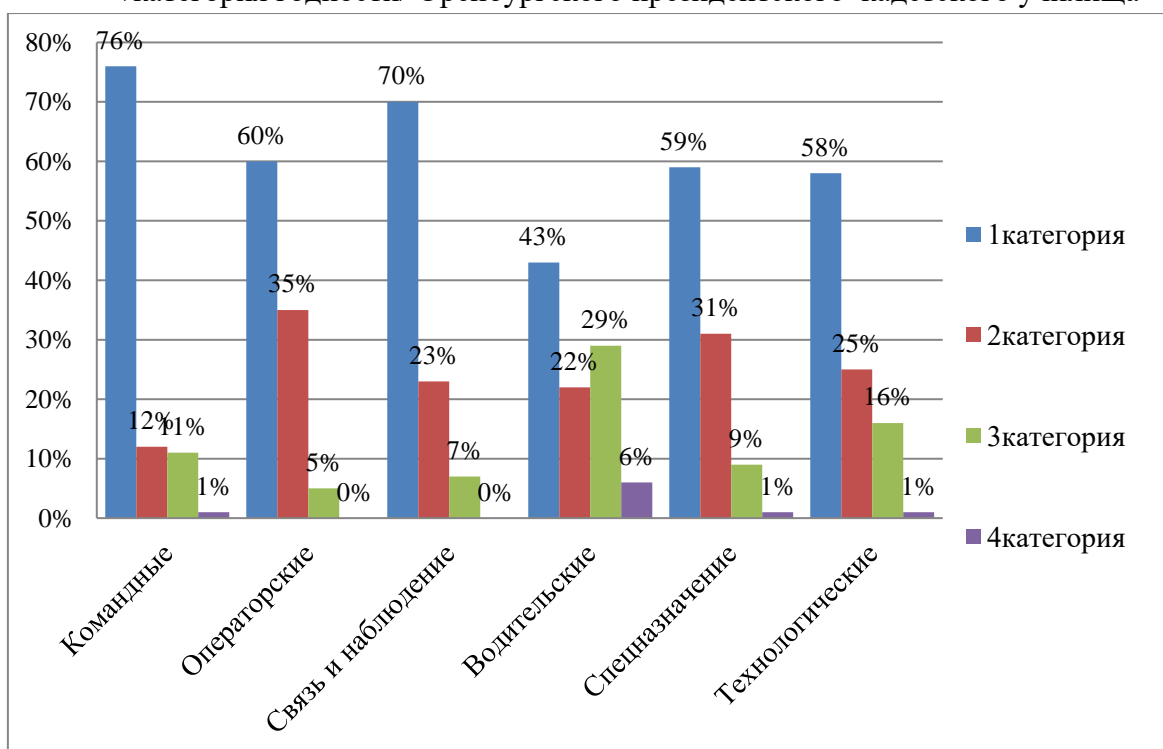



Наиболее существенными показателями эффективности формирования психологической готовности воспитанников к обучению в вузах являются: гибкость мышления, наблюдательность, положительные мотивы учебной деятельности, коллективистская направленность личности и удовлетворенность взаимоотношениями. Основными путями формирования психологической готовности воспитанников к обучению в вузах являются их военно-профессиональная направленность и психологическая подготовка.

Условиями повышения эффективности развития и формирования военно-профессиональной направленности воспитанников являются: психологическое обеспечение профориентационных мероприятий; профессиографическое исследование основных специальностей офицеров Вооруженных Сил; создание положительной мотивации к профессиональному самоопределению у воспитанников.

Военно -профессиональная направленность личности представляет собой установку на служение Отечеству, формирующуюся на основе оптимального соответствия влечений личности воспитанников к военно-профессиональной деятельности, оптимальной учебной мотивации по овладению будущей военной профессией, мотивационно-смысловой сферой, наполненной ценностями духовности, профессионального общения и самореализации в выбранной военной профессии.

Литература

1. Асмолов А.Г. Психология личности: Принципы общепсихологического анализа. М.: Смысл, 2001. – С.414.
2. Божович Л.И. Проблемы формирования личности. Избр. психологические труды. Под ред. Л.И. Фельдштейна. – Воронеж, 2005. – С. 352.
4. Есарева З.Ф., Колденкова Л.Т. Профессиональная направленность как показатель нравственной зрелости студентов // Актуальные проблемы теории и практики нравственного воспитания студентов. — Л.: Изд-во ЛГУ, 2008. — С.20-25.



5. Климов Е.А. Образ мира в разнотипных профессиях: Учеб. пособие. — М.: Изд-во МГУ, 2005. — С. 224.
6. Мартынова С.С. Сущность профессиональной направленности и особенности её формирования в старшем школьном возрасте. // Вопросы профориентации и профессиональной направленности учащихся и студентов. — Омск, 2006. . —С. 3-19.
7. Немов Р.С. Психология. В 2 кн. М.: Владос, 2004. — С.496.
8. Обухова Л.Ф. Возрастная психология. М.: Роспедагентство, 2006. — С 374.
9. Петровский А.В., Ярошевский М.Г. Основы теоретической психологии. М.: Инфра — М, 2009. — С. 528.
10. Ядов В.А. О диспозиционной регуляции социального поведения личности // Методологические проблемы социальной психологии. — М., 2005. —С. 89-105.



Машкин Аркадий Львович

к.э.н., доцент кафедры теоретической механики

Грузинова Ольга Александровна

старший преподаватель кафедры довузовской подготовки

Борисов Юрий Владимирович

старший преподаватель кафедры теоретической механики

ФГБОУ ВО «Московский автомобильно-дорожный государственный технический университет»

ПРИМЕНЕНИЕ НАУЧНОГО СТИЛЯ В ПРЕПОДАВАНИИ ФУНДАМЕНТАЛЬНЫХ ДИСЦИПЛИН ВУЗОВ

Аннотация. Авторы рассматривают необходимость развития навыков научного стиля у студентов технических специальностей университетов, применительно к написанию профессиональных текстов и практическому использованию в будущей профессиональной деятельности. В статье рассматриваются особенности научного стиля речи, как обобщенность, логичность, точность, строгость и однозначность высказываний, а также предложения по непрерывному обучению студентов русскому языку.

Ключевые слова: инженерное образование, обучение письменной и устной научной речи, общеупотребительная лексика, научный стиль, профессионализм.

Keywords: Engineering education, teaching of written and oral scientific speech, common vocabulary, scientific style, professionalism.

Часто считается, что текст, написанный научным стилем, очень сложен для восприятия, перегружен специальными терминами и определениями. Исторически упоминания о характерном научном стиле стали появляться в XVIII веке, когда начала развиваться наука. Тогда появилась необходимость специальных терминов, стали появляться статьи, написанные в научном стиле. Предложения, часто строятся как сложные, и иногда занимают целый абзац. Обычно для научного стиля используют предложения с однородными членами предложения и обобщающие для них слова. Также используются подчинённые союзы, вводные слова и комбинации, слова клише, при этом



авторы таких текстов раскрывают и описывают современные тенденции в определенной области исследований, новейшие открытия и закономерности, присущие данной области науки. Научный стиль используется в самом широком спектре научных дисциплин. Обычно в научном стиле прослеживается логика и последовательное изложение мыслей автора, чёткая и упорядоченная взаимосвязь между предложениями. Этот стиль не приемлет подтекста, излишней "воды", т.е. излишних, не имеющих отношения к сути работы описаний в структуре текста, а также выражения личных эмоций. Все должно быть описано точно, лаконично и кратко, в тоже время, содержание должно быть насыщенным и емким. Часто научный текст делится на отдельные блоки для лучшего понимания содержания публикации или параграфа учебника, и соответственно, стиль должен быть ясным, понятным и доступным для понимания неспециалистом. Соблюдение некоторых правил, которые должны применяться последовательно и гармонично (ссылки и цитаты, парафразы), организация структуры текста (длина предложения, интервалы абзацев), объяснение профессиональных понятий, вот что представляет собой научный стиль написания.

Для преподавателей фундаментальных дисциплин (в частности теоретической механики), не являющихся специалистами в филологии и лингвистике, проблема повышения грамотности студентов становится все более очевидной. Нелестные отзывы о вопиющей безграмотности нынешних студентов можно услышать от преподавателей разных предметов, при этом критические замечания о пробелах в знаниях сопровождаются комментариями, в которых сравниваются уровни грамотности поколений. Рефераты, курсовые работы и проекты, выполняемые студентами разных курсов, сопровождаются огромным лексических, грамматических, орфографических и пунктуационных ошибок. Кроме того студенты плохо работают с текстами. К моменту поступления в ВУЗ будущие студенты в своем большинстве сдали обязательный экзамен (ЕГЭ) по русскому языку и формально отвечают действующим квалификационным требованиям, т.е. владеют всеми видами речевой деятельности: чтением, разговорной речью, письмом, что необходимо как для дальнейшей учебы, так и для повседневной обыденной жизни [1].

Преобразования, произошедшие в последние десятилетия в понимании содержания технических квалификаций и целей инженерного образования, оказывают существенное влияние на место грамотного русского языка в преподавании фундаментальных



дисциплин. образовании, входящих в систему современного инженерного образования. Преподавание на технических специальностях подразумевает использование большого объема специальной лексики (общенаучной и узкоспециальной), которая используется только в очень ограниченной области знаний, т.е. использование такого функционального стиля, который превалирует в рассматриваемой области науки и техники. Новое понимание инженерной деятельности требует более полной интеграции языкового обучения в образовательный процесс, осуществляя одновременное развитие не только предметных знаний и навыков среди учащихся, но и социальных и коммуникативных компетенций. Принципы, заложенные в существующую в России систему высшего образования, предполагают организацию образовательного процесса, при котором у студентов будет целый набор базовых компетенций, носящих общекультурный и профессиональный характер. Эти ключевые компетенции играют главную роль в соответствующих областях профессиональной деятельности будущих специалистов.

В научном стиле специалисты отмечают следующие жанры, где под жанром понимается форма организации речевого материала в рамках того или иного стиля речи [2]. В жанровом отношении научная речь является одной из наиболее богатых разновидностей русской речи. Жанровое многообразие научного стиля обусловлено, прежде всего, наличием в нем множества типов текстов, а функционально-стилевая классификация научного стиля речи представлена такими его разновидностями, как

- собственно научный, научно-технический и научно-справочный, что реализуется в виде статей в профильном журнале, монографий, рецензий или научных докладов;
- учебно-научный, т.е. все то, что связано с процессом обучения. Обычно этот стиль - это лекции, курс, учебники или методические пособия, а также справочники для учащихся различных учебных заведений.
- научно-популярный, необходимый для популяризации научных исследований в широких массах.

Научный стиль характеризуется широким использованием узкоспециальной терминологии, которая нацелена на специфику сферы деятельности, предполагающей наличие таких составляющих, как самостоятельная область (даже в случае интегративных свойств этой области), объект и субъект деятельности, продукт деятельности.



Общенаучные термины, встречающиеся во многих областях научной деятельности и знакомые практически всем носителям языка, на первый взгляд кажущиеся общепонятными, представляют наибольшую сложность при употреблении студентами технических специальностей. Это связано с тем, что общенаучные термины имеют абстрактное значение, сочетающееся с частичным сходством их использования. При этом студент, однажды встретивший значение термина в другом разделе науки, упорно переносит это значение, употребляемое в научно-техническом тексте, на другие области, что мешает адекватному восприятию семантики текста. Часто при написании рефератов и курсовых работ у студентов происходит подмена понятий, предложения и словосочетания представляют произвольный набор слов, нередко утрачивая смысловую нагрузку.

Также у студентов нередко вызывают затруднения встречающиеся в текстах это профессионализмы, т.е. специальные слова, которые профессионалы используют в разговорном обиходе. Можно сказать, что профессионализмы представляют собой неформальные названия специальных явлений и понятий области деятельности, создают так называемый профессиональный жаргон. Несомненно, значительная доля профессионализмов будет освоена студентами, когда они приступят к практической профессиональной деятельности, в процессе работы и общения с опытными специалистами. Но начальное знакомство допустимо и даже необходимо уже в процессе обучения в университете, что очень быстро и эффективно реализуется в программах взаимного обучения студентов разных курсов [3]. Включение в обучающие тексты узкоспециальных слов и выражений позволит будущему специалисту быстрее адаптироваться в профессиональной среде, после окончания высшего учебного заведения.

В заключении, авторы не сомневаются, что студенты технических специальностей владеют русским языком для бытового общения, не подвергается сомнению. Однако переход на следующий уровень, а именно овладение научным стилем письма и речи, прочтение и написание профессиональных текстов требует, чтобы подготовка шла не хаотично, а в соответствии с разработанными программами. На наш взгляд, необходимо включить в программу подготовки специалистов и бакалавров технических профилей обязательные, а не вариативные курсы подготовки по профессиональному научному стилю русского языка. При этом перед преподавателем русского языка ставится четкая задача формирования лексической компетенции у студентов технических специальностей



университета. Соответственно, в результате студент сможет сформировать в своем сознании ресурс, представляющий собой агрегирование компетенций, знаний, навыков и опыта, который позволит будущим специалистам использовать его как фундамент для дальнейшего овладения и оперирования специальной лексикой языка профессии, с учетом всего многообразия лексических пластов.

Библиографический список:

1. Соловьев А.Н., Подготовка школьников к инженерному образованию в Москве и в США, Автомобиль. Дорога. Инфраструктура. 2017. № 1 (11). С. 16.
2. Культура русской речи. Учебник для вузов. Под ред. проф. Л. К. Граудиной и проф. Е. Н. Ширяева. — М.: Издательская группа НОРМА—ИНФРА М, 2001, С. 195
3. Машкин А.Л., Грузинова О.А., Борисов Ю.В., ВЗАИМНОЕ ОБУЧЕНИЕ ПРЕПОДАВАТЕЛЕЙ И СТУДЕНТОВ ПО ПРИНЦИПУ «PEER-TO-PEER LEARNING», в сборнике: Социальные и педагогические вопросы образования. Сборник материалов Международной научно-практической конференции. 2020. С. 71-75.



Елисеева Карина Владимировна

студент магистратуры

ФГБОУ ВО «Орловский государственный университет имени И.С. Тургенева»

учитель-логопед МБОУ «Лицей №1 Брянского района»

ПЕДАГОГИЧЕСКИЕ УСЛОВИЯ ОРГАНИЗАЦИИ ЛОГОПЕДИЧЕСКОЙ РАБОТЫ ПО КОРРЕКЦИИ ДИСГРАФИИ У МЛАДШИХ ШКОЛЬНИКОВ

Аннотация. В статье представлены результаты апробации приемов логопедической работы по коррекции дисграфии младших школьников. Систематизированы направления, методы и этапы логопедической работы, направленной на коррекцию дисграфии у младших школьников в условиях логопедического пункта.

Ключевые слова. Дисграфия, акустическая, артикуляторно-акустическая дисграфия, дисграфия, обусловленную нарушением языкового анализа и синтеза, приемы логопедической работы.

Keyword. *Dysgraphia, acoustic, articulatory and acoustic dysgraphia, dysgraphia due to a violation of the language analysis and synthesis techniques of speech therapy.*

Увеличение числа учащихся общеобразовательных школ с нарушением письма, недостаточная апробация инновационных методик коррекции дисграфии, усложнение причин, симптоматики и механизмов нарушения письменной речи - эти и другие проблемы становятся центром внимания многих исследователей. Анализ литературных источников (А.Н. Корнев, Р.И. Лалаева, Е.А. Логинова, Л.Г. Парамонова, И.Н. Садовникова, Л.Ф. Спирина и др.) свидетельствует о недостаточной разработанности системы работы по формированию навыка письма в сочетании с другими базовыми психическими функциями. В связи с этим одной из актуальных задач теории и практики логопедии остается поиск и определение педагогических условий, методов коррекции дисграфии.

Экспериментальное исследование проводилось на базе МБОУ «Лицей №1 Брянского района». В педагогическом эксперименте приняли участие 10 учеников второго класса, имеющие акустическую, артикуляторно-акустическую дисграфии, дисграфию, обусловленную нарушением языкового анализа и синтеза.



В основу нашего исследования положена гипотеза, согласно которой эффективность работы по коррекции дисграфии у младших школьников, будет определяться следующими условиями:

- установлением поэтапности логопедической работы по формированию письменной речи и других базовых психических функций (мыслительные операции, восприятие, внимание, память), составляющих структуру письма детей с дисграфией;
- формированием положительной установки ребенка на участие в коррекционных занятиях и привлечением его к совместной с логопедом деятельности, формированием мотивации;
- систематическим применением игровых заданий, устных и письменных упражнений;
- использованием индивидуальной формы логопедических занятий.

Для организации логопедической работы по преодолению дисграфии младших школьников необходимо учитывать следующие положения [6].

1. Овладение письменной речью представляет собой установление новых связей между словом слышимым и произносимым, видимым и записываемым, т.к. процесс письма обеспечивается согласованной работой четырёх анализаторов: речедвигательного, речеслухового, зрительного и двигательного.

2. Письмо является одним из специфических компонентов письменной речи, которая существенно отличается от устной и осуществляется только в условиях соответствующего уровня ее развития. Письмо младших школьников заимствует некоторые структурные элементы устной речи, но по своим функциям и характеристикам значительно отличается от нее.

3. Дисграфия – это частичное нарушение процесса письма, проявляющееся в стойких, повторяющихся ошибках, обусловленных несформированностью высших психических функций, участвующих в процессе письма. Дисграфия может сопровождаться и неречевой симптоматикой (неврологическими нарушениями, нарушениями познавательной деятельности, восприятия, памяти, внимания, психическими нарушениями). Неречевые симптомы в этих случаях входят в структуру нервно-психических и речевых расстройств (при алалии, дизартрии, нарушениях речи при умственной отсталости и др.). Нарушения письменной речи у детей с нормальным интеллектом могут вызывать различные отклонения в формировании личности, определённые психические наслоения.



4. Неполноценность фонематического слуха и недостатки произношения в дошкольном возрасте обуславливают трудности овладения письменной речью. Несвоевременное формирование взаимодействия высших психических процессов, абстрактных форм мышления приводят к трудностям формирования письменной речи у детей. Поэтому логопедическая работа по преодолению дисграфии требует комплексной работы.

5. Преодоление дисграфии у младших школьников является одной из важных проблем, которую решает логопед совместно с другими специалистами на всех этапах образовательной деятельности. Школьное обучение является наиболее успешным периодом корректировки процессов восприятия, анализа и синтеза фонемы, которые являются основополагающими условиями для овладения навыками письменной речи. Усвоение письменной речи требует достаточного развития дифференциации фонем, способности корректировать звук с соответствующей буквой, развития фонематических представлений.

6. Процесс письма представляет собой сложный многоуровневый процесс, основанный на ряде психических функций: анализ, синтез, сравнение, обобщение, классификация. Поэтому при коррекции письменной речи необходимо включать задания на развитие предпосылок успешного усвоения грамоты и правописания: формирование артикуляционной моторики, оптико-пространственной ориентации.

При построении логопедической работы мы опирались на следующие принципы:

1. Патогенетический принцип (принцип учета механизма дисграфии). В процессе логопедической работы по коррекции дисграфии основной задачей логопедической работы явилась коррекция нарушенного механизма, формирование тех психических функций, которые обеспечивают нормальное функционирование операций процесса письма. У детей, участвующих в нашей экспериментальной логопедической работе, отмечается дисграфия на почве нарушения языкового анализа и синтеза, акустическая дисграфию и артикуляторно-акустическую дисграфию. Данные формы дисграфии близки по причинам возникновения, в связи с этим при их коррекции основным направлением стало - формирование навыка анализа слов в предложении, слогового и фонематического анализа и синтеза.

2. Принцип максимальной опоры на различные анализаторы (на начальных этапах работы). Наша логопедическая работа была построена с учетом формирования высших



психических функций в онтогенезе. На ранних этапах онтогенеза психические функции развиваются с участием различных анализаторов на основе полимодальных афферентаций. Так, процесс дифференциации звуков вначале осуществляется с участием зрительной, кинестетической слуховой афферентации. Позднее ведущую роль при дифференциации приобретает слуховая дифференциация. В связи с этим логопедическая работа по коррекции дисграфии осуществлялась в определенной последовательности. Например, при коррекции акустической дисграфии важна опора на зрительное восприятие артикуляции, кинестетическое различение при произношении звуков, на слуховые образы дифференцируемых звуков.

3. Принцип опоры на сохранное звено нарушенной психической функции. Учитывая данный принцип, содержание логопедической работы было построено с опорой на сохранное звено в структуре дефекта. Так, при акустической дисграфии формирование слуховой дифференциации звуков проводилось с опорой на зрительные и кинестетические афферентации. В других случаях, когда нарушенной является кинестетическая дифференциация звуков, формирование дифференциации фонем осуществлялось с опорой на слуховые, зрительные афферентации. Например, при акустической дисграфии основное внимание уделяется слуховой дифференциации фонетически близких звуков речи. В процессе устранения артикуляторно-акустической дисграфии основной задачей логопедической работы выступила автоматизация правильного произношения и кинестетическая дифференциация звуков речи.

4. Принцип учета психологической структуры процесса письма и характера нарушения речевой деятельности. В процессе логопедической работы мы не только формировали то или иное умственное действие, но и автоматизировали навыки его включения в процесс письма.

5. Принцип учета симптоматики и степени выраженности нарушений письма. При одном и том же виде дисграфии степень выраженности нарушений письма может быть разной. Так, при тяжелой степени дисграфии, обусловленной несформированностью языкового анализа и синтеза, у ребенка отмечается в устной речи недоразвитие умения делить предложение на слова, и отставание в развитии фонематического анализа и синтеза. При легкой степени этого вида дисграфии может наблюдаться лишь недоразвитие сложных форм фонематического анализа. У детей экспериментальной группы, на основе анализа речевых карт, была определена легкая степень дисграфии, обусловленная несформированностью языкового анализа и синтеза. Следовательно, наша



логопедическая работа была направлена на формирование сложных форм фонематического анализа.

Коррекционная работа по преодолению дисграфии реализовывалась нами последовательно и поэтапно (подготовительный и основной этапы). Остановимся более подробно на описании содержания работы по формированию письменной речи на этих этапах [6].

Цель *подготовительного этапа* - формирование положительной установки ребенка на участие в коррекционных занятиях и привлечение его к совместной с логопедом деятельности, формирование мотивации. Положительная установка на коррекционные занятия формировалась путем установления взаимоотношений между логопедом и ребенком на принципах доброжелательности, взаимопомощи и сотрудничества, отсутствия принуждения. Ребенку предоставлялась возможность выбора какой-либо из предложенных логопедом видов деятельности, оказывалась предупреждающая ошибки помощь.

С целью формирования мотивации мы поддерживали интерес к новой ситуации путем создания на занятиях эмоционально положительной атмосферы, снижения тревожности и устранения страха ребенка допустить ошибки, подвергнуться нареканиям и насмешкам. Мы использовали беседы с ребенком о его интересах, времяпрепровождении, окружающих людях; о том, что доставляет радость или огорчает его в учебной деятельности; о письме и его роли в жизни; диалоги, направленные на выявление степени осознания ребенком собственных затруднений в письме. На этом этапе использовались различные доступные детям виды репродуктивного и самостоятельного письма с элементами творчества и игры.

Например, упражнение «Загадка», целью которого является формирование интереса к учебной деятельности и навыков ведения диалога. Детям предлагается загадать учебную принадлежность, которая используется при письме (ручка, карандаш, тетрадь и т.д.) и описать ее, не забывая обращаться к друг другу по имени и смотреть в глаза.

В упражнении «Письмо» у детей развиваются навыки самостоятельного правописания. Ребятам предлагается написать письмо другу по диктовку: «Вот и зима. Снег покрыл лес и поле. Крыши в снегу. Кругом тишина».

Упражнение в записывании ответа на вопрос дети обучаются формулировать собственные мысли. Учитель рассказывает: «Когда ученика приходят в школу, они учатся



считать, читать и писать. А как вы думаете, что пишут школьники?». Дети записывают ответ на этот вопрос. Затем организуется беседа о роли письма.

На *основном этапе* коррекционной работы в процессе систематических логопедических занятий решаются задачи преодоления дисграфии, совершенствования письма детей, оказания им помощи в овладении учебной программой по родному языку. Содержание занятий основного этапа коррекции включает следующие направления развития: зрительного, слухового внимания и зрительной памяти, зрительно-моторной координации, навыков языкового анализа и синтеза, временно-пространственных представлений, закрепление оптического образа рукописной и печатной буквы [7].

Рассмотрим каждый раздел более подробно (по материалам Мазановой Е.В.) [1,2,3,4,5].

1. Работа над зрительным, слуховым вниманием и памятью.

Задачи работы: формирование поисковой деятельности, расширение поля зрения; выработка устойчивости, переключаемости, увеличения объема зрительного внимания и памяти; развитие стереогноза, умения ориентироваться на плоскости и в трехмерном пространстве; анализ зрительного образа.

Примерные приемы логопедической работы:

- привлечение внимания к окружающим предметам;
- запоминание расположения предметов в пространстве комнаты;
- фиксация изменений в расположении двух, затем трех, пяти предметов;
- запоминание порядка колец на пирамидке, собирание ее с учетом величины по образцу и по памяти;
- выделение из множества заданных геометрических фигур;
- запоминание последовательности расположения предметов на плоскости и относительно друг друга;
- нахождение различий в двух предметных картинках или изменений в сюжетной картинке;
- выкладывание по памяти ряда предметов или геометрических фигур;



- классификация геометрических фигур по цвету, по цвету и форме, по цвету, форме и величине;
- определение местонахождения и направленности звука;
- запоминание последовательности звучаний (шумов предметов);
- различение и запоминание цепочки слогов.

Следует отметить, что трудности в запоминании последовательности расположения предметов на плоскости и относительно друг друга, запоминании звучаний, цепочки слогов наблюдается у значительной части детей. Но в процессе систематических занятий и домашних заданий ребята воспроизводят их самостоятельно, с помощью частичных подсказок.

2. Развитие зрительно – моторной координации.

Задачи: развитие взаимосвязи между оптическим и моторным анализаторами, улучшение ощущений артикуляционных поз и движений, формирование восприятия различной модальности, развитие тактильных ощущений, выработка навыков мысленного перемещения и трансформации зрительных образов, развитие манипулятивной деятельности и мелкой моторики, развитие формообразующих движений при изображении заданных фигур.

Примерные приемы логопедической работы:

- выполнение артикуляционных движений с закрытыми глазами для лучшего сосредоточения на проприоцептивных ощущениях;
- чередование артикуляционных упражнений с открытыми и закрытыми глазами.
- прослеживание глазами прямых, ломаных, извилистых линий с постепенным усложнением заданий, лабиринты, сверху-вниз, снизу-вверх, справа-налево и слева-направо;
- подбор вставок к предметным и сюжетным картинкам;
- определение недостающих частей предметов, выделение сходства-различия;
- сравнительный анализ зрительных образов предметов с выделением дифференцированных признаков;
- «рисование» в воздухе рукой;
- упражнения с пластилином, тестом, куклами би-ба-бо.



- письменные упражнения в тетради по развитию мелкой моторики, начинающиеся с простейших заданий (например, в ориентировании на плоскости листа, соединение двух точек по горизонтали и вертикали, обведение пунктирных линий цветными карандашами; соединение множества точек; копирование образца)

Наибольшие трудности младшие школьники с нарушением письма испытывают трудности в ориентировании на плоскости листа тетради, точности выполнении штриховки, копировании образца элемента буквы, смещение тетради влево-вправо в зависимости от наклона изображения. Важно коррекционное воздействие направлять на формирование автоматизированных навыков синхронности действия руки и глаза в графической деятельности, системы межфункциональных связей, на получение точной сенсорной информации, обеспечивающей формирование двигательных навыков.

3. Развитие навыков языкового анализа и синтеза.

Нами использовались упражнения целью, которых являлось формирование элементарных и сложных форм звукового анализа и синтеза. Приведем примерные упражнения:

- придумать предложение по сюжетной картинке и определить в нем количество слов;
- придумать предложение с определенным количеством слов;
- увеличить количество слов в предложении;
- составить графическую схему данного предложения и придумать по ней предложение;
- определить место слов в предложении (какое по счету указанное слово);
- выделить предложение из текста с определенным количеством слов;

4. Развитие слогового анализа и синтеза. Работа по развитию слогового анализа и синтеза начиналась с использования вспомогательных приемов, затем она проводилась в плане громкой речи и, наконец, на основе слухопроизносительных представлений, во внутреннем плане. При формировании слогового анализа с опорой на вспомогательные средства предлагается, например, отхлопать или отстучать слово по слогам и назвать их количество.

В процессе развития слогового анализа в речевом плане делался акцент на умении выделять гласные звуки в слове, усвоить основное правило слогового деления: в слове



столько слогов, сколько гласных звуков. Опора на гласные звуки при слоговом делении позволяет устранить и предупредить такие ошибки письма, как пропуски гласных звуков, добавления гласных.

В экспериментальной группе у детей вначале логопедической работы наблюдались трудности придумывания предложений с определенным количеством слов, в определении места слов в предложении. Опора на наглядность (например, графические схемы), движение (хлопки) позволяли перейти к умственным действиям.

5. Развитие пространственно - временных представлений.

Задачи работы: ориентировка в длительности и последовательности явлений, составляющих целое, развитие зрительного предметного восприятия вычленение признаков предмета, восприятие цвета и пространственных признаков плоских и объемных предметов; дифференциация сходных цветов тонов и геометрических форм; формирование интегративного образа буквы.

Примерные приемы логопедической работы:

- последовательное разложение серии картин с изображением времен года с любой точки отсчета;
- установление последовательности частей суток и дней недели;
- наложение палочек и геометрических фигур на образец;
- конструирование из двух, пяти палочек по образцу и по памяти;
- выкладывание мозаики разного цвета по образцу, памяти и инструкции;
- конструирование целого из частей;
- упражнения на обозначение пространственного расположения предметов;
- воссоздание силуэтов из наборов геометрических фигур;
- конструирование из палочек предметных изображений (домик, корабль, мебель и т. д.) по воображению;
- дорисовывание незаконченных рисунков;
- рисование фигур по опорным точкам;
- зрительный анализ букв и цифр делением на составляющие элементы;
- синтез букв и цифр, выявление сходства и различия между похожими изображениями.
- конструирование букв и цифр из различных материалов;
- реконструирование букв с добавлением нового элемента, перестановки элементов;



- узнавание объемных букв из «Волшебного мешочка»; в различных вариантах написания, в условиях наложения и зашумления;
- соотнесение букв и цифр с различными значками;
- дописывание в тетради элементов букв.

6. Закрепление оптического образа рукописной и печатной буквы

Работа по анализу строения буквы внутри слова способствовала восстановлению обобщенного и в то же время константного оптического ее образа. Для этого анализ структуры буквы (особенно это касается рукописного шрифта) проводился не отдельно, а внутри слова. Здесь применялся прием вербального анализа при сравнении оптически сходных букв. Для сравнительного анализа подбирались слова, включающие буквы, близкие по оптическому рисунку и наиболее трудные для детей (например, *двор, дрова, доброта, подарок, колесо, здоровье, соловей*), письмо отдельных букв и целых слов с опорой на моторный двигательный образ (письмо букв, слов в воздухе рукой, письмо с закрытыми глазами).

Работа по развитию зрительного анализа изображений и букв на составляющие элементы, их синтезу, определению сходства и различия между похожими графическими изображениями и буквами реализовывалась с помощью следующих упражнений:

- найти фигуру, букву в ряду сходных, предлагаются ряды сходных печатных и рукописных букв (например, *ла, лм, ад, вр, вз*);
- срисовать фигуру или букву по образцу и после кратковременной экспозиции;
- Сконструировать буквы печатного и рукописного шрифта из предъявленных элементов печатных и рукописных букв;
- найти заданную фигуру среди двух изображений, одно из которых адекватно предъявленному, второе представляет собой зеркальное изображение;
- дополнить недостающий элемент фигуры или буквы по представлению;
- реконструировать букву, добавляя элемент;
- определить различие сходных букв, отличающихся лишь одним элементом: 3 -- В, Р -- В.

Логопедические занятия проводились 2 раза в неделю в форме фронтальных занятия и индивидуальных занятий с наиболее отстающими детьми. В ходе экспериментального исследования определены педагогические условия логопедической работы по коррекции дисграфии у младших школьников в условиях логопедического



пункта. Логопедические занятия строились с учетом патогенетического принципа, принципа максимальной опоры на различные анализаторы, опоры на сохранное звено нарушенной психической функции, принципа психологической структуры процесса письма и характера нарушения речевой деятельности.

Содержание логопедической работы по коррекции дисграфии включает игровые задания и упражнения на формирование языкового анализа и синтеза, элементарных и сложных форм звукового и слогового анализа, а также психических функций, составляющих структуру письма (развитие зрительного, слухового внимания и памяти, зрительно-моторной координации, временно-пространственных представлений).

В процессе логопедической работы использовались различные доступные детям виды репродуктивного и самостоятельного письма с элементами творчества и игры: списывание, диктант, письменные упражнения.

Использованные источники:

1. Мазанова, Е.В. Коррекция аграмматической дисграфии/ Е.В.Мазанова. – М.: Издательство ГНОМ и Д, 2019. – 34с.
2. Мазанова, Е.В. Коррекция дисграфии на почве нарушения языкового анализа и синтеза/ Е.В.Мазанова. – М.: Издательство ГНОМ и Д, 2019. – 25с.
3. Мазанова, Е.В. Коррекция аграмматической дисграфии/ Е.В.Мазанова. – М.: Издательство ГНОМ и Д, 2019. – 43с.
4. Мазанова, Е.В. Коррекция акустической дисграфии/ Е.В.Мазанова. – М.: Издательство ГНОМ и Д, 2019. – 23с.
5. Ракитина, В. А. Предупреждение нарушений чтения и письма у детей младшего школьного возраста/ В. А. Ракитина. - Москва: ВЛАДОС, 2012. - 252 с.
6. Прищепова, И. В. Диагностика и коррекция дисграфии у учащихся с тяжёлыми нарушениями речи. Психолого-педагогический подход: учебно-методическое пособие/ И. В. Прищепова, П. А. Прищепова. - Санкт-Петербург: Литера, 2020. - 126 с.
7. Садовникова, И.Н. Дисграфия, дислексия: технология преодоления– М.: Владос, 2018. – 243с.



Ильина Людмила Михайловна,

магистрант

Тольяттинский Государственный Университет

научный руководитель: Инна Викторовна Груздова,

к.пед.н., доцент,

Тольяттинский Государственный Университет

УСЛОВИЯ РАЗВИТИЯ ТВОРЧЕСКИХ СПОСОБНОСТЕЙ МЛАДШИХ ШКОЛЬНИКОВ В ПРОЕКТНОЙ ДЕЯТЕЛЬНОСТИ: ПЕДАГОГИЧЕСКИЙ АСПЕКТ

Аннотация: в статье рассматривается проблема формирования творческих способностей учащихся начальной школы, условия их формирования; большое внимание уделяется деятельности учителя, педагогическим вопросам.

Ключевые слова: ключевые компетенции, образовательная среда, творчество, творческие способности, педагогические условия.

Keywords: key competencies, educational environment, creativity, creative abilities, pedagogical conditions.

Начальное образование всегда играло ведущую роль в системе школьного образования, в процессе развития личности ребенка. Комплексность, междисциплинарность, динамичность обучения с первого по четвертый класс являются характерными чертами современной школы. Поэтому многое в будущем ученика зависит от готовности педагога к применению актуальных, эффективных и востребованных педагогических методов и технологий. К ним можно отнести и проектную деятельность.

Кроме этого, одним из главных вопросов в начальной школе является многоаспектное развитие ребенка. В начальной школе закладываются основы научных знаний, ребенок привыкает к школьному распорядку и дисциплине, учиться взаимодействовать с коллективом. Но для современного школьника данных компетенций



явно недостаточно. Мир вокруг нас меняется ежеминутно; возникают новые социальные институты и формы взаимодействия, формируются новые базы информации, меняются нормы и ценности. Ребенок должен уметь быстро реагировать на происходящие изменения. Быть не только потребителем информации и технологий, но активным участником их создания. Для этого необходимо формирование еще одной, ключевой компетенции – способности к творчеству.

Способность к творчеству это умение создавать новое, оригинальное, нестандартно мыслить и решать учебные задачи. Творчество позволяет ученикам проявлять себя, свои интересы, потребности, даем им возможность быть услышанными и максимально реализоваться.

В отечественной педагогике под способностью подразумевается «...совокупность свойств личности, которые определяют успешность обучения какой-либо деятельности и совершенствования в ней».» [1, с.12] Способности являются внутренними условиями развития человека, поэтому в трудах многих видных деятелей психолого-педагогической науки (А.Г. Ковалева, А.Н. Леонтьева, В.Н. Мясищева, С.Л. Рубинштейна, К.К. Платонова и др.) подчеркивается важная роль способностей в процессе обучения. Именно младший школьный возраст наиболее благоприятен для развития творческих способностей ребенка.

Развитие творческих способностей не может проходить без классического взаимодействия «учитель-ученик». Именно оно определяет успешность проявления творчества в жизни ребенка. Поэтому без учета «педагогического аспекта» формирование творческих способностей учащихся начальной школы просто невозможно.

Педагогическая составляющая процесса образования (педагогические условия) можно рассматривать в трех значениях.

В первом значении, как меры педагогического воздействия и возможности материально-пространственной среды, педагогические условия рассматривает В.И. Андреев [2, с.23-27]. С его точки зрения, на первое место выходят организационные формы в образовательном процессе. Главная задача педагога - создать среду, которая сама по себе уже будет являться стимулом для развития способностей ребенка, в том числе и творческих. То есть ребенок ставиться в такие заданные условия, что для решения образовательных задач будет вынужден вести себя творчески.

Вторая точка зрения характерна для Н.В. Ипполитова и М.В. Зверева, которые связывают педагогические условия с конструирование педагогической системы [2, с.67-



70]. С одной стороны данная позиция близка к В.И. Андрееву, с другой, здесь есть важные отличия. В том числе авторы выделяют два уровня педагогических условий:

– компонент педагогической системы, отражающий совокупность внутренних (обеспечивающих развитие личностного аспекта субъектов образовательного процесса) и внешних (содействующий реализации процессуального аспекта системы) элементов, обеспечивающих её эффективное функционирование и дальнейшее развитие;

– содержательная характеристика одного из компонентов педагогической системы, в качестве которого выступают содержание, организационные формы, средства обучения и характер взаимоотношений между учителем и учениками.

Третье понимание педагогических условий не выходит за рамки научно-педагогического исследования возможностей развития творческих способностей школьников. Здесь главная задача, которая находится в центре педагогов и методистов – шкала и методы оценки результатов обучения (Б.В. Куприянов, С.А. Дынина). Авторы поднимают вопрос о субъективной стороне оценки творческих способностей учеников.

Таким образом, изучение педагогического аспекта развития творческих способностей школьников актуально и современно. Сложность и неоднозначность теоретических подходов к пониманию педагогических условий требует уточнения в рамках данной статьи. Под ними мы понимаем:

- педагогические условия являются основой формирования и развития творческих способностей учащихся;

- в начальной школе педагогический аспект наиболее актуален, так как именно на этой ступени происходит адаптация ребенка к школе, а взаимодействие «учитель-ученик» наиболее тесное;

- важен не только контакт с учащимися, но и среда которой происходит обучение и развитие творческих способностей. Развитие творчества детей невозможно при применении стандартных методов и приемов;

- педагогические условия это целый комплекс мер и методического воздействия учителя на ученика и классный коллектив. Оно всегда целенаправленно. В нашем случае главная цель – развитие ребенка, раскрытие его творческого (новаторского) потенциала;

- в структуре педагогических условий присутствуют как внутренние (обеспечивающие воздействие на развитие личностной сферы субъектов образовательного



процесса), так и внешние (содействующие формированию процессуальной составляющей системы) элементы;

- реализация правильно выбранных педагогических условий обеспечивает развитие и эффективность функционирования всей педагогической системы.

Современная отечественная школа активно развивает идею о том, что правильно сформированные педагогические условия важны для учащихся начальной школы. Наиболее эффективным в данном контексте является проектная деятельность.

К педагогическим условиям, способствующим эффективному развитию творческих способностей детей младшего школьного возраста через проектную деятельность в процессе учебной деятельности мы относим:

1. Подбор индивидуальных исследовательских, практических, теоретических и других заданий в проектной деятельности позволяет развить у учащихся гибкость, вариативность, оригинальность мышления.

2. Проектная деятельность помогает разнообразить образовательный процесс. Снизить усталость, создать благоприятную интеллектуальную атмосферу на уроках, что способствует свободному проявлению дивергентного мышления.

4. Преимуществом проекта является возможность интеграции нескольких предметных областей, что способствует формированию широты сознания учеников, а косвенно и творческого развития.

5. Проектная деятельность способствует и саморазвитию педагога, совершенствует специальную подготовку преподавателей в области современных методик преподавания.

Подбор, систематизация заданий в проектной деятельности, предназначенных для творческого развития детей младшего школьного возраста на уроках в начальной школе, обработка информации с помощью привлечения простых научных методов анализа, сравнения, сопоставления и классификации – важный этап в развитии творческих способностей учеников.

Литература:

1. Панфилова Т.Ф. От творчества педагога к творчеству учащихся. – М., 2009.
2. Развитие творческой активности школьников // под ред. А.Н. Матюшкина. – М., 1999

© Л.М. Ильина, 2020



Якутина Марина Викторовна,

к. филол. наук, Департамент английского языка и профессиональной
коммуникации

Финансовый университет при Правительстве РФ

ВИРТУАЛЬНАЯ СРЕДА ОБУЧЕНИЯ В ДИСТАНЦИОННОМ ОБРАЗОВАНИИ

Аннотация: В статье проводится обзор работ иностранных авторов по теме дистанционного обучения с использованием онлайн-коммуникации. Использование онлайн-инструментов и информационных технологий является необходимым, но не достаточным условием для успешного дистанционного обучения. Основной предпосылкой для обеспечения эффективного онлайн образования является создание особой совместной виртуальной среды обучения, которая основана на достижении консенсуса посредством группового сотрудничества. В статье приводятся основные принципы построения виртуальной учебной среды (ВУС), а также характеристики и требования к компонентам ВУС, таким как каналы взаимодействия, методология, учебные сообщества и управление обучением для формирования конструктивного процесса обучения.

Ключевые слова: виртуальная среда, дистанционное образование, виртуальные учебные сообщества, информационные технологии.

Keywords: virtual environment, distance education, virtual learning communities, information technologies.

Сегодня онлайн-общение через Интернет-технологии становится предпочтительным средством для предоставления дистанционного образования. Кроме того, он собирает технологическую инфраструктуру, которая объединяет средства массовой информации, инструменты, людей, места и информацию в одно сообщество. Интернет — это инструмент, используемый организациями и отдельными лицами для общения, поиска и обмена информацией. Сегодня такими онлайн-инструментами являются инструменты, которые облегчают управление обучением и позволяют проводить параллели с составляющими очного обучения, например: учебники, учебная деятельность и методы обучения.

Процесс дистанционного обучения с использованием онлайн-коммуникации может осуществляться двумя способами: полностью дистанционный процесс обучения и



сочетание дистанционного обучения с очным. В настоящее время средства коммуникации облегчают управление процессом дистанционного обучения, но технологии сами по себе не являются достаточными. Также важно понимать человеческий фактор в рамках сценария дистанционного обучения. Необходимо понимать ответственность учителя и учащегося в образовательном процессе и перестать рассматривать внедрение технологий как главную проблему в процессе дистанционного обучения онлайн (Elliott et al., 2002; Wilson, 1997b).

Таким образом, в процесс дистанционного обучения также входят: потребности и взаимодействие людей; цели и ценности образовательного учреждения; содержание обучения; а также образовательные методологии. Недостаточно просто изучать развитие средств онлайн-коммуникации и совершенствование онлайн-коммуникации для обеспечения эффективной среды дистанционного обучения. С этими виртуальными инструментами обучения больше не может рассматриваться как пассивная деятельность. Это становится автономной деятельностью, в которой учащиеся несут ответственность за такие образовательные процессы, получают доступ и активно участвуют в своей виртуальной учебной среде (Richards, 2002).

При существующей коммуникационной инфраструктуре некоторые авторы соглашались с тем, что люди используют их с такой же уверенностью, как библиотеки или другие средства общения (MacMahon and Luca, 2000). Но процесс обучения все еще в основном человеческий, а не технический или экономический вид деятельности. Автономия и диалог учащихся представляют собой потенциальный треугольник взаимодействия с такими онлайн-медиа. В процессе дистанционного обучения людям предлагается работать и сотрудничать в совместной виртуальной учебной среде и, следовательно, строить свои собственные знания (Koumpouros, 2000). Педагоги рассматривают эти учебные сообщества и веб-ресурсы как поддержку в обучении. Сообщество, разделяющее общие цели, идеи и мысли среди своих членов, обменивается информацией. Его участники поддерживают друг друга, создают собственные отношения и обсуждают свои идеи.

Подходы к обучению предполагают взаимодействие человека с компьютером и совместные действия людей в рамках единого обучающего онлайн-сообщества (Preese, 2000). Более чем когда-либо дистанционные преподаватели рассматривают процесс дистанционного обучения в режиме онлайн как конструктивный процесс обучения, построенный на основе совместных обучающих взаимодействий (Brooks and Brooks, 1999;



Ryder, 2004). Виртуальная учебная среда (ВУС) должна использовать эффективную, технологически управляемую среду, представляющую надежный, сбалансированный и точный обмен информацией. Согласно Кавано (2002) квалифицированная виртуальная учебная среда зависит от ясной и точной информации и коммуникации с учащимися. Виртуальная учебная среда (ВУС) строится на следующих базовых требованиях:

- требования к модулю, технические требования, предварительные навыки, требования к оборудованию, вспомогательные услуги, финансовые ресурсы, затраты и допуск;
- обучение, материалы, взаимодействие, ожидания от обучения и поддержка учащихся / учителей;
- качественная обратная связь относительно успеваемости, потребностей и достижений учащихся. Любой успешный преподаватель дистанционного обучения понимает и осознает время и усилия, необходимые для планирования и развития дистанционной работы в Интернете.

Эффективная ВУС должна предлагать студентам возможности взаимодействия через более чем один медиаканал, и студент должен научиться выбирать наиболее подходящий канал для своих конкретных потребностей (электронная почта, дискуссионный форум в чате, рассылки или телефон, аудио-видеоконференция или даже личные встречи. ВУС также является посредником, диагностирует и укрепляет общение и способствует обсуждению, ее ключевая роль заключается в поддержке сообщества (Preese, 2000). Помимо материалов модуля, учебных мероприятий и стратегий, учитель также учитывает потребности, убеждения, чувства, культуру и социальное взаимодействие учащихся (Wilson, 1997).

Студенты считают обучение онлайн важным для обучения в высших учебных заведениях, некоторые из них даже предпочитают дистанционное онлайн-обучение, а не очное обучение (Greenspan, 2002; Sousa et al., 2004). Необходимо уважать и понимать разнообразие учащихся и различные стили обучения, обеспечивая разнообразие форм передачи информации.

Использование Интернета в качестве средства коммуникации для обучения на расстоянии не оказывает значительного влияния на результаты обучения учащихся. Однако компьютер и, следовательно, технологии не могут быть заменой человеческого социального взаимодействия. Причина в том, что эти коммуникативные взаимодействия сочетаются с личностными оценками и взаимообменом на эмоциональном уровне,



которые компьютер не может передать (Wilson, 1997). Вот почему интеграция компьютеров в учебное сообщество занимает много времени, иногда много лет, чтоб участники коммуникации могли установить правила поведения и самовыражения, которые помогают людям узнать и понять, как вести себя в онлайн-пространстве и что ожидать от других. Сообщества дистанционного обучения в ВСУ чувствуют себя комфортно в своей среде, позволяя своим членам укреплять связи, и получать доступ к той поддержке и преемственности, которые лежат в основе каждого сообщества.

Тем не менее, простое продвижение среды сотрудничества между членами сообщества на расстоянии является сложной задачей. Как подчеркивает Хадсон (2002), предоставление участникам просто «добровольного» общения может оказаться контрпродуктивным. Следовательно, среда сотрудничества должна поддерживаться с помощью хорошо структурированной и целенаправленной среды обучения (Soloman and Felder, 2002; Wilson, 1997). То, что в сценарии очного обучения уже является неотъемлемой частью человеческого общения, в среде онлайн-обучения все еще необходимо развивать и формировать. К этому добавляется тот факт, что в сценарии дистанционного обучения онлайн ученики и преподаватели должны получить «двойное образование». Они учатся как использовать новую технологию; а также как получить опыт в дистанционном онлайн-сценарии.

Стивенсон (2000) считает, что одной из причин, почему ученики бросают учебу, могут быть нереализованные ожидания учеников в отношении своих учителей и их онлайн-поддержки. Поэтому для учителя важно понимать своих учеников, их потребности и ожидания, поскольку они могут быть использованы, чтобы помочь учебным заведениям и отдельным лицам улучшить качество обучения. ВУС важен также не только для поддержания мотивации студентов продолжать обучение, то и формирует чувство принадлежности к группе, которые позволяют каждому члену делиться общими знаниями, изучать общий предмет или разделять одни и те же цели, которые можно найти в онлайн-сообществе. Согласно Бланшар и Маркус (2004), онлайн-чувство общности включает в себя признание членов; взаимную идентификация себя и других; предоставление и получение поддержки; эмоциональную привязанность к сообществу; а также обязательства перед обществом.

По мнению Роша и Гони (2004), 55% информации, передаваемой одним человеком другому, является невербальной, из которых 35% передается голосом, и только 10% передается словами или текстом. Словесным сигналам в онлайн-общении придается



гораздо больше значения: они могут повлиять или изменить то, как дистанционные преподаватели воспринимают и развивают онлайн-чувство сообщества людей, а также их убеждения, ожидания и чувства по отношению к нему. Исследовательские усилия должны быть сосредоточены на поиске способов предоставить и дополнить невербальные сигналы людей в онлайн-контексте передачи. Даже на расстоянии учителя должны знать своих учеников на личном уровне и должны поддерживать связь онлайн-сообщества активно во время выполнения модуля. Таким же образом учащиеся должны поощрять взаимодействие со своим учителем и формировать онлайн-сообщество (Wilson, 1997). В конце концов, понимание, планирование и развитие эффективных коммуникаций и взаимодействий являются важной основой для обеспечения ощущения присутствия в онлайн-сообществе (Blanchard and Markus, 2004; Boyd, 2002; Preece, 2000; Riegelsberger and Sasse, 2002). Формирование чувства сообщества в среде онлайн-обучения исключительно важно для формирования знаний. Интернет-сообщество облегчает и решает возможные проблемы общения, удовлетворяя потребности пользователей и сохраняя целенаправленность группы на обучение (Rovai, 2002).

Согласно Уэсли (2002), онлайн-среда дистанционного обучения должна вовлекать людей в желание сотрудничать. Именно через эти совместные действия учителя и ученики формируют свои знания, навыки, отношения, ценности, чувства и эмоции. Следовательно, необходимо учитывать социальные и культурные последствия такой среды (Brooks and Brooks, 1999; Ryder, 2004). Совместная учебная среда представляет собой учащегося и учителя, которые действуют вместе, чтобы объединить усилия для достижения одной цели.

Совместная учебная среда представляет собой учебную структуру, в которой студенты работают в группах, взаимно ищут понимания, решения, или создают продукт. Сотрудничество представляет собой взаимное участие участников в координации усилий для совместного решения проблемы и сотрудничества. представляет собой разделение труда между участниками (Lehtinen et al., 2002). В ВУС такие факторы представляют собой процесс, в котором учащиеся могут работать вместе и поддерживать друг друга, а также использовать различные инструменты и информационные ресурсы для достижения целей обучения и действий по решению проблем. ВУС представляет собой сообщества учащихся, которые вместе работают над проектами и учебными программами, поддерживают друг друга и учатся друг у друга (Wilson, 1997). С другой стороны, для взаимодействия людей на расстоянии или лицом к лицу люди должны предпринимать



совместные действия. Такое постоянное взаимодействие между членами сообщества, кажется, создает более мотивирующую среду, чем изолирующую (Preese, 2000). Здоровое онлайн-общение объединяет учащихся, которые работают вместе для определенной цели и которые провоцируют синергию для развития и созидания здоровой среды обучения. В противном случае, согласно Lehtinen et al. (2002), нездоровое онлайн-сообщество, которое не доверяет друг другу в сотрудничестве, не будет удовлетворять их потребности, и это может повредить их обучению или их достижениям.

Таким образом, основная предпосылка совместной виртуальной среды обучения основана на достижении консенсуса посредством группового сотрудничества. Следовательно, совместные действия людей среди их участников приводят к конструктивной среде обучения. Конструктивная учебная среда — это среда, в которой учащиеся работают вместе, поддерживают друг друга и используют различные инструменты и информационные ресурсы для достижения цели обучения или решения проблемы. Успешные отношения между людьми достигаются путем создания виртуального взаимодействия и формирования обучающей среды с необходимыми механизмами, ресурсами, руководством, обратной связью и поддержкой.

Литература.

1. Blanchard, A. L. and Markus, L. M. (2004). The Experienced Sense of a Virtual Community: Characteristics and Processes, *Data Base for Advances in Information Systems*, no.35 (1), 65–79. Available at <http://web.bentley.edu/>
2. Boyd, J. (2002). In *Community We Trust: Online Security Communication*. Available at <http://jcmc.indiana.edu/vol7/issue3/boyd.html>
3. Bruck, P. A. (2000). Online Education in schools: expectations, facts, and fiction. *Proceedings of World Conference on Educational Multimedia, Hypermedia and Telecommunications 2000*, AACE – Association for the Advancement of Computing in Education, AACE, Montreal, Canada, pp. 1281–1281.
4. Cavanaugh, C. (2002). Distance Education Quality: Success Factors for Resources, Practices and Results, in R. H. Discenza and K. C. Schenk (eds), *The Design and Management of Effective Distance Learning Programs*, Idea Group Publishing, University of North Florida, USA, pp. 173–190.
5. Elliott, A., Alty, J., Al-Sharrah, A. and Beacham, N. (2002). Media combinations and learning styles: a dual coding approach, in AACE (ed.), *Proceedings of World Conference on*



Educational Multimedia, Hypermedia and Telecommunications 2002, AACE – Association for the Advancement of Computing in Education, AACE, Denver, Colorado, USA, pp. 111–116.

6. Greenspan, R. (2002). Canadians ready for e-learning. Available at <http://www.clickz.com/stats/sectors/education/article.php/1405141>

7. Koumpouros, Y. (2000). A new tool for distance education, EDEN – European Research Network, Prague, Czech Republic, pp. 91–93.

8. Hudson, B. and Lamas, D. (2004). Trust and performance in on-line distance learning, 21st ICDE World Conference on Open Learning and Distance Education, Hong Kong.

9. Lehtinen, E., Hakkarainen, K., Lipponen, L., Rahikainen, M. and Muukkonen, H. (2002). Computer supported collaborative learning, A review, CLNet Project (University of Turku and University of Helsinki).

10. MacMahon, M. and Luca, J. (2000). Courseware Management Tools and Customized web Pages: Rationale, Comparisons and Evaluation, in J. Bourdeau and R. Heller (eds), World Conference on Educational Multimedia, Hypermedia and Telecommunications (ED-MEDIA), AACE – Association for the advancement of computing in education, Montreal, Canada.

11. Preece, J. (2000). Online communities: designing usability, supporting sociability/Jenny Preece, John Wiley & Sons, LTD, New York.

12. Richards, C. (2002). Distance Education On-Campus Learning and E-Learn Convergences: An Australian Exploration, International Journal on E-learning 1(3), 30–40.

13. Riegelsberger, J. and Sasse, M. A. (2002) Face it photos don't make a web site trustworthy, in L. Terveen, D. Wixon et al. (eds), Conference on human factors in computing systems, Vol. 4, Minneapolis, Minnesota.

14. Sousa, S., Hudson, B. and Lamas, D. (2004). Trust and performance in online distance learning, 21st ICDE World Conference on Open Learning and Distance Education, Hong Kong.

15. Stevenson, K. (2000). Comparing expectations of European students, Research and Innovation in Open Distance Learning: First EDEN Conference, Prague, Czech Republic, pp. 123–125.

16. Wilson, B. G. (1997). Using Technology Wisely: The Place of Learning Technologies in the Schools, Conference San Paulo, Brazil. Available at <http://carbon.cudenver.edu/bwilson/techwise.html>



Савченков Владимир Иванович

Кандидат физ.-мат. наук, доцент

Смоленский областной институт развития образования

Соколова Светлана Ивановна

Старший преподаватель

Смоленский областной институт развития образования

О ПРИОРИТЕТНОСТИ ПРАГМАТИЧНОГО НРАВСТВЕННОГО ВОСПИТАНИЯ

Аннотация. В статье анализируются оптимальные методики воспитания, способствующие устранению несоответствия между фантастическим природно-сырьевым капиталом страны, огромным человеческим капиталом россиян и тем, например, фактом, что, согласно официальному отчёту Счётной палаты РФ, на 1 января 2019 года в десятках тысяч больничных зданий отсутствует водопровод, канализация и другие признаки цивилизации. Единственно возможным объяснением подобного артефакта является пагубное влияние «слабого звена» - низкого уровня «социального капитала», где мы обычно в конце «рейтингов». Анализируя разнообразнейшие ситуации в сотнях работ, посвященных социальному капиталу, мы неизбежно приходим к выводу, что необходимым и достаточным условием их разрешения является массовость соблюдения «золотого правила нравственности»

Ключевые слова: *социальный капитал, золотое правило нравственности, зона ближайшего развития.*

Keywords: *social capital, the Golden rule of morality, the zone of immediate development.*

Со времен К. Маркса понятие «капитал» расширилось, вовлекая все существующие сегменты человеческой деятельности; Сегодня капиталом является «любой запас благ, который может накапливаться и использоваться в течение достаточно длительного периода времени, принося доход» [1, с.78]; выделяется «человеческий капитал», «социальный капитал» и т.п. Впрочем, по мнению А. Портеса и Дж. Сенсенбреннер, на источники социального капитала указывал еще К. Маркс, описывая реакцию социальной группы, члены которой сталкиваются с общими



проблемами. Обычно члены группы начинают соблюдать нормы взаимной поддержки, а это может рассматриваться как ресурс [2, с.1341]. В подавляющем большинстве случаев, чем выше «суммарный» капитал «на душу населения», тем выше уровень жизни в той или другой стране. С одной стороны, наш человеческий капитал, по самым скромным оценкам, «превышает 600 триллионов рублей» [3, с.52] (не говоря уже о фантастическом природно-сырьевом капитале), с другой – согласно официальному отчёту Счётной палаты РФ на 1 января 2019 года в десятках тысяч больничных зданий отсутствует водопровод, канализация и другие признаки цивилизации

Единственно возможным объяснением подобного артефакта является пагубное влияние «слабого звена» - низкого уровня «социального капитала», где мы обычно в конце «рейтингов». Если сформулировать короткий призыв (типа «соблюдай дистанцию»), ведущий к росту социального капитала и выходу на первые места по уровню жизни, то это будет: «Соблюдай золотое правило нравственности».

Анализируя разнообразнейшие ситуации в сотнях работ, посвященных социальному капиталу, мы неизбежно приходим к выводу, что необходимым и достаточным условием их разрешения является массовость соблюдения «золотого правила» Например, в экономическом развитии неоспорима ключевая роль институтов, или «правил игры». В России почти любой проверенный временем и практикой институт оказывается «захваченным» определенной группой интересов, которая превращает его из общественного блага в эксклюзивный источник ренты. Вспомним избирательное применение институтов налоговых льгот, налогового права, банкротства и т.п. Естественно, это не прерогатива «элиты», а «общенародная» особенность.

Об идеях, которыми должен руководствоваться каждый старшеклассник, он неоднократно читал в школьных учебниках «Обществознание»: «Но издавна люди усвоили, что нравственное сознание не абстракция, а реальная сила. Она, условно говоря, может разрушить человека, народ или государство, а может воссоздать их»; «Мораль - это система норм, правил, регулирующих общение и поведение людей для обеспечения единства общественных и личных интересов»; «Мораль эффективна лишь тогда, когда ее нормы внедрены в индивидуальное сознание». Задача в том, как внедрить, как интериоризировать эти нормы в сознании старшеклассника.

Бесспорно, что: «При советской власти созданы механизмы морального контроля, проведена огромная воспитательная работа под руководством выдающихся психологов и



педагогов». Не вызывает сомнений выдержка из школьного учебника «Обществознание»: «Энгельс писал об Афинском государстве, которое столкнулось с нежеланием свободных граждан идти служить в полицию. Находясь под сильным влиянием моральных представлений родового строя, они считали недопустимым заниматься деятельностью, связанной с применением силы (насилия) по отношению к равным, т. е. свободным гражданам полиса, и тем более к родственникам. Поэтому афиняне предпочитали арест и штраф службе в полиции, их нравственный протест был настолько упорным, что власти оказались вынуждены формировать полицию преимущественно из рабов» [4, с.209]: Суммирование этих высказываний неизбежно приводит к мысли, что далее в учебнике мы обязательно должны прочитать примерно следующее: «Находясь под сильным влиянием моральных представлений социалистического строя, россияне предпочитали арест и штраф оформлению в их личную собственность тех или иных общенародных объектов». Каким образом обществу, в котором 70 лет «вопросам нравственного воспитания уделялось значительное внимание», удалось разделить коллективное имущество не поровну, а по мотивам сказки «вершки и корешки». В то время как Р. А. Медведев пишет: «Мы видим, например, что в отличие от России отказ в руководстве народным хозяйством от использования самых примитивных административно-командных рычагов привел в Китае не к хаосу и упадку, а к появлению в недрах нации весьма мощного предпринимательского духа, который, в свою очередь, подвиг общество не только на новый экономический рост, но и на институциональные перемены» [5, с. 67]. Единственно возможное объяснение нашим «нестыковкам» находим у А.В. Юревича: «Советской моралью был предписан «просоциальный альтруизм»: советский человек во всем должен был подчинять личные интересы общественным. Естественно, в моральном плане такая позиция не вызывает возражений, однако, как показал опыт СССР, она мало реалистична. Более реалистична позиция «разумного эгоизма», в целом характерная для западного общества: человек думает прежде всего о себе, но старается, чтобы его действия не наносили ущерба окружающим, дабы и они платили ему тем же» [6, с.78]. А. Б. Купрейченко позицию «разумного эгоизма» обозначает как «прагматизм» [7, с.108], что оправдано в связи с неоднозначностью понятия «разумный эгоизм».



Если позицию «просоциального альтруизма» можно представить как классический пример воспитания вне «зоны ближайшего развития» Л.С. Выготского, то предложение «думать прежде всего о себе» является некоторым отклонением в противоположную сторону. Западные авторы пишут несколько иначе: «Индивидуальная рациональность приводит к коллективной иррациональности, поэтому поведение экономических субъектов, основанное на индивидуальных предпочтениях, приводит к ситуации, когда каждый субъект вместо выгоды получает ущерб». [8, с. 195]. Что перекликается с мыслями наших исследователей: ««Высшая коллективность и высшее благосостояние индивидуальности находится в диалектической связи, при которой они взаимно полагают друг друга и утверждают себя посредством другого, а не за счет другого...» [9, с.138], Подобного же мнения, с ограничениями, придерживается абсолютное большинство российских старшеклассников. Мы задали двумстам десятиклассникам из школ разных регионов один и тот же вопрос: «Две группы «спецназа» уходят в длительные рейды по тылам противника. В первой группе во главе угла принцип «Сам погибай, но товарища выручай». Во второй – «Каждый за себя, бог – за всех». В какой группе вероятность возвращения «на базу» выше?» Длительность размышлений отличалась на порядок, но неизменно ответ был: «В первой группе». Остается внушить, что и в экстремальных случаях, и в повседневной жизни много общего.

Возвращаясь к «просоциальному альтруизму», отметим, что в обществе, обуреваемом идеями о близости коммунизма, воспитывать иначе было затруднительно. Ошибался даже великий Л.С. Выготский: «Не только обучение морали представляется нам бесплодным и вредным, всякое выделение нравственного воспитания кажется нам свидетельством известной ненормальности в этой области. Моральное воспитание должно совершенно незаметно раствориться в общих приемах поведения, устанавливаемых и регулируемых социальной средой» [10, с. 518], Возможно ли отыскать более явные индикаторы неблагополучия социальной среды, чем братоубийственная гражданская война, массовое разрушение церквей, взаимоуничтожение большинства творцов новой власти с «дореволюционным стажем»? Но почему не были внесены коррективы после грандиозного политико--педагогического эксперимента в Корею. На идентичные части корейского народа воздействовали не чем иным, как различными воспитательными комплексами; в результате получили несопоставимые по уровню жизни Северную и Южную Корею.



Вновь и вновь в самых лучших, на наш взгляд, работах: «Красной нитью проходит процесс, в ходе которого создается, осознается и принимается идеал человека-гражданина» [11, с. 32]. Разговор об этом тоже нужен; в нравственном воспитании нужны разнообразнейшие приемы, методы, хитрости и т.п. Но красной нитью в сознании учителя должно проходить не ленинское «Вперед к идеалу гражданина», а «Делай как я» Александра Покрышкина, и проникновенное - «Ребята, для счастья общества и вас лично, делайте лучше нас».

Литература:

1. Добрынин А.И., Дятлов С.А., Циренова Е.Д. Человеческий капитал в транзитивной экономике: формирование оценки, эффективность использования. СПб., 1999. 196 с.
2. Portes A., Sensenbrenner J. Embeddedness and Immigration: Notes on the Social Determinants of Economic Action. «American Journal of Sociology» Vol. 98, №6 (May), 1993, p. 1320–1350.
3. Капелюшников Р.И. Сколько стоит человеческий капитал России? Нац. исслед. ун-т «Высшая школа экономики». - М.: Изд. Дом Высшей школы экономики, 2012. = 76 с.
4. Обществознание. 10 класс: учеб. для общеобразоват. учреждений: базовый уровень, под ред. Л. Н. Боголюбова. - М.: Просвещение, 2014.- 350 с.
5. Медведев Р.А. Подъем Китая. - М.: АСТ: Астраль. 2012. -120 с.
6. Юревич А.В., Ушаков Д.В. Нравственность в современной России [Электронный ресурс] // Психологические исследования: электрон. науч. журн. 2009. N 1(3). URL: <http://psystudy.ru> (дата обращения: 21.04.2020).
7. Купрейченко А.Б. Психологические основания, механизмы и направления укрепления нравственности в обществе // Психологический журнал. 2009. Том 30. №4.- С.106-109
8. Kollock P.(1998).Social Dilemmas: The Anatomy of Cooperation //Annual Review of Sociology, vol.24, p.183-214.
9. Гак Г.М. Избранные философские труды / под ред. Э. А. Баллераи Л. Н. Москвичева.- М. :Мысль. 1981. - 240 с.
10. Выготский Л. С. Педагогическая психология / под ред. В.В. Давыдова. - М.: АСТ: Астрель. 2010. - 671 с.
11. Ковешникова О.Т. Основы конструирования модели формирования гражданского самоопределения старшеклассника // Инновационные проекты и программы в образовании. 2014. №3. - С. 31-34.



Блинова Екатерина Павловна

Магистрант

Бубнова Светлана Юрьевна

К.п.н., зав. кафедрой теории и технологий дошкольного образования

Гришина Юлия Викторовна

К.п.н., доцент кафедры методики и технологии социальной педагогики и социальной работы

Орловский государственный университет имени И.С. Тургенева

МОДЕЛЬ ФОРМИРОВАНИЯ МОТИВАЦИОННОЙ ГОТОВНОСТИ ПЕДАГОГОВ ДОПОЛНИТЕЛЬНОГО ОБРАЗОВАНИЯ К ИННОВАЦИОННОЙ ДЕЯТЕЛЬНОСТИ

Аннотация. Исследование проблемы формирования мотивационной готовности педагогов к инновационной деятельности в организации дополнительного образования выявило необходимость использования такого научного метода, который позволил бы максимально изучить и исследовать все положения, элементы и стороны рассматриваемого процесса. Данному требованию удовлетворяет метод моделирования. Модель формирования мотивационной готовности педагогов к инновационной деятельности, представлена целевым, содержательным, процессуальным, оценочно-результативным блоками.

Ключевые слова: дополнительное образование, мотивационная готовность, инновация, педагог

Key words: additional education, motivational readiness, innovation, teacher

Современное дополнительное образование мыслится как центр взаимодействия с родителями, учреждениями культуры, здравоохранения, спорта, досуга, что предполагает создание адекватной инфраструктуры, здоровьесберегающей культурной среды, современной системы управления и качества дополнительного образования. Для решения этих задач нужен педагог дополнительного образования новой формации, открытый интересам учащихся и способный к инновационным изменениям в организации дополнительного образования, социуме и собственной педагогической деятельности.

Педагоги организаций дополнительного образования всегда отличались особой восприимчивостью ко всему новому. Однако настоящий период характеризуется системным инновированием дополнительного образования, сопровождающимся включением в инновационную деятельность не отдельных педагогов-новаторов, а практически всех организаций дополнительного образования детей. Данный факт ставит перед сферой непрерывного профессионального развития кадров задачу формирования



готовности педагогов к новому виду практической деятельности, которая в современной науке характеризуется понятием «инновационная педагогическая деятельность».

По результатам анализа понятия «инновационная деятельность педагога дополнительного образования» [2], можно говорить о том, что инновационная деятельность педагога дополнительного образования рассматривается как деятельность по решению профессиональных задач, направленная на оптимизацию образовательного процесса и характеризующаяся созданием и внедрением новых способов, приемов профессиональной деятельности с целью достижения более высоких результатов реализации дополнительных образовательных программ, реализации качественно иной педагогической практики в сфере дополнительного образования. Безусловно, обеспечение высокого качества инновационной деятельности в организациях дополнительного образования требует специальной подготовки педагогов. Исходя из того, что «подготовка представляет собой процесс, а готовность, как категория теории деятельности, есть, с одной стороны, – цель, с другой стороны, – результат данного процесса» [4], считаем необходимым уточнить сущностно-содержательные характеристики готовности педагогов дополнительного образования к инновационной деятельности.

На основе контент-анализа понятий «готовность», «профессиональная готовность», «готовность в инновационной педагогической деятельности» и дефиниции «инновационная деятельность педагога дополнительного образования» готовность педагогов дополнительного образования к инновационной деятельности предлагаем трактовать как целостное интегративное образование личности, характеризующееся мотивированным данным видом деятельности комплексом качеств, профессиональных знаний, умений и навыков, необходимых для эффективного решения инновационных задач профессиональной деятельности в сфере дополнительного образования.

Готовность к педагогической инновационной деятельности, продуктивность данной деятельности во многом зависят от силы и структуры профессиональной мотивации педагога. Удовлетворённость деятельностью тем выше, чем оптимальнее у педагога мотивационный комплекс: высокий вес внутренней и внешней положительной мотивации и низкий внешней негативной. Таким образом, важный фактор, который обеспечивает успех в педагогической инновационной деятельности – это мотивация. Инновационная деятельность педагога дополнительного образования общественно мотивирована, но она побуждается и личными внешними и процессуально-



содержательными мотивами, детерминирована множеством потребностей (от физиологических до потребности в самоактуализации). С учетом основных положений теории мотивации и сущностно-содержательных характеристик дефиниции «готовность педагога дополнительного образования к инновационной деятельности» предпримем попытку определить искомое понятие «мотивационная готовность педагога дополнительного образования к инновационной деятельности».

В современных источниках мотивационная готовность определяется как системообразующий компонент психологической готовности к различным видам деятельности, который является «стержневым, своего рода направляющим образованием, так как вне мотива и смысла невозможны ни одна деятельность, не реализуемы никакие, даже самые усвоенные знания и предельно сформированные умения» [5, с. 13]. На основе анализа психолого-педагогической литературы В.А. Горбунова, С.М. Зырянова скомпилировали разнообразные подходы к определению понятия «мотивационная готовность» педагогов в разных видах деятельности. Суммируя данные, исследователи отмечают, что «мотивационная готовность педагога представляет собой интегративное психологическое образование, включающее в себя в качестве компонентов совокупность положительных внутренних и внешних, профессиональных мотивов (мотивацию достижения, мотивацию аффилиации, мотивацию профессионального самосовершенствования, внутреннюю мотивацию, внешнюю положительную мотивацию, удовлетворенность работой, удовлетворенность взаимодействием)» [3, с. 218].

В исследовании А.З. Воцкого отмечается, что «важным моментом мотивационной готовности является готовность личности к трансформации деятельности, коррекции своей мотивационной системы, определяющей деятельность при изменении внешних условий, способных повлиять на такую трансформацию, что крайне важно в инновационной среде. Кроме того, в инновационной деятельности важны установки, связанные с: использованием субъектного опыта в новых ситуациях; «пересмотром» своего образа мира; профессиональной и личностной самореализацией; устойчивая познавательная мотивация; оптимальное сочетание мотивации достижения успеха и избегания неудач» [1]. Солидаризируясь в целом с мнением автора о составе мотивационной готовности, полагаем, что структуру мотивационной готовности составляет единство следующих взаимосвязанных компонентов: установочного (наличие познавательного интереса; потребность в разработке и реализации инноваций;



сформированность целей собственной инновационной деятельности; наличие высокого уровня восприимчивости к нововведениям; желание участвовать в создании, реализации и распространении педагогических инноваций), когнитивного (способности, мышление, интеллектуальные действия и операции, знание психолого-педагогических и технологических основ инновационной деятельности), регулятивного (конструктивные и проектировочные умения, организованность, владение и умение применять на практике инновационные формы и методы профессиональной деятельности в ситуациях изменения значимых внешних условий).

Таким образом, рассматривая готовность к инновационной деятельности как качество личности, обеспечивающее оптимальный стиль её инновационной деятельности, мы предлагаем следующую трактовку понятия «мотивационная готовность педагога дополнительного образования к инновационной деятельности»: интегративное личностное образование, определяющее направленность и характер действий педагога при решении задач, связанных с инициацией или включением в инновационную деятельность, и эффективность ее реализации в системе дополнительного образования.. Структуру мотивационной готовности составляет единство следующих взаимосвязанных компонентов: установочного, когнитивного, регулятивного. Осмысление данного понятия дает возможность выявить пути формирования мотивационной готовности педагога дополнительного образования к инновационной деятельности и смоделировать его содержание и технологию практической реализации.

Методологической основой формирования мотивационной готовности педагогов дополнительного образования к инновационной деятельности являются следующие методологические подходы: системный, личностно-деятельностный, акмеологический, технологический.

Системный подход диктует необходимость анализировать процесс формирования мотивационной готовности педагогов дополнительного образования к инновационной деятельности как единую систему взаимосвязанных структурно-функциональных компонентов и рассматривать все явления и процессы в их взаимной связи.

Личностно-деятельностный подход при проектировании процесса формирования мотивационной готовности педагогов дополнительного образования к инновационной деятельности предполагает опору на естественный процесс саморазвития задатков и потенциала личности, создание для этого соответствующих условий и изучение в логике



целостного рассмотрения всех основных компонентов деятельности: ее потребностей, мотивов, целей, действий, операций, способов регулирования, контроля и анализа достигаемых результатов.

Акмеологический подход позволяет осмыслить процесс формирования мотивационной готовности педагогов дополнительного образования к инновационной деятельности с позиции внутренней сущности процесса профессионального становления и самосовершенствования, увидеть возможность структуризации и этапизации данного процесса с точки зрения акмеологии. С точки зрения акмеологического подхода, процесс формирования мотивационной готовности педагогов дополнительного образования к инновационной деятельности должен быть ориентирован на их профессиональный рост.

Технологический подход позволяет конструировать процесс формирования мотивационной готовности педагогов дополнительного образования к инновационной деятельности отправляясь от заданных исходных установок и предполагает вычленение процессуальных компонентов (процедур), механизмов реализации разработанной модели формирования мотивационной готовности педагогов дополнительного образования к инновационной деятельности в виде специальных технологий, способствующей эффективной подготовке к инновационной деятельности.

Компоненты модели (целевой, содержательный, организационно-деятельностный, оценочно-результативный блоки и входящие в них элементы), представляют собой структурированную, целостную, иерархически выстроенную систему. Система позволяет использовать модель как инструмент, доступный для реализации, обеспечивает простоту оперирования. Адекватность модели подготовки педагогов к инновационной деятельности в учреждении дополнительного образования означает возможность с ее помощью достичь поставленной цели педагогического проектирования в соответствии со сформулированными критериями. Рассмотрим все компоненты модели более подробно.

Системообразующим компонентом модели является целевой блок. Целевой компонент предполагает наличие цели, которая является основополагающим элементом любой педагогической системы. К первому уровню цели отнесем социальный заказ общества и государства, который ориентирует на подготовку педагогов к инновационной деятельности в организации дополнительного образования. Второй уровень цели



заключается в формировании мотивационной готовности педагогов дополнительного образования к инновационной деятельности.

Для реализации цели в проектируемой модели определен содержательный блок, в котором осуществляется освоение программы формирования мотивационной готовности педагогов образовательных организаций к инновационной деятельности «Инновационная деятельность в дополнительном образовании».

Организационно-деятельностный блок представлен тремя группами технологий, обеспечивающих формирование мотивационной готовности педагогов дополнительного образования к инновационной деятельности: организационные, персонифицированные педагогические технологии, образовательные технологии.

Оценочно-результативный блок содержит диагностический инструментарий и критериально-оценочный аппарат (критерии и уровни сформированности всех компонентов мотивационной готовности). Критериями мотивационной готовности педагогов дополнительного образования к инновационной деятельности выступают мера, целостность и степень сформированности ее основных компонентов: установочного, когнитивного, регулятивного. Вариативность степени сформированности мотивационной готовности обуславливает выделение уровней готовности: недостаточный, низкий, средний, высокий. Определение уровня готовности базируется на соотношении результативности процесса формирования мотивационной готовности педагогов дополнительного образования к инновационной деятельности и заданных целей данного процесса.

Прогнозируемым результатом моделируемого процесса является готовность педагогов дополнительного образования к инновационной деятельности.

Предложенную нами модель мотивационной готовности педагогов дополнительного образования к инновационной деятельности представим в виде схемы (Рисунок 1).

Таким образом, структура модели формирования мотивационной готовности педагогов дополнительного образования к инновационной деятельности построена на единстве и взаимосвязи составляющих ее компонентов: социального заказа, цели, принципов, содержания, основных технологий, комплекса условий содействия данному процессу, планируемого результата в виде развития структурных компонентов и достижения оптимального социального и личностного уровня.



Рисунок 1. Модель мотивационной готовности педагогов дополнительного образования к инновационной деятельности



Литература:

1. Воцкий А.З. Сущность понятия «мотивационная готовность к инновационной деятельности» // Современные проблемы науки и образования. 2014. №4. URL: <http://science-education.ru/ru/article/view?id=14166> (дата обращения: 12.10.2020).
2. Гильмидинова Т.В. Педагогическое сопровождение инновационной деятельности педагогов в учреждении дополнительного образования детей: дис. ... канд. пед. наук. Краснодар, 2015. 199 с.
3. Горбунова В.А., Зырянова С.М. Оценка уровня мотивационной готовности педагогов дошкольной образовательной организации к процедуре аттестации // Вестник Сургутского государственного педагогического университета. 2019. №3 (60). С. 213–226.
4. Гришина Ю.В. Формирование готовности студентов университета к профессиональному социально-педагогическому творчеству в условиях практики: дис. ... канд. пед. наук. Орёл, 2013. 249 с.
5. Санжаева Р.Д. Готовность и её психологические механизмы // Вестник Бурятского государственного университета. Образование. Личность. Общество. 2016. № 2. С. 6–16

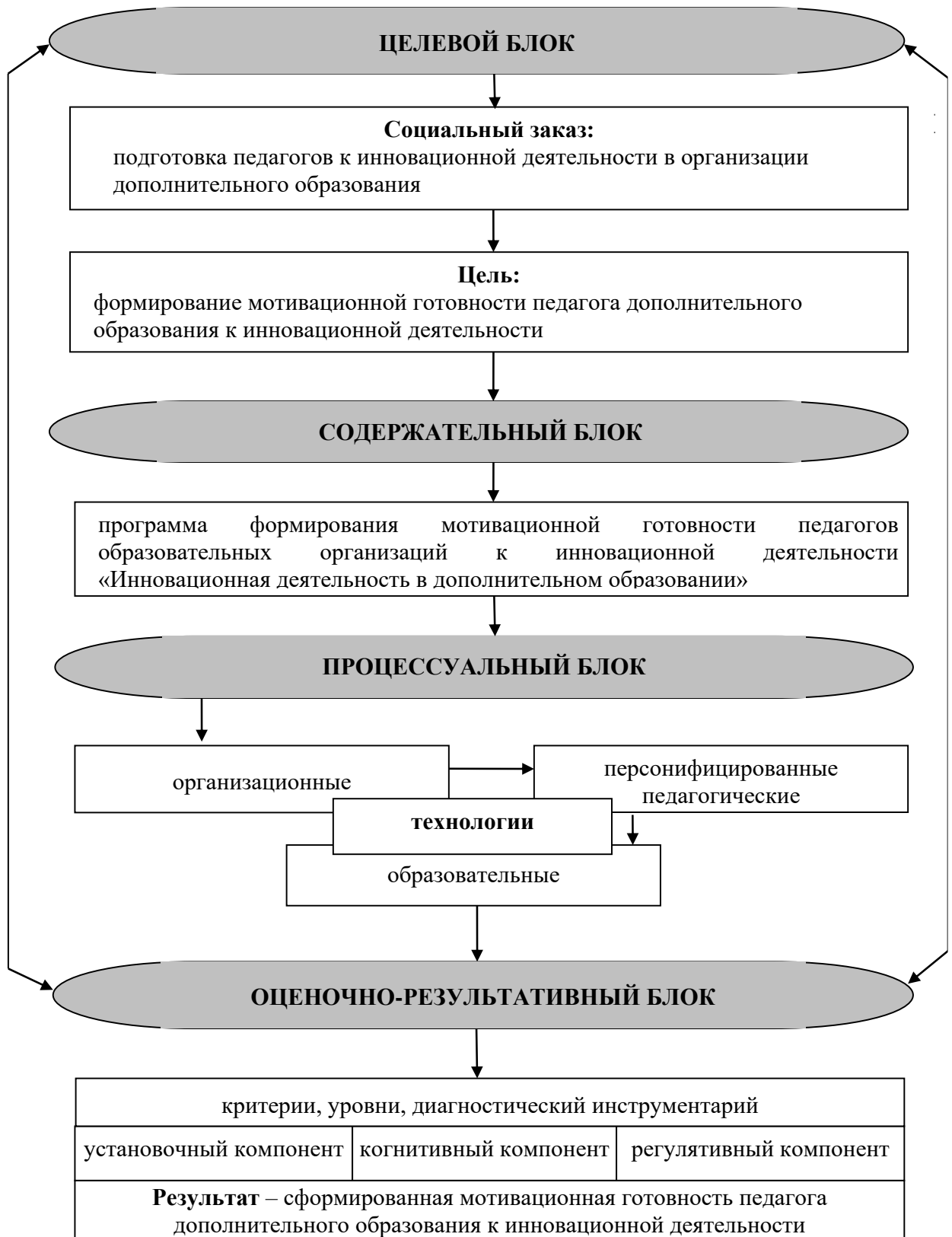

Медицинские науки



Биктимерова Диана Флюровна
Асадуллина Лилия Азаматовна
Шаймарданов Анвар Тимурович

Студенты

Башкирский государственный медицинский университет России

научный руководитель:

Акмалова Гюзель Маратовна

д.м.н., доцент доцент кафедры стоматологии детского возраста
и ортодонтии с курсом ИДПО

Башкирский государственный медицинский университет Россия

АНАЛИЗ МИКРОБНОГО СОСТАВА ЗУБНОГО НАЛЕТА СТУДЕНТОВ СТОМАТОЛОГИЧЕСКОГО ФАКУЛЬТЕТА БГМУ

Аннотация: В статье представлены результаты по определению анализа микробного состава зубного налета у студентов-медиков. Исследовано 45 студентов 2 курса стоматологического факультета БГМУ, они были разделены на три группы в зависимости от времени чистки зубов. В результате проведенного нами исследования выявлено, что во второй группе, в которой студенты позавтракали и не использовали доп. средств гигиены, присутствует значительный рост МФ.

Ключевые слова: гигиена, зубной налет

Key words: hygiene, dental plaque

Актуальность. Индивидуальная гигиена полости рта, несомненно, является главным звеном профилактики стоматологических заболеваний. Ежедневный уход с помощью основных и дополнительных средств гигиены позволяет длительно сохранять здоровье полости рта и предупреждать развитие заболеваний твердых тканей зубов и пародонта. Как известно, здоровье полости рта напрямую зависит от микроорганизмов, которые скапливаются в зубном налёте.

Цель исследования: анализ микробного состава зубного налета у студентов стоматологического факультета БГМУ при использовании основных и дополнительных средств гигиены.



Материалы и методы. Микробиологическое исследование (исследовали морфологические и тинкториальные свойства бактерий) выполнено у 45 студентов 2-го курса стоматологического факультета БГМУ, которые были разделены на 3 группы. В каждой группе студенты почистили утром зубы. В 1-й группе студенты после чистки зубов не завтракали, во 2-й – позавтракали, в 3-й – позавтракали, затем использовали дополнительные средства гигиены. Изучали мазки с зубного налёта, взятые по средней линии зубов верхней челюсти с вестибулярной поверхности. Окраска проводилась по методу Грама.

Зубочелюстные аномалии занимают одно из первых мест по распространенности после кариеса зубов и заболеваний пародонта [2, 6, 7]. Высокая распространенность зубочелюстных аномалий требует детальной диагностики и рационального метода лечения и профилактики. Для лечения зубочелюстных аномалий применяются как съемные, так и несъемные методы лечения. Применяющиеся ортодонтические устройства устраняют зубочелюстные аномалии, нормализуют функции зубочелюстной системы, обеспечивают эстетические потребности пациента, повышают качество его жизни в целом. Тем не менее, наличие в полости рта ортодонтического аппарата ухудшает условия ее самоочищения, осложняет уход за зубами и создает условия, благоприятствующие отложению мягкого зубного налета. В связи с этим отмечается высокое микробное обсеменение поверхностей зубов и ортодонтических аппаратов с покрытием их обширным мягким налетом, что в свою очередь приводит к деминерализации эмали зубов.

Кроме этого, наблюдается изменение состава микрофлоры полости рта, которое проявляется увеличением числа патогенных и условно-патогенных микроорганизмов, явлениями дисбактериоза. Перечисленные факторы способствуют высокой распространенности кариеса зубов и воспалительных заболеваний пародонта. Поэтому, являясь панацеей для лечения зубочелюстных аномалий, ортодонтическая аппаратура в то же время оказывает неблагоприятное влияние на состояние органов полости рта, но и на организм в целом, что требует дополнительного и тщательного изучения. На основании этого при ортодонтическом лечении проводятся различные фундаментальные исследования, такие как цитологическое, микробиологическое и др. [1, 4, 5, 8].

В современной стоматологии очень важна профилактика кариеса зубов, которая направлена на снижение количества бактерий и повышение резистентности зуба к



различным воздействиям, поскольку основным этиологическим фактором кариеса зубов является условно-патогенная микрофлора полости рта и продукты ее метаболизма. Результаты исследований доказывают, что во время ортодонтического лечения изменяется качественный и количественный состав микрофлоры полости рта: увеличивается количество и частота высеваемой отдельных видов, обнаруживаются нетипичные для полости рта штаммы микроорганизмов, симбиотическая микрофлора перестает выполнять роль барьера для нерезидентов, активно вегетируют патогенные стафилококки и дрожжеподобные грибы. По мнению N. E. Atack, J. R. Sandy и M. Addy микробная контаминация создает условия для развития воспаления в краевом пародонте. Также известно, что при ношении ортодонтических устройств в полости рта увеличивается количество *Streptococcus mutans*, *Candida albicans*, *Lactobacillus* sp., *Enterobacteriaceae*, которые являются ключевым звеном в развитии деминерализации зубов и заболеваний пародонта [9, 10].

Клинические и микробиологические исследования показали, что применение ортодонтической аппаратуры ведет к статистически значимому повышению процентной доли бактерий, содержащих черный пигмент и изменению экологической ситуации в полости рта, доминированию периодонтальных микроорганизмов. Ортодонтические аппараты изменяли микрофлору полости рта. Подтверждено интенсивное размножение дрожжеподобных грибов на слизистой оболочке полости рта при ношении аппаратов.

Несмотря на очевидную актуальность, проблема распространения условно-патогенных и патогенных микроорганизмов при лечении зубочелюстных аномалий остается недостаточно изученной. Определение облигатной и факультативной микрофлоры полости рта в процессе ортодонтического лечения в различных его фазах остается актуальным с целью профилактики кариеса зубов и заболеваний пародонта.

Результаты и обсуждения. Среднее количество бактерий в 1-й группе составило 48/см² грамположительных и 25/см² грамотрицательных. Во 2-й группе среднее количество бактерий - грамположительных - 200/см², грамотрицательных - 150/см². В третьей группе средний показатель составил грамположительных бактерий - 52/см², грамотрицательных – 35/см².



Выводы. Значительный рост микрофлоры наблюдался во второй группе, где студенты, почистив зубы, позавтракали, после чего не использовали дополнительных средств гигиены.

Литература:

1. Медицинская микробиология, вирусология и иммунология: Учебник для студентов медицинских вузов / Под ред. А.А. Воробьева. – 2-е изд., испр. и доп. – М.: ООО «Медицинское информационное агентство», 2006



Евсеев Сергей Семёнович

Студент 2 курса медицинского института
Северо-восточного федерального университета
имени М.К. Аммосова

ПРОБЛЕМА ФОРМИРОВАНИЯ ЗДОРОВОГО ОБРАЗА ЖИЗНИ У СТУДЕНТОВ

Аннотация. Нездоровое поведение и проблемы с образованием могут влиять друг на друга или иметь общие коренные причины. Здоровье - отличный показатель академической успеваемости студентов, который является отличным показателем общего благополучия молодежи. Основными проблемами со здоровьем были боли в животе, менструальные боли, усталость и головная боль.

Цель работы состоит в раскрытии основных направлений и характера ориентации студентов вузов на здоровый образ жизни. В статье рассматриваются проблемы возникновения вредных привычек и их влияние на личностное поведение студентов, причины и направленность увлечения молодежи наркотиками, алкоголем и другими вредными привычками.

Анализ структуры и содержания правоустанавливающих документов, учебных планов и программ профессионального обучения в соответствии с требованиями государственного образовательного стандарта свидетельствует о том, что в большинстве образовательных учреждений работа по ориентации студентов на здоровый образ жизни, как правило, осуществляется по ряду основных направлений. К их числу, прежде всего, следует отнести: методико-теоретическое; психолого-педагогическое; нормативно-правовое; организационно-педагогическое; физкультурно-спортивное.

Рекомендация: университеты должны уделять внимание здоровью и благополучию студентов, и для всех студентов должна проводиться национальная программа для повышения осведомленности о здоровом образе жизни в отношении здорового питания, важности физических упражнений и периода.

Ключевые слова: Образ жизни, здоровый и нездоровый образ жизни, общее здоровье, студенты университетов, успеваемость студентов, правильное питание.

Key words: Lifestyle, healthy and unhealthy lifestyle, general health, university students, student performance, proper nutrition.



В XXI веке здоровье человека является одной из глобальных проблем, выходящих за рамки медицинской науки и практики. Главным образом это связано с отсутствием практического опыта ведения здорового образа жизни (ЗОЖ), наследственностью, экологией и другими причинами.

Первостепенной задачей общества в этой связи является формирование сознательного, мотивированного отношения человека к своему здоровью.

Концепции реформирования современной системы здравоохранения России включает в себя пропаганду ЗОЖ, рассматривая её как важную составляющую часть работы, направленной на увеличение продолжительности жизни человека. Понятие «здоровый образ жизни» с необходимостью включает в себя все позитивные стороны деятельности людей: активную жизненную позицию, физическую активность, правильное питание, отсутствие вредных привычек и т.д.

В Уставе Всемирной Организации Здравоохранения записано, что «...здоровье представляет собой не только отсутствие болезней и физических дефектов, но состояние полного социального и духовного благополучия».

Понятие «здоровый образ жизни» в работах российских учёных включает в себя не только медицинские, но и социальные проблемы: материальное благосостояние, жилищные условия, межличностные отношения, организация труда и отдыха, борьба с вредными привычками, физическое развитие, рациональное питание, проблема злоупотребления лекарственными препаратами и др.

Известно, что наше здоровье на 10% определяют наши гены, на 20% окружающая среда, в которой мы живём, ещё 10% уровень медицинского обслуживания, а остальные 60% - здоровый образ жизни.

Образ жизни определяется как образ жизни или стиль жизни, который отражает отношения и ценности человека или группы.

Здоровый образ жизни делает нас здоровыми, энергичными и снижает риск заболевания, основанный на нашем выборе и вредных привычках. Полноценное питание, ежедневные упражнения и адекватное сон - основа хорошего здоровья.

Здоровый образ жизни включает здоровые привычки. Это означает защиты кожи от солнца, безопасного секса, регулярные медицинские осмотры и недопущение злоупотребления психоактивными веществами.



В противном случае привычки здорового образа жизни включают в себя получение достаточного количества сна, избегать несчастных случаев на рабочем месте и соблюдать личную гигиену и вести активный образ жизни.

Здоровый образ жизни состоит из здоровой сбалансированной диеты, регулярных физических упражнений, приемлемого баланса между работой и личной жизнью и сна при отсутствии вредных наркотиков, алкоголя, табака и стресса. Слово «здоровый» имеет несколько различные смыслы или значения:

1. Наличие или указание на добро здоровье телом или душой; свободный от немощи или болезни;
2. Упражнения или проявление здравого смысла, употребление в пищу разнообразных продуктов.

Жизнь студента должна включать в себя строжайший режим, рациональное питание, движение, закаливание, личную гигиену, искоренение вредных привычек, недопустимость стрессов.

Ведь здоровье и благополучие напрямую влияют на показатели успеваемости и посещаемость.

Стремление вести здоровую жизнь поможет студенту за время учебы в учебном заведении избавиться от хронических заболеваний, повысит выносливость организма и даст прилив новых сил.

Составляющие здоровый образ жизни современного студента это:

- режим, который создаёт условия для учебы и отдыха;
- избавление от вредных привычек, которые надо искоренять или своей силой и убеждением;
- необходим и режим питания, чтоб не было ухудшения организма из-за нехватки питательных веществ;
- двигательная активность, которая необходима для поддержания функционального состояния;

В течение всего учебного процесса надо убеждать студента, что выбранный им здоровый образ жизни - это его сознательно сформированная привычка, направленная на укрепление и оздоровление своего организма. И это поможет ему духовно, физически и социально развиваться. Благодаря этому он в дальнейшем улучшит свои физические качества и способности.



Высокая распространенность малоподвижного образа жизни, отсутствия физической активности и нездорового питания среди молодых людей, и в частности студентов является серьезной проблемой общественного здравоохранения. Существует острая необходимость в национальной политике, способствующей активному образу жизни и здоровому питанию при одновременном сокращении малоподвижного поведения среди студентов.

Большинство студентов университетов на момент поступления в университет находятся в возрасте от 18 до 21 года - переходного возраста к взрослой жизни, который характеризуется драматическими изменениями в жизни. Вследствие этого во время учебы в университете они принимают новый образ жизни, и может существовать риск того, что они продолжат выбор нездорового образа жизни. Ведь в молодом возрасте, особенно в студенческой жизни все очень бывает изменчиво, хаотично и неупорядочно что делает их группой риска не только в эти годы, но и на всю оставшуюся жизнь.

Но все таки я считаю, что студенческий возраст включает в себя работу над собой, и важно помочь ему в этом в процессе обучения, что в дальнейшем отразится в его образе жизни.

В жизни студента много важных факторов, которые могут помешать или улучшить ее. Эти факторы включают в себя жизненную ситуацию, состояние здоровья и, конечно же, успеваемость студента. Академическая успеваемость чрезвычайно важна для студентов, так как это главный фактор их будущего.

Здесь нужно обратить внимание, на то, что молодой человек, став студентом, не остаётся один. Он тесно общается и живёт с группой таких же молодых людей. Все они уже со своим набором жизни, но всё ещё не устоявшимися взглядами на нее. Вот тут необходим наставник в лице не только одного педагога, а педагогического коллектива, который имеет свою стратегию, и ориентирует студента во благо его здоровья. Педагог, как опытный наставник должен наставлять, поучать, знакомить, помогать в информационном обеспечении здорового образа жизни, и в дальнейшем вести его к этому. Самую большую роль в этом играет воспитательный процесс. Чтобы учебное заведение в котором учатся студенты разрабатывала программы по поддержке здорового образа жизни, а также планировала и поддерживала. Да есть в учебных заведениях физкультурно-оздоровительные мероприятия, но кроме этого необходимо проводить культурно-массовые и досуговые мероприятия. Проведение лекций про здоровый образ жизни,



просмотры фильмов, а также участие в мероприятиях успешных людей, закончивших высшие учебные заведения. Нельзя обойти без внимания и такой процесс как медицинское обеспечение студентов, которая включает в себя осмотр, диагностика, профилактика и медицинское сопровождение.

Список литературы

1. Абаскалова Н.П. Теория и практика формирования здорового образа жизни учащихся и студентов в системе школа-вуз.- Барнаул, 2000.- 40 с.;
2. Куренцов В.А. Исследование индивидуальных характеристик физической подготовленности студентов-первокурсников как компонента успешности освоения профессии и формирования ЗОЖ // Физическое воспитание и детскоюношеский спорт.- 2015.
3. Сорокина В.М. Формирование у студентов отношения к здоровому образу жизни как профессиональной ценности. - Волгоград, 2010. - 18с.;
4. Федерко Л.А. Формирование здоровьесберегающей культуры студентов // Высшее образование сегодня.- 2015.
5. Акименко Г.В. К вопросу о мотивации ценностного отношения к здоровому образу жизни в рамках изучения курса «Психология» у студентов медицинского вуза. - Кемерово, ФГБОУ ВО Кемеровский государственный медицинский университет Минздрава России, 2017.
6. Акименко Г.В. К вопросу о реализации личностного потенциала студентов медицинского университета в процессе освоения курса «Психологии» // Наука и образование: сохраняя прошлое, создаём будущее: сборник статей XI Международной научно-практической конференции / Г. В. Акименко. – Пенза: МЦНС «Наука и просвещение», 2017
7. Батрымбетова С. А. Здоровье и социально-гигиеническая характеристика современного студента // Гуманитарные методы исследования в медицине: состояние и перспективы. - Саратов: СГМУ, 2017.



Федоров Михаил Александрович

студент

Цыганов Валерий Петрович

ассистент кафедры ортопедической стоматологии и ортодонтии

Куликов Михаил Алексеевич

студент

Кузьмина Карина Сергеевна

Студент

ЧГУ им. И. Н. Ульянова

ТАКТИЧЕСКИЕ ОШИБКИ В РАБОТЕ ВРАЧА СТОМАТОЛОГА-ОРТОПЕДА

Аннотация: В настоящее время врачи все чаще совершают тактические ошибки. Причинами таких ошибок могут быть большая конкуренция, угроза потери пациента, а также давление пациентов, которые имеют ложные представления о методах и целях лечения конкретных заболеваний.

Врачи совершают тактические ошибки, основанные на недостаточном обследовании и заключающиеся в неправильном выборе метода лечения.

Увеличивается частота конфликтных ситуаций между врачом и пациентом.

Ключевые слова: *Стоматолог, стоматолог-ортопед, ошибки, протез, мостовидный, съёмный, виниры*

Keywords: *Dentist, orthopedic dentist, errors, prosthesis, bridge, removable, veneers*

Мы хотим донести важность выбора тактики лечения пациента, следуя протоколам диагностики и лечения определенных заболеваний.

Для начала давайте разберемся с тем, что же такое тактическая ошибка в медицине. *Тактической ошибкой* следует называть нарушение действий врача в соответствии с установленным диагнозом и отступление от правил, занесенных в приказы и методические пособия министерства здравоохранения.

Самыми частыми ошибками являются:



1) Назначение к установке мостовидного протеза. Данная ошибка часто связана с желанием пациента поставить себе именно такой тип протеза при имеющихся проблемах в зубном ряду. Часто стоматологи идут «на поводу» у клиентов, когда имеются прямые показания для другого метода лечения, и это приводит к неблагоприятным последствиям: при установке консольных мостовидных протезов пациенту с концевыми дефектами, происходит расфиксация и перегрузка опорных зубов, и как следствие заболевания пародонта.

2) Установка виниров по желанию пациента. Данные конструкции популярны у лиц, которые самым важным в лечении считают эстетику. Всегда нужно помнить, что при наличии неправильного прикуса, протрузии зубов, патологической стираемости или же бруксизма, виниры очень быстро могут сломаться, треснуть, отколоться и явно испортить эстетику, к которой так стремится пациент.

3) При установке полного съемного протеза врачи игнорируют лечение заболеваний пародонта, когда это действительно необходимо. Нельзя изготавливать, более того - назначать к ношению съемные протезы при имеющихся воспалительных и инфекционных заболеваниях слизистой оболочки полости рта. Такой подход, лишенный всякого профессионализма, приведет к неблагоприятным последствиям: истончению костной ткани, деформации челюсти, развитию остеомиелита.

Заключение: Стоматолог-ортопед всегда должен строить план лечения, исходя из показаний к данному заболеванию, а не исходя из цели материальной выгоды или по желанию пациентов. Они часто просят установить протез, имея противопоказания, не обращая внимание на возможные осложнения. Ни в коем случае нельзя допускать такой ситуации – врач должен подробно объяснить пациенту, каковы прямые показания в его случае, сообщить о возможных осложнениях. А сами пациенты обязаны прислушиваться к мнению специалиста.

Литература:

1. Ортопедическая стоматология: учебн. для студ. / Н.Г.Аболмасов, Н.Н.Аболмасов, М.С.Сердюков. - 10-е изд. : перераб. и доп. - М. : МЕДпресс-информ, 2018. - 556 с.
2. Ортопедическая стоматология: учебник / под ред. Э. С. Каливрадзяна. И. Ю. Лебеденко, Е. А. Брагина, И. П. Рыжовой. - 3-с изд., перераб. и доп. — М.: ГЭОТАР-Медиа, 2020. - 800 с
3. Ортопедическая стоматология: национальное руководство / под ред. И. Ю. Лебеденко, С. Д. Арутюнова, А. Н. Ряховского. — М.: ГЭОТАР-Медиа, 2019. — 824 с



Чернова Екатерина Андреевна

магистрант

ФГБОУ ВО «Забайкальский государственный университет»

ИСТОРИЯ ПОЯВЛЕНИЯ И РАЗВИТИЯ БОЛЕЗНЕЙ, ПЕРЕДАЮЩИХСЯ ПОЛОВЫМ ПУТЕМ И МЕТОДЫ БОРЬБЫ С НИМИ

Аннотация. В статье автор рассматривает историю появления и развития заболеваний, передающихся половым путем, как боролись с их распространением в разные времена. Применялись различные методы борьбы с данными недугами, в большинстве случаев отправляли в ссылку. Создавались комиссии для надзора за бродячими женщинами. Солдат тщательно обследовали на наличие венерической болезни. Автор приходит к выводу, что борьба с заболеваниями, передающимися половым путем, велась как на медицинском, так и на государственном уровне.

Ключевые слова: сифилис, гонорея, эпидемия, заболевания, передающиеся половым путем, венерические заболевания, передача заболевания, вирус иммунодефицита человека, ответственность.

Keywords: syphilis, gonorrhoea, epidemic, sexually transmitted diseases, sexually transmitted diseases, disease transmission, human immunodeficiency virus, responsibility.

Эпидемия ВИЧ в мире началась примерно с 1926 года. Последние исследования ученых приводят к тому, что вирус иммунодефицита человека пришел к нам из Западной Африки. Но количество смертей там не привлекли особого внимания. Эту болезнь заметили, когда она пришла уже на другие континенты.

Впервые центры по контролю заболеваний США зарегистрировали новое заболевание в 1981 году, но в то время оно получило название СПИД (синдром приобретенного иммунодефицита). В клиники стали поступать молодые люди нетрадиционной сексуальной ориентации с диагнозами, которые не соответствовали их возрасту: рак сосудов (Саркома Капоши) и воспаление легких, которое вызвано особыми микроорганизмами из рода пневмоцист.



В 1983 году французские ученые из лаборатории профессора Л.Монтескье с группой американских коллег, возглавляемых Р.Гало впервые обнаружили и описали ВИЧ. В 1985 году были установлены все пути передачи данного заболевания.

В России ВИЧ появился в 1987 году. Именно тогда появилось первое лекарство против ВИЧ-инфекции – азидотимидин, которое, к сожалению, не излечивало полностью, но притормаживало развитие болезни.

Всемирной организацией здравоохранения 1 декабря 1988 года был объявлен Всемирным днем борьбы со СПИДом. Установление этой даты помогло привлечь людей к этой проблеме, выразить солидарность к заразившимся, а также принять участие в борьбе с болезнью.

30 марта 1995 года в России был принят Федеральный Закон № 38-ФЗ «О предупреждении распространения в Российской Федерации заболевания, вызываемого вирусом иммунодефицита человека (ВИЧ-инфекции)».

В начале 90-х ВИЧ-инфекция получило особое распространение в стране ввиду большого количества людей, принимающих наркотики.

Помимо этого в середине 1980-х годов на территории СССР появились первые заразившиеся ВИЧ-инфекцией. Это случилось в детской больнице Калмыцкой АССР Элисте. Из-за халатности врачей и использования нестерильных, многоразовых шприцов произошло массовое заражение, которое в дальнейшем распространилось по всему Северному Кавказу. Именно тогда появилось такое движение, как ВИЧ-диссидентство, отрицание существования ВИЧ.

Участники данного движения сознательно отказывались принимать терапию, полагая, что именно от лечения люди умирают. Само по себе ВИЧ-диссидентство распространяет недостоверную информацию о природе данной болезни. Официальное название – ВИЧ-диссиденты, неофициальное – ВИЧ-террористы. В огромной зоне риска находятся дети ВИЧ-диссидентов, так как это именно те незащищенные слои населения, которые не могут самостоятельно принимать какие-либо решения в своей жизни. ВИЧ-положительные родители намеренно отказываются от антиретровирусной терапии своих детей ввиду собственного заблуждения относительно природы вируса иммунодефицита человека. Так, в середине февраля 2020 года суд в Иркутске приговорил больную ВИЧ женщину к году исправительных работ. Ее четырехмесячная дочь умерла из-за вируса, так как мать отказалась от профилактики передачи ВИЧ перед рождением ребенка.



В настоящее время на рассмотрении находится законопроект Министерства здравоохранения Российской Федерации, запрещающий распространение призывов к отказу от медицинского освидетельствования для выявления ВИЧ или от лечения инфекции. Изменения будут также касаться и методов борьбы с ВИЧ-диссидентами. Так, согласно законопроекта планируется ввести административную ответственность за распространение недостоверной информации о ВИЧ. Рецидив же подобного грозит уголовной ответственностью. Особое внимание необходимо уделить ВИЧ-диссидентам - родителям, отказывающихся от лечения своих детей. Эксперты Министерства здравоохранения также предлагают законодательно закрепить сначала предупреждающие меры о потенциальных последствиях отказа лечить ребенка от ВИЧ, а если данные меры не привели к положительному результату – изымание детей из семьи и их лечение.

Что же касается венерических болезней, то их история началась намного раньше и впервые была зафиксирована в 1527 году французским ученым Ж. де Бетанкур. Он предложил термин «венерические болезни», что означает от латинского «Veneris» (Венера), у древних римлян - богиня любви. На современном этапе чаще используют такой термин, как «заболевания, передающиеся половым путем».

Разница венерических болезней с ВИЧ колоссальна: от венерического заболевания можно полностью излечиться, ВИЧ же, в свою очередь, неизлечим.

В Европе венерические заболевания стремительно увеличивались среди населения в конце XV века ввиду множества колониальных войн, развития городов и процветания в них проституции.

Как боролись с распространением венерических болезней в древние времена. В начале XX века сифилис настиг Российскую Императорскую Армию. Практически в каждой части было немалое количество заболевших. За 10-15 лет многие уже переболели всеми видами сифилиса. Командиры частей пытались своими силами бороться – отгоняли проституток от солдат. Но самым действенным методом борьбы послужили воспитательная и профилактическая работа. Помимо этого большое внимание уделялось медицинским осмотрам. Также наряду с медицинскими мерами издавались различные памятки и наставления. Например, в 1900 году в военном учебнике для пехотного унтер-офицера были прописаны меры предосторожности, а также практические советы по половой гигиене солдата. Постепенно понимая, как можно заразиться, многие военные, участвовавшие в то время в различных войнах, стали избегать любых половых контактов.



Большую роль в борьбе с венерическими болезнями сыграла Церковь. Именно она всячески запугивала население, используя массовые суровые проповеди. После этих действий, на исповедь люди шли толпами. Монастыри получали новых послушников из числа бывших грешников.

В России сифилис появился в самом конце XV века. Он также быстро получил свое широкое распространение. Во время правления Ивана Грозного болезнь была распространена даже при дворе государя. Всех слуг и приближенных регулярно осматривали. В 1764 году врачи проводили различные расследования на предмет того, от кого заразился пациент. В 1775 году «непотребных лиц» уже помещали в смиренные дома и наказывали батогами. В 1800 году император Павел I велел отправлять развратных женщин из Москвы и Петербурга на Иркутские фабрики. При Петре I с сифилисом боролись путем массового закрытия публичных домов. Женщин, ведущих распутный образ жизни, помещали в прядильные дома, т.е. место, где в принудительном порядке женщинам, профессиональным нищим, предоставляли работу.

В России в XIX веке были осуществлены первые попытки правового регулирования проституции - в 1847 году в Санкт-Петербурге была создана «Комиссия для надзора за бродячими женщинами развратного поведения». «Комиссия подчинена военному генерал-губернатору. Она состоит из чиновников генерал-губернатора, со стороны обер-полицеймейстера и врачей Калининской больницы». В лице полиции комиссия занималась поиском «бродячих женщин» в целях дальнейшей их отправки на медицинские осмотры.

Отмена крепостного права в России также сыграло немаловажную роль в развитии венерических болезней. Бывшие крепостные, которые не прижились в городах, возвращались в деревню, принося с собой болезнь.

Несмотря на такую ужасающую картину, ситуация с ВИЧ на сегодняшний день стабильна. Количество заразившихся вирусом иммунодефицита человека перестало стремительно расти, но и не исчезло совсем.

Список использованной литературы

1. Конституция Российской Федерации принята всенар. голосованием 12 декабря 1993 г. (с посл. изм.) // – Режим доступа: <http://www.consultant.ru>.



2. Уголовный кодекс Российской Федерации: федер. закон от 13 июня 1996 г. № 64-ФЗ (с посл. изм.) // – Режим доступа: <http://www.consultant.ru>.
3. О стратегии национальной безопасности РФ до 2020г г.: Указ Президента РФ от 12 мая 2009г г. № 537// – Режим доступа: <http://www.consultant.ru>.
5. Герценштейн Г.М «Сифилис в России» // СПб - 1885.
6. Ильюхов А.А. « Проституция в России с XVII в. До 1917 года. // Новый хронограф. – 2008. – 560 стр.
7. Шерман Жан-Клод, Гальзи Оливье «СПИД. Правда, которую должен знать каждый»// Издательство: Метафора, 2016 г. // – Режим доступа: <https://www.labyrinth.ru/books/530467/>



Чернова Екатерина Андреевна

магистрант

ФГБОУ ВО «Забайкальский государственный университет»

ЗАРАЖЕНИЕ ВЕНЕРИЧЕСКОЙ БОЛЕЗНЬЮ (СТ. 121 УГОЛОВНОГО КОДЕКСА РОССИЙСКОЙ ФЕДЕРАЦИИ): К ВОПРОСУ О ПОНЯТИИ ВЕНЕРИЧЕСКОГО ЗАБОЛЕВАНИЯ И ЕГО ВИДОВ

Аннотация. В статье автор рассматривает понятие венерического заболевания и его видов. Уголовное законодательство России предусматривает ответственность за совершение заражения венерической болезнью (ст. 121 УК РФ). Венерическая болезнь – это инфекционное заболевание, передаваемое половым путем. Автор приходит к выводу, что перечень венерических заболеваний представлен пятью «классическими» (сифилис, гонорея (гонококковая инфекция), мягкий шанкр, паховая лимфогранулема и донованоз) и другими заболеваниями, которые могут поражать, как половые органы, так и другие органы человеческого организма.

Ключевые слова: преступление против здоровья человека, заражение венерической болезнью, заболевания, передаваемые половым путем, инфекция, заболевания, поражающие половые органы, инфекционное заболевание.

Keywords: crime against human health, infection with venereal disease, sexually transmitted diseases, infection, diseases affecting the genitals, infection.

Состав преступления, предусмотренный в ст. 121 Уголовного кодекса Российской Федерации (далее - УК РФ) [15] по праву можно отнести к одному из самых безнравственных и аморальных. Данной уголовно-правовой нормой предусматривается уголовная ответственность за заражение венерическими болезнями. Не вызывает сомнения, что совершение этого уголовно-наказуемого деяния вызывает научный интерес в аспекте определения «венерических заболеваний».

Если проанализировать официальные данные судебного департамента при Верховном Суде Российской Федерации, то показатели количества осужденных за совершение преступления, предусмотренного ст. 121 УК РФ представлены следующим образом[11]: в 2011 году заражение венерическими заболеваниями осуждено 32 человека, удельный вес от общего количества осужденных за этот год – 0,1 %, в 2012 году – 45



человек, удельный вес – 0,1 %, в 2013 году – 51 человек, удельный вес – 0,1 %, в 2014 году – 41, удельный вес – 0,1 %, в 2015 году – 46 человек, удельный вес – 0,1 %, в 2016 году – 58 человек, удельный вес – 0,1 %, в 2017 году – 56 человек, удельный вес – 0,1 %, в 2018 году – 66, удельный вес – 0,1 %, в 2019 году – 59, удельный вес – 0,1 %,

Венерическое заболевание представляет собой болезнь, которая передается половым путем. Под половым путем понимается совершение полового акта. В традиционном понимании – это сношение разнополых лиц (введение полового члена мужчины во влагалище женщины), но также половой акт может быть совершен и однополыми лицами: мужеложство (гомосексуализм) – это один из способов удовлетворения половой страсти между мужчинами посредством введения полового члена одного в заднепроходное отверстие другого[6, С.277], лесбиянство, то есть способ удовлетворения половой страсти между женщинами путем соприкосновения их половыми органами, манипуляции с ними при помощи пальцев рук, а иные действия, совершаемые руками и другими частями тела, преследующие вышеуказанную цель[2,С.19]. Именно по этой причине венерические заболевания порождают повреждение половых органов.

По утверждению А.Д. Юцковского [18], термин «венерические болезни» употреблялся более 500 лет назад, хотя поражение кожи гениталий представлялось как наказание за сексуальное поведение, которое не соответствовало статусу, получающему свое определение богами, жрецами, общественными нормами и религиозными домами.

Появление термина «венерические болезни» датируется 1527 годом (Бетенкур). Первоначально под венерическими заболеваниями понималось пять видов: сифилис, гонорея, мягкий шанкр, паховая лимфогранулема, гранулема венерическая (донованоз). В древних рукописях (2,-5 тыс. лет до н.э.) можно обнаружить описание клиники сифилиса, гонореи и мягкого шанкра [1, С.15]. Исследование венерических заболеваний осуществляется в рамках науки венерологии. «Венерология» происходит от латинского слова «Venus», что означает Венера, и греческого слова «logos» - наука. В медицинском словаре венерология определяется как «отрасль медицины, изучающая болезни, передающиеся половым путем (сифилис, гонорея, мягкий шанкр и паховый лимфогранулематоз) [5]. Кроме пяти классических заболеваний к венерическим относят и другие, которые передаются при половых контактах (ИППП).

В общем виде инфекции, передающиеся половым путем, представлены [1,С.14,]: сифилис, гонококковая инфекция, хламидийная лимфогранулема (венерическая), шанкроид, паховая гранулема, трихомоноз, аногенитальная герпетическая вирусная



инфекция («herpes simplex»); инфекции с преимущественным поражением половых органов: мочеполовой хламидиоз («Chlamydia trachomatis»), мочеполовой трихомониаз («Trichomonas vaginalis»), урогенитальный кандидоз («Candida albicans»), мочеполовой микоплазмоз («Mycoplasma hominis»), генитальный герпес («Herpes simplex virus»), остроконечные бородавки («Papillomavirus hominis»), контагиозный моллюск гениталий («Molluscovirus hominis»), бактериальный вагиноз («Gardnerella vaginalis»), урогенитальный шигеллёз «Shigella species»), лобковый педикулёз («Phthirus pubis»), чесотка («Sarcoptes scabiei»)[4].

В конце XV-начале XVI вв. венерические заболевания впервые предстали как серьезная, глобальная проблема. В этот исторический период Европа была охвачена пандемией сифилиса, команда исследователя Христофора Колумба вернулась в Испанию с открытого американского континента. С конца XV- начала XVI в. венерические заболевания все чаще привлекают внимание со стороны врачей, а в XIX-XX вв. наука венерология получила свое развитие.

В соответствии с российским законодательством инфекции, передающиеся половым путем (код заболевания: А50-А64) признают социально-значимыми заболеваниями и заболеваниями, представляющими опасность для окружающих [9]. На основании данных Минздрава Российской Федерации, представленных на сайте Росстата Российской Федерации, за период с 2000, 2005-2018 г. зарегистрировано больных с диагнозом, установленным впервые в жизни [16]:

Сифилис: 2000 г. - 239,4 тыс. человек; 2005 г. – 97,9 тыс. человек; 2006 г. – 93,1 тыс. человек, 2007 г. – 89,6 тыс. человек, 2008 г. – 85,0 тыс. человек, 2009 г. – 75,7 тыс. человек, 2010 г. – 83,7 тыс. человек, 2011 г. – 53,8 тыс. человек, 2012 г. – 47,3 тыс. человек, 2013 г. - 41,5 тыс. человек, 2014 г. – 36,6 тыс. человек, 2015 г. – 34,4 тыс. человек, 2016 г. – 31,1 тыс. человек, 2017 г. – 28,6 тыс. человек, 2018 г. – 24,6 тыс. человек.

Гонококковая инфекция: 2000 г. – 175,9 тыс. человек; 2005 г. – 101,8 тыс. человек; 2006 г. – 91,0 тыс. человек, 2007 г. – 86,4 тыс. человек, 2008 г. – 80,1 тыс. человек, 2009 г. – 68,2 тыс. человек, 2010 г. – 60,6 тыс. человек, 2011 г. – 54,5 тыс. человек, 2012 г. – 52 тыс. человек, 2013 г. – 42,7 тыс. человек, 2014 г. – 34,3 тыс. человек, 2015 г. – 27,1 тыс. человек, 2016 г. – 21,1 тыс. человек, 2017 г. – 16,3 тыс. человек, 2018 г. – 12,8 тыс. человек.

Раскроем характеристику пяти венерических заболеваний, выделяемых как классических. Первым видом классического венерического заболевания, выделяемым нами в данной научной статье, выступает сифилис. Сифилис – это хроническое



инфекционное венерическое заболевание, вызываемое бледной трепонемой, которое порождает все органы и ткани человека и характеризуется прогрессирующим течением[5]. Сифилис может быть, как приобретенным, так и врожденным [12].

Относительно происхождения официального названия анализируемого венерического заболевания выделяется три теории [10, С.12]. Первая: наименование заболевания «сифилис» впервые появилось в тексте поэмы ученого итальянского происхождения Джироламо Фракасторо «О сифилисе, или галльской болезни» в 1530 году, в которой главный герой пастух носит имя Сифилус. Боги наказали Сифилуса болезнью половых органов за «любовь» к свиньям – скотоложство. Вторая: «сифилис» происходит от имени сына Ниобы Сифилуса, героя мифа Овидия. Третья: название имеет происхождение от латинского выражения «*lues venerea*» (бляшка и чума), которое было предложено Джинном Фемелом [13]. В Россию венерическое заболевание сифилис было завезено в 1499 году. По утверждению И.В. Щукиной, распространение сифилиса в российском государстве подвержено особой тенденции – «волнообразной», то есть рост заболеваемости совпадал с наиболее острыми социальными потрясениями[17].

Венерическое заболевание сифилис представлено возбудителем – бледной трепонемой («*Treponema pallidum*»), который был обнаружен у больных в морфологических элементах кожной сыпи и лимфатических узлах в 1905 году, в 1912 году – в коре головного мозга у больных с подтвержденным диагнозом «прогрессивный паралич». Бледная трепонема – это прокариотный микроорганизм, у которого отсутствует ядерная мембрана, ДНК не имеет деления на хромосомы, а размножение происходит за счет поперечного деления. Данное венерическое заболевание протекает в несколько периодов: инкубационный период (период, охватывающий временной промежуток с момента заражения до появления первичных симптомов заболевания; продолжительность - месяц; возбудитель заболевания размножается в лимфатической ткани, затем проникает в кровь), первичный период (берет свое начало с момента появления на теле эрозии или же язвы (первичная сифилома либо твердый шанкр); продолжительность - 7 недель; сопровождается увеличением лимфатических узлов, задних шейных и кубитальных узлов), вторичный период (период, проявляющийся непосредственно пятнистыми, папулезными и пустулезными сифилидами; продолжительность: 3-5 лет; заболевание проявляется высыпаниями на коже, которые могут после лечения вновь проявляться на теле больного), третичный период (период действия сифилиса, при котором отмечается образование гумм и бугорков; продолжительность: развивается через 15 лет с момента



заражения, но может и проявиться спустя 3-5 лет течения болезни; проявляется в виде тяжелых поражений внутренних органов (печени, сердечно-сосудистой системы и др.), костей и суставов, нервной системы; имеет место чередование клинических рецидивов и ремиссий).

В соответствии с приказом Минздрава Российской Федерации от 25.07.2003 № 327 «Об утверждении протокола ведения больных «Сифилис» [8] выделяются разные виды сифилиса (к примеру, врожденный сифилис (A50), ранний врожденный сифилис с симптомами (A50.0), ранний врожденный сифилис скрытый (A50.1), ранний врожденный сифилис неуточненный (A50.2) и т.д.).

Следующее венерическое заболевание, которое мы рассмотрим в научной статье, - это гонорея. Гонорея или же гонококковая инфекция представляет собой инфекционное заболевания, которое передается преимущественно половым путем и характеризуется гнойным воспалением слизистой оболочки мочеполовой системы, конъюнктивы глаз (бленнорея) либо иных органов [3, С. 21]. Открытие возбудителя гонореи произошло в 1879 году А. Нейссером, а в 1885 году немецкий акушер-гинеколог Э. Бумм провел исследование, в ходе которого доказал, что возбудитель «*Neisseria gonorrhoeae*» играет этиологическую роль в развитии гонореи. Под гонококками следует понимать специфических паразитов человека, которые представлены в бобовидной форме, неподвижным состоянием и не образующими спор гноеродных бактерий [7]. Данное заболевание может быть диагностировано, как у лиц мужского, так и женского пола. У мужчин гонорея проявляется в виде субъективных симптомов, а для женщин характерно бессимптомное течение заболевания. Данное венерическое заболевание также может быть подтверждено и у детей (передается через родовые пути матери, которая больна гонореей, при нарушении правил личной гигиены и, соответственно, ухода за детьми, путем прямого полового контакта. Гонорея приводит к дегенерации и инфильтрации эпителия мочеполовых органов, длительное течение болезни приводит к образованию в подслизистом слое поверхностного и более глубокого инфильтрата из лимфоидных элементов, заменяющихся рубцовой тканью, а происходящий спаечный процесс приводит к трубному бесплодию. Гонококки поражают слизистые оболочки: прямой кишки, полости рта, полости носа, полости гортани, конъюнктивы, мочеиспускательного канала и влагалища. В некоторых случаях процесс также и распространяется на: стенки матки, яичники, маточные трубы, семенные пузырьки, яички, парауретральные железы, бульбоуретральные (куперовы) железы и иные органы. Выделяются формы гонореи [7]:



гонококковая инфекция нижних отделов мочеполового тракта без абсцедирования парауретральных и придаточных желез (включает: уретрит, цистит, вульвовагинит, цервицит) (A54.0), гонококковая инфекция нижних отделов мочеполового тракта с абсцедированием парауретральных и придаточных желез (включает: гонококковый абсцесс больших вестибулярных желез) (A54.1) и т.д. Гонорея проявляется в виде клинических признаков, которые обладают разным характером в зависимости от половой принадлежности больного. К клиническим проявлениям гонококковой инфекции у мужчин относят такие признаки: гнойные выделения из уретры, заднего прохода, нарушения эрекции и оргазма, боль в промежности; боль, першение и сухость в глотке; слезотечение, болезненность, припухлость век, обильное гнойное отделяемое в углах пораженного глаза, боль при дефекации. У женщин болезнь протекает в следующих признаках: гнойные выделения из влагалища, заднего прохода, жжение, зуд, дизурия, появление дискомфорта в области наружных половых органов; боль, сухость, болезненность и першение в глотке; болезненность, слезотечение, припухлость век, появление обильного гнойного отделяемого в углах пораженного глаза, боль при дефекации.

Среди венерических заболеваний особое внимание следует уделить мягкому шанкру. Мягкий шанкр (шанкроид) или стрептобацилла – это острая инфекция, передающаяся половым путем, вызываемая возбудителем «*Haemophilus Ducrey*» и характеризующаяся болезненными изъязвлениями половых органов, часто связанными с воспалительной аденопатией паховых лимфатических узлов [1,С.147]. Открытие возбудителя «*Haemophilus Ducrey*» было осуществлено в 1885 году Ферраром, в 1887 году Петерсоном, а в 1889 и 1892 был изучен Дюкреем и Унна. Возбудитель представлен в виде короткой тонкой палочки, имеющей длину 1,5-2 мкм, толщину – 0,4-0,5 мкм, имеет несколько закругленных концов, а также перетяжку в середине. Мягкий шанкр наиболее распространен в странах Юго-Восточной Азии, Центральной и Южной Америки, Африки, а также в перенаселенных городских кварталах и многочисленных портовых городах; фиксируются случаи проявления и в Англии, США, Италии и Португалии. Частота распространения мягкого шанкра во многом преобладает над сифилисом по причине распространения проституции среди населения и вступающих в половые контакты с проститутками лицам (то есть моряков, военнослужащих либо иных лиц). Данное венерическое заболевание представлено следующими симптомами: одиночная либо множественная язва с подрытыми, мягкими и нависающими краями, неровным и



покрытым некротическим, с резким запахом экссудата (серого, желтого цвета), имеющая преимущественно округлую или же неправильную форму, диаметр которой достигает 2-3 см с узким эритматозным ободком по периферии. У лиц мужского пола заболевание проявляется в виде симптомов: поражения крайней плоти, головки полового члена, уздечки, венечной борозды, ствола полового члена и мошонки. Что касается женщин, то мягкий шанкр локализуется в следующих местах: большие и малые половые губы, преддверие влагалища и клитор.

В рамках научного исследования также следует выделить и такое венерическое заболевание как паховый лимфогранулематоз (венерический лимфогранулематоз). Под таковым понимается хроническое гнойное воспалительное поражение лимфоузлов и мягких тканей уrogenитальной области, вызываемое хламидиозной инфекцией. Как правило, этот вид венерического заболевания распространен в таких государствах как Южная Америка, Африка, портовые центры Европы, а также Юго-Восточная Азия. На территории Российской Федерации данное венерическое заболевание получает свое распространение в связи с развитием международных отношений и туризма. Паховый лимфогранулематоз диагностируется у лиц в возрасте 20-40 лет, которые практикуют активный секс (оральный, анальный секс), гомосексуалистов, а также у моряков, путешественников и военнослужащих, которым приходится по роду службы часто переезжать с одной территории на другую. Впервые венерический лимфогранулематоз был описан Ростом в 1912 году, а в 1913 году обозначено как самостоятельная форма Никола, Дюраном и Фавром. В последующие годы также осуществлялось исследование возбудителя этого венерического заболевания (1923 год – совершение Гамном открытия цитоплазматических включений в инфицированной клетке, описание морфологической структуры которой произвел Финдли, Миягава в 1933 и 1935 годах; в 1930 году – установление фильтруемости возбудителя Хеллерстремом и Вассеном). Возбудителя можно определить, как гальпровицию или же хламидию. Венерический лимфогранулематоз – это поражение лимфатических узлов, а также мягких тканей уrogenитальной области [1, С. 153] В качестве источника инфекции принято выделять людей, обладающих клиническими проявлениями болезни или же ее бессимптомным течением. Как правило, заражение происходит во время полового контакта; также инфекция может передаваться прямым контактно-бытовым путем непосредственно через прикосновения, непрямым контактно-бытовым путем, то есть через предметы домашнего обихода, личного использования, интимного туалета, в результате проведенного



хирургического вмешательства, а также при работе с возбудителями в рамках исследования в лабораториях. Инкубационный период заболевания составляет – несколько дней до 4-6 дней (чаще всего он продолжается 1-2 недели).

Типичное течение венерического лимфогранулематоза сопровождается тремя периодами: первичным, вторичным и третичным. Первичный период характеризуется появлением образования в месте так называемых входных ворот «лимфогранулематозного шанкра», проявляющегося как единичные либо множественные постулы (папулы) на фоне резко отечного, эритематозного основания и преобразовывающегося спустя несколько дней в неглубокие с неровным покрытым гноем дном эрозии или язвы (размер – 1-3 см) овальной, округлой или неправильной формы. У мужчин локализация представлена на шейке, головке полового члена, наружной либо внутренней поверхности крайней плоти, в межъягодичной складке, на мошонке. У женщин – на задней стенке влагалища, шейке матки, в некоторых случаях и на больших и малых половы губах. Также возможно и проявления первичных признаках и на губах, языке, слизистой оболочке гортани. Вторичный период можно охарактеризовать следующим образом: после заживления первичных признаков происходит увеличение регионарных (паховых) лимфоузлов, которые становятся уплотненными и болезненными, что порождает развитие пахового лимфаденита и лимфангита (одностороннего или двустороненного). В некоторых случаях в данный процесс вовлекаются подвздошные, бедренные лимфоузлы, а непосредственно при экстрагенитальном заражении – шейные, подчелюстные, и подмышечные и затылочные. Может проявиться общеинфекционный синдром (повышение температуры. Озноб, боли в мышцах и суставах, снижение или потеря аппетита). Третичный период представлен в следующем виде: поздние симптомы лимфогранулемы - «аногениторектальный синдром», характеризующийся тем, что развивается тяжелый фистулезно-спаечный процесса, распространяющийся на промежность и перианальную область, что способствует проявлению проктита, парапроктита, гиперплазии периректальной лимфоидной ткани. Симптомы заболевания на третичной стадии: тянущие боли в области промежности, скудные гнойного или сукровично-гнойного характера выделения из прямой кишки. Впоследствии у большинства больных отмечаются проявления периректальных абсцессов, ректовагинальных и анальных свищей, стриктуры уретры, влагалища, деформации половых губ и клитора, стеноз прямой кишки в результате рубцово-склеротических изменений (в некоторых случаях и до



полного закрытия ее просвета). Для третичного периода также характерны проявления общеинфекционного синдрома с воспалительными изменениями в периферической крови.

Еще одним классическим венерическим заболеванием является гранулема венерическая (донованоз). Гранулема венерическая – это инфекционное заболевание, характеризующееся медленно прогрессирующим течением и развитием обширных гранулематозных изъязвлений кожи, подкожной сетчатки в области половых органов и промежности. Данное заболевание распространено в Индии, Новой Гвинее, государствах, расположенных в районе Карибского бассейна, Южной Африке. В европейских странах и США гранулема венерическая является редким венерическим заболеванием. Возбудитель донованоза - «*Calymmatobacterium granulomatis*» (открыт биологом Донованом в начале XX века) - это полиморфный грамотрицательный микроорганизм, который имеет преимущественно овоидную либо бобовидную форму, а также форму кокка, короткой палочки, достигающий в длину 1-2 мкм, в ширину – 0,6-0,8 мкм, образующий в общем виде капсулу. Заражение этой инфекционной болезнью происходит, как правило, половым путем, но также и бывают случаи бытового заражения. Чаще всего это заболевание присуще лицам мужского пола, а у женщин оно протекает в скрытой форме (женщина – носитель инфекции). Симптомы донованоза: инкубационный период (несколько дней – 3 месяца) – в области появления инфекции (у мужчин- область головки полового члена, у женщин – область половых губ) образуется узелок, который распадается с образованием гноя и сочной, ярко-красного цвета, мягкой язвенной поверхности, имеющий зернистое дно, неровно приподнятые края; язва подвергается медленному росту по периферии; выделяют виды гранулемы: склерозирующая, цветущая, веррукозная и некротическая.

Таким образом, венерическое заболевание – это инфекционное заболевание, передаваемое половым путем. Примерами классических венерических заболеваний являются: сифилис, гонорея (гонококковая инфекция), мягкий шанкр, паховая лимфогранулема и донованоз. Исследование венерических заболеваний проводится в рамках объекта науки венерологии, расцвет становления которой пришелся на XIX-XX вв. Венерические заболевания представляют собой угрозу для нормального функционирования современного общества, выступают в качестве одной из главенствующих социальных проблем любого государства [14, С.20].

Список литературы:

1. Венерология (учение о болезнях, передаваемых при половых контактах): учеб. пособие / под общ. ред. В. Г. Панкратова. – 3-е изд. – Минск: БГМУ, 2012. – 175 с.



2. Комиссаренко Т.И. Изучение причин, которые влияют на нетрадиционную сексуальную ориентацию // Гуманитарное пространство. – 2018. – №3. – С. 17-20. [Электронный ресурс] – Режим доступа: <https://www.elibrary.ru> (29 марта 2020 года).
3. Литусов Н.В. Нейссери. Иллюстрированное учебное пособие. – Екатеринбург: Изд-во УГМА, 2012. – 39 с.
4. Международная классификация болезней МКБ-10 [утв. Приказом Минздрава РФ 27.05.1997 № 170 (с посл. изм. и доп.) // [Электронный ресурс] – Режим доступа: <http://www.consultant.ru> (12 июля 2020 года).
5. Медицинская энциклопедия [Электронный ресурс] – Режим доступа: <http://www.вокабула.рф> (12 августа 2020 года).
6. Михейкина Л.А. Проблема квалификации насильственных половых преступлений // Современные технологии: актуальные вопросы, достижения и инновации: сборник статей XI международный научно-практич. конференции. – 2017. – С. 275-279. [Электронный ресурс] – Режим доступа: <https://www.elibrary.ru> (29 марта 2020 года).
7. Об утверждении протокола ведения больных «Гонококковая инфекция»: приказ Минздравмедпрома РФ [от 20.08.2003 № 415] // [Электронный ресурс] – Режим доступа: <http://www.consultant.ru> (12 июля 2020 года).
8. Об утверждении протокола ведения больных «Сифилис»: приказ Минздрава РФ [от 25.07.2003 № 327] // [Электронный ресурс] – Режим доступа: <http://www.consultant.ru> (12 июля 2020 года).
9. Об утверждении перечня социально-значимых заболеваний и перечня заболеваний, представляющих опасность: постановление Правительства РФ [от 01.12.2004 № 715 (ред. от 31.01.2020)] // Рос. газета. – 2004. – № 271.
10. Общее течение сифилиса: учебное пособие / К. И. Разнатовский [и др.]. – СПб.: Изд-во СЗГМУ им. И. И. Мечникова, 2017. – 48 с. (С. 12)
11. Отчет о числе привлеченных к уголовной ответственности и видах уголовного наказания [Электронный ресурс] – Режим доступа: <http://www.cdep.ru> (16 июля 2020 года).
12. Персашвили М.А., Утц Д.С. Врожденный сифилис как медико-социальная проблема // Бюллетень медицинских интернет-конференций. – 2014. – № 4. – С. 495.
13. Сифилис [Электронный ресурс] – Режим доступа: <https://бмэ.org/index.php/СИФИЛИС> (15 августа 2020 года).



14. Теохаров А.К. Противодействие заражению инфекционными заболеваниями: уголовно-правовой и криминологический аспекты: автореф. дисс. ... канд. юрид. наук. – Омск. – 2013. – С. 26.
15. Уголовный кодекс Российской Федерации: федер. закон [от 13.06.1996 № 63-ФЗ (ред. от 27.12.2019)] // Рос. газета. – 1996. – № 113.
16. Федеральная служба государственной статистики [Электронный ресурс] – Режим доступа: <https://rosstat.gov.ru> (15 июля 2020 года).
17. Щукина И.В. К вопросу об истории выявления больных сифилисом в Европе и России (по данным литературы) // Прикладные информационные аспекты медицины. – 2006. – № 1. – С. 197-202.
18. Юцковский А.Д. Сифилистическая инфекция на современном этапе // Дерматология РМЖ. – 2011. – №21 [Электронный ресурс] – Режим доступа: <https://www.rmj.ru> (13 июля 2020 года).



Чернова Екатерина Андреевна
магистрант

ФГБОУ ВО «Забайкальский государственный университет»

**ЗАРАЖЕНИЕ ВИРУСОМ ИММУНОДЕФИЦИТА ЧЕЛОВЕКА (СТ. 122
УГОЛОВНОГО КОДЕКСА РОССИЙСКОЙ ФЕДЕРАЦИИ): УГОЛОВНО-
ПРАВОВАЯ ХАРАКТЕРИСТИКА ЗАРАЖЕНИЯ ВИЧ-ИНФЕКЦИЕЙ**

Аннотация. В статье автор рассматривает общие вопросы уголовно-правовой характеристики преступного заражения ВИЧ-инфекцией. Уголовное законодательство России предусматривает ответственность за совершение заражения вирусом иммунодефицита человека. (ст. 122 УК РФ). ВИЧ-инфекция – тяжелое хроническое, неизлечимое заболевание, которое поражает иммунную систему человека. Вирус передается через кровь, при половых контактах, от грудного молока матери к ребенку. До того, как заболеть, человек может быть долгое время носителем вируса. Опасность представляется тогда, когда человек заразился, но сам еще об этом не знает, а также, когда человек сознательно, осуществляя какую-либо личную цель, идет на заражение другого.

Ключевые слова: преступление против здоровья человека, заражение ВИЧ-инфекцией, инфекция, заболевания, поражающие иммунную систему, объект, субъект, объективная сторона, субъективная сторона, ответственность.

Keywords: crime against human health, HIV infection, infection, diseases affecting the immune system, object, subject, objective side, subjective side, responsibility.

ВИЧ - это вирус иммунодефицита человека, представляет собой ретровирус, который заражает клетки иммунной системы человека, тем самым разрушая и нарушая их работу. Заражение приводит к истощению иммунной системы, а также к иммунодефициту.

Впервые случай заболевания ВИЧ в СССР зарегистрирован в 1987 году и тогда же деяние было криминализировано и в УК РСФСР появилась статья 115.2, которая позже переросла в ст. 122 УК РФ.

Люди, зараженные ВИЧ-инфекцией, в большинстве случаев не знают об этом. У некоторых сразу же после заражения возникают болезненные состояния, лихорадка,



подъем температуры, сыпь, боли в суставах, увеличение лимфатических узлов. У других же напротив - нет никаких симптомов, и в данном случае возникает опасность заражения людей, так как человек не подразумевает, что у него ВИЧ и может, например, вступить с кем-либо в интимную связь.

Вирус передается через кровь, при половых контактах, от грудного молока матери к ребенку. До того, как заболеть, человек может быть долгое время носителем вируса. Опасность представляется тогда, когда человек заразился, но сам еще об этом не знает, а также, когда человек сознательно, осуществляя какую-либо личную цель, идет на заражение другого.

Уголовная ответственность за заражение вирусом иммунодефицита человека установлена ст. 122 УК РФ.

ВИЧ-инфекция по своей сути значительно более опасна, чем венерическая болезнь. На данный момент эта болезнь неизлечима. С учетом особой опасности, законодатель помимо самого заражения установил ответственность за поставление в опасность заражения ВИЧ-инфекцией.

Объектом посягательства выступает, прежде всего, здоровье человека.

Основным объектом преступного посягательства, а именно инфицирования вирусом иммунодефицита человека выступает совокупность общественных отношений, обеспечивающих сохранение жизни и здоровья человека от преступных посягательств, выражающихся в непосредственном заражении ВИЧ, или в поставлении в опасность данного заражения. Так как в Уголовном кодексе РФ статья находится в разделе VII «Преступления против личности» в главе XVI «Преступления против жизни и здоровья» родовым объектом ст. 122 УК РФ является личность.[3] Видовым объектом преступного заражения ВИЧ-инфекцией выступают жизнь и здоровье человека. И, наконец, непосредственным объектом рассматриваемого преступления является конкретное благо, против которого направлено преступление, то есть жизнь и здоровье конкретного человека.

Объективная сторона заключается в действиях (например, передача шприца от ВИЧ-положительного наркомана к другому), так и бездействиях (например, непроведение стерилизации медицинских инструментов), результатом которых произошло заражение ВИЧ. На квалификацию способ заражения не влияет. То есть это процесс общественно опасного и противоправного посягательства на охраняемые законом интересы общества и



человека в целом. Также выделяют три пути передачи ВИЧ: половой, вертикальный, парентеральный.

Преступление считается оконченным с момента попадания вируса в организм.

То есть ВИЧ-положительный гражданин, зная о том, что ему необходимо соблюдать определенные санитарно-гигиенические правила, нарушает и пренебрегает ими, а также понимает, что тем самым ставит в опасность заражения других людей. Таким образом, для квалификации данного преступления необходимо наличие вины в виде прямого умысла.

Субъектом преступления выступает лицо, достигшее на момент совершения 16-летнего возраста, ВИЧ-инфицированное и знающее об этом.

Достаточно спорным остается вопрос заражения ВИЧ-инфекцией от матери к плоду, в медицинской науке так называемый вертикальный способ заражения. В данном случае закон не запрещает ВИЧ-инфицированным женщинам рожать детей, но в то же время запрещает подвергать опасности заражения ВИЧ-инфекцией. Но в судебной практике отсутствуют подобные прецеденты, то есть со стороны уголовного законодательства исключается ответственность, так как отсутствует объект посягательства.

Весьма интересным остается вопрос заражения лица, которое выражает согласие на поставление в опасность заражения ВИЧ. Согласно примечания к статье 122 УК РФ уголовная ответственность в данном случае исключается.

Моментом окончания преступления считается попадание вируса в организм человека.

Преступление, имеющее особо квалифицированный состав, заключается в том, что заражены два или более лица, или несовершеннолетний, при этом виновный должен знать, что потерпевший не достиг 18-летнего возраста.

В ч.1-ч.3 ст.122 УК РФ общим является последствие – непосредственно, заражение другого лица ВИЧ. Также в рассматриваемой статье имеется ч.4, которая предусматривает самостоятельный состав преступления – заражение ВИЧ-инфекцией вследствие ненадлежащего исполнения лицом своих профессиональных обязанностей.

Если рассматривать заражение ВИЧ-инфекцией как преступление, то в данном случае очень трудно установить факт интимной связи и умышленного заражения. Например, если больной мужчина вступил в интимные отношения с женщиной, у себя дома, без свидетелей, а примерно через месяц женщина узнала о заражении, факт



близости установить крайне сложно. Доказать прямой или косвенный умысел также затруднительно. Поэтому нередко следователи отказывают в возбуждении уголовного дела за отсутствием доказательств. По данным судебной статистики при Верховном Суде РФ за первое полугодие 2019 года число осужденных по ч.1 ст. 122 УК РФ – 13, по ч.2 ст. 122 УК РФ – 11, по ч. 3 ст. 122 УК РФ – 4. Если немного увеличить временной период, то с 1997 года в отношении более 260 человек вынесены обвинительные приговоры по ч.2 ст. 122 УК РФ. [2]

Список литературы:

1. Об утверждении перечня социально-значимых заболеваний и перечня заболеваний, представляющих опасность: постановление Правительства РФ [от 01.12.2004 № 715 (ред. от 31.01.2020)] // Рос. газета. – 2004. – № 271.
2. Отчет о числе привлеченных к уголовной ответственности и видах уголовного наказания [Электронный ресурс] – Режим доступа: <http://www.cdep.ru> (16 июля 2020 года).
3. Уголовный кодекс Российской Федерации: федер. закон [от 13.06.1996 № 63-ФЗ (ред. от 27.12.2019)] // Рос. газета. – 1996. – № 113.
4. Федеральная служба государственной статистики [Электронный ресурс] – Режим доступа: <https://rosstat.gov.ru> (15 июля 2020 года).



Агеева Ольга Николаевна

старший преподаватель

Северный (Арктический) Федеральный Университет имени М.В. Ломоносова

Архангельск, Россия

Юшманова Елена Викторовна

старший преподаватель

Северный (Арктический) Федеральный Университет имени М.В. Ломоносова

Архангельск, Россия

Ким Андрей Олегович

студент ВШСГНиМК

Северный (Арктический) Федеральный Университет имени М.В. Ломоносова

Архангельск, Россия

ИССЛЕДОВАНИЯ НАЛИЧИЯ СВЯЗИ КУРЕНИЯ И ХОБЛ

Аннотация; В статье рассмотрены критерии влияния курения табака на развитие хронической обструктивной болезни легких у подростков, студентов и взрослых.

Ключевые слова; никотин, хроническая обструктивная болезнь легких(хобл), спирометрия.

Key words: nicotine, chronic obstructive pulmonary disease(COPD), spirometry.

В современном мире курит около 1,3 млрд человек. Всем известно, что из-за курения возникает ряд заболеваний: страдает сердечно-сосудистая и дыхательная системы, онкологические заболевания. Доказано, что табакокурение занимает 3-е место в преждевременной смертности населения, эта цифра находится около 4 млн населения в год. По мнению ВОЗ табакокурение является предотвратимой причиной заболеваемости и смертности [5, с. 66].

По данным глобального опроса населения о потреблении табака в Российской Федерации: GATS с 2009 по 2016 годы число курящих людей статистически стало меньше, среди взрослого населения с 39,4% в 2009 г. до 30,9% в 2016 г. Так же значительно уменьшился уровень пассивного курения в домах и общественных местах. В домах этот показатель снизился с 34,7% в 2009 г. до 23,1% в 2016 г. Согласно результатам опросов среди взрослых людей воздействие вторичного табачного дыма снизилось с 34,9% до



21,9% в помещениях на рабочих местах, с 17,0% до 3,6% в государственных учреждениях, с 24,9% до 10,8% в общественном транспорте, с 10,2% до 3,4% в медицинских учреждениях, с 78,6% до 19,9% в ресторанах [10, с. 960].

Исследования проведенные среди 2-х городов Санкт-Петербурга и Архангельска, свидетельствуют о высокой распространенности курения в исследуемой популяции 35-70 лет, а также о подверженности воздействию вторичного табачного дыма [1, с. 292]

Никотин – один из самых опасных ядов растительного происхождения. Систематическое поглощение небольших доз никотина вызывает привычку, пристрастие к курению. Большие дозы никотина способны вызывать остановку дыхания и прекращение сердечной деятельности, то есть смерть. Обезвреживание никотина происходит в основном в печени. Никотин и продукты его распада выделяются с мочой на протяжении 10-15 часов после курения. Смолы табачного дыма оказывают пагубное воздействие на многие системы органов: нервную, сердечно-сосудистую, органы дыхания, желудочно-кишечного тракта (ЖКТ), костно-мышечную систему, эндокринную систему. При курении табака появляется кашель, одышка, частые бронхиты, которые нередко сопровождаются и астматическим компонентом. Легкие курильщиков теряют эластичность, становятся малорастяжимыми, что уменьшает жизненную емкость легких [3, с. 23].

Хроническая обструктивная болезнь легких (ХОБЛ): хроническое медленно прогрессирующее воспалительное заболевание, течение которого характеризуется периодически возникающими обострениями, возникающее под воздействием различных факторов экологической агрессии [12, с. 158 13, с. 118]. Главными факторами риска являются курение, длительное воздействие профессиональных раздражителей, атмосферное и домашнее загрязнение воздуха, генетическая предрасположенность. Нередко факторы риска могут сочетаться. Курение как активное, так и пассивное [9, с. 15].

Территории Севера с суровыми климатогеографическими условиями являются экстремальной средой для жизнедеятельности организма человека. Анализ факторов влияющих на экологическую картину в Архангельске и близ лежащих районов описан в работе А. Б. Гудкова и П. И. Сидорова [11, с. 96].

В первую очередь, при длительном воздействии холодной температуры воздуха страдает респираторная система, повреждаются как респираторные отделы, так и бронхиальное дерево [8, с. 53]. Дыхательная система испытывает морфологические и



функциональные перестройки, которые регистрируются в виде различных отклонений от должных величин, это вызывает риск появления легочной патологии [3, с. 24].

Хронические заболевания органов дыхания, сопровождающиеся обструкцией бронхов, вызывают огромные потери общества в связи с заболеваемостью, сокращением продолжительности жизни, ограничением и утратой трудоспособности и высокой смертностью, а так же значительным социальным и экономическим бременем, как для отдельного индивидуума, так и для общества в целом [7, с. 53].

В работе Turan O. исследованы 179 человек со средним возрастом $35,6 \pm 11,9$ года. В исследовании приняли участие 123 курильщика (68,7%), 26 бывших курильщиков (14,5%) и 30 некурящих (16,8%). Показатели спирометрии были значительно ниже должных величин, у 20 человек диагностировали ХОБЛ. У 24 человек имели ХОБЛ. Респираторные симптомы были статистически выше у курильщиков, по сравнению с некурящими и бывшими курильщиками ($P = 0,000$) [15, с. 118].

В работе Stoleski S., Minov J., Mijakoski D., Karadzinska-Bislimovska J. было доказано, что спирометрические данные показывают легочную обструкцию в мелких бронхах, которая тесно связана с количеством и стажем курения, а так же зависит условий труда курящего человека [14, с. 158].

В исследовании Ильченко С.И., Чергинцев В.И., Фиалковской А.А. были изучены клинические и функциональные особенности течения хронического бронхита у курящих и некурящих подростков. У подростков, курящих табак, рассчитывался статус курения с расчетом индекса курильщика и показателя пачка лет. По количеству бронхитов в обеих группах показатели практически не отличались. Достоверно различалась продолжительность бронхитов, у курящих она составляла $4,2 \pm 0,1$ недели, у некурящих $3,6 \pm 0,1$ недели ($p < 0,05$). В периоде клинической ремиссии у курящих чаще отмечались респираторные симптомы. Так же у курящих подростков с хроническим бронхитом сила инспираторных мышц достоверно была снижена, чем экспираторных. Состояние дыхательных мышц влияет на протекание бронхита и зависит от стажа курения [4, с. 113].

В исследовании Пятина В.Ф., Мокина Е.Д., было проведено сравнение у курящих и некурящих молодых людей 15-21 лет показателей антропометрии, спирометрических и физикальных параметров, данных акустического анализа и газоанализ. У курящих анализировалось число выкуриваемых сигарет в день, стаж курения, индекс курения, тест Фагерстрема, мотивация к отказу курения. У курящих обследуемых стаж курения составлял 3,04, число выкуриваемых сигарет в сутки 11,58, индекс курильщика – 1,82,



степень никотиновой зависимости по опроснику Фагерстрема была слабой. При высокой интенсивности курения мотивация к отказу от курения была слабой низкой. По результатам спирометрического исследования показатели ОФВ₁% от долж., ФЖЕЛ% от долж., ПСВ % - от долж. - были выше у некурящих молодых людей, по сравнению с курящими. Расчетный показатель возраст легких у курящих молодых людей был «старее» физиологического возраста легких [9, с. 18].

Необходимо помнить о том, что болезнь начинает развиваться задолго до появления выраженной симптоматики. ХОБЛ длительное время протекает без ярких клинических симптомов. Если человек курит или курил, то необходимо изучить анамнез курения (стаж) и рассчитать индекс курящего (ИК), выраженный в «пачка/лет»: Число выкуренных сигарет (сутки)×стаж курения (годы):20. ИК >10 (пачка/лет) — достоверный фактор риска ХОБЛ [12, с. 163].

Спирометрия – наиболее важный способ оценки легочной функции(2,12). Ее необходимо выполнять для выявления ранних этапов развития легочных заболеваний у всех пациентов с хроническим кашлем и продукцией мокроты (даже при отсутствии одышки) и наличием в анамнезе факторов риска [12, с. 161].

При проведении спирометрии пациент совершает ряд дыхательных маневров, вдыхая и выдыхая с определенной силой. В дальнейшем проводят математический анализ полученных данных, рассчитывая их по кривой объём-время, поток-объём, скорость-объём, максимальный поток-статическая отдача. Наибольшее клиническое значение имеет анализ данных, полученных при форсированном выдохе [1, с. 295].

VC- (vital capacity) - ЖЕЛ -жизненная емкость легких, л. ЖЕЛ — это изменения объема легких в диапазоне от полного вдоха до полного выдоха. Определяться она может двумя способами. Для измерения ЖЕЛ вдоха (ЖЕЛвд) пациенту предлагается сначала от уровня спокойного дыхания выполнить полный глубокий выдох, а затем — полный глубокий вдох [2, с. 18].

FVC- (forced vital capacity) ФЖЕЛ - форсированная жизненная емкость легких, л. Показатель характеризует максимальное количество воздуха, выдыхаемое форсированно после максимально глубокого вдоха. Также сначала производится полный глубокий вдох, а затем – полный глубокий выдох, но с максимальным усилием, которое должно быть достигнуто в начале маневра и поддерживаться на всем его протяжении [2, с. 36].

VC и FVC — важнейшие показатели. При отсутствии изменений в дыхательных путях VC и FVC примерно одинаковые. В случае формирования обструкции у больного



показатель FVC существенно ниже VC. При наличии рестрикции в первую очередь будет снижаться показатель VC. 3. FEV₁ – forced expiratory volume per 1 second – ОФВ₁ – форсированная жизненная емкость за 1 сек. или объём форсированного выдоха за 1 сек., л. Это та часть форсированной ЖЕЛ, которая выдыхается за первую секунду. При обструктивных изменениях этот показатель снижается [2, с. 24].

У больных с обструктивными заболеваниями органов дыхания при постановке функционального диагноза необходимо измерить форсированную жизненную емкость легких (ФЖЕЛ), объем форсированного выдоха за первую секунду (ОФВ₁) и определить соотношение этих параметров (ОФВ₁/ ФЖЕЛ).

Проведение быстрых вентиляционных маневров позволяет получить так называемые динамические легочные объемы, а также форсированные инспираторные и экспираторные потоки. Способность быстро вдыхать и выдыхать воздух из легких необходима для нормальной повседневной активности, и любое изменение этой способности вызывает одышку при физической нагрузке и, следовательно, мешает ее выполнению [12, с. 164].

Динамические легочные объемы и потоки измеряют во время форсированных вдоха и выдоха или форсированного дыхания, когда во время респираторного маневра прикладываются максимальные усилия. Результаты динамической спирометрии обычно изображают графически в форме отношений вдыхаемого и выдыхаемого объема к времени и могут быть описаны кривой объем-время. Они могут быть также представлены в виде кривой «поток-объем», описывающей соотношения максимального потока к легочному объему [12, с. 165].

Наиболее действенным методом профилактики прогрессирования ХОБЛ является устранение факторов риска развития заболевания, в первую очередь отказ от курения (уровень доказательности I) [12, с. 165, 13, с. 122].

Человек должен чётко осознавать вредное влияние табачного дыма на дыхательную систему. Прекращение курения-единственный наиболее эффективный и экономически обоснованный способ, позволяющий уменьшить риск развития ХОБЛ и предотвратить прогрессирование заболевания [12, с. 165].

Таким образом, курение негативно влияет на систему дыхания, которая в условиях севера подвергается негативным функциональным изменениям. Чем больше стаж курения человека, тем большему риску развития легочной патологии подвергается система дыхания человека. Таким образом можно предположить, что в экстремальных условиях



севера курение усугубляет работу аппарата внешнего дыхания и выступает как фактор развития ХОБЛ.

Литература:

1. Андреева Е.А., Похазникова М.А., Кузнецова О.Ю. Распространенность курения среди жителей двух городов северо-западного региона России по данным международного исследования «респект»// Профилактическая медицина 2020. 23(1): 292-99
2. Боричев А.В. Спирометрия и пикфлоуметрия при бронхиальной астме у детей. Учебное пособие составлены под редакцией заслуженного деятеля науки РФ, д.м.н., профессора И.М.Воронцова – СПб.
3. Ефимова Н. В., Попова О. Н. Адаптивные реакции внешнего дыхания у здоровых студентов в годовом цикле на Европейском Севере. // Экология человека. — Архангельск, 2012.03. — С. 23-26
4. Ильченко С.И., Чергинец В.И., Фиалковская А.А. Клинико-функциональные особенности хронического бронхита у подростков-курильщиков современная педиатрия. 2017. № 3 (83). с. 112-116.
5. Лопаткин Л.Г. Табакокурение Главврач. 2019. № 2. С. 66-72.
6. Митягина Т.С. Курение и здоровье человека»: учебно-методические рекомендации. – Архангельск: Поморский университет, 2007. – 19 с.
7. Овсянников Н.В. Багишева Н.В. Гершевич В.М. Хроническая обструктивная болезнь легких. Вопросы диагностики комплексной терапии и реабилитации. Методические рекомендации для клинических интернов, ординаторов, практических врачей. Омск 2008
8. Попова О.Н., Гудков А.Б., Морфофункциональные особенности дыхательной системы у северян/ Экология человека 2009. 02. с. 53-56.
9. Пятин В.Ф., Мокин Е.Д. Сравнительная клинико-функциональная оценка статуса легочного здоровья у курящих и некурящих молодых людей том: 19номер: 3 год: 2017 страницы: 65-67
10. Сахарова Г.М., Антонов Н.С., Салагай О.О. Мониторинг распространенности потребления табака в Российской Федерации: Глобальный опрос взрослого населения в 2009 и 2016// «Медицина». 2017. №2.
11. Сидоров П. И., Гудков А. Б. Экология человека на Европейском Севере России. // Экология человека. — Архангельск, 2004.6. — С 15-21.
12. Пульмонология: национальное руководство / Под ред. А.Г. Чучалина. - М.: ГЭОТАР-Медиа, 2009.. - 96 с.
13. Чучалин А.Г., Синопальников А.И., Козлов Р.С. и др. Инфекционное обострение ХОБЛ. Практические рекомендации по диагностике, лечению и профилактике. Пособие для врачей. Москва, 2005.
14. Stoleski S., Minov J., Mijakoski D., Karadzinska-Bislimovska J. Chronic respiratory symptoms and lung function in agricultural workers - influence of exposure duration and smoking open access macedonian/ Journal of medical sciences. 2015. Vol. 3 No. 1 (2015): Mar 15 (OAMJMS) с. 158-165.
15. Turan O. Smoking status and the presence of chronic obstructive pulmonary disease in prison/ Journal of addiction medicine. 2015. т. 9. № 2. с. 118-122



Пыкова Дарья Михайловна

Студент

Цыганов Валерий Петрович

ассистент кафедры ортопедической стоматологии и ортодонтии

Ниязов Фирдавс Рустамович

Студент

Чернова Кристина Александровна

Студент

ЧГУ им. И. Н. Ульянова

ШИНИРОВАНИЕ ПРИ ЗАБОЛЕВАНИЯХ ПАРОДОНТА МОСТОВИДНЫМИ МЕТАЛЛОКЕРАМИЧЕСКИМИ ПРОТЕЗАМИ

Аннотация: В настоящее время заболевания пародонта набирают все больший процент по степени распространенности среди стоматологических проблем. Для иммобилизации зубов на продолжительное время лучшим решением являются постоянные несъемные шины, так как фиксируют зубы в вертикальной и горизонтальной плоскостях. Они способны обеспечить надежное укрепление подвижных зубов, образуя из них блок, который противостоит как единое целое горизонтальным и вертикальным силам развивающиеся при жевании.

Ключевые слова: зуб, протез, пародонт, коронка, мостовидный

Key words: tooth, prosthesis, periodontium, crown, bridge

Показания к использованию металлокерамических конструкции расширяются, и они могут применяются при пародонтите легкой и средней степени тяжести. У металлокерамических мостовидных протезов отмечается ряд положительных свойств: 1) биологическая инертность керамики (в отличие от пластмассы) исключают травмирование краевого пародонта; 2) на глазурованной поверхности протезов меньший риск образования зубных бляшек.



Перед изготовлением мостовидного шинирующего протеза потребуется провести подготовку опорных зубов, которая может включать не только обработку под коронку, но и эндодонтическому лечению.

Стоит принять во внимание, что металлокерамические шины имеют ряд особенностей:

1) Протезирование на большом количестве опорных зубов, а при включенных дефектах не более двух зубов

2) Обязательное формирование уступа, во избежание поддесневого расположения коронки, отступая от десны на 0,2-0,3 мм

3) Для предупреждения зубных отложений не располагать гирлянду с небной стороны.

4) Во избежание перегрузки опорных зубов и блокировки движения нижней челюсти, не стоит делать точное моделирование бугров жевательной поверхности.

5) При моделировке фесеток и металлокерамических коронок фронтальной группы зубов не создавать глубокого режцового перекрытия, чтобы не было, отколов керамики.

6) При снятии слепков исключают ретракцию десны, так как может формироваться над – или придесневой уступ.

Применение мостовидных металлокерамических протезов при заболеваниях пародонта в качестве шинирующей конструкции обеспечивает стабилизацию патологического протеза, замедлению процесса резорбции костной ткани, улучшению регионарного кровообращения в тканях пародонта и является эффективным решением эстетических проблем в современном мире.

Литература:

1. Ортопедическая стоматология: учебн. для студ. / Н.Г.Аболмасов, Н.Н.Аболмасов, М.С.Сердюков. - 10-е изд. : перераб. и доп. - М. : МЕДпресс-информ, 2018. - 556 с.

2. Ортопедическая стоматология: учебник / под ред. Э. С. Каливрадджияна. И. Ю. Лебеденко, Е. А. Брагина, И. П. Рыжовой. - 3-с изд., перераб. и доп. — М.: ГЭОТАР-Медиа, 2020. - 800 с

3. Ортопедическая стоматология: национальное руководство / под ред. И. Ю. Лебеденко, С. Д. Арутюнова, А. Н. Ряховского. — М.: ГЭОТАР-Медиа, 2019. — 824 с

4. Ортопедическое лечение заболеваний пародонта. — М.: Издательство БИНОМ, 2015. - 280 с.



Корольков Евгений Игоревич

Студент

Пушкарева Евгения Владимировна

Студент

Ямщикова Татьяна Васильевна

Ассистент, кафедра общественного здоровья и здравоохранения,
Ижевская государственная медицинская академия,

ХАРАКТЕРИСТИКА СОВЕРШЕННЫХ СУИЦИДОВ В РОССИЙСКОЙ ФЕДЕРАЦИИ ЗА 1992-1996 ГОДЫ

Аннотация. В данной статье проведено исследование характеристики и динамики совершенных суицидов среди граждан Российской Федерации за 1992-1996 годы.

Ключевые слова: Российская Федерация, суицид, смерть, проблемы.

Keywords: Russian Federation, suicide, death, problems.

Резюме. В современном обществе проблема суицидов занимает важное место. Масштабы данного явления в Российской Федерации нельзя сравнить с какой-либо другой страной мира. В настоящее время завершённые самоубийства относятся к числу пятнадцати основных причин смерти на Западе. 160 тысяч человек в мире ежегодно заканчивают жизнь самоубийством, из них более 50 тысяч человек в Российской Федерации [1,3].

Цель: Исследовать характеристику, динамику и структуру основных показателей суицидов в Российской Федерации за 1992-1996 гг.

Материалы и методы: Проанализированы Государственные доклады о состоянии здоровья населения Российской Федерации. Изучены статистические данные о распространенности суицидов в период радикальных преобразований в России (1990 - 2000 гг.) [2].



Результаты исследований и их обсуждения.

Одно из ведущих мест по числу самоубийств в мире занимает Россия. Известно, что смертность мужчин в России чрезмерно выше, чем смертность женщин, а продолжительность жизни мужчин существенно короче: для женщин она составляет от 65 до 71 года, для мужчин — от 50 до 60 лет [2]. Среди этих погибших самую большую группу составила дееспособная возрастная группа от 20 до 40 лет [6]. Такой высокий показатель смертности у мужчин можно объяснить более тяжелыми условиями жизни.

Рассмотрим динамику совершенных самоубийств по годам, начиная с 1992 года. По приведенным данным таблицы можно сказать, что наибольший показатель приходится на 1994 год, после чего происходит спад случаев совершенного суицида (таблица 1).

Характеристика совершенных суицидов в Российской Федерации за 1992-1996 годы
(таблица 1)

Показатели	1992г	1993г	1994г	1995г	1996г
Общее число	46125	56136	61886	60953	57812
На 100 тыс. жителей	31,0	38,13	42,1	41,4	39,3

Согласно табличным данным, наибольшее количество совершенных самоубийств было зафиксировано в 1994 году. Если рассмотреть некоторые внешние причины, которые могли подвести людей к совершению таких деяний, как самоубийство, то можно найти разъяснение данному факту. Во-первых, в 1994 году был отмечен пик инфляции, что привело к снижению благополучия и уровня жизни населения. Во-вторых, в 1994 году было понятно, что возлагаемые надежды на возможные реформы государства для улучшения стабильности и благосостояния страны, начавшиеся в начале 90х годов, не оправдались. Расстрел одной из ветвей власти в стране в конце 1993 года вызвал негативный общественный резонанс, как внутри, так и внешне, что привело к крушению идеалов демократии. Новые выборы, прошедшие в 1993 году, не доказали возлагаемых на них надежд. Чувство беспомощности давило на психику, направляя на суицидальные наклонности, и только постоянная борьба за самих себя, своих родных могла изменить



отношение к жизни. В итоге все вышеперечисленные факты привели к увеличению числа суицидов, совершенных в 1994 году.

Проблема только набирала оборот, поскольку отмечалось значительное увеличение количеств самоубийств среди молодых людей в возрасте от 16 до 25 лет. До конца 2000-х годов они составляли незначительную часть от общего числа суицидов. С 1990 года их частота среди подростков увеличилась на 270% [3].

Вследствие развала Советского Союза произошел распад давно выстроенного свода законов, который привел к «урону» во всех сферах человеческой деятельности из-за повышенного «черного» трафика. В последующем это привело к бандитизму, воровству, что повысило количество безработных отчаявшихся людей, потерявших смысл жизни, из-за чего увеличились суицидальные наклонности, которые привели к самоубийствам.

Статистика совершенных самоубийств в 90-е годы возросла. Увеличение числа суицидов за 1990-1994 гг. составило 1,67 раза (с 39,4 тыс. чел. до 60,9 тыс. чел). Дальнейшее снижение данного показателя не даёт повода для успокоения. В 1996 году 59 тысяч самоубийц показало, что ежегодно из-за самоубийц в Российской Федерации умирает население небольшого города. По критериям Всемирной Организации Здравоохранения уровень свыше 30 суицидов на 100 тыс. населения считается высоким. В Российской Федерации к середине 90-х годов этот «высокий уровень» был превышен более чем в 2,5 раза», он возрос с 25,7 в 1990г. до 43,2 в 1994 г. (таблица 2). Если же рассмотреть не среднероссийские, а региональные данные, то в ряде территорий, таких как Республика Алтай, Читинская область, Еврейская автономная область, Удмуртия, Бурятия, Архангельская, Кировские области, Республиках Марий Эл, Башкортостан, Татарстан, «высокий уровень» по международным меркам превышен в 3 – 4 раза; он составил в 1994 г. 70-84 суицидов на 100 тыс. жителей [3].

Статистика самоубийств в Российской Федерации в 90-е годы (таблица 2)

	1992	1993	1994	1995	1996
	Кол-во суицидов (тысяч человек)				
Во всём населении	46,1	56,1	61,9	60,9	57,8



В городском населении	31,6	37,7	40,8	40,7	38,1
В сельском населении	14,5	18,4	21,1	20,2	19,7
Кол-во суицидов на 100 тыс. населения					
Всего населения	31	38,1	42,1	41,4	39,4
Городского населения	28,9	34,9	37,9	37,7	35,4
Сельского населения	36,9	47,2	53,7	51,4	50,3

Суицидальные наклонности в России отличаются большой спецификой. Мировая практика говорит о том, что самоубийств в деревнях встречается реже, чем в городах [6]. В России дела обстоят иначе, так как относительная частота совершенных суицидов в селах и деревнях выше, чем в городах. В 1994 г. на 100 тыс. горожан приходилось 36,8 самоубийств, а на 100 тыс. сельских жителей - 50,3 самоубийств, что может быть связано с употреблением алкоголя [5].

Такая статистика по деревням, селам Российской Федерации выявлена из-за больших ограничений в развитии во всех областях жизни народа, нежели в больших крупных городах. Кардинально низкий рост в рабочей и социальной сфере, часто непосильные условия труда и низко оплачиваемые работы, которые не позволяли расплачиваться с предметами первой необходимости, из-за чего часто приходилось брать в долг с невозможностью возврата в назначенные сроки, приводили к эмоциональному и профессиональному выгоранию, вследствие чего росло количество самоубийств [1].

Другой особенностью являются возрастные характеристики. В Российской Федерации наиболее подверженными к самоубийствам являются лица трудоспособного возраста, в основном мужчины в возрасте от 28 до 60 лет, что связано с большими нагрузками на них [4].

Данные наглядно показывают сдвиг в возрастной структуре самоубийц (число умерших на 200 тыс. человек соответствующего пола и возрастной группы), произошедший в 90-е годы. Если в 1990 г. число суицидов увеличивалось практически



пропорционально возрасту, и максимум приходился на самую старшую группу (свыше 70 лет), то к 1995 г. "пиковыми" возрастными для мужчин стал промежуток от 28 до 60 лет (таблица 3).

Возрастная характеристика самоубийц в возрасте младше 20 лет и старше 70 лет (таблица 3)

Годы	Пол	Всего умерших	Из них в возрасте							
			<20	20-24	25-29	30-39	40-49	50-59	60-69	70+
1992	муж.	53,2	9,7	42,6	59,7	75,5	80,6	92	74,7	82,5
	жен.	11,6	2,6	7,5	7,8	9,7	14,2	17,3	19,2	28,4
1993	муж.	66,2	9,2	52,2	73,5	92,8	103,8	118,4	87,7	103,6
	жен.	12,9	2,3	8,1	9,7	11,8	15,7	18,9	20,7	29,4
1994	муж.	74,1	10,4	63,4	84,4	103,8	115,7	125,7	98,8	96,3
	жен.	13,3	2,7	8,9	11,1	12,6	15,8	18,9	20,9	28,8
1995	муж.	72,5	13,4	71,3	82,8	100,5	113	118,7	94,9	99,9
	жен.	13,6	3,5	9,9	10,8	12,8	16,6	18,2	21	30,5
1996	муж.	69,4	12,9	72,9	81,6	94,5	108,2	106,4	93,6	98,4
	жен.	12,4	3	9,6	10,6	11,8	14,9	16,1	18,7	28

Отношение числа самоубийц среди мужского населения к числу самоубийц среди женского населения в начале 90-х годов составляло 4,1: 1; в середине 90-х годов - 5,8: 1. Это говорит о том, что главный "вклад" в увеличение общего числа совершенных суицидов вносят мужчины. Если сравнивать данные показатели только среди мужчин и женщин трудоспособного возраста, то эта разница превышает 8 раз, а на селе доходит до 9 раз [3].



Группа населения в возрасте старше 70 лет была подвержена большому количеству самоубийств, так как не могла подстроиться к новому ритму жизни в новой стране. Была выстроена новая идеология, которая никак не совпадала с прошлой.

Возрастная характеристика смертности от совершенных суицидов совпадает с аналогичной характеристикой общей смертности. Она подтверждает, что одним из первостепенных симптомов социального нездоровья Российской Федерации в 90-е годы является высокая смертность мужского трудоспособного населения (таблица 4)

Количество совершенных суицидов на 100 тыс. лиц трудоспособного возраста (таблица 4)

	1992	1993	1994	1995	1996
Всё население	41,2	51,3	56,9	56,1	53
Мужчины	69,3	87,1	96,8	94,9	90,2
Женщины	10,9	12,5	13,2	13,5	12,2
Городское население					
Оба пола	36,8	45,2	49,5	49,5	45,9
Мужчины	62,3	77,1	84,8	84,2	78,7
Женщины	10,3	11,6	11,9	12,4	11
Сельское население					
Оба пола	55,1	70,5	79,9	76,8	75
Мужчины	90,5	116,7	132,3	126,5	124
Женщины	13	15,6	17,2	17,3	16,3



Вывод: После проведения анализа статистических данных было выявлено, что в Российской Федерации в 1992-1996 годах отмечалась высокая смертность от суицидов. Это связано с социально-экономическими реформами в государстве и развалом Советского Союза.

Литература

- 1) Амбрумова А.Г., Личность. Психология одиночества и суицид // Актуальные вопросы суицидологии.- М.: Наука, 1988, 256 с.
- 2) Гладышев М.В., Сборник «Клинико-социальные аспекты распространенности суицидов в период радикальных преобразований в России (1990 - 2000 гг.)» // Москва. 2000. 200 с.
- 3) Сладков Л.С., Плюс минус жизнь. М.: Молодая гвардия, 1990, 269 с.
- 4) Государственный доклад о здоровье населения в Российской Федерации за 1990-2000 годы // Москва. 2001. 150 с.
- 5) Психологическая помощь и консультирование // под редакцией М.К. Тутушкиной - 4-е изд., Санкт-Петербург: Дидактика Плюс, 2006. Санкт Петербург. 2001, 170 с.
- 6) Применение методов статистического анализа // под редакцией профессора В.З. Кучеренко – М.: ГЭОТАР-МЕД, 2004, -192 с.



Виноградова Кристина Станиславовна

студент

Бородова Юлия Сергеевна

студент

Цыганов Валерий Петрович

ассистент кафедры ортопедической стоматологии и ортодонтии

ЧГУ им.И.Н.Ульянова

ЭМПАТИЯ КАК ОСНОВА КОММУНИКАЦИИ ВРАЧ-ПАЦИЕНТ

Аннотация: Наблюдая за востребованностью врачей, задаешься вопросом: «Почему к одним врачам выстраивается очередь, а к другим пациенты вовсе не идут?». Пациенты стараются попасть на прием к такому врачу, который, по их мнению более дружелюбный, более общительный. С ростом спроса в стоматологии пациенты ищут врача, который более ориентирован на пациента, ориентирован на личность, врача, который демонстрирует характеристики высококлассного специалиста. Стоматолог, у которого стиль "ориентированный на человека", будет более терпеливым и, следовательно, более доступным. Личностно-ориентированный стиль врача требует от него хороших навыков общения и эмпатии. Общение с пациентами не ограничивается обменом информацией, а распространяется на создание и поддержание отношений между врачом и пациентом на протяжении всего процесса установления когнитивной связи с пациентами, постановки диагноза, планирования и достижения консенсуса по вариантам лечения, и особенно по соблюдению пациентом плана лечения.

Ключевые слова: эмпатия, коммуникация, врач, пациент, стоматология.

Key words: empathy, communication, doctor, patient, dentistry.

Основная часть

Коммуникация - это процесс передачи и обмена информацией.



Этот процесс общения требует основополагающего понятия эмпатии. Эмпатия может быть описана как способность представить, на что похожа жизнь другого человека. Без эмпатии наше общение с другими людьми будет односторонним, и мы неизбежно столкнемся с проблемами в отношениях, поскольку будем безразличны к эмоциям других.

Крайне важно, чтобы стоматолог обладал навыками эмпатии для эффективного общения с пациентами. Этот аспект понимания чувств пациентов позволяет представить концепцию заботы и внимания. Также это воспринимается как уход за пациентом или психосоциальная помощь. Стоматолог, обладающий навыками эмпатии, знает, что чувствует его пациент, и готов оказать ему эмоциональную поддержку.

Когда пациент говорит: “Я чувствую себя паршиво, потому что мои друзья высмеивают меня за плохое дыхание или кривые зубы”, а стоматолог может ответить: “Ну, я понимаю, что вы чувствуете. Давайте вместе разберемся, что не так с вашими зубами, и мы придем к лечению, которое вам лучше всего подойдет”. Такой ответ врача сразу же вызовет у пациентов чувство спокойствия и комфорта.

Цель коммуникации в медицинских учреждениях

Ong et al. (1995) предполагают, что существует три цели общения между врачами и пациентами. Это:

- Создание хороших межличностных отношений.
- Обмен информацией.
- Принятие решений, связанных с лечением.

Только одна треть процесса успешной консультации включает в себя разговор о лечении.

По данным Ong et al. основной функцией консультации между практикующим врачом и пациентом является создание хороших межличностных отношений и обмен информацией.

Именно эти два процесса помогут сформировать ту часть консультации, которая включает в себя предложение пациенту лечения. Другими словами, можно утверждать, что бессмысленно предлагать пациенту варианты лечения и вовлекать его в



соответствующее решение, если стоматолог не создал отношения, способствующие такому обмену.

Важным фактором успешной консультации является также обмен информацией таким образом, чтобы пациент мог ее понимать и взаимодействовать с ней.

Модели коммуникации в медицинских учреждениях

Такие исследователи, как Ротер и Холл (Roter and Hall, 2004), выявили четыре различных коммуникативных отношения врач–пациент, которые могут объяснить, как информация передается в медицинских учреждениях и кем.

1. *"Традиционная" медицинская модель.*

Эта модель предполагает, что стоматолог знает, что лучше для пациента. Пациент рассматривается как пассивный получатель помощи, чья роль заключается в том, чтобы слушать врача и где пациенты должны делать то, что им говорит стоматолог. Роль стоматолога заключается в том, что он является экспертом-клиницистом; он знает, что лучше всего подходит для оказания стоматологической помощи, обладает знаниями и навыками, необходимыми для ее оказания, и находится в сильной позиции, чтобы быть авторитетной фигурой в своей хирургии. В этой модели ответственность пациента за коммуникацию невелика, в то время как стоматолог несет всю эту ответственность.

2. *Модель "Пациент как эксперт".* В этой модели пациенты воспринимаются как специалисты по своему состоянию. Этот опыт возникает из того факта, что именно пациенты, а не стоматологи, жили с проблемой здоровья и должны будут жить с последствиями лечения. Они знают, какие симптомы они испытывают, насколько они серьезны и какое влияние они оказывают на их повседневную жизнь

3. *Потребительская модель.* В этой модели стоматологическая помощь рассматривается как услуга, приобретаемая пациентом, который является преимущественно потребителем. Таким образом, именно пациент-покупатель несет основную ответственность за общение во время такой продажи товаров и услуг, в то время как стоматолог играет более пассивную роль.



4. *Трансформированная медицинская модель.* Этот подход рассматривает и стоматологов, и пациентов как экспертов, хотя и в разных областях. Модель признает, что стоматологи являются экспертами, обладающими знаниями и навыками для оказания квалифицированной медицинской помощи. С другой стороны, пациенты рассматриваются как эксперты в их собственной жизни, их симптомах и влиянии этих симптомов на их здоровье полости рта. В этой модели пациенты и стоматологи рассматриваются как равные, где опыт и знания обеих сторон должны быть объединены, чтобы гарантировать, что выполняемая работа будет отвечать психосоциальным и клиническим потребностям человека, ищущего ее. Здесь ответственность за коммуникацию разделяется между врачом и пациентом.

Очевидно, что не существует одной подходящей модели для всех, которую все стоматологи должны принять навсегда. Вещи, которые находятся вне личного контроля стоматолога, такие как продолжительность времени, которое они проводят с пациентами (и длина очереди в их приемной!), тип пациента, которого они лечат (например, средний класс, средний возраст, профессиональный в отличие от рабочего класса, ограниченный уровень образования, пожилой человек с деменцией и зубной болью), причина, по которой приходят пациенты (например, срочное направление, потому что пациент испытывает мучительную боль в отличие от обычного стоматологического осмотра) - все это может ограничить (или в некоторых случаях позволить) выбор стоматологом модели коммуникации.

Еще одним важным аспектом взаимоотношений стоматолога и пациента является вовлечение пациента в процесс диагностики проблемы. На протяжении всего процесса собеседования с пациентом внимание стоматолога должна быть направлена на пациента. Стоматолог, заинтересованный в пациенте, будет открыт для более широкого общения в области здравоохранения вместе с пациентом и исследует другие возможные проблемы. Такой специалист исследует биологические, а также социальные и психологические проблемы во время сбора клинической информации. Врач, который может общаться с пациентом на личном уровне, более дружелюбен и открыт.

Стоматологи должны поощрять пациентов к участию в принятии решений и проверять их готовность и способность следовать плану лечения. Там, где это необходимо, стоматолог должен предоставлять ресурсы и поддержку пациентам.



Вовлечение пациента в процесс принятия решений по планированию лечения его/ее проблемы со здоровьем полости рта возлагает ответственность на пациента в равной степени и помогает повысить эффективность лечения.

Вывод :

В этой статье мы стремились показать, что когда между врачом и пациентом есть эмпатия, то тогда у него есть основания полагать, что стоматолог беспокоится о том, как он себя чувствует и какой план лечения он будет использовать.

При комфортном взаимодействии врача и пациента , у последнего будет больше доверия к стоматологу и , соответственно, увеличивается эффективность лечения.

Для стоматологии крайне важно овладеть навыками эффективного общения, эмпатии и межличностных отношений, обучая студентов-стоматологов этим областям. Также преподавателям в стоматологических вузах рекомендуется прививать эти характерные навыки и быть образцом для подражания будущим стоматологам.

Список литературы:

1. Сьюзен А Флок, Уильям Л Миллер, Бенджамин Ф (2015) Крэбтри. Отношения между стилем врачебной практики, удовлетворенностью пациента и атрибутами первичной помощи. J Fam Pract 51: 835-840.
2. (2015) Руководство фасилитатора по повышению жизненных навыков. Модуль 3: Сопереживание с другими. Национальный институт развития молодежи имени Раджива Ганди, Министерство дел молодежи и спорта, правительство Индии, Сриперумбудур 42-44.
3. Чочинов Н. м. (2016) достоинство и сущность медицины: А, В, С и Д достоинства сохранения внимательности. BMJ 335: 184-187.
4. Scambler S, Asimakoroulou K (2014) модель ухода, ориентированного на пациента– превращение хорошего ухода в уход, ориентированный на пациента. Br Dent J 217: 225-228.



5. Kadanakurpe с (2015) жизненные навыки в стоматологии: для культуры дружбы и научное оказание медицинской помощи полости рта. Международный журнал жизненных навыков Образование 1: 93-98.

6. Сьюзан Дж. Хокен (2018) хорошие коммуникативные навыки: преимущества для врачей и пациентов. NZFP 32: 185-189.

7. Стюарт м, коричневый ДБ, Доннеру, Макуинни ИК, Оутс Дж, и соавт. (2017 г.) влияние ухода, ориентированного на пациенте, на исходы лечения. J Fam Pract 49: 796-80



Политологические науки



ПОЛИТИЧЕСКИЕ ЭЛИТЫ И БИЗНЕС ЭЛИТЫ ДИНАМИКА ВЗАИМООТНОШЕНИЙ ИСПАНИИ И РОССИИ

Аннотация: Главной темой и главными бенефициарами глобализации является экономическая элита ведущих стран мира. Основываясь на рейтингах миллиардеров и статистических исследованиях о миллионерах, автор анализирует основные характеристики мировых экономических элит в 2020 и предыдущие годы. Учитывая численность, уровень благосостояния, гендерный состав, число детей, уровень качества, образование, отраслевую специализацию, олигархию, городское население и глобальную мобильность экономических элит.

Ключевые слова: глобальный капитализм, бизнес-элита, транснациональный капиталистический класс, образование, олигархия, восходящая социальная мобильность, глобальная мобильность.

Keywords: global capitalism, business elite, transnational capitalist class, education, oligarchy, upward social mobility, global mobility.

В мире существует два миллиардных рейтинга, которые предоставляют подробную информацию о каждом из этих супербогатых - рейтинги американского журнала Forbes и китайского научно-исследовательского института Hurun.

Рейтинги отличаются своими методами расчета и тем, что Форбс считает миллиардеров по национальности, а Hurun - по месту постоянного жительства. В 2020 году была третья разница - Хурун отдал свой рейтинг 26 февраля (данные на 31.01.20), т.е. до того, как мир был охвачен глобальным экономическим кризисом, а Forbes отложил публикацию своего исследования до 7.04 (данные на 18.03.20). Forbes отмечает, что в связи с отсрочкой публикации рейтинга 2020 года окончательный вариант исследования содержал 226 миллиардеров меньше, чем оригинал. 51% миллиардеров мира были беднее,



чем в прошлом году, а общие активы миллиардеров мира за год сократились на 700 миллиардов долларов.

В развитых странах доля миллионеров в населении мира превышает долю миллиардов, в то время как в развивающихся странах наблюдается обратная картина. Эта закономерность особенно очевидна в случае России, где относительно много миллиардеров и относительно мало миллионеров. Графически структура собственности экономических элит в развитых странах может быть представлена треугольником с очень тупым углом к основе, в то время как в развивающихся странах, особенно в России, она может быть представлена треугольником с очень острым углом. Большое количество бизнес-элит в развитых странах означает наличие мощных корней капитализма в этих обществах, свидетельствует о массовой поддержке капитализма; напротив, небольшое количество бизнес-элит в развивающихся странах определяет слабые корни капиталистических порядков в соответствующих обществах, свидетельствует о незначительном количестве бенефициаров капитализма в этих странах.

Важной характеристикой экономической элиты является ее гендерный состав. Эмансипация женщин, их все более активное и суверенное положение в обществе - это не только требование феминизма, но и глобальная историческая модель. Человеческая природа основана на сексуальном диморфизме, а безжалостное господство мужчин в наше время делает социальную систему слишком жесткой, негибкой и пластичной и, следовательно, в конечном итоге, не достаточно инновационной и процветающей. Поэтому растущее присутствие женщин в экономической элите является необходимым условием быстрого и гармоничного развития любой страны в будущем.

Очень важной характеристикой миллиардеров и миллионеров во всем мире является уровень *self-made*, т.е. степень, в которой они сами унаследовали или достигли своего богатства. Высокий уровень этого качества в каждой элите говорит о высоком уровне их интеллектуальных и волевых качеств. Чем больше людей в экономической элите с высоким уровнем *self-made*, тем более современными, активными и динамичными они являются, тем более эффективными являются применяемые методы управления и - не редко, если не всегда - более современная и конкурентоспособная экономика соответствующей страны.



Средняя степень self-made миллиардеров ведущих стран мира в 2020 г. равна: Китая – 4,85, России – 4,1, Гонконга – 4,0, Великобритании – 3,83, Тайваня – 3,82, США – 3,65, Индии – 3,58, Индонезии – 3,53, Турции – 3,52, Японии – 3,5, Испании – 3,46[2].

Важнейшей характеристикой экономических элит является их отраслевая специализация, т.е. распределение по отраслям экономики, в которых их представители активно работают. Отраслевая специализация миллиардеров страны очень важна, поскольку она показывает, в каком секторе экономики активен самый крупный капитал, и позволяет оценить, какое место эта страна займет в глобальном разделении труда в ближайшие годы, какой будет ее внутренняя и внешняя политика. Так бизнесмены Испании в большей степени имеют финансово-торговую направленность.

Российские миллиардеры характеризуются своей энергетической и сырьевой направленностью, а также финансовой трейдинговой ориентацией. Степень вовлеченности российских сверхбогачей в сырьевую экономику невероятно высока: 66,03% их совокупных активов инвестировано в энергетический и сырьевой сектор, а экономическая элита каждой страны не отличается односторонним фокусом на одной отрасли. Российские миллиардеры в основном ориентированы на производство сырья и полуфабрикатов, и в меньшей степени - на высокотехнологичные технологии и высокотехнологичную продукцию. Это определяет ориентацию страны на экстенсивное развитие, т.е. освоение за счет использования все большего количества ресурсов (людей, месторождений, территорий) при постоянных методах добычи. Поэтому мы должны говорить о всеобъемлющей сырьевой модели капитализма в России. Высокий уровень отечественного качества, присущий российской бизнес-элите в этих условиях, не гарантирует создание высокотехнологичного и конкурентоспособного типа экономики, а скорее - виртуозность управления, основанного на комплексной сырьевой модели развития. Речь идет о технике по форме, но не по содержанию.

Россия станет бесспорным лидером в многоотраслевой сырьевой экономике. Менее политкорректное и неудобное место нашей страны в глобальном разделении труда следует квалифицировать как товарный придаток мировой экономики.

В будущем можно ожидать роста олигархии российской экономической элиты, поскольку уже отмечалось, что российские миллиардеры в возрасте до 55 лет, в отличие от своих коллег из других стран, имеют высокий детский возраст. Это означает, что через



15-20 лет среди российской сверхбогатой будет много братьев и сестер, и, конечно же, семейные связи усилят изоляцию российской бизнес-элиты. Высокая степень олигархии российской бизнес-элиты означает, что в будущем, когда нынешние миллиардеры передадут свои богатства наследникам, уровень самозанятости следующего поколения российской бизнес-элиты резко снизится и, скорее всего, российская self-made будет уступать по личным качествам своим коллегам из других мировых центров глобального капитализма.

Увеличение всех форм глобальной мобильности бизнес-элиты позволяет говорить о тенденции размывания границ между сообществами великих бизнесменов из ведущих стран. Глобальная бизнес-элита, транснациональный капиталистический класс, формируется из множества национальных бизнес-элит, что вполне естественно в эпоху глобального капитализма. Концепция многополярного мира - это реинкарнация Данилевской концепции истории культуры, которая была пропагандистски инициирована с евразийским колоритом в эпоху глобализации. Однако, на мой взгляд, всеохватывающая деловая активность экономической элиты, воплощенная в стремительном росте всех трех форм ее глобальной мобильности, означает растущую интеграцию транснационального капиталистического класса как главного объекта и бенефициара глобализации, а это серьезно меняет, если не устраняет, проблему соотношения сил разных стран и групп стран и их конфронтации. Например, серьезные столкновения между Западом и Индией, Западом и Россией вряд ли возможны до тех пор, пока в Великобритании и Швейцарии не появится большое количество компаний и резиденций индийских и российских супербогачей. В формирующемся глобальном обществе есть только два полюса - глобальный капитализм во главе с США и Китаем. Все другие страны либо граничат с этими полюсами, либо ездят между ними. Вооружиться не удалось, и дух Данилевского, который какое-то время робко бродил по России в начале XXI века, повернулся в полет, испугавшись гудения бизнес-самолетов российских миллиардеров и мультимиллионеров, и стремился двигаться в сторону аристотелевского птолемеевского геоцентризма.

Данное исследование представляет собой попытку очертить основные характеристики экономических элит ведущих стран мира, которые во многом будут определять будущее этих стран и человечества в целом. Основными тенденциями развития экономических элит ведущих стран мира в 2020 году и в предыдущие годы были быстрый рост населения и благосостояния, сокращение западного ядра и повышение



национальной неоднородности, многосторонняя индустриальная специализация, увеличение присутствия женщин, устойчивая вертикальная социальная мобильность и низкая степень олигархии (в большинстве стран), достаточно равномерное расселение (в большинстве стран), быстрый рост глобальной мобильности. Экономическую элиту России отличает малочисленность, относительная молодость, высокое качество, мужественность, чрезвычайно высокая трудовая ориентация в энергетической и сырьевой промышленности, чрезвычайно высокая олигархия, суперконцентрация в Москве и высокая глобальная мобильность. На основе анализа российской экономической элиты следует сделать вывод, что в России сформировался олигархический экстенсивный товарный капитализм, который в то же время является неотъемлемой частью глобального капитализма. Некоторые авторы утверждают, что катастрофы 2020 г. (коронавирусная пандемия и мировой экономический кризис) подорвут глобализацию, разделив мир на ряд макрорегионов, тем самым ослабив интеграцию глобальной экономической элиты. Однако опыт предыдущих пандемий показывает, что эти природные и социально-общественные катастрофы, хотя и снижали уровень интеграции человека в течение определенного периода времени, затем неоднократно ускорялись. Поэтому я считаю, что на этот раз и для того, чтобы иметь более четкое видение будущего человечества, необходимо продолжить изучение бизнес-элиты, которая сливается в транснациональный капиталистический класс, внутри которого естественным образом сохраняются различия.

Список источников

1. Neumayer E. The super-rich in global perspective: a quantitative analysis of the Forbes list of billionaires // Applied Economics Letters. 2004. Vol. 11. P. 793–796.
2. Petras J. Global ruling class: Billionaires and how they “make it”// Journal of Contemporary Asia. 2008. Vol. 38, № 2. P. 319–329.
3. Fast K., Lindell J. The elastic mobility of business elites – Negotiating the “Home” and “Away” continuum // European Journal of Cultural Studies. 2016. Vol. 19, № 5. P. 435–449.
4. Treisman D. Russia’s Billionaires // American Economic Review: Papers & Proceedings. 2016. Vol. 106, Issue 5. P. 236–241.
5. Sklair L. The transnational capitalist class. Oxford : Blackwell, 2001. 335 p.



6. Carroll W.K. The making of a transnational capitalist class. Corporate power in the TwentyFirst Century. London, New York : Zed Books, 2010. 320 p.

7. Harris J. Global monopolies and the transnational capitalist class // International Critical Thought. 2012. Vol. 2, № 1. P. 1–6.



ПРОБЛЕМА КАЧЕСТВА ДЕМОКРАТИИ В ИСПАНИИ И РОССИИ

Аннотация: В статье рассматривается развитие демократии и демократических институтов в Испании и Российской Федерации в настоящее время. В сложных экономических и внешнеполитических условиях демократия должна была пройти серьезные испытания, определившие ее изменения. На основе проведенных исследований представлены модели построения демократии в России и Испании с учетом их основных особенностей.

Ключевые слова: Россия, Испания, демократия, проблемы

Keywords: Russia, Spain, democracy, problems

Глобальный кризис, поразивший Испанию в 2008 году, привел к резкому усилению имущественной и социальной дифференциации, материальным трудностям и лишениям, а также к росту чувства социальной незащищенности миллионов испанцев и отсутствию перспектив для подрастающего поколения. Усилилась критика политиков и политических институтов, широко распространилось разочарование в них. Сильный потенциал протеста материализовался в "Движении возмущенных", которое возникло в мае 2011 года, когда тысячи толп людей стекались на улицы и площади десятков испанских городов, требуя глубоких политических и социально-экономических преобразований. Эпицентром движения стала центральная площадь Мадрида Пуэрта-дель-Соль, где "возмущенные" разбили палаточный городок. Главным девизом демонстрантов было: "Они нас не представляют". Появление "возмущения" сигнализировало о том, что партийно-политическая система Испании находится в глубоком кризисе. Они указали на давно известные и более заметные недостатки политической системы во время кризиса, которые многие люди в процветающие годы предпочли бы игнорировать.



Особенно это касается испанских партий, которые переживали явный кризис доверия (за исключением партий, которые были основаны сравнительно недавно). Политическую систему Испании можно охарактеризовать как "партийный режим". После победы на выборах партия получает контроль над значительной частью политического пространства страны и над основными государственными институтами, такими как Конституционный суд, Счетная палата и Банк Испании, которые считаются независимыми в соответствии с традиционными демократическими стандартами.

В партиях царит каудиллизм: вся власть лидеров и их ближайшего окружения, которые регулируют их деятельность и принимают все решения, оставаясь неконтролируемыми. Отсутствие внутрипартийной демократии и внешнего контроля приводит к распространению масштабной коррупции.

В течение многих лет испанская версия избирательной системы, которая была принята в марте 1977 года, подвергалась критике со стороны общественности. Частично проблема заключается в серьезном дисбалансе между полученными голосами и выданными мандатами, что дает явное преимущество партиям, занимающим первое и второе места на выборах. Система так называемых закрытых списков, которые используются на различных избирательных уровнях, также подвергается серьезной критике. Избиратель должен проголосовать за список кандидатов, предложенный руководством партии, без связи с конкретным политиком, которому могут быть заданы вопросы. Большинство кандидатов неизвестны избирателям. Таким образом, люди отчуждаются от политики и в то же время нарушается принцип реального разделения властей, поскольку избранные представители подчиняются партиям в составе парламента и правительства.

Судебная система требует изменений. В Испании не соблюдается принцип независимости судебной власти от исполнительной. С 1985 года Генеральный судебный совет больше не избирается самими судьями, а депутатами, зависящими от партий, что делает его политизированным и сценой борьбы между различными партиями. Точно так же политизирован Конституционный суд, который вместо того, чтобы выступать в качестве арбитра при вынесении решения о неконституционности законов, исполняет волю исполнительной власти.



На повестке дня стоит реформа политической и территориальной организации Испании. Острый каталонский конфликт указал на необходимость внесения поправок в ряд устаревших статей Конституции, касающихся территориальной организации страны. Рамки журнальной статьи не позволяют рассмотреть другие нерешенные проблемы политической системы современной Испании. Однако вышеизложенное также дает представление о серьезности стоящих перед ним проблем.

Один из наиболее важных уроков, который Испания усвоила, заключается в том, что модернизация требует постоянной самокоррекции.[4,21] Проблемы, которые, казалось бы, были решены на переходном этапе, спустя годы и десятилетия, стали "доводить их голоса до сведения" в условиях укрепленной демократии, а внутривнутриполитическая ситуация ухудшилась. Похоже, что эти "встроенные дестабилизаторы", унаследованные от прошлого, останутся неотъемлемой частью испанской реальности. Они будут постоянно напоминать о себе, серьезно влиять на общественное сознание и причинять значительные неудобства правящей элите.

Актуальность проблемы построения демократического режима в современной России неоспорима. Наша страна находится на этапе перехода от авторитаризма к демократии, но этот переход затягивается на многие годы.

Сегодня у России много проблем в связи с ухудшением отношений с западными странами, что привело к различным санкциям, затронувшим российскую экономику. Кризис и падение курса национальной валюты - это проблемы, с которыми сейчас сталкивается наша страна. В такой ситуации переход к демократическому режиму практически невозможен. Более того, на Западе есть стабильный средний класс. Он способствует формированию и развитию демократического режима. В нашей стране разрыв между богатыми и бедными слишком велик, поэтому среднего класса как такового практически нет, и он все еще находится в процессе формирования. Формирование ценностей свободы, суверенитета гражданина и гражданского общества, выработка новых представлений о нормах справедливости, личной автономии, создании национального государства и т.д. Единственный вывод заключается в том, что Россия должна создать свою собственную модель демократии, отвечающую всем характеристикам нашей страны. Конечно, основные принципы должны оставаться неизменными. Условия для построения демократического государства в России существуют уже почти десять лет. Есть основы



рыночной экономики. С его недостатками и несовершенствами, но они все еще существуют в России. В стране действует Конституция, в которой закреплены такие демократические принципы, как разделение властей, верховенство права и федеративное устройство. Выборы проходят регулярно. В то же время в нашей стране отсутствует реальный политический плюрализм, он остается лишь формальным. Формирующийся в России средний класс может проявить себя и играть значительную роль в социально-экономическом развитии страны, но для этого требуется гарантия верховенства закона во всех сферах общественной жизни. Вопрос в том, почему Россия так и не смогла стать демократическим государством и что нужно делать сейчас. Во-первых, демократия невозможна без закона, и этот закон должен быть одинаковым для всех. Иными словами, чтобы стать демократическим государством, наша страна должна соблюдать принципы верховенства права. Но в России люди у власти могут менять законы исходя из своих интересов или просто нарушать их. В то же время граждане никак не могут этому помешать. Власть народа, провозглашенная в Конституции Российской Федерации, оказывается вымыслом в реальности. Во-вторых, принцип демократии - это разделение властей. В нашей стране этот принцип, как и власть народа, существует только на бумаге. Партия власти объединена с президентом, т.е. фактически законодательная и исполнительная ветви власти объединены, что не допускается принципом разделения властей. В-третьих, демократия не может существовать в условиях правовой неграмотности и пассивности граждан, о которых мы уже говорили. Они долгое время пытались создать модель демократизации, справедливую по отношению к нашей стране. Самые известные варианты - модели Мелвилла, Йовитта и Гельмана. Мелвильская модель основана на ряде условий, которые влияют на процесс демократизации в нашей стране. Эти условия включают в себя уровень международных факторов, структурные социально-экономические условия, социально-классовые и культурно-ценностные факторы и т.д.[3,43] Модель Йовитта включает два основных параметра: способ организации институционализированных политических связей и особенности взаимоотношений между публичной и частной сферами. На основе представленной модели К. Йовитт приходит к выводу, что подобные события в Восточной Европе, в том числе и в России, дают основания для формирования авторитарной олигархии, а не демократии[6,54].



Список использованных источников

1. Баранов Н.А., Политические отношения и политический процесс в современной России: курс лекций. 2011 <http://uchebnik-online.com/133/79.html>
2. Комаров А.В., Скрипникова М.В. Основные тенденции и ориентиры экономического развития России на современном этапе. Научные открытия в эпоху глобализации /Сб. ст.: Международной научнопрактической конференции. Отв. ред. Сукиасян А.А. -Уфа. -2016. -С. 87-92.
3. Комаров А.В., Нагибин Г.В. Основные проблемы российской экономики на современном этапе. Экономика, социология и право: журнал научных публикаций. -№ 7 (июль), 2014 г.: материалы XVII междунар. науч.-практ. конференции «Экономика, социология и право: новые вызовы и перспективы», г. Москва, 3-4 июля 2014 г./Науч.-инф. издат. центр «Институт стратегических исследований». -М.: Изд-во «Спецкнига», 2014. С. 47-49.
4. Комаров А.В. Либерально-политическая альтернатива и Государственная дума в Российской империи. В сборнике: Общественно-политическая мысль России конца XVIII-начала XX века и ее влияние на развитие отечественного государства и общества сборник материалов IV Всероссийской заочной научнопрактической конференции. Аблизин В.А.; Свердловская региональная общественная организация "ПолитИст". Екатеринбург, 2012. С. 75-82.
5. Хенкин С.М. Испания в полосе турбулентности // Мировая экономика и международные отношения. – 2012. – № 4. – с. 71-81.



Толстых Ангелина Игоревна

Студент

Санкт-Петербургский государственный университет

ПРОБЛЕМЫ ПРАВОВОГО РЕГУЛИРОВАНИЯ ДЕЯТЕЛЬНОСТИ СМИ В МЕЖДУНАРОДНЫХ ОТНОШЕНИЯХ НА ПРИМЕРЕ АККРЕДИТАЦИИ ЖУРНАЛИСТОВ

Аннотация: Законодательство о СМИ ввело ряд нормативных ограничений на деятельность международных журналистов в связи с особой политической значимостью медиа-сферы. Правовой статус международных журналистов формируется нормами международного права и положениями национального законодательства о свободе слова. Министерство иностранных дел России аккредитует иностранных корреспондентов в Российской Федерации в соответствии со статьями 48 и 55 Закона № 2124 от 27 декабря 1991 года "О средствах массовой информации". (в ред. от 02.07.2013), если международными договорами Российской Федерации не предусмотрено иное.

Ключевые слова: аккредитация, международная журналистика, свобода самовыражения, медиаправо, иностранные корреспонденты, статус журналиста

Keywords: accreditation, international journalism, freedom of expression, media law, foreign correspondents, journalist status

Международная журналистика стала неотъемлемой частью культурной жизни мирового сообщества, эффективным инструментом внешней политики и дипломатии. Она характеризуется высокой компетентностью своих специалистов, узкой специализацией и функциональным назначением, которые определяются необходимостью предоставления мировому сообществу объективной информации о широком спектре мировых событий. Позиция каждого государства, всех значимых политических сил в важных международных вопросах политики, экономики, науки, культуры и спорта имеет право быть услышанным в мире. Как справедливо отмечает профессор С. А. Михайлов, в настоящее время наблюдается тенденция к политическому признанию международных либеральных правовых гарантий деятельности журналистов. Действительно, в контексте



современной международной коммуникации и диалога, широко использующих международный обмен информацией и инструменты международно-правовой защиты свободы слова и убеждений, внутривластные процессы, затрагивающие средства массовой информации, становятся предметом ожесточенной борьбы на международном уровне. Потребность общества в информации удовлетворяется средствами массовой информации в той мере, в какой она специфична для конкретной страны в четко определенном историческом контексте.[3,54]. В современных условиях информационная борьба и борьба за влияние на мировую общественность ведется в основном через СМИ: различные аспекты межгосударственных отношений попадают в зону внимания миллионов зрителей, становятся объектами, на которых формируется мировое общественное и национальное общественное мнение. Профессор И. И. Лукашук описывает правовой статус субъектов международной журналистики, указывает на взаимозависимость между государственными институтами и средствами массовой информации, а также уделяет особое внимание гарантиям плюрализма в политике в рамках международного права[4,30]. Известный британский практикующий юрист П. Картер-Рак и последующая работа его юридической фирмы подтверждают, что вопросы средств массовой информации и международных гарантий свободы выражения мнений неразрывно связаны[1,59]. Следует отметить, что специфика правового статуса иностранных корреспондентов и других субъектов международной журналистики, особенно международных информационных агентств, обусловлена ролью и деятельностью информационно-национальных компаний в современной системе международных отношений[7,89]. Представляется, что важнейшая политическая функция журналистских сюжетов - быть надежным источником достоверной информации. Это требование диктует строгие профессиональные стандарты для участников международного обмена информацией, изложенные в Декларации ЮНЕСКО об основных принципах, касающихся вклада средств массовой информации в укрепление мира, международного взаимопонимания, развития прав человека и борьбы с апартеидом, расизмом и призывами к войне 1980 года . В Декларации, в частности, говорится, что "дело мира и международного взаимопонимания, продвижение прав человека и борьба против расизма, апартеида и подстрекательства к войне требуют свободного, более полного и сбалансированного распространения информации".



Для этого средства массовой информации должны внести очень важный вклад. Осуществление свободы выражения мнений и информации, признанной неотъемлемой частью прав человека и фундаментальных свобод, является существенным фактором укрепления мира и международного взаимопонимания. Плюрализм и право журналистов на выражение личного мнения и толкование фактов имеют особое значение для международной журналистики. Во Всеобщей декларации ЮНЕСКО о культурном разнообразии 2001 года говорится, что "в наших обществах, которые становятся все более разнообразными, мы должны обеспечивать гармоничное взаимодействие и стремление людей и общин жить вместе с плюралистической, многообразной и динамичной культурной самобытностью. Политика, способствующая интеграции и участию всех граждан, является ключом к социальной сплоченности, жизнеспособности гражданского общества и миру. В этом смысле культурный плюрализм является политическим ответом на реальность культурного разнообразия. Культурный плюрализм, неразрывно связанный с демократией, создает условия, благоприятствующие культурным обменам и развитию творческих способностей, поддерживающих жизнеспособность обществ. Указанные цели не могут быть достигнуты без участия корреспондентов зарубежных средств массовой информации в рамках государства, способных освещать вопросы культуры и политики, успехи и трудности, успехи и неудачи государства, в котором они базируются. Очевидные опасности интеграции иностранцев в национальные политические структуры приводят к ряду проблем, с которыми сталкиваются власти всех стран, и государственные органы в каждой стране решают эти проблемы по-разному. Аккредитация иностранных журналистов осуществляется в строгом соответствии с Законом Российской Федерации от 27 декабря 1991 года № 2124 "О средствах массовой информации". (в редакции от 02.07.2013) и Постановления Правительства Российской Федерации от 13.09.1994 № 1055 "О разъяснении Правил аккредитации и пребывания иностранных корреспондентов средств массовой информации на территории Российской Федерации"[4,65]. Аккредитация журналистов в МИД РФ является правовой основой законности осуществления профессиональной деятельности иностранных корреспондентов на территории РФ. Решение об аккредитации корреспондентов и корреспондентских пунктов зарубежных СМИ принимается на индивидуальной правовой основе по каждому конкретному заявлению Пресс-центром Департамента информации и печати МИД РФ. Это выражается в официальном признании статуса иностранных корреспондентов. Положением об аккредитации и пребывании иностранных корреспондентов на



территории Российской Федерации предусмотрено, что решение об открытии корреспондентского пункта иностранной медиакомпания, а также об аккредитации корреспондента иностранной медиакомпания и регистрации технического персонала иностранных медиакомпаний принимается МИДом Российской Федерации в двухмесячный срок с момента поступления заявления, после чего заявление подается в МИД РФ.

Корреспондентами зарубежных средств массовой информации в Российской Федерации могут быть аккредитованы журналисты, независимо от их национальности, а также представители периодических изданий, радио-, теле-, видео- и кинопрограмм и других форм периодического распространения массовой информации. Аккредитованные корреспонденты получают сертификат для иностранных корреспондентов сроком действия до двух лет. Члены семьи корреспондента получают карточку на тот же срок. В качестве технического персонала корреспондентских пунктов иностранных средств массовой информации могут быть зарегистрированы лица, независимо от их национальности, работающие в корреспондентских пунктах в качестве продюсеров, редакторов, секретарей и переводчиков, специалистов по техническому обслуживанию теле- и киноаппаратуры, специалистов по связи. В соответствии с пунктом 11 Правил аккредитации и пребывания корреспондентов иностранных средств массовой информации на территории Российской Федерации журналисты, независимо от их гражданства, въехавшие в Российскую Федерацию от имени своих редакций для освещения определенных событий при содействии МИД России, могут быть временно аккредитованы в качестве специальных корреспондентов. Журналисты, въехавшие в Российскую Федерацию с визовой поддержкой других российских организаций, будут аккредитованы в МИД России по просьбе руководства этих организаций. К категории специальных корреспондентов, временно аккредитованных при МИД России, относятся журналисты, приехавшие в Россию на замену в случае отпуска, болезни или командировки в другие страны основного корреспондента. Специальные корреспонденты получают специальную корреспондентскую карточку на срок до трех месяцев (с возможностью продления до шести месяцев). Аккредитованные корреспонденты зарубежных средств массовой информации в Российской Федерации пользуются широким спектром профессиональных свобод и экономических гарантий своей деятельности. Аккредитованные журналисты, независимо от гражданства, имеют права и обязанности,



установленные международными договорами и российским законодательством, в частности, имеют право на создание профессиональной журналистской организации. В случае введения чрезвычайного или военного положения может быть установлен особый порядок аккредитации корреспондентов иностранных средств массовой информации в Российской Федерации. В соответствии со статьей 55 Закона Российской Федерации "О средствах массовой информации" представители иностранных средств массовой информации не осуществляют журналистской деятельности на территории России без соответствующей аккредитации или регистрации; они имеют право выступать в качестве представителей юридического лица, направившего их в командировку. Российское законодательство о правовом положении корреспондентов иностранных СМИ основывается на положениях статьи 55 Закона Российской Федерации "О средствах массовой информации". Статья 19 Международного пакта о гражданских и политических правах 1966 г., провозглашающая "право на свободу слова"; это право включает свободу "искать, получать и распространять всякого рода информацию и идеи независимо от государственных границ[1,33]. Особое значение международных гарантий свободы слова для реализации прав и свобод человека в информационном обществе широко признано в российской и зарубежной правовой доктрине[2,116].

В целях защиты прав и свобод человека предлагается учитывать прогрессивное регулирование международной журналистики в процессе совершенствования национального законодательства в области СМИ. Международные принципы профессиональной этики в журналистике, принятые на четвертой Консультации международных и региональных организаций журналистов, состоявшейся в Париже 20 ноября 1983 г., были разработаны под эгидой ЮНЕСКО при участии Международной организации журналистов, Международной федерации журналистов и региональных профессиональных ассоциаций журналистов. Если соблюдение этических принципов станет обязательным условием аккредитации иностранных корреспондентов в МИД РФ, то они станут важной правовой гарантией качества работы субъектов международной журналистики. В целях оптимизации работы Департамента информации и печати МИД РФ считаем необходимым дополнить Положение о выдаче визового бланка, порядке и условиях ее выдачи, продлении срока действия визы, обращении взыскания визы в случае ее утраты, а также порядок аннулирования визы Специальным институтом "Журналистская виза". Получение такой визы сопровождается обязанностью журналиста



соблюдать законодательство РФ и административный акт об аккредитации журналиста в МИД РФ.

Список использованных источников

1. Алексеев Г. В., Морозов Г. Н. Свобода слова и информационные транснациональные корпорации // Власть. № 2. 2009. С. 28–33.
2. Кириленко В.П., Алексеев Г. В. Международно-правовые гарантии свободы самовыражения // Управленческое консультирование. 2014. № 2. С. 116–124.
3. Лукашук И. И. Средства массовой информации, государство, право. М.: Столичный град, 2001. 322 с.
4. Михайлов С. А. Мировые тенденции и национальные особенности в современной зарубежной журналистике : дисс. ... д-ра полит. наук. СПбГУ. 2002. 362 с.
5. Addy C. [etc.]. Carter-Ruck on libel and privacy. 6th ed., LexisNexis, London, UK. 2010.
6. Haraszi M. Special Report: Accreditation of Journalists in the OSCE area. Observations and Recommendations. Organization for Security and Co-operation in Europe. 2006. 25 oct



Толстых Ангелина Игоревна

Студент

Санкт-Петербургский государственный университет

ОБРАЗ ЗАПАДА И ОБРАЗ РОССИИ В РОССИЙСКОМ ОБЩЕСТВЕННОМ МНЕНИИ

Аннотация: В рамках данной статьи рассмотрено формирование общественного мнения по отношению к западу. Эта тема была популярна во все времена. Сегодня СМИ активно демонизируют образ запада в обществе. Как на это реагирует общество мы рассмотрим в данной статье.

Ключевые слова: Запад, Россия, СМИ, общество, общественное мнение

Keywords: West, Russia, Mass Media, Society, Public Opinion

Демонизированный образ Европы и Запада в целом, который сегодня доминирует в сознании русских, полностью выстроен Кремлем и его покорными СМИ. Антизападная кампания, развернутая сегодня прокремлевскими СМИ, не первая, но она характеризуется беспрецедентными масштабами и продолжительностью, которые на самом деле могут не только изменить поверхностные суждения россиян, как это было в прошлом, но и оказать более глубокое и длительное воздействие на средний психологический портрет и, следовательно, на будущее российско-западных отношений.

Если в прошлом волна критики была направлена в основном на политику Вашингтона по "экспорту демократии", то в последние годы западные ценности как таковые были дискредитированы. Европа изображается вассалом Вашингтона, униженным отсутствием традиционных ценностей и вездесущностью гомосексуализма и педофилии в результате толерантности, характерной для европейского либерализма. В то же время пропагандисты все чаще прибегают к ложным аргументам о надвигающемся распаде Соединенных Штатов, представляя маргинальные движения за независимость в Техасе в качестве мейнстрима и при реальной поддержке его жителей. Согласно официальной пропаганде, Евросоюз рухнет под бременем нынешнего



миграционного кризиса, виновником которого, кстати, более трети россиян в опросах ВЦИОМа называют США.

Неудивительно, что на фоне массивной кампании в СМИ по дискредитации Запада, который фактически говорит своим слушателям: "Да, нам нехорошо, но посмотрите на них". Привлекательность западного образа жизни значительно снижается. В результате крупнейшая европейская нация в Европе отрицает свою европейскую идентичность, пытаясь дистанцироваться от негативных качеств, приписываемых западному обществу. Последний опрос "Левада-центра" показал, что 53% россиян не считают себя людьми западной культуры, а 45% негативно относятся к западному образу жизни. Кроме того, в результате негативной мобилизации 75% респондентов[3] назвали крупнейшие западные страны "оппонентами России" (сравните, например, с 19 годами назад, когда 70% назвали западные страны образцами для подражания в развитии страны), а оценка напряженности между Россией и США достигла пика с 2001 года (45%).

Без контроля со стороны СМИ Кремль вряд ли смог бы добиться такого эффекта. Но возникает логичный вопрос: почему нынешняя антизападная кампания имеет столь высокий уровень негативных настроений и, в отличие от предыдущих волн, отдает приоритет демонизирующим ценностям?

Если раньше россияне, недовольные политикой НАТО, все же обнаружили, что им не чужды фундаментальные европейские ценности, то сегодня, благодаря пропаганде, конфликт между Россией и Западом начинает восприниматься как конфронтация ценностей - традиционных, консервативных против толерантных европейцев, интеллектуальных россиян против европейского материала. Это подталкивает россиян к отрицанию своей европейской идентичности и признанию необходимости развиваться "особым образом", который никому не известен. Более того, пропаганда навязывает определенные семантические ассоциации - например, веру в то, что "антиправительственные протесты ведут к насильственной смене власти, и переворот, безусловно, закончится анархией и кровью, а за всем этим стоит вездесущая рука Запада". В результате среднестатистический россиянин, не имеющий доступа к альтернативной информации, разочаровывается в европейской модели развития как желательном ориентире для будущего России и начинает испытывать неосознанный страх любого



недовольства режимом, сводя к минимуму вероятность его открытого проявления и участия в протестах.

Чтобы создать правильный образ разделенной и проблемной Европы, Кремль не жалеет ни медиа-ресурсов для утверждения своего имиджа реальности внутри страны и за рубежом, ни денег на поддержку европейских радикалов. Финансируя крайне правые, профашистские и другие маргинальные силы в Европе, Кремль не надеется использовать их для реальной дестабилизации ситуации в ЕС, поскольку считает, что другие внешние игроки проделают большую работу. В конечном счете, основная цель этой политики - обращение к внутреннему потребителю, поскольку продвигаемые Путиным силы покорно передают россиянам все кремлевские пропагандистские мифы, но западными средствами. И их мнение внутри России представлено как мнение большинства европейцев. Так что если там все так плохо, то лучше не стремиться к этому.

Поскольку у Путина нет других средств обеспечения лояльности общества, кроме как втягивать страну в конфликты и разжигать антизападную истерию, нет никакой надежды на быстрое изменение курса.

Европа должна признать, что она принципиально заинтересована в стабильной демократической России так же, как Россия заинтересована в сильной Европе. Не нынешний клептократический режим, а Россия, где, несмотря на всю обрушившуюся на них пропаганду, 46% по-прежнему считают западную демократию необходимой для развития России (10% - безусловно, 36% - с учетом особенностей страны). Путин рано или поздно уйдет, но общество, которое он создал, останется, и Европе придется искать с ним общий язык. Поэтому сегодня абсолютно необходимо приложить все усилия для того, чтобы размывание российско-европейской идентичности не приняло необратимого характера.

Это требует создания и поддержания каналов прямого общения с российским обществом, поддержки оставшихся свободных российских СМИ, создания платформ для диалога и создания новых русскоязычных СМИ в Европе, которые - до тех пор, пока Интернет в России не будет полностью поглощен Кремлем - смогут донести необходимое послание до самой активной и образованной части российского общества.

Кроме того, следует серьезно подумать о возможности приглашения России к диалогу о создании конкретного общеевропейского пространства, которое, с одной



стороны, не может быть создано при Путине из-за необходимости гармонизации законодательства и демократических реформ, но которое, с другой стороны, будет сигнализировать россиянам о том, что европейское будущее для них не отвергается как таковое.

Самым сильным ударом против антизападной риторики в будущем может стать и отмена виз для российских граждан. Такой шаг мог бы увеличить поток российских туристов, и, как показывает практика, россияне, имеющие опыт путешествий и говорящие на иностранном языке, более критично относятся к кремлевской пропаганде.

Европа обладает огромным потенциалом "мягкой силы", а Россия склонна органично поглощать европейские нормы. То, что происходит сегодня, - это механическое, искусственное отклонение России от вектора, исторически приписываемого ей. Но вернуть все на круги своя – возможно.

Список использованных источников

1. Антонова Т. Г. Метафорическое моделирование социального конфликта в медиадискурсе: ключевые дискурсивные метафоры // Язык и культура. Приложение. 2013. № 2. С. 5-18.
2. Будаев Э. В. Военная метафорика в дискурсе СМИ [Электронный ресурс]. URL: <http://www.actalinguistica.com/arhiv/index.php/als/article/viewFile/121/131> (дата обращения: 04.10.2020).
3. Будаев Э. В. Дискурсивный подход к анализу политической метафоры // Культура и текст. 2016. № 1 (24). С. 5-19.
4. Будаев Э. В., Чудинов А. П. Метафора в политической коммуникации. М.: Флинта; Наука, 2012. 248 с.
5. Зарипов Р. И. Когнитивные аспекты метафорического моделирования в политическом дискурсе (на материале французских политических метафор образа России): дисс. ... к. филол. н. М., 2015. 262 с.



ЗАЩИТА ИНТЕЛЛЕКТУАЛЬНОЙ СОБСТВЕННОСТИ В МЕЖДУНАРОДНОМ ПРАВЕ

Аннотация. Статья посвящена истории возникновения и развития интеллектуальной собственности. Изучены подходы к их защите. Кроме того, статья направлена на изучение генезиса проблем охраны объектов интеллектуальной собственности и причин их возникновения.

Ключевые слова: право интеллектуальной собственности, проприетарная правовая теория, защита объектов авторского права, свободное использование.

Keywords: intellectual property right, proprietary legal theory, copyright protection, free use.

Исторически защита прав интеллектуальной собственности от неправомерного использования и эксплуатации восходит к античности. Уже в Древней Греции и Риме были известны "кражи" (плагиат) авторских текстов, была распространена практика выплаты вознаграждения (роялти) за изобретения или произведения; реальные предшественники товарных знаков были известны в Древнем Китае, Индии и Египте.[5,46]. В средние века, в обществе с феодальной системой, с низким уровнем грамотности, мало кому приходилось искать меценатства в науке и искусстве, ни у церкви, ни у дворянства, и жить на вознаграждения меценатов. Общество не одобряло их авторства, так как создатели считались лишь проводниками познания от Бога, а потому их произведения не считались результатом творческого акта. С другой стороны, в средние века среди торговцев и ремесленников были распространены специальные знаки, состоящие из герба и имени мастера или торговца. Наличие этих знаков является гарантией качества товара или продукции. К концу Средневековья начался первый из трех этапов охраны исключительных прав интеллектуальной собственности - система привилегий, "цель которой состояла в содействии созданию новых изобретений и объектов, охраняемых авторским правом". Его возникновение связано с появлением и



развитием буквенной печати. Первая привилегия на изобретение, технология печати, была предоставлена в 1469 году. Появление и распространение печатных машин требовало регулирования отношений, связанных с созданием и использованием объектов, охраняемых авторским правом. До этого книги были рукописными и предназначались для элиты. Изобретение Иоганном Гутенбергом съёмных шрифтов и печатного станка в 1440 году способствовало рождению первой в мире системы авторских прав. Книжная привилегия была предоставлена в 1491 году. [5,20] После этого информация уже не концентрируется в одной руке, а распространяется среди масс людей. По мере изменения средств производства меняется и теоретико-правовой взгляд на природу интеллектуальной собственности. Сам термин "интеллектуальная собственность" появился в конце XVIII века; его первое упоминание содержится во французском праве, в котором используется имущественный подход в этой области. Последнее, в свою очередь, основывалось на теории естественного права, раскрытой в трудах энциклопедических философов, таких как Ж.Ж. Руссо, Д. Дидро, К. Гельветий, П. Гольбах и Вольтер.

Право собственности приравнивало право создателя к праву собственности и давало ему исключительную возможность распоряжаться результатом своего творчества и исключать вмешательство третьих лиц. Таким образом, Франция была одной из первых европейских стран, в законодательстве которых появились такие понятия, как авторское право и патентное право, составляющие конструкцию права интеллектуальной собственности. Собственный подход к природе прав интеллектуальной собственности был постоянной чертой как XIX века, так и современности. В контексте прогресса, в котором информация может быть умножена за несколько дней, развивающееся капиталистическое общество должно защищать интересы издателей и промышленников, доходы которых страдают от фальсификации идей, отчуждаемых законом. Эта проблема была описана многими теоретиками того времени, в том числе и Карлом Марксом: "Продукт интеллектуального труда - наука - всегда ценится намного ниже его стоимости, потому что часы работы, необходимые для его воспроизведения, не сопоставимы с часами работы, требуемыми для его первоначального производства". Например, ученик может выучить биномиальную теорему в течение часа".[3,50] Маркс и его последователи первыми признали информацию и идеи объектами товарно-денежных отношений, точнее, в качестве общественных услуг. "Идеи могут быть исключены из использования другими людьми". Но их потребление никому не мешает - они не конкурируют друг с другом в



потреблении. В этом смысле мир идей является противоположностью "трагедии общественной собственности". Они должны быть доступны для общественности, но капиталисты могут их присвоить - и это то, что они пытаются сделать"[6,54]. Таким образом, растущее капиталистическое общество должно было реформировать как национальные, так и международные правовые нормы в целях улучшения защиты прав интеллектуальной собственности. Впервые это было сделано в национальном законодательстве; первыми такими законами стали французский Закон о патентах 1791 г. и Закон о литературной собственности 1793 г. Позднее другие страны приняли аналогичные законы. В конце XVIII века англо-саксонское и континентальное развитие права интеллектуальной собственности в двух правовых семьях стало основываться на различных теоретических и методологических концепциях. "Краеугольным камнем англо-американского права интеллектуальной собственности была необходимость защищать экономические интересы и в то же время использовать интеллектуальные достижения других. В основе европейских концепций лежала неразрывная связь между личностью автора и результатом его интеллектуального труда. Различия между теоретическими основами развития права интеллектуальной собственности в континентальной Европе и англоязычных странах особенно очевидны на примере развития авторского права. Континентальное европейское авторское право развивается в направлении защиты прав лиц, произведения которых созданы их непосредственным производением. Великие писатели, такие как У. Хьюго, были в авангарде движения за авторские права. Англо-американское авторское право развивалось главным образом через издателей, сначала через частые договоры, а затем, начиная с начала XVIII века, через принятие законов, так что англо-американское законодательство изначально было сосредоточено на защите экономических прав издателей. Концепция моральных прав не была принята в Соединенных Штатах и Великобритании. Они не упоминались как самостоятельные полномочия автора, а их соответствующие интересы защищались другими правовыми институтами: недобросовестная конкуренция, несправедливое обогащение и т.д. Англо-американское интеллектуальное право развивалось довольно спонтанно и в основном под влиянием теорий права собственности.

Теоретической основой права интеллектуальной собственности в Англии, США и других странах системы общего права являлась идентификация продуктов интеллектуального творчества и материальной собственности на основании того, что они



имеют один и тот же источник происхождения - произведение".[1,45]. Первым шагом на пути к международной охране прав интеллектуальной собственности стало заключение Бернской конвенции об охране литературных и художественных произведений 1886 г. В результате затяжных дебатов между представителями государств, имеющих различное национальное законодательство по охране интеллектуальной собственности, Конвенция стремилась установить как общие стандарты охраны и соблюдения авторского права, так и конкретные минимальные стандарты, которые члены Конвенции обязаны соблюдать. Бернская конвенция была первым международным договором, провозгласившим охрану произведений, охраняемых авторским правом, как в силу их уникальности, так и в силу факта их создания. Охрана предмета авторского права в соответствии с Бернской конвенцией не требует охраны материального носителя произведений или любых других дополнительных формальностей. Положения Бернской конвенции об охране объекта авторского права и смежных прав применяются не только к авторам, являющимся гражданами государств, которые являются участниками Конвенции, но и к тем, кто является гражданами государств, не входящих в Бернский союз. Однако в статье 3.1 (b) устанавливается следующее условие: "Охрана, предоставляемая настоящей Конвенцией, применяется: (b) к авторам, которые не являются гражданами ни одной из стран Союза, в отношении их произведений, впервые опубликованных в одной из этих стран или одновременно в стране, не входящей в Союз, и в стране Союза"[7,15]. В Бернской конвенции также рассматривается вопрос борьбы с контрафакцией и в статье 16 предусматривается, что "Поддельные экземпляры произведения подлежат аресту в любой стране Союза, где это произведение пользуется правовой охраной". Положения предыдущего пункта применяются также к воспроизведениям, происходящим из страны, в которой произведение не охраняется или более не охраняется. Арест налагается в соответствии с законодательством каждой страны"[4,76]. Однако борьба с контрафакцией не была подробно регламентирована в настоящем Договоре, поскольку государства-члены решили сделать это вопросом национального законодательства. С другой стороны, правила Бернской конвенции ограничивают свободное использование объектов, охраняемых авторским правом, посредством притязаний на роялти, т.е. необходимость получения согласия правообладателя на произведение. Конечно, эта ситуация привела к конфликту между механизмами защиты авторского права и смежных прав и насущной потребностью человечества в развитии науки, культуры и искусства. Частично это было решено Парижской конвенцией, которая предусматривала в тексте Бернской конвенции



возможность распространения литературных произведений в научных и образовательных целях. Однако сегодня такой подход считается узким по охвату, что еще больше усиливает противоречие. Новый этап в защите прав интеллектуальной собственности (включая авторское право) начался в 1967 году с подписания Стокгольмского соглашения о создании Всемирной организации интеллектуальной собственности (ВОИС), специализированного учреждения, контролируемого Организацией Объединенных Наций, после переговоров Уругвайского раунда по ГАТТ.

Согласно статье 3 Стокгольмской конвенции, ВОИС преследует две цели: "содействовать охране интеллектуальной собственности во всем мире путем сотрудничества между государствами и, в соответствующих случаях, во взаимодействии с любой другой международной организацией;

обеспечивать административное сотрудничество между союзами"[8,67]. ВОИС "объединила все институциональные механизмы универсального характера, касающиеся вопросов интеллектуальной собственности, и дала возможность координировать международное сотрудничество в этой области в едином центре". Кроме того, на данном этапе уже начали развиваться институциональные механизмы регионального сотрудничества государств по вопросам интеллектуальной собственности. Органы международных региональных организаций, занимающихся вопросами экономической интеграции, начали включать в свою деятельность вопросы интеллектуальной собственности". Уникальность ВОИС как международного сообщества подтверждается также ее гибкой структурой, состоящей из автономных профсоюзов, не имеющих статуса межправительственных организаций. Такая структура позволяет в случае неполного раскрытия понятия "интеллектуальная собственность" обращаться в юрисдикцию ВОИС по всем вопросам, связанным с правовым регулированием отношений интеллектуальной собственности, таким как появление новых объектов интеллектуальной собственности и способ их эксплуатации. Современный этап международной защиты прав интеллектуальной собственности начался в 1995 году, когда была создана ВТО для обеспечения свободной мировой торговли. Действующая ВТО регулируется несколькими соглашениями, включая Соглашение по торговым аспектам прав интеллектуальной собственности (ТРИПС). Согласно положениям данного соглашения, члены ВТО обязаны гарантировать принцип режима наибольшего благоприятствования для иностранцев из других стран-участниц ВТО. Кроме того, ТРИПС, в отличие от других международных



договоров, устанавливает минимальные стандарты охраны интеллектуальной собственности для каждого участника соглашения, включая допустимые ограничения. ТРИПС обязывает все правительства внедрять антипиратские механизмы в свое национальное законодательство путем введения общих правоприменительных, доказательных, запретительных, временных и пограничных мер. Новый этап в истории регулирования интеллектуальной собственности продолжается и по сей день, и трудно переоценить важность деятельности как ВОИС, так и ВТО. "ВОИС остается центром международного сотрудничества по вопросам интеллектуальной собственности". Основным преимуществом ВТО перед ВОИС является ее способность разрешать межправительственные споры по вопросам интеллектуальной собственности с помощью механизмов ВТО. Сосуществование и взаимодействие между ВОИС и ВТО обусловлены взаимодополняемостью их функций, поскольку нормативные, информационные и оперативные функции в деятельности ВТО еще недостаточно развиты, а функция контроля в деятельности ВОИС еще недостаточно развита". Компьютеризация общества и его аспектов началась в 1970-х годах, когда появились первые персональные компьютеры. В то же время меняется структура общества, то, как оно приносит свои выгоды - в настоящее время оно сосредоточено на производстве, хранении, обработке и реализации информации, в том числе знаний как ее высшей формы.

К 2010-м гг. складываются специфические черты современных ИТ: компьютерная обработка информации согласно заданным алгоритмам; хранение больших объемов информации на механических носителях; передача информации на большие расстояния за короткие сроки. В сфере ИТ процессы, связанные с накоплением, обработкой и передачей информации, становятся важными элементами производственных и социальных отношений. На основании теоретического материала необходимо вывести следующие выводы:

1. Существенное развитие правовых норм, связанных с защитой объектов интеллектуальной собственности, произошло в XIX – XX вв., когда были приняты первые международные договоры, устанавливающие нормы по этому вопросу. Помимо этого, во второй половине XX в. появляются международные организации, целью которых является разработка комплекса мер по защите интеллектуальной собственности во всём мире и гармонизация национальных законодательств в этой сфере – ВОИС, ВТО.



2. Исходя из того, что спецификой отношений интеллектуальной собственности является информация, то объектами данных отношений являются продукты интеллектуальной деятельности, которые могут быть представлены в материальной или нематериальной форме. Поэтому способы защиты прав интеллектуальной собственности зависят от специфики того или иного объекта ИС. Иностраный элемент в отношениях интеллектуальной собственности (особенно в ИТ-сфере) почти представлен в двух видах: или как субъект (физическое или юридическое лицо), или как юридический факт (нарушение права использования произведения, защищённого авторским правом). В эпоху информатизации мирового общества территориальные границы размываются, и потому тяжелее установить связь с тем или иным национальным правовым порядком.

Список литературы

1. Брукс, М. Права интеллектуальной собственности – современное «огороживание» [Электронный ресурс] / М. Брукс // «Враг Капитала» (1917.com). – 2019. – Режим доступа: <http://www.1917.com/XML/x+ciB0ozo6xufMyu00f57N8KhE>. – (Дата обращения: 05.10.2020.)

2. Гудфеллоу, Р. Маркс, Энгельс и исторические фазы капиталистического способа производства [Электронный ресурс] / Р. Гудфеллоу // PostCap. Посткапиталистическое будущее. – 2014. – Режим доступа: <https://postcap.noblogs.org/archives/483>. – (Дата обращения: 11.02.2020.)

3. Леанович, Е. Б. Институционный механизм международного сотрудничества по вопросам интеллектуальной собственности / Е. Б. Леанович. – Минск: Бел. Гос. Ун-т., 1998. – 20 с.

4. Леанович, Е. Б. Международная охрана интеллектуальной собственности / Е. Б. Леанович. – Минск: ИВЦ Минфина, 2011. – 398 с.

5. Шеленговский, П. Г. История и современность интеллектуальных прав / П. Г. Шеленговский // Молодой ученый. – 2011. – № 1. – С. 170–174.

6. Berne Convention for the Protection of Literary and Artistic Works (as amended on September 28, 1979) (Authentic text) [Электронный ресурс] // Всемирная организация интеллектуальной собственности (ВОИС). – Режим доступа: <https://wipolex.wipo.int/ru/text/283698>. – (Дата обращения: 14.03.2020.)



7. Convention Establishing the World Intellectual Property Organization (as amended on September 28, 1979) (Authentic text) [Электронный ресурс] // Всемирная организация интеллектуальной собственности (ВОИС). – Режим доступа: <https://wipolex.wipo.int/ru/text/283854>. – (Дата обращения: 04.05.2019).

8. History [Electronic resource] // Trademark Bureau MYTKHUN. – Tiraspol, 2002–2004. – Mode of access: <http://www.tmprotect.idknet.com/eng/history.html>. – (Date of access: 04.03.2020)



Толстых Ангелина Игоревна

Студент

Санкт-Петербургский государственный университет

ЗАЩИТА АВТОРСКИХ ПРАВ В МЕЖДУНАРОДНОМ ПРАВЕ

Аннотация. По сей день вопрос правовой охраны авторского права как объекта интеллектуальной собственности является одним из самых актуальных. Интеллектуальная собственность является весьма уязвимым объектом для преступников и требует особого внимания с точки зрения совершенствования механизмов защиты. На международном уровне вопросами интеллектуальной собственности в настоящее время занимаются Всемирная организация интеллектуальной собственности и Всемирная торговая организация. В этой статье автор делает вывод о том, что, несмотря на значительное число принятых международно-правовых документов, все еще существуют коллизии и существенные пробелы в правовом регулировании этих вопросов. Например, вопрос о передаче авторского права на произведение почти не рассматривается в международных договорах.

Ключевые слова: авторское право, правообладатель, интеллектуальная собственность, защита авторских прав, международно-правовая охрана

Keywords: copyright, owner, intellectual property, copyright protection, international legal protection

По сей день вопрос правовой охраны и авторского права как объекта интеллектуальной собственности является одним из самых актуальных. Интеллектуальная собственность является очень уязвимым субъектом для преступников и, несомненно, требует особого внимания с точки зрения совершенствования механизмов защиты. Процесс развития авторского права берет свое начало в европейском законодательстве 18 века и впоследствии начал распространяться по всему миру. Первым крупным событием в истории авторского права считается 1440 год, когда немецкий Иоганн Гуттенберг изобрел печатную машину. Конечно, оригинальное распространение книг было трудоемким и финансово дорогостоящим процессом, но стремительное развитие науки и техники,



которое принесло с собой возможность изготовления пиратских копий, привело к необходимости защиты авторских прав. Важным международным соглашением в области авторского права является Бернская конвенция, принятая в Швейцарии в 1886 году[1,10].

Настоящая Конвенция была подписана для обеспечения охраны литературных и художественных произведений, и ее содержание отражает правовые положения об охраняемых произведениях и их авторах. Бернская конвенция охраняет произведения искусства, литературы и науки, а также права авторов на их произведения. Следует отметить, что в случае коллизии законов преимущественную силу имеет закон государства, в котором требуется охрана авторского права, а в случае выбора между различными субъектами - закон государства, в котором произведение было впервые опубликовано.

В настоящее время вопросами интеллектуальной собственности в международном праве занимаются Всемирная организация интеллектуальной собственности (ВОИС) и Всемирная торговая организация (ВТО). ВОИС была основана в 1967 году и является старейшей международной организацией в области охраны интеллектуальной собственности. ВОИС присоединилась к Организации Объединенных Наций в 1974 г. Сегодня членами ВОИС являются более 90 стран. Основной целью создания ВОИС было создание единого глобального центра международного сотрудничества в области охраны интеллектуальной собственности. Эта организация имеет статус специализированного учреждения ООН в области интеллектуальной собственности и творчества. Деятельность ВОИС включает распространение информации и оказание технической помощи развивающимся странам, которые, естественно, недовольны развитыми странами, являющимися основными экспортерами интеллектуальной собственности. В рамках ВОИС в 1996 г. был принят Международный договор ВОИС[2,97] по авторскому праву, который дополняет и совершенствует стандарты, отраженные в Бернской конвенции. Этот договор играет важную роль в вопросах охраны авторского права, поскольку он позволяет правообладателям защищать себя от неправомерного использования произведений в Интернете[3,56]. Что касается Всемирной торговой организации, то вопросы прав интеллектуальной собственности регулируются Соглашением ВТО по торговым аспектам прав интеллектуальной собственности (ТРИПС) [5]. Авторское право в соответствии с ТРИПС рассматривается в статьях 9-14, которые требуют соблюдения положений Бернской конвенции, с особым упором на компьютерные программы. Таким образом,



несмотря на значительное число принятых международно-правовых документов, все еще существуют коллизии и существенные пробелы в правовом регулировании этих вопросов. Например, международные договоры почти никогда не касаются передачи авторского права на произведение. Тем не менее, законы отдельных государств, к сожалению, не предусматривают решения всех вопросов авторского права. В этом контексте все более важную роль играют регулирование в рамках международного права и защита принципа свободы творчества.

Список литературы

1. Бернская конвенция по охране литературных и художественных произведений от 09.09.1886 г. (ред. от 28.09.1979) // Справочно-правовая система «Консультант Плюс».
2. Абросимова Е. А. Международное частное право. М., 2015. С. 97–98.
3. Щербак Н. В. Авторское право, М., 2017. С. 65–66.
4. Договор ВОИС по авторскому праву от 20.12.1996 г. // Справочно-правовая система «Консультант Плюс».
5. Соглашение по торговым аспектам прав интеллектуальной собственности от 15.04.1994 // Справочно-правовая система «Консультант Плюс».



СОВРЕМЕННЫЕ ТЕХНОЛОГИИ ВОЗДЕЙСТВИЯ НА ОБЩЕСТВЕННОЕ СОЗНАНИЕ: ИНФОРМАЦИОННЫЕ ПУЗЫРИ, ЭХО-КАМЕРА И ТОННЕЛЬ РЕАЛЬНОСТИ

Аннотация: На рубеже XX и XXI веков развитые страны вступили в постиндустриальную эпоху. На этом этапе социального развития информация распространилась во все сферы жизни и стала играть значительную роль в нашей повседневной деятельности. Информационный продукт, рассчитанный на большую аудиторию, называется массовой информацией, содержащей различные данные, которые легко воспринимаются. Такие "сообщения" не подразумевают активную умственную деятельность или анализ получателей. Современный век характеризуется усовершенствованием информационных технологий, беспрецедентным ростом информационных потоков и сложностью средств массовой информации.

Ключевые слова: технологии, информационные пузыри, тоннель реальности

Keywords: technologies, information bubbles, reality tunnel

Влияние средств массовой информации на сознание сегодня является оптимальным способом манипуляции, так как оно более эффективно в силу своей скрытой природы. Более того, в современном мире человек настолько занят, что у него нет ни времени, ни желания обрабатывать огромные потоки информации, поэтому он предпочитает получать их в готовом виде. Именно поэтому СМИ являются важнейшим инструментом формирования мнения в обществе: они собирают, обрабатывают и доставляют готовую информацию. Согласно теории У. Липпмана, люди живут в некой "псевдо-среде", которая отделяет их от реального мира, но это правда, которую они воспринимают как нечто само собой разумеющееся. Манипулируя массовым сознанием, средства массовой информации изменяют восприятие реальности человека. Перед тем, как сообщать новости и события, журналисты и их начальство тщательно отбираются из



огромного потока информации. Это может быть опасно, потому что человек, который слепо доверяет предоставленным фактам, легко поддается влиянию и верит в "реальность", созданную другими. Первоначально основной функцией СМИ было отражение общественного мнения. В современном обществе они строят его в интересах политических и экономических субъектов. На сегодняшний день Интернет стал крупнейшим средством для манипулятивных технологий. Благодаря свободному доступу к большому объему информации, циркулирующей в виртуальном пространстве глобальной сети, простоте и доступности информационных сообщений, Интернет постепенно вытесняет традиционные каналы распространения информации, которые теряют свое значение как основной и единственный источник информации. Общение через блоги, форумы, социальные сети, поддерживающие функцию обратной связи, создает новые способы выражения мнений, общения с людьми по всему миру, в том числе и с людьми в глобальном информационном обществе. Тем не менее, Интернет также становится новым пространством для воздействия на средства массовой информации.

Благодаря быстрому развитию технологий появляются новые инструменты для манипулирования обществом. Американский исследователь Элай Парасер (Eli Paraser) ввел понятие "пузырь для описания негативной стороны персонализированного поиска в Интернете". Поисковые системы и социальные сети определяют для пользователей, какую информацию они предоставляют в ответ на их поисковые запросы. Алгоритмы рассчитывают наши интересы на основе последней запрошенной информации в веб-браузере. В результате человек находится в так называемом информационном пузыре и имеет доступ только к той информации, которую алгоритмы считают необходимой. Получается парадокс: глобальный Интернет, который был создан для того, чтобы люди имели свободный доступ ко всей информации, стал пространством, в котором можно контролировать то, какая информация предлагается, а пользователи ограничены системой фильтров. Отфильтрованная и персонализированная мировая сеть стала так называемым туннелем реальности. Согласно этой теории, каждый видит мир по бессознательному набору фильтров, сформированному из жизненного опыта. Таким образом, в интернете человек может видеть только узкую область, которую ему разрешено видеть. Социальные сети сначала определяют психологический портрет пользователя, а затем окружают его информацией, которая, безусловно, необходима ему для эффективной продажи своих товаров и услуг. Наши прошлые решения влияют на то, что мы видим сейчас; и то, что мы



видим сейчас, влияет на наши будущие решения. Еще одним новым инструментом манипулирования, который активно используется в СМИ, является эффект эхо-камеры. Она заключается в том, что чем больше человек слышит одну и ту же точку зрения, тем более правильной и альтернативной он ее считает. Мысли, которые повторяются снова и снова, образуют стабильное состояние, в котором человек может легко и умело руководствоваться. Каждый раз, когда мы пользуемся Интернетом, нас окружает повторяющаяся реклама - различные товары, социальные проблемы, политические лозунги и так далее. Постоянное повторение информации закрепляет ее в нашем сознании. Существует так называемая манипуляция человеческим поведением, его восприятие информации на бессознательном уровне. Актуальность этих исследований обусловлена тем, что современность характеризуется стремительно растущим влиянием средств массовой информации: они моделируют события и явления окружающего мира и строят новую реальность. Новые технологии позволяют сделать это влияние еще более эффективным. В современном мире информация является неотъемлемой частью жизни и деятельности общества. Вместе с географическим вокруг нас формируется информационное пространство, где появляются новые инструменты влияния на общественное мнение и создаются скрытые условия для манипулирования всеми формами массового сознания (по крайней мере, для проведения предвыборных кампаний). В информационную эпоху люди попадают в ловушку влияния средств массовой информации, в основном, не осознавая этого. Взаимодействие с общественным мнением становится системным явлением, которое может привести к таким глобальным изменениям, как изменение общепринятых этических и моральных норм и, более того, к искажению взгляда человека на реальный мир и еще менее предсказуемым политическим последствиям.

Список использованных источников

1. Липпман У. Общественное мнение / Пер. с англ. Т.В. Барчуновой. Редакторы перевода К.А. Левинсон, К.В. Петренко. — М.: Институт Фонда «Общественное мнение», 2004
2. Дзялошинский И.М. Манипулятивные технологии в массмедиа // Вестн. Моск. унта, Сер. 10. Журналистика. — 2005



3. Шиллер Г. Манипуляторы сознанием /Пер. с англ.; Науч. ред. Я. Н. Засурский. — М.: Мысль, 1980
4. Луман Н. Реальность массмедиа / Пер. с нем. А. Ю. Антоновского.
5. Ноэль-Нойман Э. Общественное мнение. Открытие спирали молчания: Пер. с нем./Общ. ред. и предисл. Мансурова Н.С. — М.: Прогресс-Академия, Весь Мир, 1996
6. G. A. Donohue, P. J. Tichenor, C. N. Olien. Mass Media and the Knowledge Gap Research Article. A Hypothesis First Published January 1, 1975. 7) Eli Pariser. The Filter Bubble: What the Internet Is Hiding from You. — New York: Penguin Press, 2011.



Филологические науки



Ленкова Татьяна Александровна

кандидат филологических наук, доцент кафедры иностранных языков факультета истории и международных отношений, Рязанский государственный университет имени С. А. Есенина

КОМПЛЕКСНАЯ МЕДИАМЕТАФОРА КАК РЕЗУЛЬТАТ ЭВОЛЮЦИИ – ОТ ВЕРБАЛЬНОСТИ К ВИЗУАЛЬНОСТИ

В предлагаемой статье рассматривается эволюционный процесс трансформации метафоры в креолизованном медиатексте на примере западногерманского журнала Шпигель. Особое внимание уделяется сравнительному анализу классификаций метафоры в отечественной и зарубежной лингвистике. Актуальность исследования обусловлена междисциплинарным характером работы на стыке филологии и журналистики. Автор останавливается на сопоставлении отношения к процессу метафоризации в российской науке и нюансам производства и восприятия данной стилистической фигуры зарубежом. Показано, что с учётом тенденций последних десятилетий, согласно которым, визуальная информация занимает всё более устойчивые позиции, в публицистическом медиатексте следует различать не только традиционную вербальную метафору, но и визуальную.

Ключевые слова: креолизованный текст; метафора; язык СМИ

Key words: creolized text; metaphor; language of the media

Понятие «метафоры» находится в центре исследований не одно столетие. С течением времени наука о языке обогащается новыми отраслями и направлениями, следовательно, расширяются знания о сущности метафоры и критерии, которые могут быть положены в основу её классификации. В данной работе мы поговорим об особенностях метафоры в креолизованном медиатексте. Данный тип метафоры использует для своего оформления не только ставший уже традиционным вербальный код, но и многие экстралингвистические возможности, свойственные креолизованному медиатексту.

1. Традиционная российская классификация метафор и язык массмедиа

В российской лингвистике традиционным считается разделение метафоры на художественную и языковую [Скляревская, 1993, с.30]. Каждый тип метафоры имеет свои отличительные черты и соответствующие сферы употребления.



Так, языковая метафора – это нечто воспринимаемое и воспроизводимое на подсознательном уровне. Человек может даже не отдавать себе отчёта в том, что привычные для него слова и выражения имеют фигуральный смысл.

В языковой метафоре ассоциативные связи объективны и отражают языковой опыт говорящего, отражают индивидуальное видение мира, поэтому они «субъективны и случайны относительно общего знания» [Телия, 1977, с. 129-221]. Языковая метафора – самостоятельная лексическая единица, достаточно свободно вступающая в семантические связи, а лексическое значение языковой метафоры поддаётся структурированию и подведению под типовые схемы

Художественная метафора всегда уникальна и не имеет лексической самостоятельности, она всегда связана с контекстом [Скляревская, 1993, с.35].

В этом смысле метафору, используемую в тексте СМИ, с полным правом следует назвать художественной на основании её абсолютной уникальности – поскольку, во-первых, клишированная манера подачи информации «противопоказана» любому уважающему себя и успешному изданию, а, во-вторых, даже принимая за основу одну и ту же сферу-донор, журналист наполняет её каждый раз совершенно другим содержанием. Например, «флаг» как сфера-донор может использоваться и просто как геральдический знак, и как знак государственной принадлежности определённой группы людей, и как символ того, что именно эта страна задействована в конфликте и так далее.

В ходе своих исследований Г. Н. Скляревская особым образом выделила виды языковой метафоры, а именно мотивированную, ассоциативную.

Мотивированной метафорой исследователь называет ту, в которой присутствует семантический элемент, эксплицитно связывающий метафорическое значение с исходным. Наличие общего семантического элемента предполагает сознательный перенос значения, то есть осмысленное, волевое перенесение признака из одной семантической структуры в другую в каждом конкретном акте речи.

С мнением Г. Н. Скляревской нельзя не согласиться, сделав лишь одно небольшое замечание. Касательно публицистики, а именно, когда мы находимся на начальном этапе восприятия напечатанного в статье, мы в первую очередь обращаем наш взор на изобразительный ряд и воспринимаем его, конечно же, через чувства и эмоции. Если в статье есть невербальная метафора, то большинство читателей, без сомнения, вычленил сему, на основе которой произошла метафоризация, и сделает он это неосознанно, лишь потому, что метафоризация случилась на знакомом ему языке с учётом его картины мира.



И если восприятие представителя целевой аудитории происходит, по крайней мере, на первых порах интуитивно, то деятельность творца метафоры, то есть журналиста, нельзя назвать таковой, – напротив, он осознанно соединил нужные ему образы, актуализировал нужную сему и замотивировал читателя полученной метафорой, наверняка, подкрепив всё вербальными составляющими из текста статьи.

Иными словами, мотивированная метафора в креолизованных текстах СМИ первоначально искусственно моделируется с учётом массмедийных особенностей.

Ассоциативная метафора базируется на способности сознания отыскивать аналогии между любыми объектами действительности. Универсальность такой мыслительной операции означает всеобъемлющий характер метафоричности языка. Этот вид метафоры, по мнению Г. Н. Складневской, наиболее часто встречается в языке.

Ассоциативная метафора широко используется в креолизованных массмедийных текстах, основываясь на культурно-исторических знаниях большинства членов общества, на единой для каждого социума картине мира. Последнее понятие играет особенно большую роль в классификации другого замечательного отечественного исследователя, Вероники Николаевны Телия.

На наш взгляд, понимание ассоциативной и образной метафоры у Складневской и Телия довольно близки, и это те метафоры, которые наиболее часто встречаются читателю на газетной полосе.

По нашему мнению, именно два указанных типа метафор наиболее адекватно отвечают потребностям креолизованного текста СМИ – максимально полно информировать и максимально сильно воздействовать.

В. Н. Телия считает метафору одним из наиболее продуктивных средств формирования вторичных наименований в создании языковой картины мира [Телия, 1977, с.129-221]. Причём метафора обладает свойством «навязывать» говорящим на данном языке специфичный взгляд на мир. В. Н. Телия подтверждает своё мнение, опираясь на высказывание В. И. Постоваловой о том, что картина мира в целом «не может быть выполнена в «языке», незнакомом человеку... картина, то есть интерпретация, акт миропонимания... зависит от призм, через которую совершается мировидение» [Постовалова, 1988, с. 9 – 47].

Чрезвычайно любопытным кажется то, что В. И. Постовалова предлагает рассматривать типы картин мира на основании трёхкомпонентной парадигмы: субъект, объект и результат познания. С точки зрения характеристики «формы изображения» могут



описываться следующим образом: одинаковыми ли «глазами», с одной ли пространственной позиции смотрят на мир субъекты; как изображается мир – гомогенно или гетерогенно.

«Переводя» сказанное В. И. Постоваловой на язык СМИ, осмелимся провести параллель: картина мира, предлагаемая на страницах печатных массмедиа, включает в себя как минимум три компонента – субъекта-репортёра, объект – целевую аудиторию и результат познания – содержание материала. Преподносится «кусочек» картины мира в современной прессе иногда гомогенно (только вербально), но всё чаще гетерогенно, то есть с помощью не только лингвистических, но и экстралингвистических средств.

Наблюдения российских исследователей за функционированием метафор в языке СМИ привели также к выделению и обобщению концептуальных областей, между которыми могут быть установлены отношения аналогии (зон-доноров и зон-мишеней) [Романова, 2011].

Приведём несколько примеров из немецкой прессы (выпуски журнала Шпигель от 27.01.2017, 07.08.2016).

Название статьи «Die Schatzinsel» («Остров сокровищ»)

Сфера донор – сказания и легенды о кладях

Сфера мишень – развитие экотуризма на одном из островов Северного моря.

Название статьи «Helmut Schmidt Der Jahrhundert-Lotse» («Гельмут Шмидт. Лоцман века.»)

Сфера донор – морское дело, свёрнутая метафора

Сфера мишень – канцлер ФРГ

Фрейм – лоцман, тот, кто ведёт вперёд

Вектор ассоциаций – знаковая фигура для Германии, человек-эпоха.

Сразу скажем, что приведённые примеры – это чисто вербальные метафоры, для понимания которых необходимо лишь соотнести название материала с его содержанием.

Таким образом, к вкладу отечественных лингвистов можно отнести не только чёткое деление метафоры на языковую и художественную, но и дальнейшую разработку проблемы метафоризации в языке СМИ.

2. Классификация метафор в зарубежной лингвистике и язык массмедиа.

В зарубежной лингвистике существуют разные подходы к классификации метафор. Так, например, польский исследователь Ержи Святек различает метафоры *praesentia* и *absentia* [Świątek, 1998, s. 17.] В первой группе метафор основная тема вербализуется, а во



второй остаётся скрытой. Значение метафоры *absentia* не может быть понято правильно, пока не будет конкретизирована основная тема, что может произойти исключительно посредством вербально-ситуативного контекста.

Важнейшим критерием для американских исследователей, Лакоффа и Джонсона, является структурирование [Lakoff, Johnson, 1998, p.272]. Если один концепт метафоры структурируется другим, исследователи говорят о структурной метафоре. Кроме того, они выделяют ориентирующую или пространственную метафору. Большинство подобных метафор связано с ориентацией в пространстве.

Наряду с пространственными метафорами Лакофф и Джонсон различают ещё онтологическую метафору. Её сущность составляют наши знания о физических объектах, в том числе и о собственном теле. События, эмоции, идеи представлены в онтологических метафорах в качестве живых или неживых субъектов.

Онтологическая метафора для журналиста может иметь особый интерес – не всегда статью читает тот, кому она предназначена. Подобного рода метафора, затрагивающая общечеловеческие знания об окружающем нас физическом мире, может быть понятна, например, не только представителям «родной» целевой аудитории, но и самому широкому читателю.

Так, например, метафоры-карикатуры из постоянной рубрики Шпигеля показывают проблематику, понятную практически во всех цивилизованных странах мира – там, где есть старики, пенсионеры, там всегда есть проблемы, связанные с отношением государства и общества к пожилым людям. Подпись «Herbst des Lebens» (Осень жизни) красочно проиллюстрирована – старики вынуждены рыться в мусорных баках, собирать бутылки, чтобы повысить своё благосостояние. Подобная карикатура-метафора с онтологическим оттенком будет понятна и в благополучной Германии, и в России, и во многих других странах.

(Рис.1)

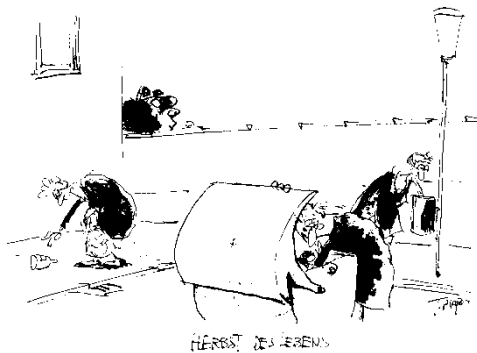

«Herbst des Lebens»

Следующая карикатура-метафора также основана на наших бытовых знаниях, а именно знаниях месторасположения помещений в зданиях и их функциональной роли. Так, общеизвестно, что мусорные баки находятся, как правило, у чёрного/запасного входа. Общеизвестно также и то, что Белый дом – важное административное здание в США. Подпись «The White House ... Nebeneingang» (Задняя дверь Белого дома) лишь «подкрепляет» изображённое. Сортировку мусора по определённым контейнерам можно было бы отнести к реалиям Германии, это не абсолютно онтологический момент. Но, дойдя до последнего бака или контейнера, читатель понимает некоторые нюансы американской политики, выбрасывающей факты в мусор.

(Рис.2)

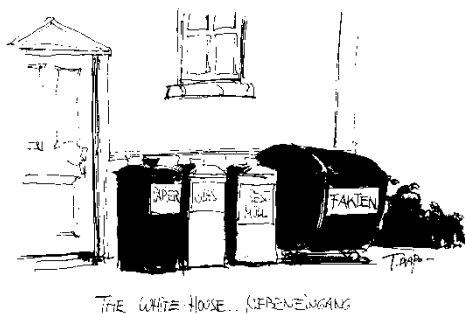

«The White House ... Nebeneingang»

Ещё один тип метафоры интертекстуальный. Сам термин подсказывает, что данный тип метафор формируется на основе интертекстуальных связей. Связующими элементами внутри интердискурса и интертекста выступают коллективные символы –



совокупность образных элементов, выявляющие прагматические идеологические установки субъекта высказывания и ограничивающие потенциальную неисчерпаемость значений текста, и тестовых метафор в частности.

Стоит ли говорить, что данный тип метафоры чрезвычайно распространён в прессе. Это касается, прежде всего, серийных материалов, посвящённых одной общей теме, либо множество интертекстуальных метафор можно встретить внутри одной солидной статьи, разделённой на несколько подтем. Так, например, в статье журнала Шпигель от 17.06.2017, посвящённой печальному событию – уходу из жизни Гельмута Коля – мы встречаем ряд вербальных метафор, так или иначе относящихся к бывшему канцлеру и характеризующих его: *Das schwere Erbe des Einheitskanzlers* (Тяжёлое наследие канцлера-объединителя); *Helmut Kohl: Der ewige Kanzler* (Вечный канцлер); *Das Zentralgestirn* (Мозговой центр); *Der schwarze Riese* (Чёрный великан); *Mann der Widersprüche* (Мужчина противоречий).

Подытоживая сказанное, скажем, что несомненной сильной стороной зарубежной лингвистики является более детальная дифференциация метафоры, а так же введение такого понятия, как «метафорическая компетентность».

3. Особенности метафоры в креолизованном медиатексте

В центре нашего внимания находятся креолизованные медиатексты, то есть те, что состоят из относительно равноправных лингвистических и экстралингвистических блоков, а это значит, что интерпретация содержания, в том числе и метафорического, в условиях изоляции одной из частей невозможна, – всё должно рассматриваться в комплексе.

Отталкиваясь от приведённой теоретической базы, попробуем выявить специфику метафоры в современных текстах СМИ. На основании того, что текст СМИ рассматривается нами как комплексное образование из вербального и визуального компонентов, станем называть метафору, используемую в данном типе текста, «комплексной медиаметафорой» (термин автора - ЛТА), далее КММ.

Во-первых, особенность употребления метафоры в современной журналистике – синтез вербальности и визуальности. Тут сразу же вспоминается предложенное Е. Святеком разделение метафоры на *praesentia* и *absentia* [Świątek, 1998, s.289] В креолизованных медиатекстах мы, скорее всего, встречаемся с метафорой типа *absentia*, так как для правильного понимания нам необходим вербально-ситуативный контекст. Как



правило, метафора подаётся уже в заголовочном комплексе, и всё чаще не в привычной вербальной форме, а виде фото. Задача заголовка, фото-подписи, подзаголовка и текста в целом – более глубокое и основательное разъяснение «изображённой» метафоры.

Во-вторых, КММ несомненно представляет собой синтез метафоры интертекстуальной, онтологической и ассоциативной. Суть метафор в креолизованных текстах СМИ часто составляют знания о социальном и историческом опыте, об идеологических установках, преломлённых на индивидуальном опыте реципиента и целевой аудитории в целом. В основе метафоры нередко бывают заложены некие коллективные символы, имеющие особое значение для многих поколений. Выбирая для своего материала ту или иную метафору, журналист должен задуматься над тем, использовалась ли данная фигура ранее и в каком контексте, какие ассоциации и эмоции может вызвать она у читателя.

Кроме того, КММ может использоваться читателем как средство создания реальности и её познания, – поэтому метафора в СМИ обладает когнитивным характером.

4. Выводы

По мнению Польцин метафора представляет собой имплицитное и сокращённое сравнение, которое не может быть описано в полной мере [Polzin, 1998, s. 233–259], однако оно имеет адресата и «творца» [Телия, 1988, с. 216], а, следовательно, должно быть понято. В отечественной науке к процессу метафоризации тоже относятся как к деятельности, причём деятельности целеполагающей, целенаправленной. Последнее особенно ценно в связи с исследованием креолизованного медиатекста.

Инициатор и автор материала с одной стороны должен ориентировать свою деятельность «не только на заполнение понятийных лакун и номинацию, но и на прагматический эффект, который метафора вызывает у реципиента» [Телия, там же]. Фактор адресата, в нашем случае целевой аудитории со всеми её особенностями, обязывает создающего метафору прогнозировать её понимание. То есть, целенаправленная деятельность журналиста, использующего тот или иной тип метафоры, отвечает базовым функциям СМИ – информировать и воздействовать. Однако, для полной реализации этих функций необходимо, чтобы представители целевой аудитории обладали интеллектуально-творческими компетенциями Вейдта.

Проблематика целенаправленной деятельности по метафоризации, а также компетентностных умений по созданию и пониманию метафор, должна заинтересовать, прежде всего, профессиональных журналистов, чьей первостепенной задачей является не



только подать информационно интересный и востребованный материал, но и правильно и ярко оформить его, чтобы быть понятным, а значит и успешным.

Проведённая работа позволила нам, обобщив нюансы классификаций вербальных метафор в зарубежной и отечественной науке, вычленить такое понятие как «комплексная медиаметафора», релевантное именно для поликодовых текстов СМИ. Кроме вычленения нового понятия мы постарались наметить круг его свойств и особенностей (сплав вербальности и визуальности; соединение когнитивного, онтологического, ассоциативного и интертекстуального характера; семиотические наслоения).

Очевидно, что как существует в медиатексте уже традиционная вербальная метафора, а также характерная для публицистики КММ, то логично предположить, что особое внимание следует уделить появившемуся совсем недавно, в 80-х годах прошлого века, понятию визуальной метафоры.

Литература

1. Постовалова В. И. Картина мира в жизнедеятельности человека / В. И. Постовалова // Роль человеческого фактора в языке. Язык и картина мира / отв. ред. Б. А. Серебrenников. М.: Наука, 1988. – С. 9 – 47.
2. Романова Т. В. Когнитивный аспект метафор речи В.В. Познера (телепередачи «Времена», «Познер» книга «Одноэтажная Америка») Медиаскоп [Выпуск №1. 2011г. http://www.mediascope.ru/issues/304](http://www.mediascope.ru/issues/304) (Дата обращения: 23.11.2016)
3. Складеревская Г.Н. Метафора в системе языка. – Спб: Наука, 1993. – 152 с.
4. Телия В. Н. Вторичная номинация и её виды // Языковая номинация. Виды наименований. М., 1977. С. 129-221.
5. Телия В. Н. Метафоризация и её роль в создании языковой картины мира // Роль человеческого фактора в языке. Язык и картина мира. М, 1988. С. 173-203.
6. Drewer, Petra. 2003. Die cognitive Metapher als Werkzeug des Denkens. Zur Rolle der Analogie bei der Gewinnung und Vermittlung wissenschaftlicher Erkenntnisse (Forum für Fachsprachenforschung). Tübingen: Gunter Narr. – 422 S.



7. Lakoff, George / Johnson, Mark (1998): *Leben in Metaphern: Konstruktion und Gebrauch von Sprachbildern*. Aus dem Amerikanischen übersetzt von Astrid Hildenbrand. Heidelberg : Carl-Auer-Systeme Verl, 1998. – 272 S.
8. Polzin, Claudia (1998): *Metaphernfreundliche Textproduzenten – metaphernfeindliche Lexikographen? Zur Problematik metaphorisch gebrauchter Wortgebildetheiten, untersucht am Sprachenpaar Spanisch-Deutsch*. In: Gil, Alberto / Schmitt, Christian (Hrsg.): *Kognitive und kommunikative Dimensionen der Metaphorik in den romanischen Sprachen. Akten der gleichnamigen Sektion des XXV. Deutschen Romanistentages, Jena (28.9.–2.10.1997)*. Bonn: Romanistischer Verlag. S. 233-259.
9. Świątek, Jerzy (1998): *W świecie powszechnej metafory. Metafora językowa*. Kraków: Wydawnictwo Oddziału Polskiej Akademii Nauk.- 289 S.
10. Weydt, Harald (1986): *Wissen – Sprechen – Metaphern*. In: *Zeitschrift für Literaturwissenschaft und Linguistik*. S. 64, 87-97.
11. <http://www.spiegel.de/> – Даты обращения: 07.08.2016, 27.01.2017, 17.06.2017.



РОЛЬ ИГРЫ КАК МЕТОДА ОБУЧЕНИЯ НА УРОКАХ ЛИТЕРАТУРЫ

Аннотация на русском языке: в статье подробно рассматривается такой метод обучения, как игра. В рамках исследования приводится определение понятия «игра», выясняются исторические корни данного метода и предлагается схема проведения дидактических игр. За теоретическими положениями о значении игры в учебном процессе следует эксперимент с применением игры на уроке литературы. В завершение делается вывод о преимуществах игры как метода обучения.

Ключевые слова: игра, метод обучения, учебный процесс, литература.

Key words: game, teaching method, educational process, literature.

Случайно ли игра является ведущим видом деятельности в дошкольном возрасте? Разумеется, нет. Игра способствует полноценному умственному, эстетическому, нравственному, физическому развитию, благодаря игре ребёнок проходит процесс социализации, развивает коммуникативные навыки, пробует себя в новых, искусственно созданных в ходе игры ситуациях. Не только в дошкольном возрасте, но и во время обучения в школе ребёнку важно погружаться в игру.

В учебном процессе учителю непросто объяснять незнакомые понятия, но и удерживать внимание учеников на протяжении урока тоже бывает затруднительно. В возрасте 12-13 лет внимание ребёнка рассеяно, ученика постоянно нужно чем-то завлекать, чтобы он испытывал заинтересованность в предмете. Посредством обычного чтения текстов и стандартного выполнения заданий сложно разбудить в ребёнке увлечённость. Тогда на помощь могут прийти игры. Поскольку в настоящее время обучающихся трудно удивить привычным уроком, вокруг них много соблазнов в виде гаджетов, учителям будет полезно узнать о преимуществах такого активного метода обучения, как игра. Установление значения педагогических игр способно стать мотивом к систематическому применению этого метода на уроках.

Целью нашего исследования будет определение значения игры как метода обучения в школе.

Игра – это «один из видов деятельности, значимость которой заключается не в результатах, а в самом процессе. Игра способствует психологической разрядке, снятию



стрессовых ситуаций, гармоничному включению в мир человеческих отношений... Игра служит физическому, умственному и нравственному воспитанию детей» [4].

Игра – это не просто увлекательный процесс, это процесс, который вырастает в обучение, овладение важными знаниями и навыками, двигатель мыслительной деятельности и творческих способностей. Каким бы ни был возраст, игра является ведущей деятельностью, необходимым условием всестороннего развития ребёнка и одним из основных средств его обучения и воспитания.

Не удивительно, что игра с самого начала выступала как одна из форм обучения, являясь способом воспроизводства реальных практических ситуаций с целью их освоения и выработки необходимых человеческих черт, качеств, навыков, привычек, способностей. Ещё в древних Афинах (VI-IV века до н. э.) практику организованного воспитания и обучения пронизывали приемы сравнения и сопоставления, обеспечиваемые духом соревнований. В X веке в школах среди методов обучения набирали популярность состязания школьников, например, в риторике.

В эпоху Возрождения и реформации в Западной Европе Томмазо Кампанелла и Франсуа Рабле призывали к использованию принципов игрового обучения. Они стремились к тому, чтобы дети без особого труда, а тем более без принуждения, знакомились со всеми науками, затрачивая энергию только на игру.

Ян Амос Коменский считал разумным все «школы-каторги», «школы-мастерские» превратить в места игр. На его взгляд, всякая школа может стать универсальной игрой, в которой все будет осуществляться в играх и соревнованиях при согласовании с возрастом детства, отрочества, юности.

Джон Локк советовал использовать игровые формы обучения, а Жан-Жак Руссо предлагал целую программу педагогических мероприятий (общественно полезный труд, совместные игры, празднества), выступая за гражданское воспитание общества. Фридрих Фрёбель классифицировал игровую деятельность как педагогическое явление и доказал, что игра облегчает учителю задачу обучения ребёнка.

Деловые игры стали стержнем развития большой группы методов обучения под названием «методы активного обучения». К. Д. Ушинский, П. П. Блонский, С. Л. Рубинштейн, Д. Б. Эльконин разрабатывали проблему игровой деятельности в педагогике и психологии.

Л.С. Выготский, рассматривая роль игры в психическом развитии ребенка, настаивал на том, что в связи с переходом в школу игра не только не исчезает, но,



наоборот, пропитывает всю деятельность ученика. «В школьном возрасте, - отмечал он, - игра не умирает, а проникает в отношении действительности. Она имеет свое внутреннее продолжение в школьном обучении и труде...» [1, с. 82].

Схема проведения дидактических игр включает в себя три этапа:

1. Этап подготовки, который состоит из двух частей: разработки игры (сценария, содержания, инструктажа, подготовка материального обеспечения) и ввода в игру.
2. Этап проведения игры – групповая работа над заданиями и межгрупповая дискуссия.
3. Этап анализа результатов - выступления экспертов, обмен мнениями, защита участниками своих решений и подведение итогов.

Игра ценна не только как интересный метод обучения, но ещё и как путь к развитию интеллекта, творческих способностей учащихся, как способ формирования заинтересованности в изучаемом предмете, желания учиться, раскрытия индивидуальных способностей, расширения кругозора и др.

«Дидактическая игра – это активная деятельность по имитационному моделированию изучаемых систем, явлений, процессов... В дидактической игре основным типом деятельности является учебная деятельность, которая вплетается в игровую и приобретает черты совместной игровой учебной деятельности», – писал Л. В. Занков. [3, с. 139].

Обучающие игры позволяют приблизить процесс обучения к реальной жизни. Участники игры погружаются в ситуацию и пытаются найти разумный выход из нее. Поэтому мы можем говорить об ещё одном важном качестве игры. Для учеников урок-игра – это всегда переход в другое психологическое состояние, возможность апробации другого стиля общения, ощущения себя в новом качестве, принятия на себя обязанностей и ответственности, которые раньше были не характерны для них.

В. В. Давыдов отмечал: «Психологически игры облегчают опрос, раскрепощают, активизируют мыслительную деятельность и, следовательно, дают большой эффект при усвоении материала, повышают интерес учащихся к предмету, создают условия для развития их творческих способностей» [2, с. 3]. Игры помогают развитию внимания, памяти, мышления, наблюдательности, инициативы, а ещё способствуют изучению или повторению нового материала, закреплению пройденного, формированию универсальных учебных действий. Это значит, что игра активизирует обучающихся, поэтому они могут получать и усваивать большее количество информации.



Игра формирует чувство внутренней свободы, желание оказать поддержку своему однокласснику, что может сблизить учащихся, развить их дружеские взаимоотношения. Любое игровое общество – коллектив, выступающий как организация и коммуникативное начало, имеющее множество коммуникативных связей [5, С.77-79].

Таким образом, мы можем сделать вывод о значимости применения игры в ходе учебного процесса. Остаётся только подтвердить теоретические положения нашего исследования экспериментальным путём.

Для подтверждения или опровержения известной теории среди учеников 6 класса был проведён эксперимент по внедрению активного метода обучения – игры – в урок по литературе. В ходе наблюдения за деятельностью обучающихся этого класса мы выяснили, что их привлекают интерактивные методы обучения – «мозговой штурм», ролевые игры, дискуссии. Организация педагогической игры на обобщение знаний по произведению А. И. Куприна «Чудесный доктор» показалась нам наиболее удачной.

На уроке перед закреплением произведения ученики совместно с учителем подробно разбирали все тонкости рождественского рассказа Александра Ивановича Куприна: они выясняли особенности жанра, говорили об идее произведения, рассуждали о поступках героев. По завершении подробного анализа было принято решение проверить знания учащихся с помощью командной игры. Ученики были расформированы на группы по 9 человек, 3 человека выступили в качестве членов жюри. В каждой команде был выбран руководитель, который отвечал за дисциплину в группе и за назначение автора ответов. Игра состояла из нескольких этапов, которые назывались «РИСК», «Своя игра» и «Всё для победы».

Первый этап - «РИСК». Слово РИСК расшифровывается как «Разум. Интуиция. Скорость. Команда». Суть этого этапа заключалась в том, что ведущий задавал поочерёдно 10 вопросов, ответы на которые ученикам необходимо было написать в бланки. Под цифрой 1 – писали первый ответ, под цифрой 2 – второй и т.д. На раздумье командам давалось 20 секунд. Каждый правильный ответ оценивался в 1 балл. На этом этапе ученикам нужно было работать командой, «Один за всех и все за одного!». При этом обсуждать громко было нельзя, чтобы случайно не помочь своим соперникам. Командный дух, скорость активизировали работу команд и устремили их к точному выполнению заданий.

На втором этапе под названием «Своя игра» участники команд по очереди отвечали на вопросы, которые они сами и выбирали. Эти вопросы были распределены по



уровню сложности – на 10, 15 и 20 баллов. Участник мог выбрать самый сложный вопрос в категории, ответить на него и получить 20 баллов, а мог не заработать ни балла. В этом задании члену команды необходимо было не только вспомнить всё, что он знает о произведении, но и взять на себя ответственность за ответ от группы.

Третий этап – «Всё для победы» - был самым ответственным и самым творческим. Путём совместных с учителем рассуждений класс пришёл к выводу, что проблематика, которая поднимается в рождественском рассказе, актуальна и сейчас. Мысли о ценности добра в наше время пытаются донести людям через Интернет, телевидение. Ученики познакомились с понятием «Социальная реклама». Она не призывает что-либо покупать или продавать, её цель - воздействовать на души, сердца людей. Для ребят был показан пример такой рекламы, после чего учитель предложил выполнить им групповое задание – нарисовать на обычных листах социальную рекламу и придумать надписи к ней, которые будут призывать всех людей делать добро. После выполнения работы капитаны команд представили рекламы на суд жюри и других групп. Каждый рисунок получился особенным. Ученики включили фантазию и сделали такую рекламу, после просмотра которой захотелось совершить доброе дело. Первая группа нарисовала коалу, которая находится в опасности из-за лесных пожаров, вторая – ребёнка из детского дома, который мечтает жить в семье, а третья – щенка, которому нужна человеческая любовь и забота. Принятие командных решений, проявление ответственности к выполнению серьёзной работы привели к успешному результату. Кроме того, командиры с достоинством рассказали о том, почему они выбрали именно такие образы. Их выступления прошли на высшем уровне.

По подсчётам членов жюри был определён победитель. Надо сказать, что такой метод работы позволил не только вспомнить содержание произведения, особенности рождественского рассказа, но и сплотил одноклассников. Поскольку игра требовала принятия коллективных решений и совместного выполнения заданий, можно судить о развитии коммуникативных навыков.

Педагогические игры, подобно той, что была проведена в эксперименте, активизируют мыслительную деятельность, способствуют развитию внимания, памяти, мышления, инициативы. Игра призывает к активной работе учащихся. Помимо этого, творческие испытания (например, создание социальной рекламы) раскрывают творческие способности учеников, дети могут талантливо выполнять задания, причём делать это без посторонней помощи.



Подводя итог исследованию, можно сделать вывод: в учебном процессе игра приобретает особое значение, её организация на уроках способна не только разнообразить учебный процесс, но и успешно усилить мыслительную работу из-за соревновательного духа. Такая форма сближает одноклассников, а руководителей учит ответственности перед другими людьми. Игра раскрывает учеников с творческой стороны благодаря выполнению заданий, которые требуют проявления фантазии. Для успешной игры необходимы серьёзная подготовка и чёткое проведение, но результат стоит тех стараний, которые положены для её организации.

Литература:

1. Выготский Л. С. Игра и ее роль в психологическом развитии ребенка // Вопросы психологии, 1966. № 6.
2. Давыдов В. В. Развивающее образование: теоретические основания преемственности дошкольной и начальной школьной ступени / Давыдов В. В., Кудрявцев В. Т. // Вопросы психологии. – 1997. – № 1. – С. 3–18.
3. Занков Л. В. Дидактика и жизнь. – М., 1968.
4. Коджаспирова Г. М., Коджаспиров А. Ю. Педагогический словарь, 2005. Режим доступа: <http://niv.ru/doc/dictionary/pedagogical/index.htm> (дата обращения: 9.10.2020)
5. Мурадова Ф. Р. Дидактические игры как метод формирования творческих способностей учащихся // Содержание и технологии образования. Режим доступа: <https://cyberleninka.ru/article/n/didakticheskie-igry-kak-metod-formirovaniya-tvorcheskih-sposobnostey-uchaschihsya/viewer> (дата обращения: 11.10.2020)



Серов Александр Михайлович

Магистрант

Пермский государственный университет культуры

СОТНОШЕНИЕ ПОНЯТИЯ И ТЕРМИНА

Аннотация на русском языке: В статье рассматривается природа и отличительные особенности термина как особой единицы языка, а также соотношение термина и понятия. Цель работы: выявить соотношение термина и понятия. Для достижения поставленной цели анализируются научные подходы к этой проблеме ученых лингвистов и делается вывод о том, что в современных исследованиях под термином понимается слово или словосочетание, обозначающее понятие специальной области знания или деятельности.

Ключевые слова: термин, понятие, дефиниции, определение

Keywords: term, concept, definitions, definition

Способность обмениваться своими мыслями и опытом с другими людьми посредством языка представляет собой неотъемлемое свойство, благодаря которому мы на протяжении всей нашей истории создаем специальный мир информации и знаний [10, с. 30]. Термины, создаваемые людьми с целью удобного взаимодействия при осуществлении научной, профессиональной или какой-нибудь другой специальной деятельности являются главными средствами выражения и фиксации специального знания. Особенностью термина в первую очередь является его отличное от иных слов назначение – максимально точно выражать специальные понятия, используемые в процессе научной и профессиональной деятельности и взаимодействия.

Вопрос о соотношении термина и понятия является одним из самых острых в лингвистике, поскольку он представляет собой достаточно сложный объект, сочетающий в себе как понятийные, так и лингвистические начала.

Большое количество определений термина специалисты связывают с различными позициями в лингвистической науке. По мнению Д. С. Лотте термины представляют собой особые слова языка [6, с. 15]. Г. О. Винокур считает, что термины представляют собой не особые слова, а слова с особой функцией.

Толковый словарь современного русского языка Д.Н. Ушакова под термином понимает понятие, выраженное словом, либо слово, которое представляет собой название



строго определенного понятия, т.е. специальное слово или выражение, обозначающее что-нибудь в определенной среде или профессии [7].

О. С. Ахманова, предложила определение, согласно которому термин – это особое слово или словосочетание специальной области употребления, которое служит для точного выражения специального понятия и основанное на дефиниции [1, с. 72].

По мнению Б. Н. Головина и Р. Ю. Кобрин термин является словом или словосочетанием, которое имеет специальное значение, выражает особенные профессиональные понятия и используется при познании профессиональных, научных и технических объектов, а также отношений между ними [3, с. 5].

Похожее определение термина можно найти у Л. А. Капанадзе, который под термином понимает единицу наименования в определенной области науки или техники, имеющей конкретное понятие и образующее совместно с другими понятиями терминологическую систему [5, с. 80].

В работах А. С. Герда научный термин определяется как единица языка, которая обладает особым терминологическим значением, выражающимся в словесной форме и максимально полно отражающим все существенные признаки того или иного научного понятия [2, с 11-12].

А. А. Яковлева выделяет три подхода к определению термина. В первом случае ученые стараются дать термину логическое определение, другая часть ученых пытается определить содержание признака посредством его характерных признаков, третья группа ученых противопоставляют термин той или иной негативной единице. Для изучающих логику вполне достаточно для признания термином, что бы слову была дана строгая дефиниция. С точки зрения философа термин представляет собой сокращение дефиниции, а лингвисты понимают под термином именование понятие, в то время как под дефиницией понимается расширенное толкование этого имени. Что касается социологов, под термином они понимают любое специальное слово, если оно связано с производством или наукой. При этом наличие строгой дефиниции совсем не обязательно [11, с. 88].

Представители разных наук тоже определяют термин в соответствии с присущими той или иной науке подходами [12].



Основываясь на предлагаемых определениях термина можно выделить такие свойства термина, как:

- специфичность употребления;
- независимость от контекста;
- однозначность;
- точность;
- нейтральность;
- конвенциональность;
- нормативный характер;
- дефиницированность.

А. В. Ермакова подчеркивает, что наиболее важной чертой термина является его способность логически строго определять процессы, свойства, явления и предметы. Основываясь на рассматриваемых свойствах термина, автор предлагает свое определение термина, согласно которому под последним можно понимать номинативную специальную лексическую единицу, выполняющую роль точного наименования понятий. По мнению А. В. Ермаковой термину присуща определенная двойственность, проявляющаяся в первую очередь в том, что:

- термин должен быть максимально однозначным в разных текстах, однако на практике, при рассмотрении вне конкретного контекста является многозначным;
- с одной стороны термин стремится к изолированности, с другой стороны он чаще всего связан с другими словами деривационно и посредством контекста;
- по общему правилу термину, как специальному слову, необходима специальная дефиниция, однако на практику такая дефиниция у термина часто отсутствует [4, 218-220].

В большинстве определениях термина подчеркивается его связь с понятием. При этом отмечается, что термины соотносятся именно с понятиями конкретной теории, концепции, области знаний, которые отражают уровень знаний в этой сфере в данный момент времени.



Рассматривая дефиниции термина, разработанные в трудах ученых лингвистов О. Ю. Шмелева, предлагает свое определение термина, по которым она понимает специальную языковую единицу, являющуюся словом или словосочетанием, которая состоит в системных связях с другими, равными по статусу единицами специального языка, которая служит для наименования и определения специального понятия, объекта или вида деятельности. При этом эта языковая единица должна обладать полисемантической и образностью [8, с. 109].

Иногда нормативные акты в нашей стране содержат не просто различные определения одного термина, но и разные понятия [9, с. 219].

На основании вышеизложенного можно сделать вывод, что в соответствии с устоявшимся в лингвистике мнением под термином чаще всего понимают слово или словосочетание, призванное обозначить какое-либо понятие из специальной сферы знаний.

Литература:

1. Ахманова О. С. Экстралингвистические и внутрilingвистические факторы в функционировании и развитии языка / Теоретические проблемы современного советского языкознания: сборник статей / ред. коллегия: акад. В.В. Виноградов (отв. ред.) и др. М. Наука. 1964. С. 69-74.
2. Герд А. С. Формирование терминологической структуры русского биологического текста. Л. Наука. 1981. 112 с.
3. Головин Б. Н., Кобрин Р. Ю. Лингвистические основы учения о терминах: учебное пособие для филолог. спец. вузов. / М. Высш. Шк. 1987. 104 с.
4. Ермакова А. В. Природа термина // Вестник Нижегородского университета им. Н. И. Лобачевского. 2018. № 2. С. 218-223.
5. Капанадзе Л. А. О понятиях термин и терминология / Развитие лексики современного русского литературного языка. М. Наука, 1965. С. 75-85.
6. Татарин В. А. История отечественного терминоведения в 3 т. Т. 2. Направления и методы терминологических исследований: Очерк и хрестоматия. М. Московский лицей. 1995. 334 с.



7. Ушаков Д. Н. Толковый словарь современного русского языка // [Электронный ресурс]. Режим доступа: <http://ushakovdictionary.ru/word.php?wordid=76767>. (дата обращения 11.09.2020).
8. Шмелева О. Ю. Современные подходы к определению термина как специальной единицы языка // Вестник Ленинградского государственного университета им. А.С. Пушкина. 2010. Т. 1. № 3. С. 104-114.
9. Шпинеv Ю. С. К вопросу об определении понятия инвестиции в законодательстве и науке // Вестник Костромского государственного университета. 2020. № 2. С. 217-223. DOI: 10.34216/1998-0817-2020-26-2-215-221.
10. Шпинеv Ю. С. Инвестиции: термин и понятие // Пробелы в российском законодательстве. 2020. Т. 13. № 5. С. 30-37. DOI: 10.33693/2072-3164-2020-13-5-030-037.
11. Яковлева А. А. К вопросу о понятии «термин» в современной лингвистике // Интерэкспо Гео-Сибирь. 2014. Т. 6. № 2. С. 88-94.
12. Shpinev Iu.S. Classification of investments // Modern Sciens. 2020 № 6-1. P. 251-256. DOI 10.18411/1311-1972-2020-00003.

